

## Зміст

1 - Позначення, що використовуються в інструкції	1
2 - Правильне використання котла	1
3 - Підготовка води	1
4 - Інформація для користувача	2
5 - Правила безпеки	2
6 - Інструкція з експлуатації	4
6.1 - Органи керування котла	4
6.2 - Вмикання котла та регулювання	6
6.3 – Панель керування котла	6
6.4 - Вимкнення котла	7
6.5 - Чистка котла	8
6.6 - Планове технічне обслуговування	8
6.7 - Коди несправностей	8
6.8 – Можливі проблеми та методи їх усунення	9
7 - Технічні характеристики	10
8 - Інструкція з монтажу котла	12
9 - Технічне обслуговування	17
10 - Перерва в експлуатації котла	18
11 - Попередження під час експлуатації	18
12 - Інформація про підтвердження відповідності продукту	19
Гарантійні зобов'язання	20

Зберігайте цю інструкцію разом з усіма документами, оформленими при монтажі та/або сервісному обслуговуванні котла. У процесі експлуатації можуть виникнути питання, відповіді на які Ви знайдете в даній інструкції.

## 1 - ПОЗНАЧЕННЯ, ЩО ВИКОРИСТОВУЮТЬСЯ В ІНСТРУКЦІЇ

У тексті даної інструкції особлива увага повинна приділятися частинам, позначеним даними символами:



**НЕБЕЗПЕКА! Серйозна небезпека для здоров'я та життя**



**УВАГА! Можливість небезпечної ситуації для котла й навколишнього середовища**



**ПРИМІТКА! Вказівки по користуванню**

## 2 - ПРАВИЛЬНЕ ВИКОРИСТАННЯ КОТЛА



Котел Leberg створений на базі сучасного технічного рівня й загально визначених технічних норм безпеки.

Незважаючи на це, неправильна експлуатація може становити небезпеку для здоров'я й життя користувача й інших людей, а також завдати шкоди котлу або іншому майну.

Котел Leberg призначений для побутового використання в якості опалювального водогрійного котла та для приготування гарячої санітарної води. Для роботи в закритій системі опалення із примусовою циркуляцією теплоносія котел обладнаний вбудованим циркуляційним насосом та розширювальним баком. Для приготування гарячої води на санітарні потреби котел обладнаний бітермічним теплообмінником. Котел має закриту камеру згоряння та вентилятор для викиду продуктів згоряння зовні та всмоктування свіжого повітря з вулиці.

Будь-яке інше використання вважається невідповідним і неправильним.

У випадку завдання будь-якого збитку, викликаного неправильним використанням, Виробник не несе жодної відповідальності. У цьому випадку весь ризик повністю лягає на користувача.

Використання відповідно до передбачених цілей включає також точне виконання даної інструкції.

## 3 – ПІДГОТОВКА ВОДИ.



Жорсткість води, що використовується, визначає періодичність прочистки теплообмінника ГВП. При використанні води жорсткістю більше 15°f, рекомендується використання засобів для запобігання утворення накипу; дані засоби повинні бути обрані на основі характеристик води.



**Увага.** Часте підживлення котла свідчить про витіки в системі опалення. Уникайте частого підживлення котла, так як це викликає інтенсивний ріст відкладень в теплообміннику і може призвести до пошкодження котла.

При частому підживленні котла зверніться до монтажної організації для пошуку витоків в системі опалення та їх усунення.

## 4 - ІНФОРМАЦІЯ ДЛЯ КОРИСТУВАЧА



Користувач повинен бути проінформований про правильне використання й роботу системи опалення й зокрема:

- Користувач повинен отримати дану інструкцію, а також інші документи, що відносяться до котла, й перебувають у пакеті в упаковці. Користувач повинен зберігати дану документацію, щоб мати її в розпорядженні для наступних консультацій.

- Користувач повинен бути проінформованим про важливість вентиляційних отворів і систему димоходу, а також про категоричну заборону їхньої модифікації.

- Користувач повинен бути проінформованим щодо контролю тиску води в системі, а також про дії для його відновлення.

- Користувач повинен бути проінформованим щодо правильного регулювання температури та кімнатних термостатів для економії енергії.

- Пам'ятайте, що відповідно до діючих норм, контроль і технічне обслуговування котла повинні проводитися з періодичністю, зазначеною виробником.

- У випадку продажу, переміщення або передачі котла іншому користувачеві, переконайтеся, що дана інструкція передається разом з котлом новому користувачеві або монтажнику.

У випадку завдання збитків людям, тваринам або майну через недотримання правил, що містяться в даній інструкції, Виробник не несе жодної відповідальності.

## 5 - ПРАВИЛА БЕЗПЕКИ



**УВАГА! Перший запуск в експлуатацію котла повинен здійснюватися лише співробітниками Авторизованого Сервісного Центру.**

Встановлення, регулювання та технічне обслуговування котла повинні здійснюватися професійним і кваліфікованим персоналом відповідно до діючих норм і положень, оскільки неправильне встановлення може завдати шкоди людям, тваринам і майну, за що Виробник не несе жодної відповідальності.

Предмети упаковки котла (коробка, скоби, пластикові пакети тощо) повинні зберігатися в недоступному для дітей місці. Ці предмети можуть нести в собі потенційну небезпеку.

Перед проведенням сервісних робіт по догляду і обслуговуванню котла необхідно відключити котел від електромережі (або знеструмити його іншими засобами) і перекрити газовий кран на вході в котел. Забороняється самовільно змінювати розташування котла після введення його в експлуатацію, а також самостійно вносити зміни до:

- конструкції котла і його компонентів;
- конструкції системи димовидалення/підведення повітря для горіння;
- приєднання води, газу, системи опалення та підключення до електромережі;
- конструкції запобіжно-скидних вентилів системи опалення і ГВП.

В разі поломки або неналежної роботи котла слід негайно від'єднати котел від електромережі (або знеструмити його іншими засобами) і перекрити газовий кран на вході в котел, потім викликати спеціаліста Авторизованого сервісного центру для визначення та усунення причини поломки або неналежної роботи обладнання.

Користувачеві забороняється пошкоджувати або видаляти пломби з опломбованих деталей котла. Заміну і ремонт цих деталей може здійснювати тільки спеціаліст Авторизованого сервісного центру.



Не торкайтеся до гарячих поверхонь котла (стінки котла, димохід і т. д.) під час його роботи і після відключення. Після вимикання котла деякі його поверхні також залишаються гарячими протягом тривалого часу. Контакт (дотик) з такими поверхнями може стати причиною опіків.

Не піддавайте котел впливу на нього води, бризок рідин або пара, що виходять від газової плити (якщо вона встановлена у безпосередній близькості до котла).

Не кладіть ніякі предмети на котел і не залишайте ніякі вибухо/пожежонебезпечні рідини або вибухо/пожежонебезпечні тверді матеріали (папір, тканина, пластик).

Дітей віком до 3 років потрібно тримати як надалі від котла, якщо не забезпечене спостереження за ними.

- Діти у віці від 3 років і менше 8 років не повинні підключати, регулювати і чистити прилад або виконувати обслуговування.

Котел не призначений для користування особами (а також дітьми **у віці від 8 років і старше**) зі зменшеними фізичними або розумовими психічними можливостями чи з браком досвіду та знань, за винятком безпосередньої присутності уповноваженого наглядового персоналу або особи, відповідальної за їхню безпеку, що надають необхідні інструкції щодо користування приладом. Малолітні діти, щоб не вдавалися до гри з приладом, повинні бути під наглядом відповідальної особи.



**УВАГА! Окремі частини виробу можуть бути дуже гарячими і спричинити опіки. Особливу увагу треба приділити тому, де перебувають діти та**

системи ГВП, газової мережі та електромережі.

## ПОРАДИ ПО УСТАНОВЦІ, ПЕРШОМУ ПУСКУ, ТЕХНІЧНОМУ ОБСЛУГОВУВАННЮ І РЕМОНТУ:

- Всі дії по установці, першому пуску, технічному обслуговуванню і ремонту котла повинні здійснюватися кваліфікованими технічними фахівцями згідно з нормами чинного законодавства і правилами по монтажу обладнання такого типу;
- При першому пуску слід уважно заповнити гарантійний талон та акт пуску котла в експлуатацію. Неправильно заповнений гарантійний талон і акт пуску в експлуатацію може призвести до втрати гарантії;
- Умови збереження гарантії на котел докладно описані в гарантійному талоні на устаткування;
- Технічне обслуговування котла повинно проводитися не рідше одного разу на рік;
- Ремонт котла повинен здійснюватися з використанням тільки оригінальних запасних частин



**Завжди, при роботі з котлом (переміщення котла, монтаж котла, його сервісне обслуговування або ремонт), будьте обережні і звертайте увагу на його металеві частини, які можуть завдати шкоди здоров'ю (порізи, подряпини і т. д.). При вищезазначених діях з котлом надягайте персональні захисні рукавички**



### НЕБЕЗПЕКА!

Ніколи не намагайтеся проводити роботи з технічного обслуговування або ремонту котла з особистою ініціативи.

Кожне втручання повинне виконуватись професійним і кваліфікованим персоналом, уповноваженим Виробником. Рекомендується укладання договору на технічне обслуговування.

Неповне або нерегулярне технічне обслуговування може піддати ризику безпеку котла й заподіяти шкоди людям, тваринам і майну, за що Виробник не несе жодної відповідальності.

Суворе дотримання цієї вимоги забезпечить безпечну експлуатацію і продовжить тривалість терміну служби котла.

## вразливі особи.

Якщо газовий котел не буде використовуватися в подальшому, слід викликати технічного фахівця для коректного від'єднання котла від системи опалення,



### Заміна компонентів, пов'язаних з котлом.

Заборонено робити модифікацію наступних елементів:

- котла
- газопроводів, повітропроводів, водопроводів і електричних ліній
- димоходів, запобіжного клапана і його зливної системи
- елементів конструкції, які впливають на безпечну роботу котла.



### Запах газу

Під час витоку газу виникає небезпека вибуху. У випадку появи запаху газу, дотримуватися наступних вказівок з безпеки:

- не користуйтеся електричними вимикачами або штепсельними вилками
- не паліть, не використовуйте запальничку та сірники
- не користуйтеся телефонами
- закрити кран подачі газу, провітрити приміщення, де відбувся витік газу
- відкрийте вікна та двері для провітрювання приміщення.
- викличте фахівця міськгазу для усунення витоку газу, зателефонувавши з іншого приміщення в Вашу обслуговуючу організацію



### Вибухонебезпечні й легкозаймісті речовини.

Не використовувати і не зберігати вибухонебезпечні й легкозаймісті речовини (наприклад, бензин, фарби, папір) у приміщенні, де встановлений котел.

## 6 - ІНСТРУКЦІЯ З ЕКСПЛУАТАЦІЇ



**УВАГА:** Введення котла в експлуатацію повинно здійснюватися виключно кваліфікованими фахівцями. Вони повинні надати користувачеві всю необхідну інформацію для правильної експлуатації обладнання.

### 6.1 – ОРГАНИ КЕРУВАННЯ КОТЛА

#### Панель управління

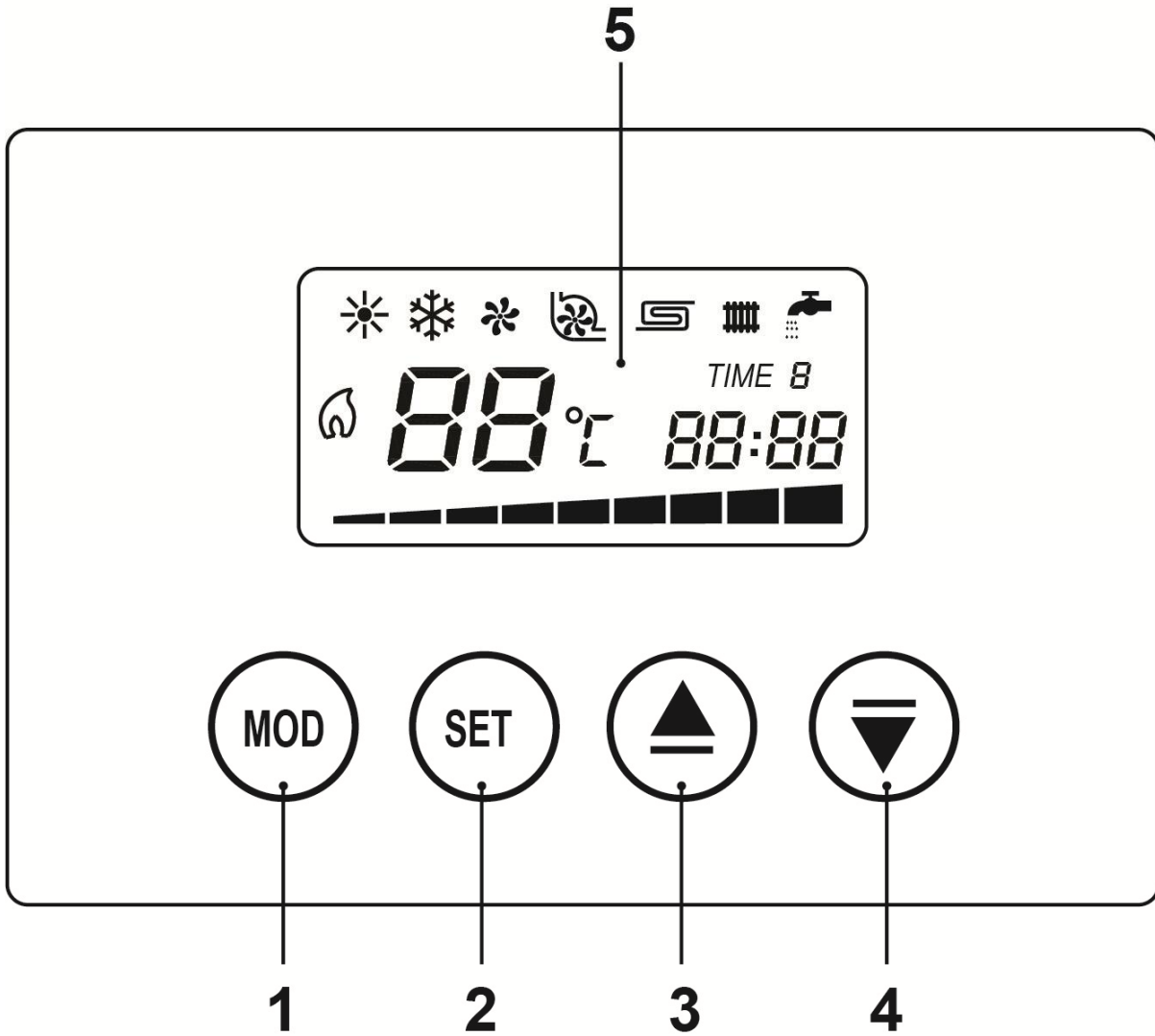

- 1 - Кнопка вибору режиму
- 2 - Кнопка меню параметрів
- 3 - Кнопка збільшення

- 4 - Кнопка зменшення
- 5 - РК дисплей

## Кран підживлення системи опалення

Вид знизу

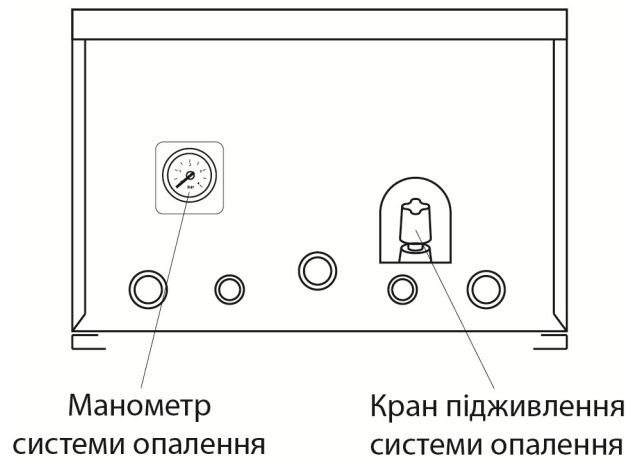

Кран підживлення системи опалення та манометр розташовані знизу котла.

## Піктограми РК дисплею

Піктограма	Розшифровка
	Активовано режим «Літо» (Sum)
	Активовано режим «Зима» (Win)
	Працює вентилятор котла
	Працює циркуляційний насос котла
	Активний режим нагріву системи опалення «тепла підлога»
	Активний режим нагріву системи радіаторного опалення
	Активний режим приготування гарячої води
	Наявність полум'я на пальнику
TIME 8	Номер програми (таймер)
88:88	Час програми
88°C	Індикація актуальної температури
	Ступінь модуляції потужності

## 6.2 – ВМИКАННЯ КОТЛА ТА РЕГУЛЮВАННЯ

- Якщо котел підключений до автоматичного вимикача, увімкніть його:

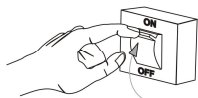

- Відкрийте газовий кран та переконайтесь що крани на системі опалення відкриті:

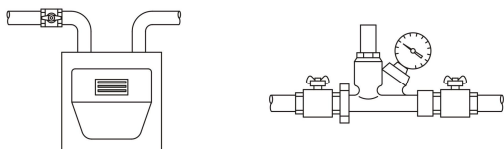

- Перевірте тиск в системі опалення. Він повинен бути не менше 1 бар. При необхідності додайте теплоносій за допомогою крана підживлення котла:

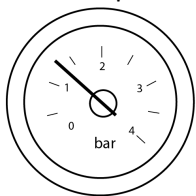

- Коли котел увімкнений, натисніть кнопку вибору режиму «Mod» один раз для обрання режиму «Зима», щоб котел працював і на нагрів системи опалення і на приготування гарячої води. Або натисніть «Mod» ще раз для обрання режиму «Літо» і роботи котла лише на приготування гарячої води.
- Встановіть необхідну температуру теплоносія системи опалення та гарячої сантехнічної води згідно пункту 6.3.
- За наявності підключеного кімнатного термостату, відрегулюйте його на бажану температуру повітря в приміщенні. При цьому рекомендується встановлювати температуру подачі теплоносія з котла не нижче 60° C.
- За відсутності кімнатного термостату температура в приміщеннях залежить від встановленої температури подачі теплоносія з котла. Не рекомендовано встановлювати температуру подачі з котла нижче за 45 ° C.  
Робота котла буде відбуватись в автоматичному режимі: котел включить пальник та буде нагрівати воду або теплоносій до встановленої користувачем температури.  
Якщо котел заблокувався, потрібно перевести головний перемикач котла в положення OFF. Зачекайте декілька секунд та знову переведіть його

в потрібне положення.

Під час першого запуску в газовій трубі може знаходитись повітря і тому для розпалу котла потрібно буде декілька разів знімати його з блокування, доки газ не надійде до пальника котла.

## 6.3 – ПАНЕЛЬ КЕРУВАННЯ КОТЛА

- Кнопки на панелі

- Кнопка MOD

Коли живлення увімкнене, відобразиться робочий стан котла (перше налаштування), натисніть на MOD один раз для зміни робочого стану, і перейдіть до циклу відповідно до процесу: OFF > Sum (літо) > Win (зима) > OFF.

*Зверніть увагу: оберіть режим Sum (літо), щоб вимкнути опалення влітку; взимку встановіть функцію Win (зима) для активації режиму опалення та гарячого водопостачання (ГВП).*

В режимі Win котел має пріоритет на приготування гарячого водопостачання. Агрегат автоматично перейде в режим ГВП, доки отримуватиме відповідний запит. Як тільки запит на ГВП зникне, котел відновить роботу в режимі опалення.

Натискаючи клавішу Mod, дисплей відобразить температуру води і режим Sum, натиснувши її знову, він відобразить режим Win.

Натискання клавіші Mod втретє вимкне котел.

- Кнопка SET. Налаштування часу і таймеру

1) Натисніть кнопку SET для коригування функції часу. Миготіння "88": будь-ласка натисніть кнопку підвищення  $\Delta$  або пониження  $\nabla$  для коригування годин. Натисніть кнопку SET повторно для коригування хвилин аналогічним чином. Для виходу з налаштувань та збереження введених даних, почекайте 4 секунди без операцій.

2) Наступне натискання кнопки SET протягом 3 секунд призводить до налаштування функції таймеру: "TIME 1" і "88" блимають, натисніть кнопку підвищення  $\Delta$  або пониження  $\nabla$  для встановлення годин початку роботи таймера 1; натисніть кнопку SET знову для початку налаштування хвилин. Наприклад 11:18. При натисканні клавіші SET знову, з'являється температура нагріву опалювальної води "88"°C, натисніть кнопку підвищення  $\Delta$  або пониження  $\nabla$  для коригування температури нагріву води системи опалення. Наприклад 68°C. Натисніть кнопку SET, замиготить "TIME 2" і "88", будь-ласка встановіть стартовий час та температуру нагріву як зазначено вище.

*Зверніть увагу: час переходу до наступного таймеру є також часом закінчення роботи попереднього.*

3) Якщо наступний час запуску встановлено раніше за попередній- цей час запуску не спрацює. Котел залишиться працювати згідно попередніх налаштувань.

4) Для виходу з режиму налаштування часу зачекайте 4 секунди без будь-яких операцій.

➤ **Кнопки регулювання температури опалення та гарячого водопостачання (Λ V)**

1) У режимі опалення, натисніть кнопки Λ V щоб задати температуру нагрівання води. Установіть температуру в діапазоні 30-80°C. Зверніть увагу, що при використанні підлогового опалення температура повинна бути нижче 60°C. Кожне натискання клавіші Λ або V змінює температуру на 1°C.

2) У режимі гарячого водопостачання кнопки Λ або V призначені для встановлення температури води на виході з котла, з діапазоном встановлення 36-60°C. Кожне натискання клавіші Λ або V змінює температуру на 1°C.

3) Усі введені налаштування запам'ятовуються в пам'яті плати котла. Параметри роботи котла за замовчуванням: температура опалення 50°C і температура нагріву гарячої води 40°C.

• **Режими роботи котла**

➤ **Режим гарячого водопостачання (без опалення)**

1) Увімкніть живлення, індикатор котла засвітиться, а на екрані буде зображено "88" і "Sum".

2) Натисніть кнопку MOD, потім натисніть функціональну клавішу, щоб увімкнути режим Sum (засвітиться індикатор Sum).

3) Натисніть кнопку підвищення Λ або пониження V для встановлення температури води.

4) Відкрийте кран гарячої сантехнічної води і котел запрацює, закрийте кран для зупинки роботи котла.

5) Якщо потрібно вимкнути котел, натисніть кнопку MOD, котел припинить роботу і його дисплей погасне.

➤ **Режим опалення**

1) Натисніть кнопку MOD, щоб система відображала режим роботи на ГВП та опалення (індикатор Sum вимкнеться). Світлодіодний індикатор буде відображати температуру нагріву контуру опалення, яка встановлюється в діапазоні 30-80°C. Температура підлогового опалення знаходиться в діапазоні 25-60°C.

2) Котел працюватиме на опалення доти, доки температура води в системі не перевищить на 3°C задану на панелі керування, після чого агрегат перейде у режим очікування. Коли температура води в системі знизиться на 7-20°C, в залежності від температурного режиму, котел знову перейде в робочий стан.

3) Котел ввімкнеться одразу, коли отримає запит на опалення від кімнатного термостату.

4) При температурі нагріву понад 93°C або температурі 75°C датчик буде враховувати перевищення температури та виведе код помилки E8.

5) Відкрийте кран гарячої сантехнічної води і котел запрацює автоматично у режимі гарячого водопостачання, при цьому панель керування зобразить стан нагріву гарячої води. Закрийте кран гарячої води, режим гарячого водопостачання вимкнеться, котел автоматично перейде у стан нагріву системи опалення.

6) Коли дві функції працюють одночасно, це означає, що нагрів системи опалення припиняє працювати, при натисканні клавіші MOD він відображається як OFF.

## 6.4 – ВИМКНЕННЯ КОТЛА

Якщо Ви під час відпустки, від'їзду або з інших причин залишаєте будинок і хочете відключити котел, при цьому температура зовнішнього повітря **вище нуля**, необхідно виконати наступні кроки:

- Вимкніть котел за допомогою кнопки MOD.
- Відключіть котел від електромережі.
- Закрийте газовий кран перед котлом.



**УВАГА! Якщо температура зовнішнього повітря може опуститися нижче нуля, то відключення котла від електромережі може призвести до замерзання води в системі опалення!**

## 6.5 – ЧИСТКА КОТЛА

Зовнішню поверхню котла можна очищати за допомогою тканини, змоченої в нейтральному миючому засобі.

**Заборонено використовувати абразивні матеріали для чищення котла.**

**Заборонено використовувати розчинники та легкозаймисті рідини для чищення котла.**

**Відключайте котел від електромережі під час його чищення.**

## 6.6 – ПЛАНОВЕ ТЕХНІЧНЕ ОБСЛУГОВУВАННЯ

**Перед будь-якими роботами по чищенню, технічному обслуговуванню або заміні обладнання необхідно відключити електроживлення котла. При цьому вимкнення котла вимикачем на панелі управління НЕ є достатньо. Котел обов'язково повинен бути відключений від електроживлення зовнішнім електричним вимикачем**

Для ефективної роботи котла і зниження ймовірності виходу з ладу, необхідно не менше одного разу на рік проводити планове технічне обслуговування. Для проведення планового технічного обслуговування зверніться до Авторизованого Сервісного Центру (АСЦ).

## 6.7 – КОДИ НЕСПРАВНОСТЕЙ

**Не намагайтеся самі полагодити котел.**

Помилка		Причина	Спосіб усунення
Хлопки при роботі		Проблема газу	Зверніться до АСЦ
Знижується значення тиску води		Негерметичність системи опалення	Знайдіть місце витoku (радіатори, трубопроводи) та усуньте негерметичність
E1	Немає розпалу	Відсутнє газопостачання	Відкрийте кран подачі газу
		Проблема з електродами розпалу	Зверніться до АСЦ
		Пошкодження плати керування	Зверніться до АСЦ
E2	Проблема з димовидаленням	Димохід заблокований	Очистіть димохід
		Помилка перемикача тиску повітря	Зверніться до АСЦ
		Відмова вентилятора	Зверніться до АСЦ
		Відмова плати керування	Зверніться до АСЦ
E3	Помилка датчика	Пошкодження датчика температури сантехнічної води	Зверніться до АСЦ
E4	Помилка датчика	Пошкодження датчика температури сантехнічної води	Зверніться до АСЦ
E5	Помилка датчика	Пошкодження датчика температури опалення	Зверніться до АСЦ
E6	Помилка системи контролю полум'я	Пошкодження контуру контролю полум'я	Зверніться до АСЦ
E7	Блокування по низькому тиску	Низький тиск в системі опалення	Підживіть систему опалення
		Пошкодження датчика тиску	Зверніться до АСЦ
E8	Перегрів	Перевищення температури теплоносія або гарячої води	Зверніться до АСЦ
		Пошкодження термостату перегріву	Зверніться до АСЦ



## 6.8 – МОЖЛИВІ ПРОБЛЕМИ ТА МЕТОДИ ЇХ УСУНЕННЯ

### Запах газу.

Необхідно негайно вимкнути котел та закрити газовий кран, припинивши подачу газу до котла. Необхідно викликати представників газопостачальної організації для усунення витoku газу на лінії подачі до котла. В разі якщо внаслідок їх перевірки виток газу не був виявлений, необхідно викликати спеціаліста АСЦ для перевірки котла.

### Вентилятор почав працювати, але полум'я на пальнику не з'являється.

Можливі причини:

1. Можливо, не спрацював пресостат тяги. Потрібен виклик спеціаліста АСЦ.
2. Труба забору-викиду має надмірну довжину. Максимально допустима довжина труби забору-викиду складає 3 метри.
3. Труба забору-викиду заблокована.
4. Ущільнююче кільце на трубу викиду не встановлене.
5. Камера згоряння не герметична. Потрібен виклик спеціаліста АСЦ.
6. Напруга живлення вентилятора нижче 196 В.

### Горіння неправильне або колір полум'я жовтий чи червоний.

Можливі причини:

1. Пальник забруднений. Потрібен виклик спеціаліста АСЦ.
2. Неправильний термінал забору-викиду.

### Котел часто блокується за температурою або тиском в системі.

Можливі причини:

1. Може бути викликано недостатнім тиском в системі опалення, витоками в системі опалення або порушеннями циркуляції в системі опалення. Необхідно перевірити, щоб тиск в системі опалення знаходився в межах 1 — 1.2 бар, чи немає витoku з системи опалення та перевірити роботу системи опалення (для цього необхідно викликати спеціалістів монтажної організації).
2. Наявність повітря в системі опалення. Необхідно перевірити наявність повітря в радіаторах опалення.
3. Недостатній тиск в розширювальному баці котла. Тиск в розширювальному баці, за тиску в системі опалення що дорівнює нулю, має становити 1 бар.
4. Насос котла заблокований через тривалу перерву у використанні. Потрібен виклик спеціаліста АСЦ.

## 7 – ТЕХНІЧНІ ХАРАКТЕРИСТИКИ

### 7.1 – ТАБЛИЦЯ ТЕХНІЧНИХ ХАРАКТЕРИСТИК

Технічні характеристики	Од. виміру	Flamme 24 ASF
Споживана теплова потужність макс.	кВт	24
Споживана теплова потужність мін.	кВт	9.6
Корисна теплова потужність макс.	кВт	22.3
Корисна теплова потужність мін.	кВт	8.5
Номінальний ККД	%	92,8
Тип камери згоряння		закрита
Енергоефективність		***
<b>Характеристики системи опалення</b>		
Діапазон регулювання температури теплоносія системи опалення (мін. ÷ макс.)	°C	30÷80 (радіатори) 25÷60 (тепла підлога)
Розширювальний бачок	л	7
Тиск розширювального бачка	бар	1
Робочий тиск при експлуатації	бар	1.0 — 3
Максимальна температура	°C	80
<b>Характеристики системи гарячого водопостачання</b>		
Витрата сантехнічної води при $\Delta T = 25$ °C	л/хв	12.8
Мінімальна витрата сантехнічної води	л/хв	2.5
Максимальний тиск сантехнічної води	бар	6
Мінімальний тиск сантехнічної води	бар	0.2
Регулювання температури сантехнічної води (мін. ÷ макс.)	°C	36 ÷ 60
<b>Електричні характеристики</b>		
Напруга/частота	В/Гц	220/50
Потужність	Вт	150
Захист		IPx4D
<b>Габаритні розміри</b>		
Висота – Ширина – Глибина	мм	700x400x260
Вага	кг	27.5
<b>Підключення розвантаження</b>		
Вхід/вихід теплоносія системи опалення	дюйм	¾"
Вхід/вихід сантехнічної води	дюйм	½"
Подача газу до котла	дюйм	¾"
Діаметр коаксіального димоходу	мм	100/60
<b>Тиск подачі газу</b>		
Тип газу		G20 (природний)
Номінальний тиск газу	мбар/ мм.в.ст.	20 / 200
<b>Витрата газу</b>		
Q макс.	м³/год.	2.49
Q мін.	м³/год.	1.03

Позначення в таблиці: G20 — природний газ.

## 7.2 – ГАБАРИТНІ РОЗМІРИ

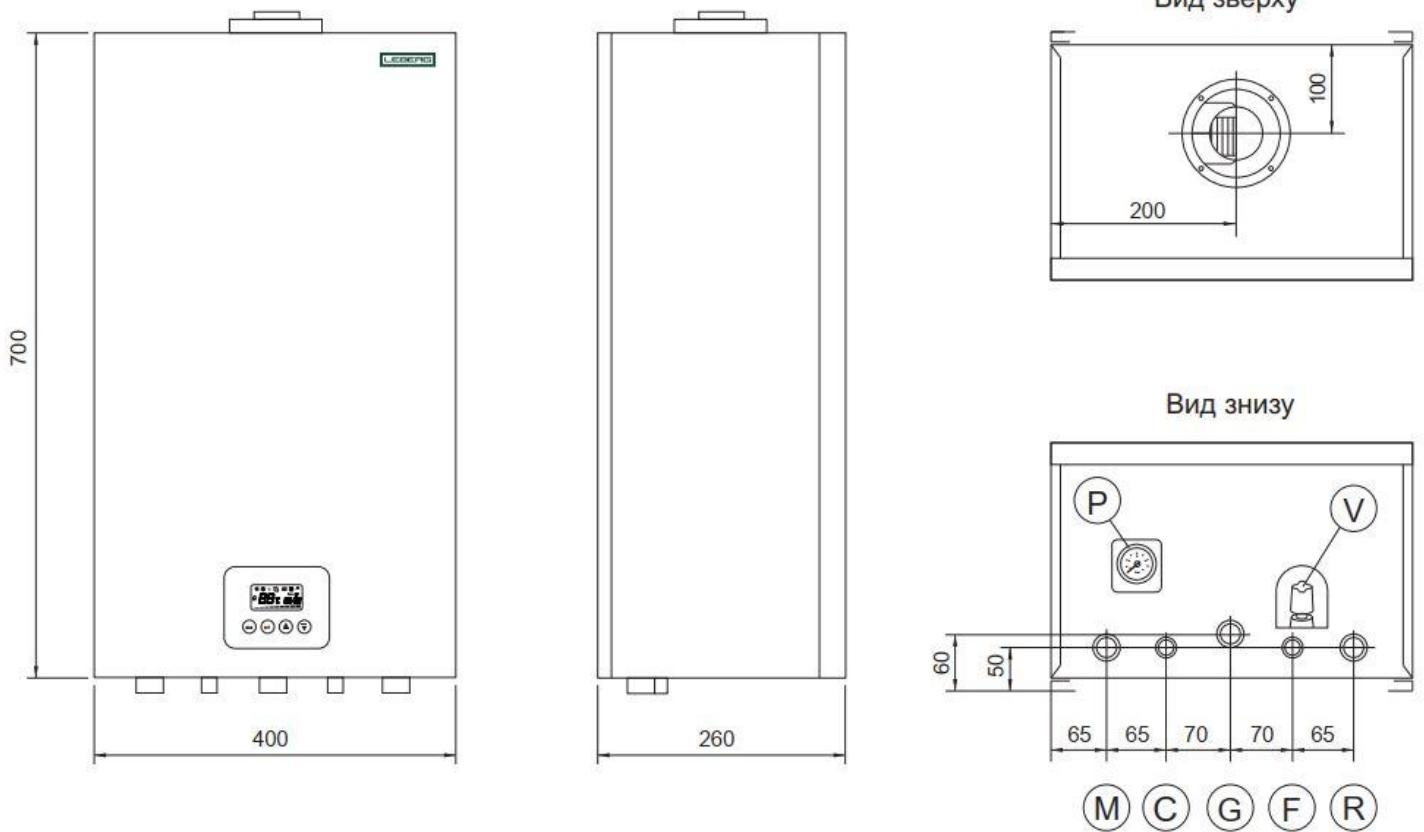

G - Підведення газу, 3/4"  
 C - Вихід гарячої води, 1/2"  
 F - Вхід холодної води, 1/2"

M - Подача в систему опалення, 3/4"  
 R - Повернення з системи опалення, 3/4"  
 V – кран підживлення котла (системи опалення).  
 P – Манометр системи опалення

### 7.3 – ФУНКЦІОНАЛЬНА СХЕМА

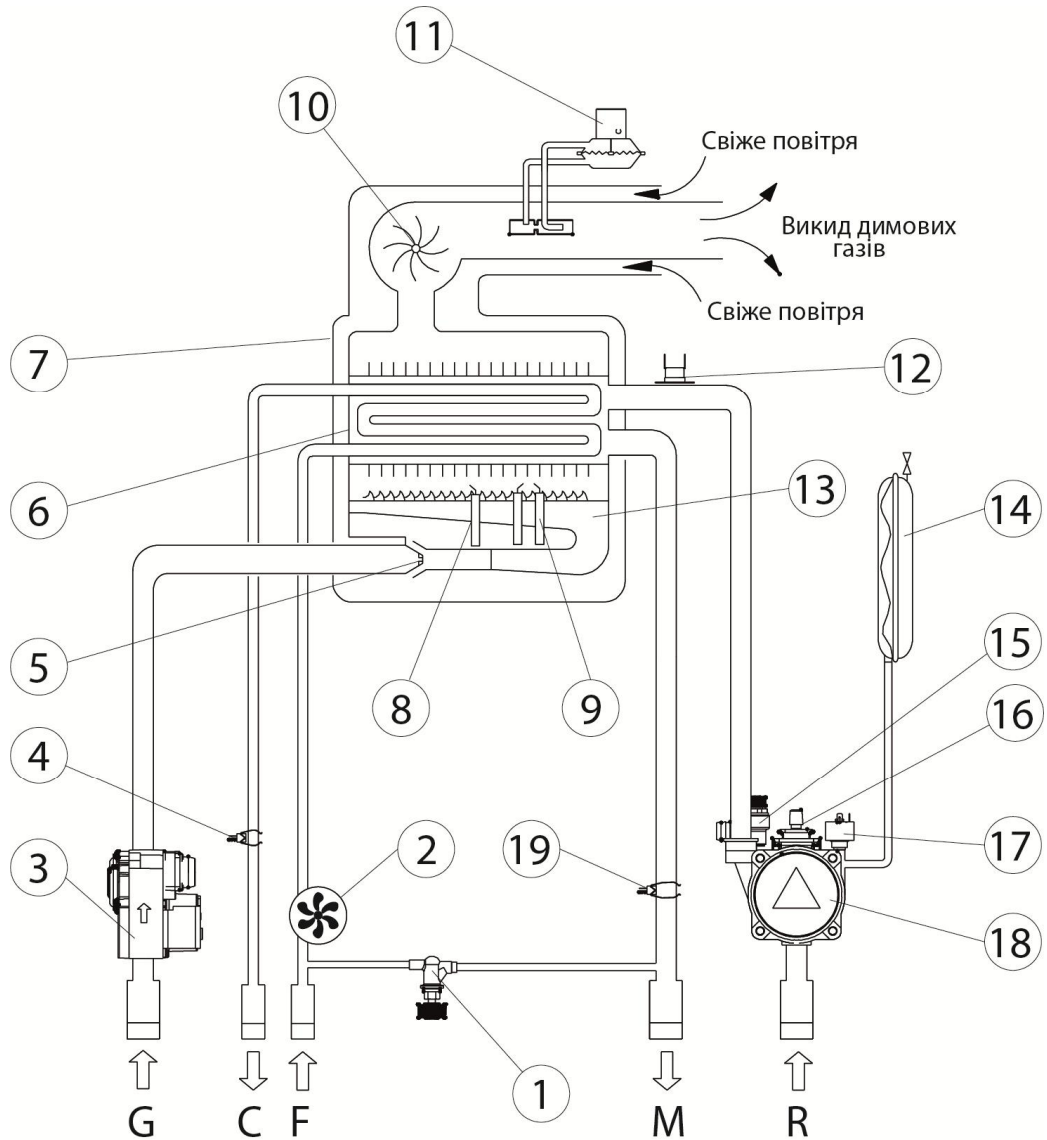

1 – кран підживлення

2 – датчик потоку ГВП

3 – газовий клапан

4 – датчик температури ГВП

5 – газові форсунки

6 – бітермічний теплообмінник

7 – герметична камера згорання

8 – електрод контролю полум'я

9 – електроди розпалу

10 – вентилятор

11 – диференційне реле тиску повітря

12 – термостат перегріву теплообмінника

13 - палиник

14 – розширювальний бак

15 – запобіжний клапан 3 бар

16 – автоматичний клапан видалення повітря

17 – реле мінімального тиску теплоносія

18 – насос циркуляційний

19 – датчик температури теплоносія

G - Підведення газу, 3/4"

C - Вихід гарячої води, 1/2"

F - Вхід холодної води, 1/2"

M - Подача в систему опалення, 3/4"

R - Повернення з системи опалення, 3/4"

## 8 – ІНСТРУКЦІЯ З МОНТАЖУ КОТЛА



**УВАГА! ВСТАНОВЛЕННЯ КОТЛА ТА ПІДКЛЮЧЕННЯ КОМУНІКАЦІЙ ПОВИНЕН ЗДІЙСНЮВАТИ СПІВРОБІТНИК СПЕЦІАЛІЗОВАНОЇ ОРГАНІЗАЦІЇ, ЩО МАЄ ВСІ ДОЗВОЛИ ТА ЛІЦЕНЗІЇ НА ВИКОНАННЯ ДАНОГО ВИДУ РОБІТ.**



**УВАГА! ПРИМІЩЕННЯ, ДЕ ВСТАНОВЛЮЄТЬСЯ КОТЕЛ ПОВИННО ВІДПОВІДАТИ ВСІМ ВИМОГАМ ЧИННОГО ЗАКОНОДАВСТВА ТА МІСЦЕВИМ НОРМАМ ТА ПРАВИЛАМ В ТОМУ ЧИСЛІ І З ВЕНТИЛЯЦІЇ.**



**УВАГА! ВСІ РОБОТИ ПОВИННІ БУТИ УЗГОДЖЕНІ З МІСЦЕВОЮ ГАЗОПОСТАЧАЮЧОЮ ОРГАНІЗАЦІЄЮ.**

### 8.1 – РОЗМІЩЕННЯ КОТЛА

**ВСТАНОВЛЕННЯ В ПРИМІЩЕННЯХ, ДЕ ТЕМПЕРАТУРА МОЖЕ ВПАСТИ НИЖЧЕ 0 °С**

Наступні три абзаци адресовані технічному спеціалісту

У випадках, коли котел встановлюється в приміщеннях, температура в яких залежить від атмосферних умов, котел повинен бути повністю захищений належним покриттям від дії атмосферних чинників.

В котлі передбачена система захисту від замерзання, завдяки якій температура внутрішніх деталей не падає нижче 8 °С. Така система вимагає подачі електроенергії та газу, на додачу до належного тиску у котлі.

У випадках, коли котел встановлюється в приміщеннях, де температура може впасти до 0°C, потрібно додатково захистити котел та систему опалення від замерзання. Таким захистом можуть бути спеціальні системи електричного обігріву.



**Цей котел не повинен встановлюватись за межами приміщень.**

### 8.2 – КРІПЛЕННЯ КОТЛА

- Треба мати на увазі, що, крім розмірів котла, потрібно передбачити простір для обслуговування. Рекомендуються такі розміри: 100 мм з боків і 300 мм знизу.
- Для фіксації котла за допомогою дюбелів необхідно центрувати отвори в стіні в відповідних точках. Засвердлили отвори та встановити дюбелі з гачками і зафіксувати їх.
- Розмістіть труби котла для подачі-відводу холодної води, гарячої води, газу, та електричних з'єднань відповідно розмірам, вказаним на малюнку в п.7.2.
- Закріпіть котел на двох дюбелях, чи гачках, користуючись петлями для дюбелів.
- Зніміть пластикові пробки, які захищають труби котла.

### 8.3 – ПІДКЛЮЧЕННЯ ДО ВОДОГОНУ

Рекомендовано використовувати підключення за допомогою накидної гайки.

**Уникайте використання труб зменшеного діаметру;**

**Уникайте використання колінчатих патрубків із зменшеним проходом.**



Перед входом холодної води в котел необхідно встановити фільтр від механічних забруднень. Розмір сітки фільтруючого елемента повинен підбиратися згідно з розміром механічних забруднень, що зустрічаються у вашому водогоні.

Жорсткість води, що використовується, визначає періодичність прочистки теплообмінника ГВП. При використанні води жорсткістю більше 15°f, рекомендується використання засобів для запобігання утворення накипу; дані засоби повинні бути обрані на основі характеристик води.

Встановіть відсічні крани з швидко роз'ємними з'єднаннями в місцях підключення труб холодної та гарячої води під котлом. Це значно полегшить обслуговування котла та ремонт в подальшому.

Тиск холодної води на вході не повинен перевищувати 6 бар. Крім того, для оптимального функціонування котла, тиск сантехнічної води повинен бути вищим за 1 бар. Дуже низький тиск на вході може знизити кількість гарячої сантехнічної води на виході котла.

У разі підвищеного тиску сантехнічної води необхідно встановити редуктор тиску на вході сантехнічної води.

Якщо є ризик гідравлічних ударів в системі водопостачання, то встановіть додатково до редуктора розширювальний бак об'ємом не менше 3 літрів на вході холодної води до котла.

Переконайтесь, що вимірний тиск системи водопостачання за редукційним клапаном не перевищує робочий тиск, зазначений в паспорті котла.



**УВАГА! ПРИ ВИХОДІ З ЛАДУ ОБЛАДНАННЯ З ПРИЧИНИ ВІДСУТНОСТІ ФІЛЬТРУ ХОЛДНОЇ ВОДИ АБО РЕДУКТОРА ТИСКУ РЕМОНТ БУДЕ ВВАЖАТИСЯ НЕ ГАРАНТІЙНИМ ТА ПІДЛЯГАЄ КОМПЕНСАЦІЇ ВЛАСНИКОМ В ПОВНОМУ ОБСЯЗІ.**

## 8.4 – ПІДКЛЮЧЕННЯ ДО СИСТЕМИ ОПАЛЕННЯ

Рекомендовано використовувати підключення за допомогою накидної гайки.

Гідравлічний розрахунок системи опалення необхідний для гарантування достатньої потужності вбудованого циркуляційного насосу.



**Уникайте використання труб зменшеного діаметру.  
Уникайте використання колінчатих патрубків із зменшеним проходом.**

На зворотному трубопроводі перед котлом необхідно встановити фільтр від механічних забруднень.

При встановленні котла на стару систему опалення її потрібно промити від бруду та відкладень за допомогою спеціальних рідин. При використанні котла з старою системою опалення необхідно встановити фільтр тонкої очистки.

Після монтажу нової системи опалення її потрібно промити від залишків монтажу та захисного мастила. Промивання проводити декілька разів гарячою водою.

З'єднайте запобіжний злив котла із зливним отвором запобіжного клапану, що має діаметр 1/2".

Якщо цього не зробити, запобіжний клапан, в разі необхідності зливу, може залити приміщення, і виробник не приймає на себе відповідальність у таких випадках.



**Переконайтесь, що труби системи водопостачання та опалення не використовуються як електричне заземлення котла.**



**УВАГА! ПРИ ВИХОДІ З ЛАДУ ОБЛАДНАННЯ З ПРИЧИНИ ВІДСУТНОСТІ ФІЛЬТРУ СИСТЕМИ ОПАЛЕННЯ РЕМОНТ БУДЕ ВВАЖАТИСЯ НЕ ГАРАНТІЙНИМ ТА ПІДЛЯГАЄ КОМПЕНСАЦІЇ ВЛАСНИКОМ В ПОВНОМУ ОБСЯЗІ.**

## 8.5 –ЗАПОВНЕННЯ СИСТЕМИ ОПАЛЕННЯ ТЕПЛОНОСИЄМ

Після виконання всіх з'єднань котла можна приступати до заповнення контуру опалення. Така операція повинна виконуватися за наступними етапами:

- Відкрийте крани Маєвського на радіаторах.
- Переконайтесь що автоматичний клапан видалення повітря в котлі відкритий.
- Поступово відкривайте кран заповнення котла та наповніть систему водою. Закрити крани Маєвського на радіаторах, як тільки з них потече вода.
- Контролюйте тиск за допомогою манометра; від повинен підвищитись до 1-1.2 бар. (мінімальне значення 0,5 бар).

Свіжа вода системи опалення має велику кількість розчиненого повітря. При нагріві води котлом це повітря виділяється з води та виходить через автоматичний клапан видалення повітря. Це викликає зниження тиску в системі опалення, яке потрібно компенсувати підживленням.



**Виробник і авторизований сервісний центр (далі АСЦ) не несуть відповідальність за несправність в результаті неправильного маніпулювання з краном заповнення та недотримання наведених вище умов. На такі несправності не поширюється загальна гарантія котла.**

## 8.6 –ПІДКЛЮЧЕННЯ ДО СИСТЕМИ ГАЗОПОСТАЧАННЯ



**УВАГА!** ВСІ РОБОТИ ПОВИННІ БУТИ УЗГОДЖЕНІ З МІСЦЕВОЮ ГАЗОПОСТАЧАЮЧОЮ ОРГАНІЗАЦІЄЮ.



**УВАГА!** ПІДКЛЮЧЕННЯ ГАЗУ ДО КОТЛА ЗНАХОДИТЬСЯ В КОМПЕТЕНЦІЇ СПІВРОБІТНИКА МІСЦЕВОЇ ГАЗОПОСТАЧАЮЧОЇ ОРГАНІЗАЦІЇ.

Перед підключенням необхідно перевірити:

чистоту всіх труб для подачі газу для видалення забруднень, які можуть заважати належному функціонуванню котла;

лінія подачі газу та газова установка повинні відповідати чинним місцевим нормам;

внутрішню та зовнішню герметичність приладу та газових з'єднань.

- 1 – газовий кран
- 2 – шайба  $\varnothing 18$
- 3 – гайка
- 4 – газова труба

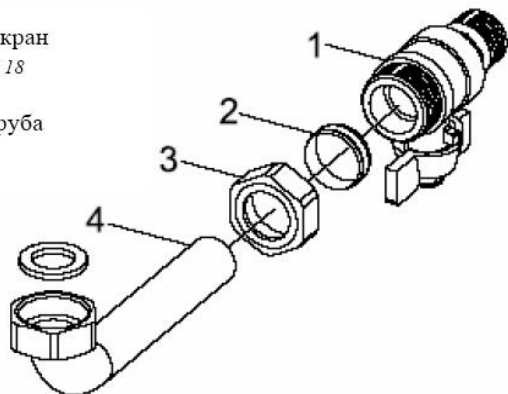

переріз труби для подачі газу повинен бути більшим чи таким же як переріз труби котла;

газ, який подається в котел, повинен бути такого типу, для якого передбачений котел: якщо це не так, спеціаліст АСЦ повинен переобладнати котел для користування наявним газом;

перед під'єднанням газової труби до котла повинен бути встановлений відсічний кран.



**ОБОВ'ЯЗКОВО** поставте прокладку з фланцем, розмір і матеріал якої підходять для з'єднання труб котла та подачі газу.



Для виготовлення прокладки **НЕ ПІДХОДЯТЬ** матеріали з пенки, тефлонової стрічки та аналогічні.



**УВАГА!** ПРИ ВИХОДІ З ЛАДУ ОБЛАДНАННЯ З ПРИЧИНИ ВІДСУТНОСТІ ГАЗОВОГО ФІЛЬТРУ РЕМОНТ БУДЕ ВВАЖАТИСЯ НЕ ГАРАНТІЙНИМ ТА ПІДЛЯГАЄ КОМПЕНСАЦІЇ ВЛАСНИКОМ В ПОВНОМУ ОБСЯЗІ.

## 8.7 –ПІДКЛЮЧЕННЯ ДО ЕЛЕКТРОМЕРЕЖІ

Котел обладнаний заводською вилкою. Підключіть вилку в розетку що має заземлення. Характеристики електромережі: 220 В, 50 Гц. Заборонено включати котел від подовжувачів.

**Заборонено користуватися незаземленим котлом.**

При потребі електричний шнур котла може бути вкорочений або подовжений, для цього зверніться до спеціаліста АСЦ.

**Електрична безпека котла досягається тільки тоді, коли він правильно заземлений, згідно з чинними нормами безпеки.**

Для захисту електронної плати котла рекомендовано використовувати стабілізатор напруги.

**Виробник відхиляє будь-яку відповідальність за тілесне ушкодження осіб, тварин, та пошкодження речей з причини відсутності заземлення котла і недотримання стандартів.**



**УВАГА!** РОБОТИ З ПІДКЛЮЧЕННЯ ЕЛЕКТРИКИ ДО КОТЛА ПОВИНЕН ВИКОНУВАТИ СПЕЦІАЛУСТ ЩО МАЄ ВСІ ДОЗВОЛИ НА ДАНИЙ ВИД РОБІТ.



**УВАГА!** ПРИ ВИХОДІ З ЛАДУ ОБЛАДНАННЯ З ПРИЧИНИ ВІДСУТНОСТІ СТАБІЛІЗАТОРА НАПРУГИ РЕМОНТ БУДЕ ВВАЖАТИСЯ НЕ ГАРАНТІЙНИМ ТА ПІДЛЯГАЄ КОМПЕНСАЦІЇ ВЛАСНИКОМ В ПОВНОМУ ОБСЯЗІ.



Електрична безпека котла досягається тільки тоді, коли він правильно заземлений, згідно з діючими нормами безпеки.

## 8.8 – ПІДКЛЮЧЕННЯ КІМНАТНОГО ТЕРМОСТАТУ

Для підключення кімнатного термостату з плати керування виведений кабель зі встановленою перемичкою.

При підключенні термостату видаліть перемичку та підключіть замість неї контакти кімнатного термостату.

Можна використовувати будь який кімнатний термостат з контактами «чистого типу».

## 8.9 – СХЕМА ЕЛЕКТРИЧНИХ ПІДКЛЮЧЕНЬ

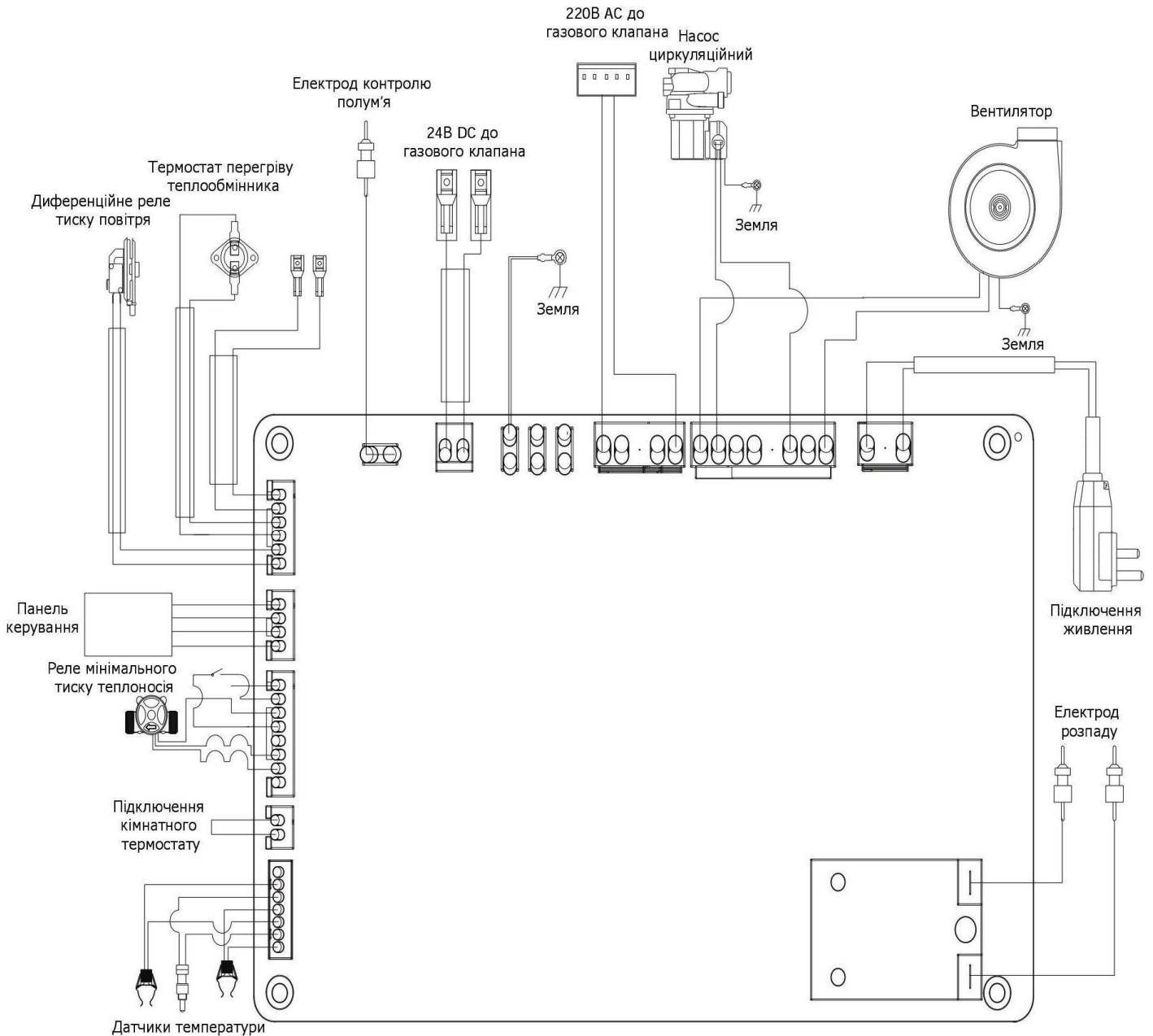



## 8.10 – ПІДКЛЮЧЕННЯ ДО СИСТЕМИ ДИМОВИДАЛЕННЯ

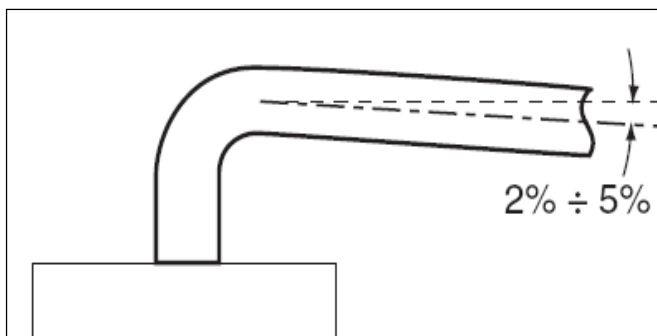

Щоб гарантувати функціонування та ефективність роботи котла, необхідно передбачити канали витяжки та відводу з горизонтальною ділянкою, нахилом вниз від 2% до 5% довжини горизонтальної ділянки. Системи витяжки та відводу, там, де це не передбачене чинними нормами, повинні бути захищені від попадання атмосферних опадів.

**Використовуйте лише заводські комплекти димоходів.**



При здійсненні відводу продуктів згоряння необхідно віддавати пріоритет місцевим нормам та правилам. Максимально допустима довжина димоходу складає 3 метри.

## 9 – ТЕХНІЧНЕ ОБСЛУГОВУВАННЯ



Всі операції з технічного обслуговування та переходу на інший тип газу повинні виконуватись персоналом АСЦ. Крім того, операції ТЕХНІЧНОГО ОБСЛУГОВУВАННЯ повинні виконуватись згідно з інструкціями виробника щонайменше один раз на рік.

Після закінчення кожного опалювального періоду, котел повинен перевірятись уповноваженим на це персоналом, з тим щоб котел завжди був в ідеальному стані.

**Якісне та своєчасне технічне обслуговування завжди є запорукою економічної та безпечної роботи котла.**

Зазвичай виконуються такі операції:

- Видалення можливої окалини з пальників;
- Очищення теплообмінника та електродів від сажі та окалини;
- Перевірка цілісності та міцності теплоізоляційних покриттів в камері згоряння, та їх заміна у разі необхідності;
- Контроль включення, виключення та функціонування котла;
- Контроль щільності з'єднувальних частин та труб подачі води та газу;
- Контроль витрати газу при максимальній та мінімальній потужності;
- Перевірка функціонування захисних пристроїв;
- Перевірка функціонування приладів керування та регулювання котла;
- Перевірка належного функціонування та цілісності каналу для відводу диму.

У випадку функціонування чи обслуговування приладів, які знаходяться поблизу каналів для відводу диму або їх деталей, котел необхідно відключати.

Не залишайте ємності та легкозаймисті речі в приміщенні, де установлений котел.

Не здійснюйте прибирання приміщення, де встановлений котел, під час його функціонування.

Очищення панелей потрібно здійснювати тільки мильною водою. Не застосовуйте розчинники для лаків для очищення панелей, та інших лакованих поверхонь, чи пластмасових деталей.

При заміні деталей обов'язково користуйтеся оригінальними запасними частинами, які постачаються компанією LEBERG.



**Компанія LEBERG відхиляє будь-яку відповідальність у зв'язку із встановленням неоригінальних запасних частин.**

## 10 – ПЕРЕРВА В ЕКСПЛУАТАЦІЇ КОТЛА

**Заходи у разі тимчасового виведення котла з експлуатації необхідні в окремих випадках, наприклад, в приміщеннях, якими користуються декілька місяців протягом року, особливо в холодних приміщеннях.**

Користувач повинен прийняти рішення, чи залишити котел в безпечному стані, відключивши всяке живлення, чи залишити його в режимі очікування, з функцією проти замерзання. Взагалі більш бажаним є безпечний стан. Якщо існує можливість замерзання, ви повинні зважити всі „за” та „проти” при виборі варіанту безпечного стану чи режиму очікування.

Безпечний стан

- Відключіть вимикач подачі електричного живлення.
- Закрийте газовий кран.
- Якщо температура може впасти нижче 0 °C і в вашій установці немає розчину незамерзаючої рідини, повністю спорожніть нагрівальну установку, чи заповніть її розчином незамерзаючої рідини.

Майте на увазі, що у разі необхідності регулювання тиску (при можливих втратах) в установці, яка вже заповнена антифризом, концентрація незамерзаючої рідини може зменшитись і тоді вона не буде гарантувати захист проти замерзання.

Перед повторним включенням котла, технічний спеціаліст повинен перевірити, чи не заблокований насос (для техніка: розкрутіть пробку в центрі кришки для доступу до валу ротора, та вручну поверніть його викруткою).

### Режим антизамерзання

Котел оснащений системою антизамерзання, яка активізується кожного разу, коли температура води в контурі котла падає нижче 8 °C, та відключається коли температура такої води досягає 30 °C. Для функціонування системи антизамерзання необхідні такі умови:

- ПОВИНЕН бути підведений електричний струм;
- котел повинен бути в режимі очікування та не заблокований;
- підведення газу до котла не повинно бути перекритим.

## 11 – ПОПЕРЕДЖЕННЯ ПІД ЧАС ЕКСПЛУАТАЦІЇ

- Частіше перевіряйте тиск котла, зазначений на манометрі в нижній частині котла при холодному

котлі, щоб він завжди знаходився в межах, передбачених виробником.

- У разі частих падінь тиску, зверніться по допомогу до персоналу з професійною підготовкою, для усунення можливих втрат в системі.

- Якщо передбачається довгий період відсутності користувача чи бездіяльності котла, дивіться розділ „Перерва в експлуатації”, щоб вдатись до необхідних заходів стосовно подачі електроенергії, газу та захисту проти замерзання.

Не торкайтесь гарячих частин котла, тобто камери згоряння, труби тощо, які під час функціонування нагріваються. Будь-який контакт з ними може викликати небезпечні опіки. Поряд з котлом, який функціонує, не повинні знаходитись діти та необізнані особи.

- На підвішений котел не повинні потрапляти безпосередньо пари від плити, на якій готується їжа.

- Не мийте котел під струменем води чи іншої рідини.

- Не вішайте на котел жодних предметів.

- Забороняється користуватись котлом дітям та необізнаним особам.

- Якщо ви вирішили остаточно відключити котел, це повинен робити персонал з професійною підготовкою, при чому потрібно впевнитись, що належним чином відключені системи подачі струму, водопостачання та газопостачання.

### Збірник інструкцій

Ви повинні забезпечити, щоб ці інструкції ЗАВЖДИ знаходились поблизу котла, щоб бути під рукою, якщо знадобляться користувачу чи персоналу, який виконує технічне обслуговування.

### Гарантійні зобов'язання

Гарантія на котел LEBERG дійсна в термін строку, зазначеному в гарантійному талоні, з моменту введення котла в експлуатацію.

Умови гарантії більш докладно зазначені в гарантійному талоні, що поставляється разом з котлом.

### Зберігання

Зберігати котел необхідно в оригінальній упаковці відповідно з умовами зберігання згідно 2 (С) ГОСТ 15150-69.

### Транспортування

Котли повинні перевозитися в оригінальній упаковці, згідно правил, зазначених на упаковці за допомогою міжнародних стандартизованих діаграм .

Температура зовнішнього повітря при транспортуванні повинна бути від -20 ° С до +40 ° С. Оскільки котли проходять перевірку функціонування, то наявність невеликої кількості води в теплообміннику цілком можлива. При дотриманні правил транспортування, присутня вода не призведе до виходу з ладу вузлів водонагрівача.

#### Утилізація приладу

Після закінчення терміну служби котла або при неможливості провести його ремонт, котел повинен бути демонтований. Для демонтажу приладу зверніться в спеціалізовану організацію, яка має всі дозволи і ліцензії на роботу з газвикористовуючим обладнанням.

Котел після демонтажу та часткового розбирання може бути утилізований як брухт чорних та кольорових металів, згідно з місцевим законодавством.

## 12 – ІНФОРМАЦІЯ ПРО ПІДТВЕРДЖЕННЯ ВІДПОВІДНОСТІ ПРОДУКТУ

Вироби відповідають вимогам Технічного Регламенту приладів, що працюють на газоподібному паливі (постанова КМУ від 24.09.2008 р. №856, Технічному регламенту водогрійних котлів, що працюють на рідкому чи газоподібному паливі (ПКМУ від 27.08.2008р. №748), Технічному Регламенту низьковольтного електричного обладнання (ПКМУ від 16.12.2015р. №1067), Технічному Регламенту з електромагнітної сумісності обладнання (ПКМУ від 16.12.2015р. №1077) та Технічному регламенту Про затвердження Технічного регламенту обмеження використання деяких небезпечних речовин в електричному та електронному обладнанні (ПКМУ № 139 від 10.03.2017). Декларацію про відповідність можна переглянути на [www.optim.ua](http://www.optim.ua), [www.roda.com.ua](http://www.roda.com.ua) у розділі «Підтримка».

#### Вироблено на замовлення ТМ LEBERG, Норвегія

Адреса виробничих потужностей:

Jason H.E.S&T Co., Shunde, Foshan City № 2-1, 4 Laneway, Huaxin Road, Huankou Ronggui, Shunde, Guangdong Province POSTCODE: 528305, China, Китай (Джасон Х.Е.С.І.Т. КО, ЛТД, Шунде, Фошан Сіті, КНР)

У зв'язку з тим, що перелік сервісних центрів постійно змінюється, актуальний перелік авторизованих сервісних центрів Ви можете отримати на офіційному сайті: <http://optim911.com.ua>

#### Уповноважений представник в Україні

ТОВ «Торгова Компанія «ОПТИМ», 03134, м. Київ, вул. Пшенична 9.

тел.: (044) 406-40-46

Тел. гарячої лінії: 0-800-50-70-35 (безкоштовно зі стаціонарних телефонів, в межах України).

Будь-яку додаткову інформацію про сервіс Ви можете отримати на сайті [www.optim.ua](http://www.optim.ua)

Термін служби виробу вказаний в гарантійному талоні.

Дата вироблення вказана на виробі.





## Гарантійні зобов'язання

Виготовлено: Джасон Х.Е.С.І.Т. КО, ЛТД, Шунде, Фошан Сіті, КНР

Ідентифікаційний код продавця \_\_\_\_\_ Код згідно ДКУД \_\_\_\_\_

ГАРАНТІЙНІ ЗОБОВ'ЯЗАННЯ № \_\_\_\_\_  
Найменування товару: котел навісний газовий «LEBERG» модель: \_\_\_\_\_

Виготовлений відповідно до вимог передбачених в Україні для такого типу товарів, а саме: вимогам Технічного Регламенту приладів, що працюють на газоподібному паливі (постанова КМУ від 24.09.2008 р. №856, Технічному регламенту водогрійних котлів, що працюють на рідкому чи газоподібному паливі (ПКМУ від 27.08.2008р. №748), Технічному Регламенту низьковольтного електричного обладнання (ПКМУ від 16.12.2015р. №1067), Технічному Регламенту з електромагнітної сумісності обладнання (ПКМУ від 16.12.2015р. №1077) та Технічному регламенту Про затвердження Технічного регламенту обмеження використання деяких небезпечних речовин в електричному та електронному обладнанні (ПКМУ № 139 від 10.03.2017).) Виробник гарантує відповідність товару вимогам, що зазначені в нормативних документах, за умови виконання споживачем вимог, які викладені в цьому документі.

Країна виробництва товару: КНР

Дата виготовлення: «\_\_» \_\_\_\_\_ 201\_\_р. МП

### **Дані гарантійні зобов'язання дійсні тільки на території України на виріб, що придбаний виключно на території України.**

Виробник встановлює гарантійний термін експлуатації протягом 12-ти місяців з моменту введення приладу в експлуатацію, але не більше ніж 18-ти місяців з моменту придбання виробу в роздрібній мережі при дотриманні умов транспортування, зберігання, правил монтажу та експлуатації, які наведені в цьому керівництві.

Гарантійний термін зберігання у нормальних умовах - 6 місяців з дня продажу, але у будь-якому випадку не більш ніж 18 місяців з дати виготовлення. На вироби, які продані або введені в експлуатацію після гарантійного терміну зберігання, гарантійні зобов'язання не розповсюджуються. Виробник гарантує можливість використання виробу за призначенням протягом терміну служби на території України тільки за умови виконання вимог діючих експлуатаційних документів та проведення щорічного технічного обслуговування згідно «Положення про технічне обслуговування внутрішніх систем газопостачання житлових будівель, громадських споруд, підприємств побутового та комунального призначення» затвердженого наказом ДАХК Укр газ 30.07.97 №35 та зареєстрованого в Мінюсті України 02.10.97г. №451/2255.

Дані гарантійні зобов'язання поширюються на виробничий або конструкційний дефект виробу. Гарантія містить у собі виконання АСЦ ремонтних робіт і заміну дефектних деталей виробу в сервісному центрі або у покупця (на розсуд сервісного центра). Гарантійний ремонт виробу виконується в терміни, передбачені законодавством України. Дані гарантійні зобов'язання не поширюються на планове та інше технічне обслуговування виробу (заміна фільтрів, прокладок, чищення тощо).

Увага! Уважно ознайомтеся з розділами «Попередження під час експлуатації» і «Інструкція з монтажу» та «Інструкція з експлуатації». Протягом гарантійного терміну експлуатації, споживач має право на безкоштовний гарантійний ремонт згідно з вимогами Закону України «Про захист прав споживачів» та «Правил гарантійного ремонту (обслуговування) або гарантійної заміни технічно складних побутових товарів», затвердженого КМУ від 11 квітня 2002р. № 506.

Якщо у Вас виникнуть будь-які запитання або проблеми, будь ласка, звертайтеся в Авторизовані Сервісні Центри (далі по тексту АСЦ). Наявність та телефони АСЦ у Вашому місті можна довідатись у продавця

У випадку експлуатації товару з порушенням правил або невиконанням рекомендацій заводу-виробника чи АСЦ, протягом гарантійного терміну, ремонт буде проведений за рахунок споживача.

**Термін служби (придатності) товару 7 років.** Виробник гарантує можливість використання товару за призначенням протягом терміну служби (за умови проведення післягарантійного технічного обслуговування або ремонту за рахунок споживача).

Зазначені вище гарантійний термін експлуатації та термін служби поширюються тільки на виріб, що використовується в особистих, побутових, сімейних або домашніх цілях, не пов'язаних з підприємницькою діяльністю!

Суб'єкти господарювання для постановки обладнання на гарантійне обслуговування повинні укласти окремий договір на гарантійне обслуговування з АСЦ.

Гарантійний термін експлуатації, а також термін служби виробу автоматично припиняється у випадку:

- внесення в конструкцію товару змін або виконання доробок, а так само використання вузлів, деталей, комплектуючих, не передбачених нормативними документами;
- використання товару не за призначенням;
- пошкодження товару споживачем або третьою стороною;
- порушення правил експлуатації;
- несвоєчасного проведення (або не проведення взагалі) планового технічного обслуговування виробу.

### **Особливі умови гарантійного обслуговування газових котлів ТМ «LEBERG».**

Ця гарантія не надається, якщо несправності у виробі виникли в результаті замерзання або однократного перевищення максимально припустимого тиску води, зазначеного в експлуатаційних документах; експлуатації без захисних пристроїв або пристроїв, що не відповідають технічним характеристикам виробу; використання корозійно-активної води (рідини), не призначеної для пиття; корозії від електрохімічної реакції.

Для отримання гарантії на виріб Власнику (споживачу) необхідно викликати представника АСЦ для введення виробу в експлуатацію. Виробник не несе гарантійні зобов'язання і не здійснює гарантійне обслуговування та технічну підтримку товару в наступних випадках:

- порушення або невиконання споживачем правил встановлення та експлуатації обладнання, що викладені у «Інструкції з монтажу й експлуатації»;
  - при появі корозії на частинах виробу;
  - наявність виправлень, підтирань в записях гарантійного талону або талон не оформлений належним чином;
  - монтаж обладнання виконаний приватними особами або організаціями, які не мають ліцензії та інших дозвільних документів на здійснення даного виду робіт;
  - при самовільному демонтажі апарата або його складових частин;
  - ремонту/налагодження/пуск в експлуатацію виробу не уповноваженими на те організаціями/особами;
  - обладнання змонтоване з порушенням технічних норм та правил, а також рекомендацій заводу-виробника;
  - при самовільному внесенні в конструкцію обладнання змін та доробок, а також використанні вузлів не передбачених нормативною документацією або запчастин неоригінального походження;
  - при самовільному регулюванні автоматики безпеки (крім регулювання температури ручками потужності пальника та протоку води);
  - при припиненні електропостачання в опалювальний сезон (не спрацювання функції «Антизамерзання», в результаті чого можливий вихід з ладу вузлів апарата)
  - при наявності механічних пошкоджень на виробі або його вузлів, слідів впливу на нього надмірної сили, хімічно-агресивних речовин, високих температур, підвищеної вологості/запилення, концентрованих парів, якщо що-небудь з перерахованого стало причиною несправності виробу або його окремого вузла;
  - наявність пошкоджень, що отримані внаслідок неправильного транспортування або зберігання;
  - несправність викликана дією непереборних сил (пожежа, удар блискавки, затоплення, природні катаклізми і т.д.), недостатньою вентиляцією, підвищеною вологістю, навмисними або необережними діями споживача або третіх сторін;
  - виявлені пошкодження товару, що викликані попаданням всередину виробу сторонніх предметів, речовин, рідин, комах, тварин, осаду (нальоту) від теплоносія тощо;
  - обладнання змонтовано в місцях, де не допускається розміщення газового обладнання (ДБН В.2.5.-20-2001 Газопостачання);
  - якщо власник обладнання не може надати гарантійні документи;
  - у приміщенні ведуться будівельні (ремонтні) роботи, що супроводжуються виділенням пилу та бруду;
  - прилад встановлений всередині будь-якого відсіку або між меблями і відстань між приладом та внутрішніми сторонами відсіку менше ніж указано у інструкції;
  - порушена пломба заводу-виробника або АСЦ;
  - необхідності заміни фільтрів, елементів живлення, акумуляторів, запобіжників, а також скляних/порцелянових і переміщуваних вручну деталей і інших додаткових деталей, що швидко зношуються, та змінних деталей (комплектуючих) виробу, що мають власний обмежений період працездатності, у зв'язку з їх природним зносом, або якщо така заміна передбачена конструкцією і не пов'язана з розбиранням виробу;
  - наявності дефектів системи, у якій виріб використовувався як елемент цієї системи.
  - ушкодження, спричинені недбалістю, неохайним використанням і недотриманням правил догляду за виробом.
  - ушкодження або ненормальне функціонування виробу, спричинене:
    - збоєм або невідповідністю стандартам параметрів мереж електроживлення, газопостачання, водопостачання та інших подібних зовнішніх факторів;
    - використанням нестандартних і (або) неякісних витратних матеріалів, приладдя, запасних частин, елементів живлення, що не були поставлені або рекомендовані виробником
- Після закінчення гарантійного терміну експлуатації, власник зобов'язаний укласти договір на планове технічне обслуговування з АСЦ, що має ліцензію і дозвіл на виконання відповідного виду робіт підвищеної небезпеки. У конструкцію, комплектацію або технологію виготовлення виробу, з метою поліпшення його технологічних характеристик, виробником можуть бути внесені зміни. Такі зміни вносяться у виріб без попереднього повідомлення Покупця і не несуть зобов'язань по зміні/поліпшенню раніше випущених виробів.

### **ВВЕДЕННЯ В ЕКСПЛУАТАЦІЮ**

Для введення обладнання в експлуатацію, Вам необхідно звернутися в один з АСЦ, або працівників газового господарства або до іншої спеціалізованої організації, яка має відповідні дозволи та ліцензію на виконання відповідних робіт для виклику відповідного фахівця.

При зверненні в АСЦ, Вам необхідно мати при собі даний документ.

Введення обладнання в експлуатацію проводиться тільки при виконанні наступних умов:

- наявність гарантійних документів з заповненою першою сторінкою гарантійного талону;
- наявності у Власника обладнання всіх необхідних дозволів державних органів на встановлення системи автономного опалення;
- розміщення, монтаж та підключення обладнання відповідають вимогам заводу-виробника і діючим нормам і правилам;
- у приміщенні не ведуться будівельні роботи, що супроводжуються виділенням пилу та бруду.

Після закінчення робіт, що пов'язані з введенням обладнання в експлуатацію, сервісний технік АСЦ (газового господарства) повинен опломбувати обладнання та внести номер пломби в талон введення обладнання в експлуатацію та гарантійний талон. Після цього відповідальність за збереження пломби несе власник устаткування.

**УВАГА!** По закінченню робіт із введення обладнання в експлуатацію фахівець зобов'язаний провести інструктаж користувача із правил безпечної експлуатації обладнання!

**ЦЕ ВАЖЛИВО!** Організація яка ввела це обладнання в експлуатацію бере на себе гарантійні зобов'язання перед споживачем в обсязі передбаченому для заводу-виробника.



### **РЕМОНТ ОБЛАДНАННЯ**

Гарантійні зобов'язання передбачає безкоштовний ремонт та/або заміну деталей (вузлів), що визнані дефектними у зв'язку з браком або невідповідної якості збирання виробу заводом-виробником.

Ремонт або заміна деталей може проводитися з використанням нових або відновлених деталей (вузлів). При заміні деталей (вузлів) по гарантії, несправні переходять у власність АСЦ.

Якщо Ваше обладнання перестало працювати або спостерігаються будь-які відхилення від нормальної роботи, Вам необхідно звернутися в найближчий АСЦ або в газове господарство та викликати інженера.

Увага! Перед викликом спеціаліста сервісного центру впевніться в тому, що присутній газ у системі газопостачання.

Хибний виклик фахівця сервісного центру сплачується Вами за діючими тарифами АСЦ.

Хибним викликом вважається звернення споживача до АСЦ за умов:

- невиконання вимог, що передбачені умовами гарантійного зобов'язання;
  - якщо непрацездатність обладнання не пов'язана із заводськими недоліками деталей (вузлів) або обладнання в цілому;
  - відсутності власника устаткування на об'єкті, де встановлено обладнання, у момент прибуття спеціаліста АСЦ;
  - відмова від виклику менш, ніж за п'ять годин до прибуття спеціаліста АСЦ у місце виклику, в раніше узгоджений час.
- У разі, якщо гарантійний ремонт виробу неможливо провести на місці його встановлення, то ремонт проводитиметься в майстерні АСЦ.

Після виконання ремонту, фахівець АСЦ зобов'язаний заповнити інформацією талон гарантійного ремонту, поставити пломбу і внести її номер у відповідному розділі гарантійних документів.

### **ТЕХНІЧНА ПІДТРИМКА**

По закінченню гарантійного терміну експлуатації, Ви маєте право укласти з АСЦ договір на післягарантійне обслуговування Вашого обладнання.

Увага! Обладнання відноситься до категорії підвищеної небезпеки, і вимагає щорічного обслуговування. Не нехуйте своєю безпекою та безпекою оточуючих вас людей.

Увага! В разі виникнення будь-яких запитань або проблем в процесі експлуатації обладнання, будь ласка, звертайтеся в Авторизовані Сервісні Центри. Наявність та телефони

АСЦ у Вашому місті можна довідатись у продавця, або зателефонувавши за телефоном:

0-800-50-70-35 (гаряча лінія, безкоштовно зі стаціонарних телефонів на території України)

### **Даним підписом споживач підтверджує:**

З керівництвом з експлуатації апарата, умовами гарантійних зобов'язань та гарантійного обслуговування ознайомлений, та приймаю їх у повному обсязі.

**П.І.Б споживача** \_\_\_\_\_ **Підпис** \_\_\_\_\_



Ідентифікаційний код продавця згідно ЄДРПОУ \_\_\_\_\_

Код згідно ДКУД \_\_\_\_\_

№ \_\_\_\_\_

**ГАРАНТІЙНИЙ ТАЛОН**

Заповнює продавець

Найменування товару згідно з нормативним документом, марка:

котел навісний газовий «LEBERG» модель: \_\_\_\_\_

Заводський номер \_\_\_\_\_ Дата виготовлення \_\_\_\_\_

Продавець \_\_\_\_\_

Юридична адреса продавця \_\_\_\_\_

Дата продажу \_\_\_\_\_ Ціна \_\_\_\_\_

ПІБ продавця \_\_\_\_\_ Підпис \_\_\_\_\_

МП







Ідентифікаційний код продавця згідно ЄДРПОУ \_\_\_\_\_

Код згідно ДКУД \_\_\_\_\_

№ \_\_\_\_\_



.....  
**ВІДРИВНИЙ ТАЛОН**

на введення в експлуатацію

Заповнює продавець

Найменування товару згідно з нормативним документом, марка:

котел навісний газовий «LEBERG» модель: \_\_\_\_\_

Заводський номер \_\_\_\_\_ Дата виготовлення \_\_\_\_\_

ПІБ відповідальної особи продавця \_\_\_\_\_

Підпис \_\_\_\_\_

МП



Заповнює виконавець

Виконавець \_\_\_\_\_

Юридична адреса \_\_\_\_\_

Дата взяття товару на гарантійний облік \_\_\_\_\_

Номер за яким товар взято на ГО \_\_\_\_\_

Дата введення в експлуатацію \_\_\_\_\_

ПІБ виконавця \_\_\_\_\_ Підпис \_\_\_\_\_

МП

Підпис споживача, що підтверджує виконання робіт з введення в експлуатацію та інструктаж з правил безпечної експлуатації обладнання \_\_\_\_\_ Дата \_\_\_\_\_



### ВІДРИВНИЙ ТАЛОН

на введення в експлуатацію № \_\_\_\_\_

Виконавець \_\_\_\_\_

Юридична адреса \_\_\_\_\_

ПІБ власника обладнання \_\_\_\_\_

Адреса установки обладнання \_\_\_\_\_

тел. \_\_\_\_\_

Найменування товару згідно з нормативним документом, марка \_\_\_\_\_

Заводський номер \_\_\_\_\_ Дата виготовлення \_\_\_\_\_

Вилучено \_\_\_\_\_ ПІБ виконавця \_\_\_\_\_ Підпис \_\_\_\_\_

Підпис споживача, що підтверджує виконання робіт з введення в експлуатацію та інструктаж з правил безпечної експлуатації обладнання \_\_\_\_\_

Дата \_\_\_\_\_

МП



Ідентифікаційний код продавця згідно ЄДРПОУ \_\_\_\_\_

Код згідно ДКУД \_\_\_\_\_

№ \_\_\_\_\_



ВІДРИВНИЙ ТАЛОН

*на гарантійний ремонт*

*Заповнює продавець*

Найменування товару згідно з нормативним документом, марка:

котел навісний газовий «LEBERG» модель: \_\_\_\_\_

Заводський номер \_\_\_\_\_ Дата Виготовлення \_\_\_\_\_

Продавець \_\_\_\_\_

Юридична адреса продавця \_\_\_\_\_

Дата продажу \_\_\_\_\_

ПІБ відповідальної особи продавця \_\_\_\_\_ Підпис \_\_\_\_\_



Заповнює виконавець

Виконавець \_\_\_\_\_

Юридична адреса \_\_\_\_\_

Дата взяття товару на гарантійний облік \_\_\_\_\_

Номер за яким товар взято на ГО \_\_\_\_\_

Причина ремонту	Назва комплектуючого виробу, складової частини	Дата проведення ремонту	Підпис виконавця	№ пломби

ПІБ виконавця \_\_\_\_\_ Підпис \_\_\_\_\_

МП

Підпис споживача, що підтверджує виконання робіт з гарантійного ремонту

\_\_\_\_\_ Дата \_\_\_\_\_



**ВІДРИВНИЙ ТАЛОН**

на гарантійний ремонт

Виконавець \_\_\_\_\_

Юридична адреса \_\_\_\_\_

Причина ремонту	Назва комплектуючого виробу, складової частини	Дата проведення ремонту	Підпис виконавця	№ пломби

Вилучено \_\_\_\_\_ ПІБ виконавця \_\_\_\_\_ Підпис \_\_\_\_\_

МП

Підпис споживача, що підтверджує виконання робіт з гарантійного ремонту

\_\_\_\_\_ Дата \_\_\_\_\_



Ідентифікаційний код продавця згідно ЄДРПОУ \_\_\_\_\_

Код згідно ДКУД \_\_\_\_\_

№ \_\_\_\_\_



---

## **ВІДРИВНИЙ ТАЛОН**

*на гарантійний ремонт*

*Заповнює продавець*

Найменування товару згідно з нормативним документом, марка:

котел навісний газовий «LEBERG» модель: \_\_\_\_\_

Заводський номер \_\_\_\_\_ Дата виготовлення \_\_\_\_\_

Продавець \_\_\_\_\_

Юридична адреса продавця \_\_\_\_\_

Дата продажу \_\_\_\_\_

ПІБ відповідальної особи продавця \_\_\_\_\_ Підпис \_\_\_\_\_



Заповнює виконавець

Виконавець \_\_\_\_\_

Юридична адреса \_\_\_\_\_

Дата взяття товару на гарантійний облік \_\_\_\_\_

Номер за яким товар взято на ГО \_\_\_\_\_

Причина ремонту	Назва комплектуючого виробу, складової частини	Дата проведення ремонту	Підпис виконавця	№ пломби

ПІБ виконавця \_\_\_\_\_ Підпис \_\_\_\_\_

МП

Підпис споживача, що підтверджує виконання робіт з гарантійного ремонту

\_\_\_\_\_ Дата \_\_\_\_\_



**ВІДРИВНИЙ ТАЛОН**

на гарантійний ремонт

Виконавець \_\_\_\_\_

Юридична адреса \_\_\_\_\_

Причина ремонту	Назва комплектуючого виробу, складової частини	Дата проведення ремонту	Підпис виконавця	№ пломби

Вилучено \_\_\_\_\_ ПІБ виконавця \_\_\_\_\_ Підпис \_\_\_\_\_

МП

Підпис споживача, що підтверджує виконання робіт з гарантійного ремонту

\_\_\_\_\_ Дата \_\_\_\_\_



Ідентифікаційний код продавця згідно ЄДРПОУ \_\_\_\_\_

Код згідно ДКУД \_\_\_\_\_

№ \_\_\_\_\_



.....  
**ВІДРИВНИЙ ТАЛОН**

*на гарантійний ремонт*

*Заповнює продавець*

Найменування товару згідно з нормативним документом, марка:

котел навісний газовий «LEBERG» модель: \_\_\_\_\_

Заводський номер \_\_\_\_\_ Дата виготовлення \_\_\_\_\_

Продавець \_\_\_\_\_

Юридична адреса продавця \_\_\_\_\_

Дата продажу \_\_\_\_\_

ПІБ відповідальної особи продавця \_\_\_\_\_ Підпис \_\_\_\_\_



Заповнює виконавець

Виконавець \_\_\_\_\_

Юридична адреса \_\_\_\_\_

Дата взяття товару на гарантійний облік \_\_\_\_\_

Номер за яким товар взято на ГО \_\_\_\_\_

Причина ремонту	Назва комплектуючого виробу, складової частини	Дата проведення ремонту	Підпис виконавця	№ пломби

ПІБ виконавця \_\_\_\_\_ Підпис \_\_\_\_\_

МП

Підпис споживача, що підтверджує виконання робіт з гарантійного ремонту

\_\_\_\_\_ Дата \_\_\_\_\_



**ВІДРИВНИЙ ТАЛОН**

на гарантійний ремонт

Виконавець \_\_\_\_\_

Юридична адреса \_\_\_\_\_

Причина ремонту	Назва комплектуючого виробу, складової частини	Дата проведення ремонту	Підпис виконавця	№ пломби

Вилучено \_\_\_\_\_ ПІБ виконавця \_\_\_\_\_ Підпис \_\_\_\_\_

МП

Підпис споживача, що підтверджує виконання робіт з гарантійного ремонту

\_\_\_\_\_ Дата \_\_\_\_\_