

Правила безопасности

Для нас крайне важна безопасность Ваша и окружающих. Пожалуйста, соблюдайте все правила предосторожности, описанные в инструкции. Перед началом эксплуатации внимательно прочитайте руководство.

1. **Не допускайте к уничтожителю детей и домашних животных.**
2. Перед использованием уничтожителя внимательно прочитайте инструкцию. Сохраните её для последующего применения.
3. Соблюдайте советы и рекомендации, описанные в инструкции.
4. Не суйте руки в приёмные щели устройства. Не допускайте попадания в них свободных элементов одежды, цепочек, браслетов и волос. Это может нанести вред Вам и уничтожителю.
5. Устройство предназначено для уничтожения бумаги, кредитных карточек и CD. Не допускайте попадания в уничтожитель канцелярских скрепок, жёстких и хрупких материалов, тканей и нитей, целлофановых изделий и плёнок, влажной бумаги. Это может привести к поломке уничтожителя и лишить Вас гарантии.
6. Уничтожитель не предназначен для промышленного использования. Не превышайте допустимые возможности устройства. Не используйте его в непрерывном цикле. Режим работы: 10 мин включен, 60 мин выключен.
7. Не устанавливайте уничтожитель вблизи нагревательных приборов, активных сред и воды.
8. При перемещении, очистке, обслуживании и профилактике уничтожителя отключайте его от сети.
9. Для очистки используйте мягкие ткани. Не применяйте растворители, спирты, горючие и абразивные материалы!
10. Не изменяйте конструкцию уничтожителя. Это может привести к его поломке и лишению Вас гарантии.
11. Не удаляйте с устройства предупредительные надписи и знаки.
12. Используйте уничтожитель в соответствующих ему сетях питания.
13. Не пережимайте, не натягивайте и не передавливайте сетевой шнур. Располагайте его так, чтобы он не мешал окружающим людям.
14. Розетка и проводка питания должна соответствовать мощности уничтожителя, находится вблизи к устройству, и быть легкодоступной для оперативного отключения.
15. Не используйте самодельные или повреждённые шнуры питания.
16. Не пытайтесь самостоятельно ремонтировать уничтожитель. Это лишит Вас гарантии и может нанести ущерб Вашему здоровью.
17. Для регулярной смазки ножей используйте специальные масла, не применяйте аэрозоли и горючие жидкости и материалы.
18. Регулярно и своевременно очищайте бункер для отходов.
19. Для ремонта и обслуживания уничтожителя обращайтесь в специализированные сервисные центры.

Уничтожитель работает только с корректно вставленным бункером для отходов. При извлечении бункера устройство автоматически отключается.

Утилизация

Знак перечёркнутой корзины говорит о том, что устройство запрещается утилизировать вместе с бытовым мусором. По окончании времени эксплуатации необходимо вернуть уничтожитель поставщику.



Внимание! Характеристика для шредеров "Количество листов, уничтожаемых за один раз" является максимально возможным (т.е. [REDACTED] индикативным), получено опытным путём, при тестировании новых уничтожителей в «идеальных» условиях, а именно: при напряжении в электросети 230 В, уничтожении листов офисной бумаги формата А4, поданных по короткой стороне, без перекосов, без замятий, ничем не склеенных и не степлированных, влажностью не более 20%. Любое отклонение от выше перечисленных параметров приводит к некоторому понижению производительности уничтожителя и является нормальным явлением.

Уничтожитель документов

Agent 128X

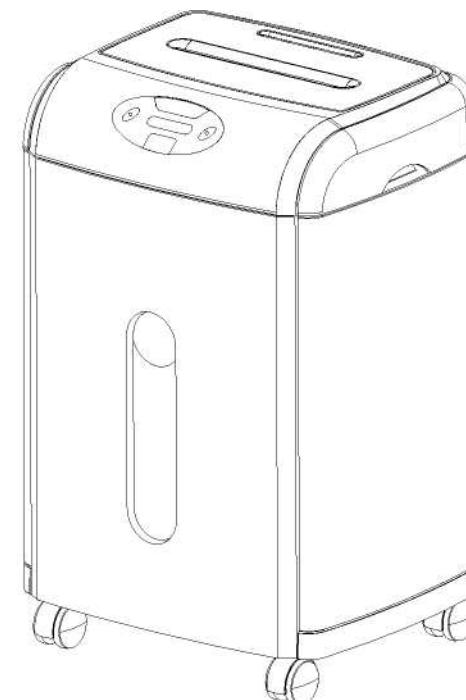

Инструкция

Технические параметры

Модель: Agent 128X	Ёмкость бункера для отходов: 35 литров
Тип реза: Перекрёстный	Ёмкость отсека для CD и карточек: 1 литр
Ширина приёмной щели: 230 мм	Питание: ~230V, 50Hz, 2.6A
Размер фрагментов: 4x32 мм	Габариты: 435x360x669 мм
Мощность уничтожения: 25 листов (A4)	Вес: 24.5 кг
1 CD	
1 кредитная карточка	

Наименование компонентов



выключатель
питания

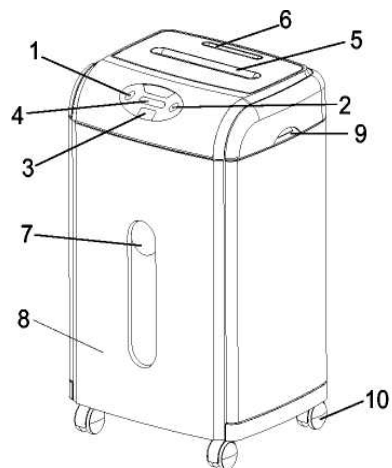

- | | |
|------------------|----------------------------|
| 1. назад | 2. вперёд |
| 3. ECS | 4. индикатор |
| 5. приёмная щель | 6. щель для CD/Credit card |
| 7. окно бункера | 8. бункер для отходов |
| 9. ручки | 10. ролики для перемещения |

Работа

1. Подготовьте бумагу или кредитные карточки для уничтожения. Для этого удалите с них канцелярские скрепки, плёнки, наклейки, металлические и пластмассовые материалы.
2. **Мощность уничтожения**
Бумага: 25 листов максимум
Кредитные карточки: 1 шт. максимум
CD: 1 шт. максимум
3. Нажатием на кнопки **REV/FWD/ECS** установите необходимый режим работы:
REV: включение обратного вращения ножей уничтожителя в случае замятия или перегрузки.
FWD: включение прямого вращения ножей для их очистки без подачи бумаги.
ECS: защищённый режим, если в процессе уничтожения возникает аварийная ситуация или касание руками защитной зоны, уничтожитель автоматически останавливается, при этом загорается синий индикатор.

Перед ручной очисткой уничтожителя отключайте его от сети

4. Вставьте уничтожаемый материал в соответствующую приёмную щель.
5. Для сбора отходов применяется удобный бункер из твёрдых материалов.

Предупреждающие знаки



Внимание: Для правильного и безопасного использования уничтожителя внимательно прочитайте инструкцию.



Не допускайте к устройству детей, уничтожитель не является игрушкой.



Не допускайте попадания волос в приёмные щели устройства.



Не помещайте руки в приёмные щели устройства.



Не уничтожайте канцелярские скрепки и клипсы.



Избегайте попадания во вращающиеся узлы уничтожителя бижутерии и свободных элементов одежды.





Не используйте для очистки аэрозоли и горючие материалы.

Установка

1. Вставьте вилку шнура питания в розетку и переведите выключатель в положение «ON», при этом загорится зелёный индикатор питания и синий индикатор ECS. Уничтожитель включится и, примерно, через 10 сек перейдёт в дежурный режим, при этом потребление электричества почти нулевое.
2. Когда в приёмных щелях отсутствует материал, уничтожитель находится в выключенном состоянии, и не включится, даже если нажимать любые кнопки на панели управления, кроме выключателя питания.
3. Если в приёмную щель подать материал, устройство автоматически включится.
4. При зажатии бумаги уничтожитель переводится в режим реверса автоматически или вручную, путём нажатия кнопки «REV/FWD» для удаления зажатой бумаги.

Важные замечания

1. Если бумага шире приёмной щели и сложена, может быть превышено предельное значение уничтожаемых за один раз листов, что может вызвать перегрузку уничтожителя и его поломку.
2. Если бункер для отходов извлечён из уничтожителя или вставлен не плотно, устройство не включится, т. к. сработает автоблокировка питания.
3. При перегрузке уничтожителя включается режим реверса, при этом загорится красный индикатор , пожалуйста, удалите лишнюю бумагу и повторите уничтожение.
4. При перегреве двигателя уничтожитель автоматически выключается, при этом загорается красный индикатор . После остывания двигателя уничтожитель автоматически включается.
5. Если бункер для отходов переполнен, уничтожитель автоматически выключается, при этом загорается красный индикатор . Очистите бункер и продолжите уничтожение.
6. Не уничтожайте бумагу с наклейками, это может привести к засорению ножей и поломке уничтожителя.

Смазка режущего механизма.

7. Для смазки режущего механизма, включите режим прямого хода и полейте на режущий механизм масло из маслёнки в отверстие для подачи бумаги по всей длине. Затем нажмите на несколько секунд режим реверса, затем снова включите режим прямого хода.