

CANDY

Instruction Manual For Induction Hob

ENGLISH

Manual de Instrucciones para placa de inducción

ESPAÑOL

Manuel d'instruction pour plaque à induction

FRANÇAIS

Manuale di istruzioni per piano cottura a induzione

ITALIANO

Manual de instruções para placa de indução

PORTUGUÊS

Használati útmutató indukciós főzőlaphoz

MAGYAR

Instrukcja obsługi płyty indukcyjnej

POLSKI

Εγχειρίδιο οδηγιών για επαγωγική εστία

ΕΛΛΗΝΙΚΑ

Manual de instrucțiuni pentru plită cu inducție

ROMÂNĂ

MODEL: CI642CBB

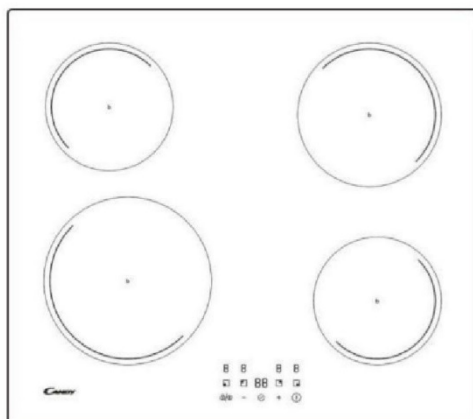

THANK YOU FOR PURCHASING THE CANDY INDUCTION HOB.
PLEASE READ THIS INSTRUCTION MANUAL CAREFULLY BEFORE USING
THE HOB KEEP IT IN A SAFE PLACE FOR FUTURE REFERENCE.

SAFETY WARNINGS

PLEASE READ THE FOLLOWING INSTRUCTIONS CAREFULLY BEFORE USING THE APPLIANCE.

Installation

Electrical Shock Hazard

- Disconnect the appliance from the mains electricity supply before carrying out any work or maintenance on it.
- Connection to a good earth wiring system is essential and mandatory.
- Means for disconnection must be incorporated in the fixed wiring in accordance with the wiring rules.
- Alterations to the domestic wiring system must only be made by a qualified electrician.
- Failure to follow this advice may result in electrical shock or death.

Cut Hazard

- Take care - panel edges are sharp.
- Failure to use caution could result in injury or cuts.

Important safety instructions

- Read these instructions carefully before installing or using this appliance.
- No combustible material or products should be placed on this appliance at any time.
- Please make this information available to the person responsible for installing the appliance as it could reduce your installation costs.
- In order to avoid a hazard, this appliance must be installed according to these instructions for installation.

- This appliance is to be properly installed and earthed only by a suitably qualified person.
- This appliance should be connected to a circuit which incorporates an isolating switch providing full disconnection from the power supply.
- **WARNING:** Use only hob guards designed by the manufacturer of the cooking appliance or indicated by the manufacturer of the appliance in the instructions for use as suitable or hob guards incorporated in the appliance. The use of inappropriate guards can cause accidents.
- Failure to install the appliance correctly could invalidate any warranty or liability claims.
- Regarding the details of installation, please refer to the section <Installation>.

Operation and maintenance

Electrical Shock Hazard

- Do not cook on a broken or cracked cooktop. If the cooktop surface is broken or cracked, switch the appliance off immediately at the mains power supply (wall switch) and contact a qualified technician.
- Switch the cooktop off at the wall before cleaning or maintenance.
- Failure to follow this advice may result in electrical shock or death.

Health Hazard

- This appliance complies with electromagnetic safety standards.

Hot Surface Hazard

- During use, accessible parts of this appliance will become hot enough to cause burns.
- Do not let your body, clothing or any item other than suitable cookware contact the ceramic glass until the surface is cool.
- Metallic objects such as knives, forks, spoons and lids should not be placed on the hob surface since they can get hot.⁴
- Children less than 8 years of age shall be kept away unless continuously supervised.
- Handles of saucepans may be hot to touch. Check saucepan handles do not overhang other cooking zones that are on. Keep handles out of reach of children.
- Failure to follow this advice could result in burns and scalds.

Cut Hazard

- The razor-sharp blade of a cooktop scraper is exposed when the safety cover is retracted. Use with extreme care and always store safely and out of reach of children.
- Failure to use caution could result in injury or cuts.

Important safety instructions

- Never leave the appliance unattended when in use. Boilover causes smoking and greasy spillovers that may ignite.
- Never use your appliance as a work or storage surface.
- Never leave any objects or utensils on the appliance.
- Never use your appliance for warming or heating the room.
- After use, always turn off the cooking zones and the cooktop as described in this manual (i.e. by using the touch controls). Do not rely on the pan detection feature to turn off the cooking zones when You remove the pan.
- Do not allow children to play with the appliance or sit,

stand, or climb on it.

- Do not store items of interest to children in cabinets above the appliance. Children climbing on the cooktop could be seriously injured.
- Do not leave children alone or unattended in the area where the appliance is in use.
- Children or persons with a disability which limits their ability to use the appliance should have a responsible and competent person to instruct them in its use. The instructor should be satisfied that they can use the appliance without danger to themselves or their surroundings.
- Do not repair or replace any part of the appliance unless specifically recommended in the manual. All other servicing should be done by a qualified technician.
- Do not use a steam cleaner to clean your cooktop.
- Do not place or drop heavy objects on your cooktop.
- Do not stand on your cooktop.
- Do not use pans with jagged edges or drag pans across the glass surface as this can scratch the glass.
- Do not use scourers or any other harsh abrasive cleaning agents to clean your cooktop, as these can scratch the ceramic glass.
- If the supply cord is damaged, it must be replaced by the manufacturer, its service agent or similarly qualified persons in order to avoid a hazard.
- This appliance is intended to be used in a domestic household environment only! Commercial use of any kind is not covered under the manufacturer's warranty!

- **WARNING:** The appliance and its accessible parts become hot during use. Young children should be kept away.
- Care should be taken to avoid touching heating elements.
- Children less than 8 years of age shall be kept away unless continuously supervised.
- This appliance can be used by children aged from 8 years and above and persons with reduced physical, sensory or mental capabilities or lack of experience and knowledge if they have been given supervision or instruction concerning use of the appliance in a safe way and understand the hazards involved.
- Children shall not play with the appliance. Cleaning and user maintenance shall not be made by children without supervision.
- **WARNING:** Unattended cooking on a hob with fat or oil can be dangerous and may result in fire. NEVER try to extinguish a fire with water, but switch off the appliance and then cover flame e.g. with a lid or a fire blanket.
- **WARNING:** Danger of fire: do not store items on the cooking surfaces.
- **WARNING:** If the surface is cracked, switch off the appliance to avoid the possibility of electric shock, for hob surfaces of glass-ceramic or similar material which protect live parts.
- A steam cleaner is not to be used.
- The appliance is not intended to be operated by means of an external timer or separate remote-control system.
- **CAUTION:** The cooking process has to be supervised. A short term cooking process has to be supervised

continuously.

- Power cord can't accessible after installation.

Product Overview

Top View

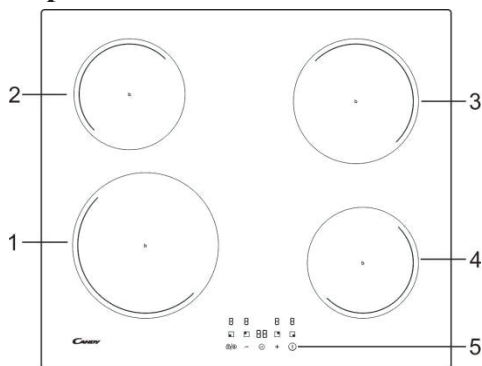

1. 2300 W zone, boost to 3000 W
2. 1200 W zone, boost to 1500 W
3. 1800 W zone, boost to 2100 W
4. 1200 W zone, boost to 1500 W
5. Control panel

The Control Panel

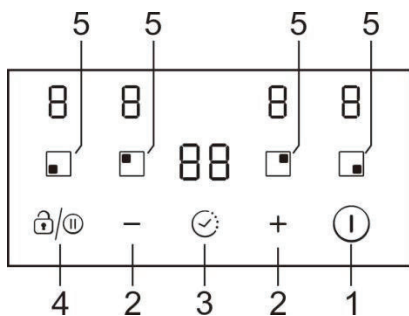

1. ON/OFF control
2. Power/Timer regulating key
3. Timer control
4. Pause/Keylock control
5. Heating zone selection controls

Product Information

The ceramic/induction hob can meet different kinds of cuisine demands because of resistance wire heating, micro-computerized control and multi-power selection, really the optimal choice for modern families.

The hob centers on customers and adopts personalized design. The hob has safe and reliable performances, making your life comfortable and enabling to fully enjoy the

pleasure from life.

A Word on Induction Cooking

Induction cooking is a safe, advanced, efficient, and economical cooking technology. It works by electromagnetic vibrations generating heat directly in the pan, rather than indirectly through heating the glass surface. The glass becomes hot only because the pan eventually warms it up.

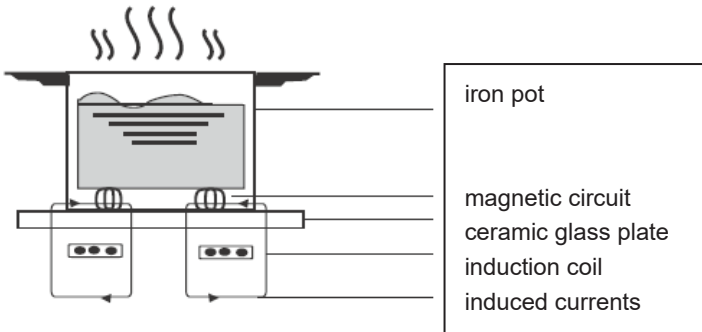

Before using your New Induction Hob

- Read this guide, taking special note of the ‘Safety Warnings’ section.
- Remove any protective film that may still be on your Induction hob.

Using the Touch Controls

- The controls respond to touch, so you don’t need to apply any pressure.
- Use the ball of your finger, not its tip.
- You will hear a beep each time a touch is registered.
- Make sure the controls are always clean, dry, and that there is no object (e.g. a utensil or a cloth) covering them. Even a thin film of water may make the controls difficult to operate.

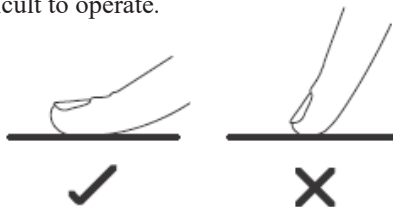

Choosing the right Cookware



- Only use cookware with a base suitable for induction cooking. Look for the induction symbol on the packaging or on the bottom of the pan.
- You can check whether your cookware is suitable by carrying out a magnet test. Move a magnet towards the base of the pan. If it is attracted, the pan is suitable for induction.
- If you do not have a magnet:
 1. Put some water in the pan you want to check.
 2. Follow the steps under 'To start cooking'.
 3. If  does not flash in the display and the water is heating, the pan is suitable.
- Cookware made by the following materials is not suitable: pure stainless steel, aluminum or copper without a magnetic base, glass, wood, porcelain, ceramic, and earthenware.

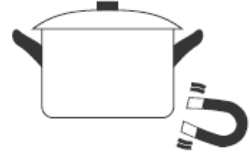

| Size of burner (mm) | The minimum cookware (diameter /mm) |
|---------------------|-------------------------------------|
| 160 | 120 |
| 180 | 140 |
| 210 | 160 |

Do not use cookware with jagged edges or a curved base.



Make sure that the base of your pan is smooth, sits flat against the glass, and is the same size as the cooking zone. Always centre your pan on the cooking zone.

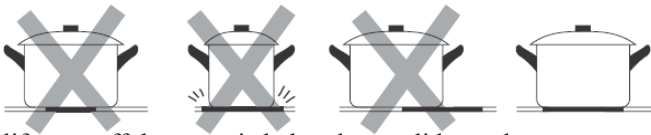

Always lift pans off the ceramic hob – do not slide, or they may scratch the glass.

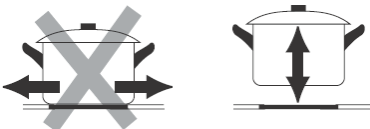

- Use pans whose diameter of the ferromagnetic area (base of the pan) is in the range of dimensions in the table below. (Table 1)
 - If you use smaller pots, performance could be affected
 - If you use pot with a diameter smaller than the one indicated in the table above, pots may not be detected

According to the dimension of the zone you can use pots of different diameters as picture below:

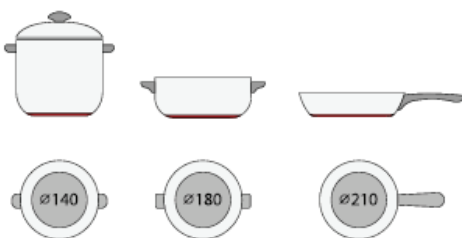

- If the ferromagnetic part covers only partially the base of the pan, only the ferromagnetic area will heat up, the rest of the base may not heat up a sufficient temperature for cooking.



- If the ferromagnetic area is not homogeneous, but presents others material such as aluminum this may affect the heating up and the pan detection.

If the base of the pan is similar to the pictures below the pan could be not detected.



Using your Induction Hob

To start cooking

- After power on, the buzzer beeps once, all the indicators light up for 1 second then go out, indicating that the hob has entered the state of standby mode.

- Touch the ON/OFF  switch. all the indicators show “-”
- Place a suitable pan on the cooking zone that you wish to use.
Make sure the bottom of the pan and the surface of the cooking zone are clean and dry.
- Touching the heating zone selection control, and an indicator next to the key will flash
- Select a heat setting by touching the “-” or “+” control.
 - If you don't choose a heat setting within 1 minute, the Induction hob will automatically switch off. You will need to start again at step 1.
 - You can modify the heat setting at any time during cooking.

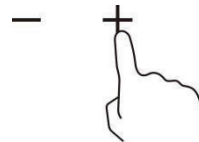
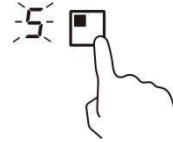
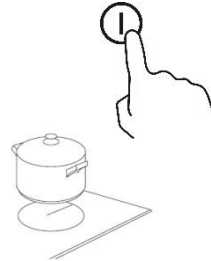

When you have finished cooking

- Touching the heating zone selection that you wish to switch off
- Turn the cooking zone off by scrolling down to "0".

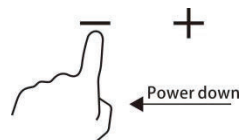
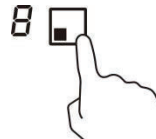

Make sure the display shows "0".

3. Turn the whole cooktop off by touching the ON/OFF control.



4. Beware of hot surfaces

"H" will show which means cooking zone is too hot to touch. It will disappear when the surface has cooled down to a safe temperature. It can also be used as an energy saving function if you want to heat further pans, use the hotplate that is still hot.



Using the Power Management

It is possible to set a maximum power absorption level for the induction hob, choosing up to different power ranges.

Induction hobs are able to limit themselves automatically in order to work at lower power level, to avoid the risk of overloading.

To enter the power management function

1. Turn on the hob, then press at the same time the "+" (timer) and keylock. The time indicator will show "P5" which means power level 5. The default mode is on 7.2Kw.



To switch to another level

Press +/- from the timer. There are 5 power levels, from "P1" to "P5". The timer indicator will show one of them.

"P1": the maximum power is 2.5 Kw.

"P2": the maximum power is 3.5 Kw.

"P3": the maximum power is 4.5 Kw.

"P4": the maximum power is 5.5 Kw.

"P5": the maximum power is 7.2 Kw.

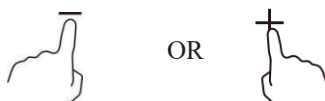

Confirmation and Exit Power Management Function

Press at the same time the “+”(timer) and keylock for confirmation, then the hob will be turned off.



Using Boost function

Activate the boost function

1. Select the zone with boost function (front left zone).
2. Touching the "plus" key **+** until power level indication shows “P”.

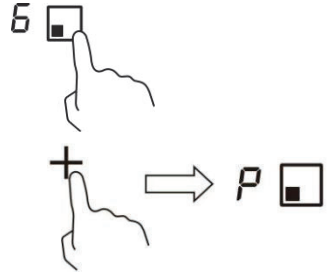

Cancel Boost function

1. Select the zone with boost function (front left zone).
2. Touching the "minus" key **-** to cancel the Boost function, and select the level you want to set.

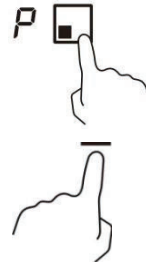

- Boost function can only last for 5 minutes, after that the zone will go to level 9 automatically.

Using the Pause function

1. Press the Pause control,  the heating zones stop working. All the zone indication show“||”

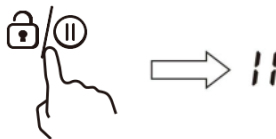

2. Press the Pause control /⏸ once again, all the heating zones will revert to its original setting.
- The function is available when one or more heating zones are working.
 - If you don't cancel the stop working mode within 30 minutes, the induction cooktop will automatically switch off.

Locking the Controls

- You can lock the controls to prevent unintended use (for example children accidentally turning the cooking zones on).
- When the controls are locked, all the controls except the ON/OFF control are disabled.

To lock the controls

Touch the keylock /⏸ control for 2 seconds. The timer indicator will show “Lo “.

To unlock the controls

1. Make sure the hob is turned on.
2. Touch and hold the keylock control /⏸ for 2 seconds.
3. You can now start using your hob.



When the hob is in lock mode, all the controls are disabled except the ON/OFF, you can always turn the hob off with the ON/OFF control in an emergency, but you shall unlock the hob first in the next operation.

Residual Heat Warning

When the hob has been operating for some time, there will be some residual heat. The letter “H” appears to warn you to keep away from it.



Auto Shutdown

Safety feature of the hob is auto shut down. This occurs whenever you forget to switch off a cooking zone. The default shutdown times are shown in the table below:

| | | | | | | | | | |
|-------------------------------------|---|---|---|---|---|---|---|---|---|
| Power level | 1 | 2 | 3 | 4 | 5 | 6 | 7 | 8 | 9 |
| Default working timer (hour) | 8 | 8 | 8 | 4 | 4 | 4 | 2 | 2 | 2 |

Using the Timer

You can use the timer in two different ways:

- You can use it as a minute minder. In this case, the timer will not turn any cooking zone off when the set time is up.
- You can use it as cut-off timer to turn one or more cooking zones off after time is up.
- You can set the timer up to 99 minutes.

Using the Timer as a Minute Minder

1. Make sure the cooktop is turned on. And zone selection key is not activated (zone indication ‘-’ is not blinking).

Note: you can set minute minder before or after cooking zone power setting finished.

2. Touch timer key, “00” will show in the timer display and “0” will blink.

3. Set the time for between 1 to 99 minutes by touching the “-” or “+” control of the timer (e.g. 5)

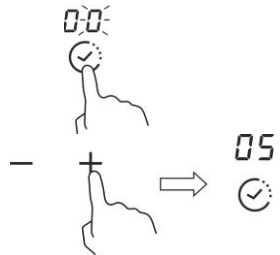

4. Press the “+” once increases the time by one minute, Press the “-” once decrease the time by one minute. When the set time exceed 99 minutes, it will automatically return to “00”, if the “-” and “+” keys are pressed simultaneously, the indicator will display “00”.
5. When the time is set, it will begin to count down immediately. The display will show the remaining time.
6. Buzzer will bips for 30 seconds and the timer indicator shows “--” when the setting time finished.

Timer Cancellation

After setting the time again, hold down the “Timer” key for 5 seconds, this will cancel the timer and the indicator will revert to “00”.

Using the timer to switch off one or more cooking zones

1. Touching the heating zone selection control that you want to set the timer for.



2. Touch timer control, the “00” will show in the timer display. and the “0” flashes.



3. Set the time for between 1 to 99 minutes by touching the “-” or “+” control of the timer (e.g. 5)

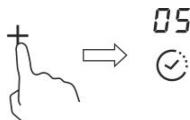

4. Press the “+” once increases the time by one minute, Press the “-” once decrease the time by one minute. When the set time exceed 99 minutes, it will automatically return to “00”, if the “-” and “+” keys are pressed simultaneously, the indicator will display “00”.

5. When the time is set, it will begin to count down immediately. The display will show the remaining time.

NOTE: There will be a red dot in the right bottom corner of power level indication which indicating that zone is selected.



6. When cooking timer expires, the corresponding cooking zone will switch off automatically.



Note: Other cooking zones will keep operating if they are turned on previously.

If the timer is set on more than one zone:

1. When you set timer for several cooking zones, red dots of the relevant cooking zones are indicated. The timer display shows the min. timer. The dot of the corresponding zone blinks.

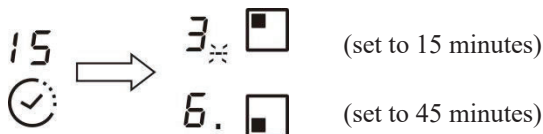

2. Once the countdown timer expires, the corresponding zone will switch off. Then it will show the new min. timer and the dot of corresponding zone will flash.

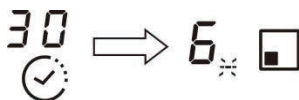

Note: Touch the heating zone selection control, the corresponding timer will be shown in the timer indicator.

Cooking Guidelines

Take care when frying as the oil and fat heat up very quickly, particularly if you're using Boost. At extremely high temperatures oil and fat will ignite spontaneously and this presents a serious fire risk.

Cooking Tips

- When food comes to the boil, reduce the power setting.
- Using a lid will reduce cooking times and save energy by retaining the heat.
- Minimise the amount of liquid or fat to reduce cooking times.
- Start cooking on a high setting and reduce the setting when the food has heated through.

Simmering, cooking rice

- Simmering occurs below boiling point, at around 85°C, when bubbles are just rising occasionally to the surface of the cooking liquid. It is the key to delicious soups and tender stews because the flavours develop without overcooking the food. You should also cook egg-based and flourthickened sauces below boiling point.
- Some tasks, including cooking rice by the absorption method, may require a setting higher than the lowest setting to ensure the food is cooked properly in the time recommended.

Searing steak

To cook juicy flavoursome steaks:

1. Stand the meat at room temperature for about 20 minutes before cooking.
2. Heat up a heavy-based frying pan.
3. Brush both sides of the steak with oil. Drizzle a small amount of oil into the hot pan and then lower the meat onto the hot pan.
4. Turn the steak only once during cooking. The exact cooking time will depend on the thickness of the steak and how cooked you want it. Times may vary from about 2 – 8 minutes per side. Press the steak to gauge how cooked it is – the firmer it feels the more 'well done' it will be.
5. Leave the steak to rest on a warm plate for a few minutes to allow it to relax and become tender before serving.

For stir-frying

1. Choose a ceramic compatible flat-based wok or a large frying pan.
2. Have all the ingredients and equipment ready. Stir-frying should be quick. If cooking large quantities, cook the food in several smaller batches.
3. Preheat the pan briefly and add two tablespoons of oil.
4. Cook any meat first, put it aside and keep warm.

5. Stir-fry the vegetables. When they are hot but still crisp, turn the cooking zone to a lower setting, return the meat to the pan and add your sauce.
6. Stir the ingredients gently to make sure they are heated through.
7. Serve immediately.

Heat Settings

| Heat setting | Suitability |
|--------------|--|
| 1 - 2 | <ul style="list-style-type: none"> • delicate warming for small amounts of food • melting chocolate, butter, and foods that burn quickly • gentle simmering • slow warming |
| 3 - 4 | <ul style="list-style-type: none"> • reheating • rapid simmering • cooking rice |
| 5 - 6 | <ul style="list-style-type: none"> • pancakes |
| 7 - 8 | <ul style="list-style-type: none"> • sauteing • cooking pasta |
| 9 | <ul style="list-style-type: none"> • stir-frying • searing • bringing soup to the boil • boiling water |

Care and Cleaning

| What? | How? | Important! |
|---|--|---|
| <p>Everyday soiling on glass (fingerprints, marks, stains left by food or non-sugary spillovers on the glass)</p> | <ol style="list-style-type: none"> 1. Switch the power to the cooktop off. 2. Apply a cooktop cleaner while the glass is still warm (but not hot!) 3. Rinse and wipe dry with a clean cloth or paper towel. 4. Switch the power to the cooktop back on. | <ul style="list-style-type: none"> • When the power to the cooktop is switched off, there will be no ‘hot surface’ indication but the cooking zone may still be hot! Take extreme care. • Heavy-duty scourers, some nylon scourers and harsh/abrasive cleaning agents may scratch the glass. Always read the label to check if your cleaner or scourer is suitable. • Never leave cleaning residue on the cooktop: the glass may become stained. |
| <p>Boilovers, melts, and hot sugary spills on the glass</p> | <p>Remove these immediately with a fish slice, palette knife or razor blade scraper suitable for ceramic glass cooktops, but beware of hot cooking zone surfaces:</p> <ol style="list-style-type: none"> 1. Switch the power to the cooktop off at the wall. 2. Hold the blade or utensil at a 30° angle and scrape the soiling or spill to a cool area of the cooktop. 3. Clean the soiling or spill up with a dish cloth or paper towel. 4. Follow steps 2 to 4 for ‘Everyday soiling on glass’ above. | <ul style="list-style-type: none"> • Remove stains left by melts and sugary food or spillovers as soon as possible. If left to cool on the glass, they may be difficult to remove or even permanently damage the glass surface. • Cut hazard: when the safety cover is retracted, the blade in a scraper is razor-sharp. Use with extreme care and always store safely and out of reach of children. |
| <p>Spillovers on the touch controls</p> | <ol style="list-style-type: none"> 1. Switch the power to the cooktop off. 2. Soak up the spill 3. Wipe the touch control area with a clean damp sponge or cloth. 4. Wipe the area completely dry with a paper towel. 5. Switch the power to the cooktop back on. | <ul style="list-style-type: none"> • The cooktop may beep and turn itself off, and the touch controls may not function while there is liquid on them. Make sure you wipe the touch control area dry before turning the cooktop back on. |

Hints and Tips

| Problem | Possible causes | What to do |
|---|---|---|
| The cooktop cannot be turned on. | No power. | Make sure the cooktop is connected to the power supply and that it is switched on. Check whether there is a power outage in your home or area. If you've checked everything and the problem persists, call a qualified technician. |
| The touch controls are unresponsive. | The controls are locked. | Unlock the controls. See section 'Using your ceramic cooktop' for instructions. |
| The touch controls are difficult to operate. | There may be a slight film of water over the controls or you may be using the tip of your finger when touching the controls. | Make sure the touch control area is dry and use the ball of your finger when touching the controls. |
| The glass is being scratched. | Rough-edged cookware. Unsuitable, abrasive scourer or cleaning products being used. | Use cookware with flat and smooth bases. See 'Choosing the right cookware'. See 'Care and cleaning'. |
| Some pans make crackling or clicking noises. | This may be caused by the construction of your cookware (layers of different metals vibrating differently). | This is normal for cookware and does not indicate a fault. |
| The induction hob makes a low humming noise when used on a high heat setting. | This is caused by the technology of induction cooking. | This is normal, but the noise should quieten down or disappear completely when you decrease the heat setting. |
| Fan noise coming from the induction hob. | A cooling fan built into your induction hob has come on to prevent the electronics from overheating. It may continue to run even after you've turned the induction hob off. | This is normal and needs no action. Do not switch the power to the induction hob off at the wall while the fan is running. |
| Pans do not become hot and appears in the display. | The induction hob cannot detect the pan because it is not suitable for induction cooking. The induction hob cannot detect the pan because it is too small for the cooking zone or not properly centered on it. | Use cookware suitable for induction cooking. See section 'Choosing the right cookware'. Centre the pan and make sure that its base matches the size of the cooking zone. |
| The induction hob or a cooking zone has turned itself off unexpectedly, a tone sounds and an error code is displayed (typically alternating with one or two digits in the cooking timer display). | Technical fault. | Please note down the error letters and numbers, switch the power to the induction hob off at the wall, and contact a qualified technician. |

Failure Display and Inspection

If an abnormality comes up, the induction hob will enter the protective state automatically and display corresponding protective codes:

| Problem | Possible causes | What to do |
|---------|---|---|
| E4/E5 | Temperature sensor failure | Please contact the supplier. |
| E7/E8 | Temperature sensor of the IGBT failure. | Please contact the supplier. |
| E2/E3 | Abnormal supply voltage | Please inspect whether power supply is normal. Power on after the power supply is normal. |
| E6/E9 | Bad induction hob heat radiation | Please restart after the induction hob cools down. |

The above are the judgment and inspection of common failures.

Please do not disassemble the unit by yourself to avoid any dangers and damages to the induction hob.

Technical Specification

| | |
|---------------------------------|-------------------|
| Induction Hob | CI642CBB |
| Cooking Zones | 4 Zones |
| Supply Voltage | 220-240V~ 50/60Hz |
| Installed Electric Power | 7200W |
| Product Size D×W×H(mm) | 590×520×58 |
| Building-in Dimensions A×B (mm) | 560×490 |

Weight and Dimensions are approximate. Because we continually strive to improve our products we may change specifications and designs without prior notice.

Installation

Selection of installation equipment

- Cut out the work surface according to the sizes shown in the drawing.
- For the purpose of installation and use, a minimum of 50mm space shall be preserved around the hole.
- Be sure the thickness of the work surface is at least 30mm. Please select heat-resistant work surface material to avoid larger deformation caused by the heat radiation from the hotplate. As shown below:

Warning: The work surface material must use the impregnated wood or other insulation material.

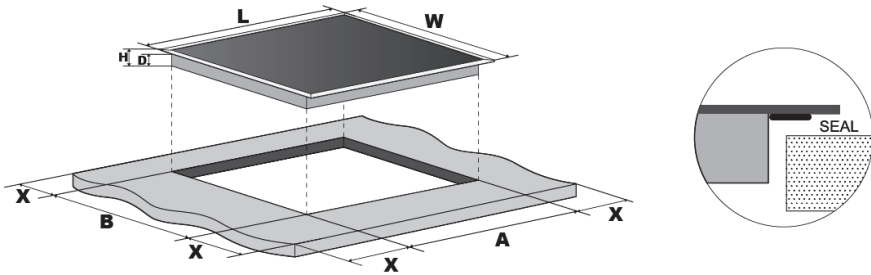

| | L(mm) | W(mm) | H(mm) | D(mm) | A(mm) | B(mm) | X(mm) |
|----------|-------|-------|-------|-------|-------|-------|---------|
| CI642CBB | 590 | 520 | 58 | 54 | 560 | 490 | 50 mini |

Under any circumstances, make sure the hob is well ventilated and the air inlet and outlet are not blocked. Ensure the hob is in good work state. As shown below
 Note: The safety distance between the hotplate and the cupboard above the hotplate should be at least 760mm.

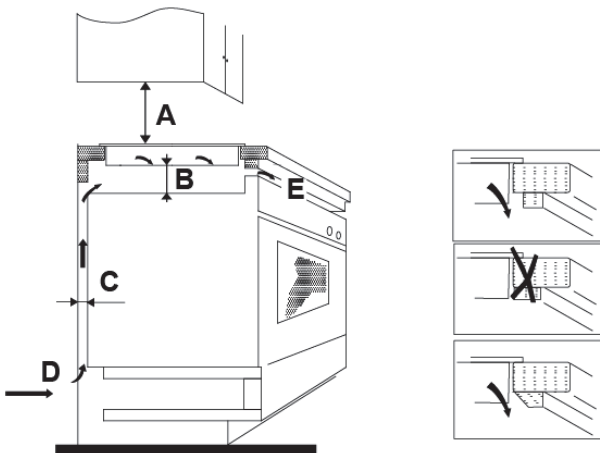

| A(mm) | B(mm) | C(mm) | D | E |
|-------|---------|---------|------------|--------------|
| 760 | 50 mini | 20 mini | Air intake | Air exit 5mm |

Before you install the hob, make sure that

- the work surface is square and level, and no structural members interfere with space requirements.
- the work surface is made of a heat-resistant material.
- if the hob is installed above an oven, the oven has a built-in cooling fan.
- the installation will comply with all clearance requirements and applicable standards and regulations.
- a suitable isolating switch providing full disconnection from the mains power supply is incorporated in the permanent wiring, mounted and positioned to comply with the local wiring rules and regulations.
- The isolating switch must be of an approved type and provide a 3mm air gap contact separation in all poles (or in all active [phase] conductors if the local wiring rules allow for this variation of the requirements).
- the isolating switch will be easily accessible to the customer with the hob installed
- you consult local building authorities and by-laws if in doubt regarding installation
- you use heat-resistant and easy-to-clean finishes (such as ceramic tiles) for the wall surfaces surrounding the hob.

When you have installed the hob, make sure that

- The power supply cable is not accessible through cupboard doors or drawers.
- There is adequate flow of air from outside the cabinetry to the base of the hob.
- If the hob is installed above a drawer or cupboard space, a thermal protection barrier is installed below the base of the hob.
- The isolating switch is easily accessible by the customer.

Before locating the fixing brackets

The unit should be placed on a stable, smooth surface (use the packaging). Do not apply force onto the controls protruding from the hob.

Locating the fixing brackets

- The unit should be placed on a stable, smooth surface (use the packaging). Do not apply force onto the controls protruding from the hob.
- Fix the hob on the work surface by screw four brackets on the bottom of hob (see picture) after installation.
- Adjust the bracket position to suit for different work surface's thickness.

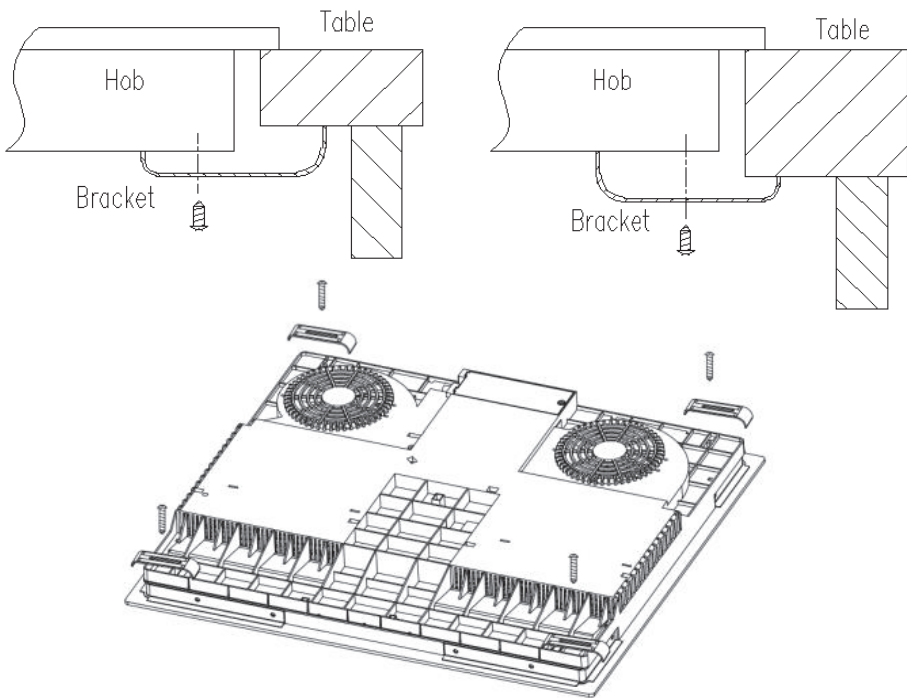

Cautions

- The hob must be installed by qualified personnel or technicians. We have professionals at your service. Please never conduct the operation by yourself.
- The hob shall not be mounted to cooling equipment, dishwashers and rotary dryers.
- The hob shall be installed such that better heat radiation can be ensured to enhance its reliability.
- The wall and induced heating zone above the work surface shall withstand heat.
- To avoid any damage, the sandwich layer and adhesive must be resistant to heat.
- A steam cleaner is not to be used.
- This ceramic can be connected only to a supply with system impedance no more than 0.427 ohm. In case necessary, please consult your supply authority for system impedance information.

Connecting the hob to the mains power supply

The power supply should be connected in compliance with the relevant standard, or a single-pole circuit breaker. The method of connection is shown below.

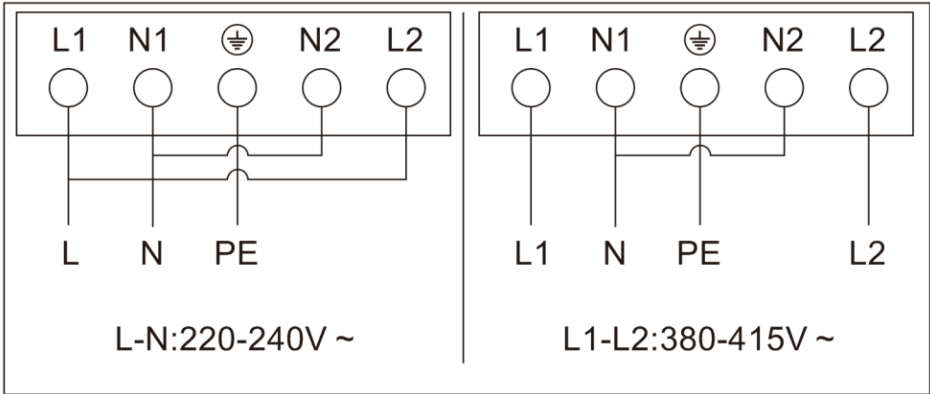

- If the cable is damaged or needs replacing, this should be done by an after-sales technician using the proper tools, so as to avoid any accidents.
- If the appliance is being connected directly to the mains supply, an omnipolar circuit breaker must be installed with a minimum gap of 3mm between the contacts.
- The installer must ensure that the correct electrical connection has been made and that it complies with safety regulations.
- The cable must not be bent or compressed.
- The cable must be checked regularly and only replaced by a proper qualified person.

| | |
|----------|---|
| | <p>This appliance is labeled in compliance with European directive 2012/19/EU for Waste Electrical and Electronic Equipment (WEEE). By ensuring that this appliance is disposed of correctly, you will help prevent any possible damage to the environment and to human health, which might otherwise be caused if it were disposed of in the wrong way.</p> <p>The symbol on the product indicates that it may not be treated as normal household waste. It should be taken to a collection point for the recycling of electrical and electronic goods.</p> <p>This appliance requires specialist waste disposal. For further information regarding the treatment, recover and recycling of this product please contact your local council, your household waste disposal service, or the shop where you purchased it.</p> <p>For more detailed information about treatment, recovery and recycling of this product, please contact your local city office, your household waste disposal service or the shop where you purchased the product.</p> |
|----------|---|

DISPOSAL: Do not dispose this product as unsorted municipal waste. Collection of such waste separately for special treatment is necessary.

ADVERTENCIAS DE SEGURIDAD

LEA DETENIDAMENTE LAS SIGUIENTES INSTRUCCIONES ANTES DE UTILIZAR EL ELECTRODOMÉSTICO.

Instalación

Peligro de descarga eléctrica

- Desconecte el dispositivo de la red eléctrica antes de realizar cualquier operación o mantenimiento sobre este.
- Es fundamental y obligatorio conectar el dispositivo a un buen sistema de cableado a tierra.
- Los medios de desconexión deben estar incorporados en el cableado fijo de acuerdo con las reglas de cableado.
- Cualquier alteración en el sistema doméstico de cableado debe realizarla un electricista cualificado.
- El incumplimiento de estos consejos puede resultar en una descarga eléctrica o la muerte.

Peligro de corte

- Cuidado: los bordes del panel son afilados.
- Si no se siguen estas precauciones, se pueden producir lesiones o cortes.

Instrucciones de seguridad importantes

- Lea estas instrucciones atentamente antes de instalar o utilizar este dispositivo.
- No se debe colocar nunca sobre el aparato materiales o productos combustibles.
- Asegúrese de que esta información se encuentre disponible para la persona responsable de la instalación del aparato, ya que esto podría reducir los costes de instalación.
- Para evitar peligros, el aparato debe instalarse conforme a las instrucciones de instalación.
- Solo una persona debidamente cualificada debe realizar la correcta instalación y conexión a tierra de este aparato.

- Este electrodoméstico debe conectarse a un circuito que incorpore un interruptor aislante que permita una desconexión completa de la fuente de alimentación.
- **ADVERTENCIA:** Utilice solamente los protectores de placas diseñados por el fabricante del electrodoméstico de cocina o los indicados por el fabricante del electrodoméstico en las instrucciones de uso como protectores adecuados o incorporados en el electrodoméstico. El uso de protecciones inapropiadas puede causar accidentes.
- En caso de no realizarse correctamente la instalación del aparato, se podría invalidar cualquier reclamación de garantía o responsabilidad.
- En cuanto a los detalles de la instalación, consulte la sección <Instalación>.

Funcionamiento y mantenimiento

Peligro de descarga eléctrica

- No cocine sobre una placa rota o fracturada. Si la superficie de la placa está rota o fracturada, apague el aparato de inmediato, desconéctelo de la red eléctrica (enchufe de pared) y póngase en contacto con un técnico cualificado.
- Desconecte la placa del enchufe de pared antes de realizar operaciones de limpieza o mantenimiento.
- El incumplimiento de estos consejos puede resultar en una descarga eléctrica o la muerte.

Peligro para la salud

- Este aparato cumple las normativas de seguridad electromagnética.

Peligro de superficie caliente

- Durante el uso, algunas piezas accesibles del aparato se calentarán lo suficiente como para causar quemaduras.

- No deje que el cuerpo, la ropa o cualquier otro elemento más allá de los accesorios de cocina adecuados entren en contacto con la vitrocerámica hasta que la superficie esté fría.
- No se deberían colocar sobre la superficie de la placa objetos metálicos tales como cuchillos, tenedores, cucharas y tapas, ya que pueden calentarse.⁴
- Los niños menores de 8 años deben mantenerse lejos del aparato o estar continuamente supervisados.
- Las asas de las cacerolas pueden estar calientes al tacto. Asegúrese de que las asas de las cacerolas no sobresalgan sobre otras zonas de cocinado que estén encendidas. Mantenga las asas lejos del alcance de los niños.
- El incumplimiento de estos consejos puede resultar en quemaduras y escaldaduras.

Peligro de corte

- La afilada cuchilla de un rascador de placas aparece cuando se retrae la cubierta de seguridad. Utilícelo con extremo cuidado y guárdelo siempre de forma segura y fuera del alcance de los niños.
- Si no se siguen estas precauciones, se pueden producir lesiones o cortes.

Instrucciones de seguridad importantes

- Nunca deje el aparato desatendido cuando se encuentre en uso. Los derrames causan humo y residuos de grasa que pueden prender.
- Nunca utilice el aparato como superficie de trabajo o almacenamiento.
- Nunca deje objetos o utensilios sobre el aparato.
- Nunca utilice el aparato para templar o calentar la habitación.
- Después del uso, apague siempre las zonas de cocción y la placa tal y como se describe en este manual (p. ej., mediante los controles táctiles). No confíe en la función de detección de cacerolas para que se apaguen las zonas de cocción cuando retire la olla.

- No permita que los niños jueguen con el aparato, se sienten, se pongan de pie o trepen por él.
- No almacene objetos interesantes para los niños en armarios que se encuentren sobre el aparato. Si los niños trepan por la placa, pueden sufrir lesiones graves.
- No deje a los niños solos o sin vigilancia en la zona en la que se encuentre el aparato en uso.
- Los niños o personas con diversidad funcional que tengan limitada su capacidad para utilizar el aparato deberían tener una persona responsable y competente que les instruya sobre su empleo. El instructor debería estar satisfecho de que puedan utilizar el aparato sin peligro para sí mismos o su entorno.
- No repare ni reemplace ninguna pieza del aparato a menos que se haya recomendado específicamente en el manual. El resto de operaciones de servicio las deberá realizar un técnico cualificado.
- No utilice un limpiador a vapor para limpiar la placa.
- No coloque ni deje caer objetos pesados sobre la placa.
- No se ponga de pie sobre la placa.
- No utilice cacerolas con bordes dentados ni arrastre ollas por la superficie de cristal, ya que estas acciones podrían rayar el cristal.
- No utilice estropajos u otros agentes limpiadores muy agresivos para limpiar la placa, ya que esto puede rayar la vitrocerámica.
- Si el cable de alimentación está dañado, debe ser sustituido por el fabricante, por su servicio técnico o por cualquier profesional cualificado similar para evitar riesgos.
- ¡Este electrodoméstico está destinado a ser utilizado únicamente en un entorno doméstico! ¡El uso comercial de cualquier tipo no está cubierto por la garantía del fabricante!

- **ADVERTENCIA:** El electrodoméstico y sus accesorios se calientan durante el uso. Los niños pequeños deben mantenerse alejados de este electrodoméstico.
- Debe prestarse atención para no tocar los elementos que producen calor.
- Los niños menores de 8 años deben mantenerse lejos del aparato o estar continuamente supervisados.
- Este electrodoméstico puede ser utilizado por niños a partir de 8 años y por personas con capacidades físicas, sensoriales o mentales reducidas, o sin experiencia o conocimientos previos, siempre y cuando hayan recibido la supervisión y las instrucciones necesarias para utilizar el electrodoméstico de forma segura y comprendan los riesgos que implica.
- Los niños no deben jugar con este electrodoméstico. Las operaciones de limpieza y mantenimiento no deben ser realizadas por niños sin supervisión.
- **ADVERTENCIA:** Puede resultar peligroso cocinar en una placa sin vigilancia cuando se utilizan grasa o aceite, ya que pueden producirse incendios. **NUNCA** intente apagar un incendio con agua; debe apagar el electrodoméstico y cubrir posteriormente la llama, p. ej., con una tapa o una manta contra incendios.
- **ADVERTENCIA:** Peligro de incendio: no almacene artículos sobre las superficies de cocción.
- **ADVERTENCIA:** Si la superficie está fracturada, apague el aparato para evitar la posibilidad de descarga eléctrica para superficies de placa vitrocerámica o material similar que protege las piezas vivas.
- No se debe utilizar un limpiador a vapor.
- El aparato no está diseñado para que se use por medio de un temporizador externo o sistema de control remoto independiente.

- **PRECAUCIÓN:** El proceso de cocción tiene que ser supervisado. Un proceso de cocción breve debe supervisarse constantemente.
- No se puede acceder al cable de alimentación después de la instalación.

Descripción general del producto

Vista superior

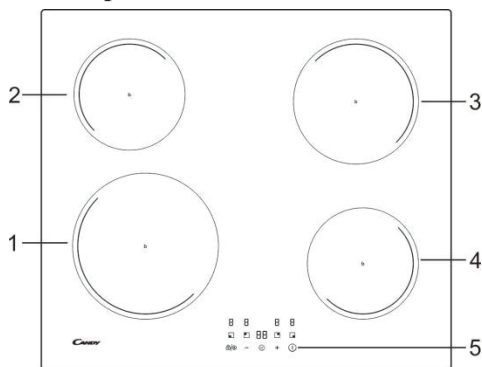

1. Zona 2300 W, aumentar a 3000 W
2. Zona 1200 W, aumentar a 1500 W
3. Zona 1800 W, aumentar a 2100 W
4. Zona 1200 W, aumentar a 1500 W
5. Panel de control

El panel de control

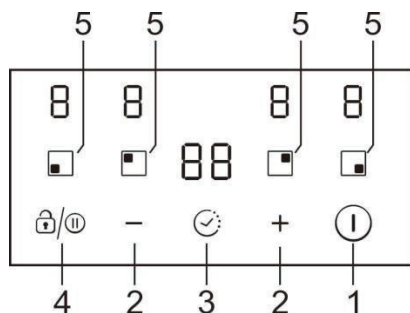

1. Control ENCENDIDO/APAGADO
2. Control de ajuste de potencia/del temporizador
3. Control del temporizador
4. Control de pausa/bloqueo
5. Controles de selección de la zona de calentamiento

Información del producto

La placa de vitrocerámica/inducción puede satisfacer diferentes tipos de demandas de cocción debido al calentamiento del alambre de resistencia, el control microcomputarizado y la selección de múltiples potencias; es la opción ideal para las familias modernas.

La placa de cocción se centra en los clientes y adopta un diseño personalizado. La placa ofrece unas prestaciones seguras y fiables, lo que hace que su día a día sea más cómodo y pueda disfrutar plenamente de los placeres de la vida.

Introducción a la cocina de inducción

La inducción es una tecnología de cocción segura, avanzada, eficiente y económica. Funciona a partir de vibraciones electromagnéticas que generan calor directamente sobre la cacerola, en lugar de hacerlo indirectamente mediante el calentamiento de la superficie de cristal. El cristal se calienta únicamente porque la cacerola puede llegar a calentarlo.

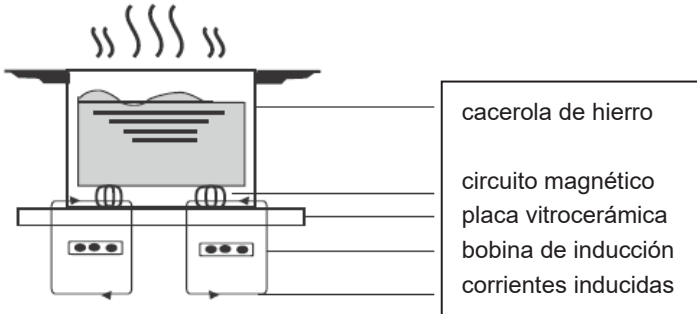

Antes de utilizar su nueva placa de inducción

- Lea esta guía, prestando especial atención a la sección «Advertencias de Seguridad».
- Retire todas las películas protectoras que pudieran quedar aún en la placa de inducción.

Uso de los controles táctiles

- Los controles responden al tacto, por lo que no es necesario aplicar presión.
- Utilice la yema del dedo, no la punta.
- Se oye un pitido cada vez que se registra un contacto táctil.
- Asegúrese de que los controles estén siempre limpios, secos y de que no haya ningún objeto (p. ej., un utensilio o trapo) que los cubra. Incluso una pequeña película de agua puede dificultar el funcionamiento de los controles.

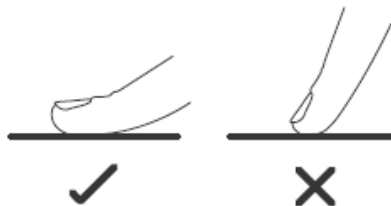

Elección de los accesorios de cocina adecuados



- Utilice únicamente accesorios de cocina con base apta para cocinas de inducción. Busque el símbolo de inducción en el embalaje o en la parte inferior de la cacerola.
- Se puede comprobar si los accesorios de cocina son aptos realizando una prueba de imán. Pase un imán por la base de la cacerola. Si se produce atracción, la cacerola es apta para inducción.
- Si no se dispone de un imán:
 1. Ponga un poco de agua en la cacerola que se desee comprobar.
 2. Siga los pasos indicados en «Empezar a cocinar».
 3. Si  no parpadea en la pantalla y se calienta el agua, la cacerola es apta.
- Los accesorios de cocina fabricados con los siguientes materiales no son aptos para inducción: acero inoxidable puro, aluminio o cobre sin base magnética, cristal, madera, porcelana, cerámica y loza.



| Tamaño del quemador (mm) | Los utensilios de cocina mínimos (diámetro/mm) |
|--------------------------|--|
| 160 | 120 |
| 180 | 140 |
| 210 | 160 |

No utilice accesorios de cocina con bordes dentados o base curvada.



Asegúrese de que la base de la cacerola sea lisa, se mantenga en posición plana sobre el cristal y sea del mismo tamaño que la zona de cocción. Centre la cacerola sobre la zona de cocción.

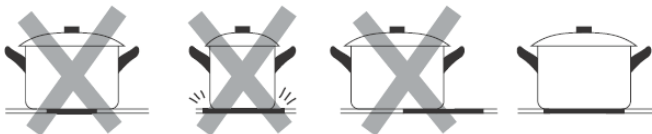

Levante siempre las cacerolas de la placa vitrocerámica y no las deslice, ya que podría arañarse el cristal.

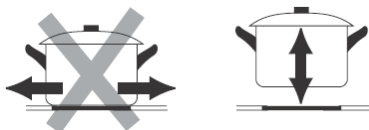

- Utilice cacerolas cuyo diámetro de la zona ferromagnética (base de la cacerola) esté en la gama de medidas de la tabla de abajo. (Tabla 1)
 - Si utiliza ollas más pequeñas, el rendimiento podría verse afectado
 - Si utiliza una olla de diámetro inferior al que se indica en la tabla anterior, es posible que no se pueda detectar
 Según el tamaño de la zona se pueden utilizar ollas de diferentes diámetros, como se ve en la siguiente imagen:

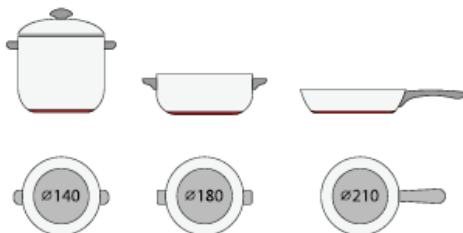

- Si la parte ferromagnética cubre parcialmente la base de la sartén, sólo se calentará la zona ferromagnética; el resto de la base no se puede calentar a una temperatura suficiente para cocinar.



- Si la zona ferromagnética no es homogénea, sino que tiene otros materiales como el aluminio, esto puede afectar al calentamiento y la detección de la cacerola.

Si la base de la cacerola es similar a las imágenes a continuación, es posible que no se pueda detectar.



Uso de la placa de inducción

Empezar a cocinar

- Después del encendido, el zumbador pita una vez, todos los indicadores se iluminan durante 1 segundo y luego se apagan, lo que indica que la placa ha entrado en el modo de espera.

1. Toque el interruptor de encendido/apagado .
Todos los indicadores muestran «←».

2. Coloque una cacerola adecuada sobre la zona de cocción que se vaya a utilizar.
Asegúrese de que la base de la cacerola y la superficie de la zona de cocción estén limpias y secas.

3. Al tocar el control de selección de la zona de calentamiento, parpadeará el indicador junto a la llave.

4. Seleccione el ajuste del calor tocando el control «-» o «+».
 - Si no se selecciona un ajuste de calor en 1 minuto, la placa se apaga automáticamente. Habrá que empezar de nuevo desde el paso 1.
 - El ajuste del calor se puede modificar en cualquier momento durante la cocción.

Cuando haya terminado de cocinar

1. Toque la selección de zona de calentamiento que desee apagar.
2. Apague la zona de cocción desplazando hasta «0».
Asegúrese de que la pantalla muestre «0».
3. Apague toda la placa pulsando el control de encendido/apagado.

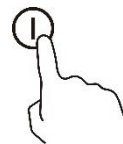
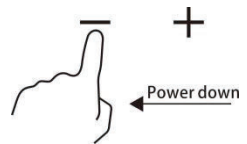
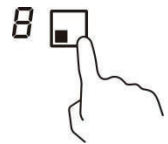
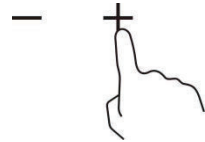
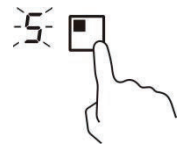
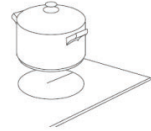
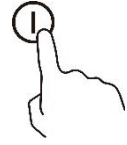

4. Tenga cuidado con las superficies calientes
Aparecerá la indicación «H», lo que indica que la zona de cocción está demasiado caliente para tocarla. Ésta desaparecerá cuando la superficie se haya enfriado hasta una temperatura segura. También puede utilizarse como función de ahorro de energía; si desea calentar otras cacerolas, utilice la zona de cocción que aún esté caliente.



Uso de la función Gestión de potencia

Es posible configurar un nivel máximo de absorción de potencia para la placa de inducción, eligiendo diferentes gamas de potencia.

Las placas de inducción son capaces de limitarse automáticamente para funcionar a un nivel de potencia inferior, y evitar el riesgo de sobrecarga.

Para entrar en la función Gestión de la potencia

1. Encienda la placa, luego presione al mismo tiempo el botón “+” (temporizador) y Bloqueo. El indicador de tiempo muestra “P5”, lo que significa nivel de potencia 5. El modo predeterminado es de 7,2 Kw.



Para cambiar de nivel

Pulse +/- en el temporizador Hay 5 niveles de potencia, desde “P1” hasta “P5”. El indicador del temporizador muestra uno de ellos.

“P1”: la potencia máxima es de 2,5 Kw.

“P2”: la potencia máxima es de 3,5 Kw.

“P3”: la potencia máxima es de 4,5 Kw.

“P4”: la potencia máxima es de 5,5 Kw.

“P5”: la potencia máxima es de 7,2 Kw.

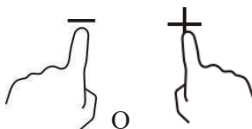

Confirmación y salida de la función de Gestión de potencia

Pulse al mismo tiempo “+” (temporizador) y Bloqueo para confirmar; la placa se apagará.



Uso de la función Potencia Máxima

Activar la función Potencia Máxima

1. Seleccione la zona con función Potencia máxima (zona izquierda frontal).



2. Toque la tecla «más» **+** hasta que la indicación del nivel de potencia muestre «P».

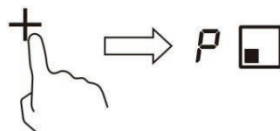

Cancelar la función Potencia Máxima

1. Seleccione la zona con función Potencia máxima (zona izquierda frontal).

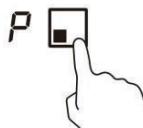

2. Toque la tecla «menos» **-** para cancelar la función Potencia Máxima y seleccione el nivel que desee establecer.



• La función Potencia Máxima solo puede durar 5 minutos, después de los cuales la zona pasará al nivel 9 automáticamente.

Uso de la función Pausa

1. Pulse el control de Pausa,  las zonas de calentamiento dejan de funcionar. Los indicadores de zona muestran “||”.

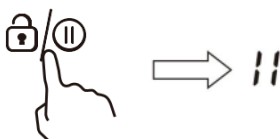



2. Pulse el control de Pausa  una vez más, todas las zonas de calentamiento volverán a su ajuste original.

- La función está disponible cuando una o más zonas de calentamiento están en marcha.
- Si no cancela el modo de parada de funcionamiento en 30 minutos, la placa de inducción se apagará automáticamente.



Bloqueo de los controles

- Se pueden bloquear los controles para evitar el uso no intencional (p. ej., que los niños enciendan las zonas de cocción de forma accidental).
- Cuando los controles están bloqueados, todos los controles excepto el de ENCENDIDO/APAGADO se encuentran deshabilitados.

Para bloquear los controles

Toque el control de bloqueo /  durante 2 segundos. El indicador del temporizador mostrará el símbolo «Lo».

Para desbloquear los controles

1. Asegúrese de que la placa esté encendida.
2. Toque y mantenga pulsado el control de bloqueo /  durante 2 segundos.
3. Ahora puede empezar a usar su placa.



Cuando la placa se encuentra en modo bloqueo, todos los controles se deshabilitan, excepto el de encendido/apagado; la placa se puede apagar en cualquier momento con el control de encendido/apagado en caso de emergencia, pero deberá desbloquear la placa para volver a usarla.

Indicador de calor residual

Cuando la placa ha estado funcionando durante un tiempo, queda algo de calor residual. La letra “H” aparece para avisar al usuario que se mantenga alejado de ella.



Apagado automático

Función de seguridad con la que la placa se apaga automáticamente. Esto ocurre cuando se olvida de apagar una zona de cocción. Los tiempos de apagado predeterminados se muestran en la siguiente tabla:

| Nivel de potencia | 1 | 2 | 3 | 4 | 5 | 6 | 7 | 8 | 9 |
|--|---|---|---|---|---|---|---|---|---|
| Tiempo de funcionamiento predeterminado (hora) | 8 | 8 | 8 | 4 | 4 | 4 | 2 | 2 | 2 |

Uso del temporizador

Se puede utilizar el temporizador de dos maneras diferentes:

- Se puede utilizar como avisador por minutos. En este caso, el temporizador no enciende ninguna zona de cocción cuando se cumple el tiempo seleccionado.
- Se puede utilizar como temporizador de corte para apagar una o más zonas de cocción cada vez que el tiempo se agota.

- Puede ajustar el temporizador hasta 99 minutos.

Uso del temporizador como avisador por minutos

1. Asegúrese de que la placa esté encendida. Y de que la tecla de selección de zona no está activada (la indicación de zona ‘-‘ no parpadea).

Nota: puede ajustar el avisador de minutos antes o después de que finalice el ajuste de potencia de la zona de cocción.

2. Toque la tecla de temporizador, “00” se mostrará en la pantalla del temporizador y “0” parpadeará.



3. Ajuste el tiempo entre 1 y 99 minutos tocando el control “-” o “+” del temporizador (p.ej.: 5).

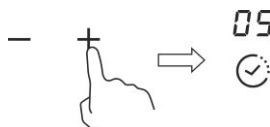

4. Pulsar “+” una vez aumenta el tiempo en un minuto, pulsar “-” una vez disminuye el tiempo en un minuto. Cuando el tiempo establecido supere los 99 minutos, volverá automáticamente a “00”, si se pulsa “-” y “+” simultáneamente, el indicador mostrará “00”.

5. Cuando se ajusta el tiempo, se inicia de inmediato la cuenta regresiva. La pantalla mostrará el tiempo restante.

6. Cuando se cumple el tiempo seleccionado, el zumbador genera un pitido durante 30 segundos y el indicador del temporizador muestra «- -».

Cancelación del temporizador

Después de ajustar la hora de nuevo, mantenga pulsada la tecla «Temporizador» durante 5 segundos, esto cancelará el temporizador y el indicador volverá a “00”.

Uso del temporizador para apagar una o más zonas de cocción

1. Toque el control de selección de zona de calentamiento para la que se desee ajustar el temporizador.



2. Al tocar el control del temporizador, se mostrará «00» en el indicador del contador y empezará a parpadear el «0».



3. Ajuste el tiempo entre 1 y 99 minutos tocando el control “-” o “+” del temporizador (p.ej.: 5).

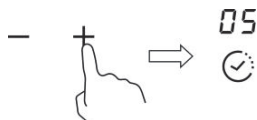

4. Pulsar “+” una vez aumenta el tiempo en un minuto, pulsar “-” una vez disminuye el tiempo en un minuto. Cuando el tiempo establecido supere los 99 minutos, volverá automáticamente a “00”, si se pulsa “-” y “+” simultáneamente, el indicador mostrará “00”.

5. Cuando se ajusta el tiempo, se inicia de inmediato la cuenta regresiva. La pantalla mostrará el tiempo restante.

NOTA: Habrá un punto rojo en la esquina inferior derecha de la indicación del nivel de potencia que indica que esa zona está seleccionada.



6. Cuando finaliza el temporizador de cocción, se apaga la zona de cocción correspondiente de forma automática.



Nota: Las otras zonas de cocción que estuvieran encendidas con anterioridad seguirán funcionando.

Si el temporizador está configurado en más de una zona:

1. Cuando fije el temporizador para varias zonas de cocción, se encenderán los puntos rojos correspondientes a esas zonas. El indicador del temporizador mostrará los minutos del temporizador. Parpadeará el punto de la zona seleccionada.



2. Una vez transcurrido el tiempo especificado, la zona de cocción correspondiente se apagará. Entonces, se mostrará la temporización de la otra zona y parpadeará el punto correspondiente a dicha zona,

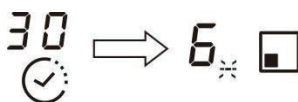

Nota: Toque el control de la zona de cocción; se mostrará la temporización correspondiente en el indicador del temporizador.

Directrices de cocción

Tenga cuidado al freír, puesto que el aceite y la grasa se calientan muy rápido, especialmente si se usa la función Máxima potencia. A temperaturas muy altas, el aceite y la grasa se queman espontáneamente, lo que puede dar lugar a un riesgo grave de incendio.

Consejos de cocción

- Cuando los alimentos alcancen la ebullición, reduzca el ajuste de potencia.
- El uso de una tapa reducirá los tiempos de cocción y se ahorrará energía al conservar el calor.
- Minimice la cantidad de líquido o grasa para reducir los tiempos de cocción.
- Empiece a cocinar con un ajuste alto y reduzca el nivel cuando el alimento se haya calentado por completo.

Cocinar a fuego lento, cocinar arroz

- La cocción a fuego lento se produce por debajo del punto de ebullición, a unos 85 °C, cuando las burbujas solo suben ocasionalmente a la superficie del líquido de cocción. Es la clave para preparar deliciosas sopas y caldos suaves, ya que los sabores se desarrollan sin cocinar en exceso los alimentos. También se deberían cocinar así las salsas con base de huevo y espesadas con harina, por debajo del punto de ebullición.
- Algunas tareas, incluyendo la cocción de arroz por el método de absorción, pueden requerir un ajuste más alto que el ajuste más bajo para asegurar que la comida se cueza correctamente en el tiempo recomendado.

Soasar un filete

Para cocinar sabrosos filetes:

1. Deje la carne a temperatura ambiente durante alrededor 20 minutos antes de cocinarla.
2. Caliente una sartén de base pesada.
3. Unte ambos lados del filete con aceite. Vierta una pequeña cantidad de aceite sobre la sartén caliente y, después, coloque la carne en ella.
4. Dé la vuelta al filete una sola vez durante el cocinado. El tiempo exacto de cocinado dependerá del grosor del filete y del punto de cocción deseado. El tiempo puede variar entre 2 y 8 minutos por lado. Aplique presión al filete para calibrar su grado de cocción: cuanto más firme resulte, más «hecho» estará.
5. Deje reposar el filete sobre un plato caliente unos minutos para permitir que se asiente y se ponga más tierno antes de servirlo.

Para saltar

1. Escoja un wok con base plana apto para vitrocerámica o una sartén grande.
2. Deje preparados todos los ingredientes y accesorios necesarios. El saltado debe ser rápido. Si se cocinan grandes cantidades, cocine los alimentos en pequeñas porciones.
3. Precaliente la sartén brevemente y añada dos cucharadas de aceite.
4. Cocine primero la carne, apártela y manténgala templada.
5. Saltee las verduras. Cuando estén calientes, pero crujientes, ajuste la zona de cocción

- a una menor potencia, introduzca de nuevo la carne en la sartén y añada la salsa.
6. Remueva los ingredientes con cuidado para asegurar un calentamiento homogéneo.
 7. Sirva de inmediato.

Ajustes de calor

| Ajuste de calor | Idoneidad |
|------------------------|---|
| 1 - 2 | <ul style="list-style-type: none"> • Calentamiento suave de pequeñas cantidades de comida • Derretir chocolate, mantequilla y alimentos que se queman fácilmente • Cocinado suave a fuego lento • Calentamiento lento |
| 3 - 4 | <ul style="list-style-type: none"> • Recalentamiento • Cocinado rápido a fuego lento • Cocer arroz |
| 5 - 6 | <ul style="list-style-type: none"> • Tortitas |
| 7 - 8 | <ul style="list-style-type: none"> • Salteados • Cocer pasta |
| 9 | <ul style="list-style-type: none"> • Sofreír • Soasar • Llevar sopa al punto de ebullición • Hervir agua |

Cuidado y limpieza

| ¿Qué? | ¿Cómo? | ¡Importante! |
|---|---|--|
| <p>Suciedad diaria en el cristal (huellas, marcas, manchas de alimentos o derrames no azucarados sobre el cristal).</p> | <ol style="list-style-type: none"> 1. Desconecte la placa de la alimentación. 2. Aplique un limpiador de placas cuando el cristal esté aún templado (pero no caliente) 3. Aclare y seque con un paño limpio o papel de cocina. 4. Vuelva a conectar la placa. | <ul style="list-style-type: none"> • Cuando se desconecta la alimentación de la placa, no habrá ninguna indicación de «superficie caliente», pero la zona de cocinado puede seguir estando caliente. Extreme el cuidado. • Los estropajos duros, algunos de nailon y agentes de limpieza muy abrasivos pueden rayar el cristal. Lea siempre la etiqueta para comprobar si un estropajo o limpiador es adecuado. • Nunca deje residuos de limpieza sobre la placa: puede mancharse el cristal. |
| <p>Hervir y derretir alimentos y calentar azúcar puede dejar restos o derrames en el cristal.</p> | <p>Retire estos restos de inmediato con una paleta de pescado, cuchillo de pala o cuchilla aptos para placas de vitrocerámica, pero tenga cuidado con las superficies de cocción calientes:</p> <ol style="list-style-type: none"> 1. Desconecte la placa del enchufe de pared. 2. Coloque la cuchilla o el utensilio en un ángulo de 30° y rasque los residuos hacia una zona fría de la placa. 3. Limpie los residuos con un paño o papel de cocina. 4. Siga los pasos de 2 a 4 para la «suciedad cotidiana sobre el cristal» mencionada anteriormente. | <ul style="list-style-type: none"> • Retire las manchas y restos de alimentos derretidos y azucarados lo antes posible. Si se dejan enfriar sobre el cristal, puede resultar difícil retirarlos o incluso pueden producir daños permanentes a la superficie de cristal. • Peligro de corte: cuando la cubierta de seguridad se retrae, la cuchilla del rascador es muy afilada. Utilícelo con extremo cuidado y guárdelo siempre de forma segura y fuera del alcance de los niños. |
| <p>Salpicaduras sobre los controles táctiles</p> | <ol style="list-style-type: none"> 1. Desconecte la placa de la alimentación. 2. Enjabone la mancha 3. Limpie la zona del control táctil con una esponja o paño húmedo y limpio. 4. Seque completamente el área con papel de cocina. 5. Vuelva a conectar la placa. | <ul style="list-style-type: none"> • Puede que la placa pite y se apague sola, y puede que los controles no funcionen cuando haya líquido sobre ellos. Asegúrese de secar la zona del control táctil antes de volver a encender la placa. |

Trucos y consejos

| Problema | Causas posibles | Qué hacer |
|--|--|---|
| La placa de cocción no se enciende. | No hay alimentación. | Asegúrese de que la placa de cocción esté conectada al suministro eléctrico y que este esté encendido. Compruebe si hay algún corte de energía en su casa o en la zona. Si se han realizado todas las comprobaciones y el problema persiste, llame a un técnico cualificado. |
| Los controles táctiles no responden. | Los controles están bloqueados. | Desbloquee los controles. Vaya a la sección «Utilización de la placa vitrocerámica» para obtener instrucciones. |
| Los controles táctiles son difíciles de manejar. | Puede que haya una ligera capa de agua sobre los controles o puede que se esté utilizando la punta de los dedos para tocarlos. | Asegúrese de que la zona del control táctil esté seca y utilice la yema de los dedos para tocar los controles. |
| Se está rayando el cristal. | Utensilios de cocina con extremos rugosos. Se están utilizando estropajos o productos de limpieza abrasivos e inadecuados. | Utilice utensilios de cocina con bases planas y lisas. Vea «Elegir los utensilios de cocina adecuados». Vea «Cuidado y limpieza». |
| Algunas sartenes emiten ruidos de crujidos o chasquidos. | Esto puede ser causado por el material usado en la fabricación de sus utensilios de cocina (capas de diferentes metales vibrando de manera diferente). | Es algo normal para los utensilios de cocina y no indica ningún fallo. |
| La placa de inducción emite un sonido grave de zumbido cuando se utiliza con un ajuste de temperatura alta. | Esto se debe a la tecnología de la cocina de inducción. | Es normal, pero el ruido debería reducirse o desaparecer por completo cuando se baja el ajuste de temperatura. |
| Se oye un ruido de ventilador procedente de la placa de inducción. | La placa de inducción incluye un ventilador de refrigeración integrado para evitar que se recaliente la electrónica. Puede seguir funcionando incluso después de haber apagado la placa de inducción. | Esto es normal y no requiere ninguna acción. No desconecte la placa del enchufe de pared mientras el ventilador esté funcionando. |
| Las cacerolas no se calientan y se muestra en la pantalla. | La placa de inducción no puede detectar la cacerola porque no es apta para la cocina de inducción. La placa de inducción no puede detectar la cacerola porque es demasiado pequeña para la zona de cocción o no se ha centrado convenientemente sobre ella. | Utilice utensilios de cocina aptos para inducción. Vea la sección «Elegir los utensilios de cocina adecuados». Centre la cacerola y asegúrese de que su base se ajusta al tamaño de la zona de cocción. |
| La placa de inducción o una zona de cocción se ha apagado inesperadamente, se oye un sonido y se muestra un código de error (normalmente alternando con uno o dos dígitos en la pantalla del temporizador de cocción). | Fallo técnico. | Anote las letras y números del error, desconecte la placa del enchufe y contacte con un técnico cualificado. |

Pantalla de fallos e inspección

Si aparece una anomalía, la placa de inducción entrará automáticamente en el estado de protección y mostrará los correspondientes códigos de protección:

| Problema | Causas posibles | Qué hacer |
|----------|--|--|
| E4/E5 | Fallo del sensor de temperatura | Póngase en contacto con el proveedor. |
| E7/E8 | Fallo del sensor de temperatura de IGBT. | Póngase en contacto con el proveedor. |
| E2/E3 | Voltaje de alimentación anormal | Compruebe que la alimentación eléctrica sea normal. Conecte después de que la alimentación eléctrica sea normal. |
| E6/E9 | Mala irradiación de calor de la placa de inducción | Reinicie después de que la placa de inducción se enfríe. |

Los fallos indicados anteriormente son los más comunes.

No desmonte la unidad usted mismo para evitar peligros y daños a la placa de inducción.

Especificaciones técnicas

| | |
|--------------------------------|-------------------|
| Placa de inducción | CI642CBB |
| Zonas de cocción | 4 zonas |
| Voltaje de alimentación | 220-240V~ 50/60Hz |
| Potencia eléctrica instalada | 7200W |
| Tamaño del producto P×A×AL(mm) | 590×520×58 |
| Tamaño integrado A×B (mm) | 560×490 |

El peso y las dimensiones son aproximados. Dado que estamos en constante mejora de nuestros productos, puede que cambiemos las especificaciones y el diseño sin previo aviso.

Instalación

Selección del equipo de instalación

- Corte la superficie de trabajo conforme a las dimensiones que se muestran en el plano.
- A los efectos de instalación y uso, se debería mantener un espacio mínimo de 50mm alrededor del agujero.
- Asegúrese de que el grosor de la superficie de trabajo sea de al menos 30 mm. Seleccione un material para la superficie de trabajo resistente al calor para evitar la deformación típica ocasionada por la irradiación de calor procedente de la placa caliente. Tal y como se muestra a continuación:

Advertencia: El material de la superficie de trabajo deberá utilizar madera impregnada u otro material de aislamiento.

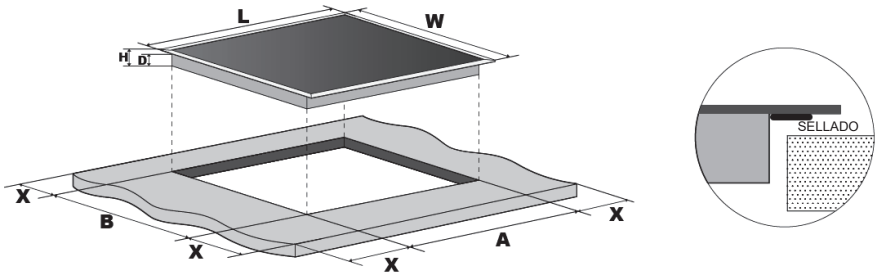

| | L(mm) | W(mm) | H(mm) | D (mm) | A(mm) | B(mm) | X(mm) |
|----------|-------|-------|-------|--------|-------|-------|---------|
| CI642CBB | 590 | 520 | 58 | 54 | 560 | 490 | 50 mini |

En cualquier caso, asegúrese de que la placa esté bien ventilada y la toma y salida de aire no estén bloqueadas. Asegúrese de que la placa se encuentre en buen estado de funcionamiento. Tal y como se muestra a continuación

Nota: La distancia de seguridad entre la placa y el armario encima de esta debe ser de al menos 760mm.

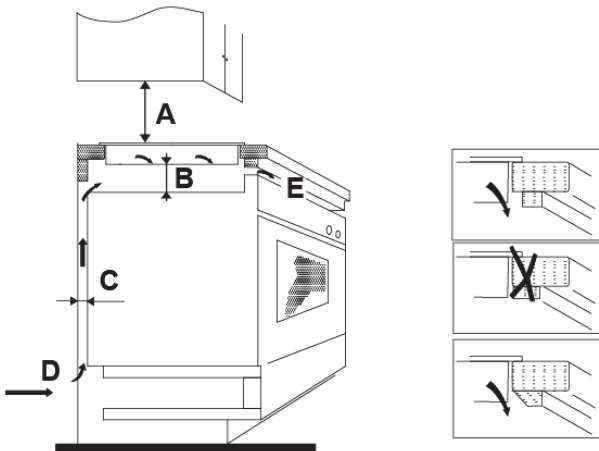

| A(mm) | B(mm) | C(mm) | D | E |
|-------|---------|---------|--------------|---------------------|
| 760 | 50 mini | 20 mini | Toma de aire | Salida de aire 5 mm |

Antes de instalar la placa, asegúrese de que...

- La superficie de trabajo sea cuadrada y esté nivelada, y que ningún elemento estructural interfiera con los requisitos de espacio.
- La superficie de trabajo esté fabricada en un material resistente al calor.
- Si la placa se instala encima de un horno, este debe contar con un ventilador de refrigeración integrado.
- La instalación cumpla con todos los requisitos de espacio y las normas y reglamentos aplicables.
- Se incluya un interruptor aislante adecuado que permita una desconexión total de la alimentación eléctrica y está montado y colocado de manera que se cumpla la normativa y reglamento local en materia de cableado.
- El interruptor aislante sea de un tipo aprobado y permita una separación de contacto de espacio de aire de 3mm en todos los polos (o en todos los conductores [de fase] activos, si las normas locales de cableado permiten esta variación de los requisitos).
- El interruptor aislante sea fácilmente accesible para el cliente con la placa instalada
- Se consulte a las autoridades locales de construcción y la normativa si hay dudas en cuanto a la instalación
- Se usan acabados resistentes al calor y fáciles de limpiar (tales como azulejos de cerámica) para las superficies de pared que rodeen la placa.

Cuando haya instalado la placa, asegúrese de que...

- El cable de suministro eléctrico no esté accesible a través de las puertas o cajones del armario.
- Haya un flujo adecuado de aire desde el exterior del armario hasta la base de la placa.
- Si la placa se instala encima de un cajón o espacio de armario, se haya instalado una barrera de protección térmica debajo de la base de la placa.
- El interruptor de aislamiento sea fácilmente accesible para el cliente.

Antes de colocar las abrazaderas de fijación

La unidad debe colocarse sobre una superficie estable y lisa (utilice el embalaje). No aplique fuerza sobre los controles que sobresalen de la placa.

Colocar las abrazaderas de fijación

- La unidad debe colocarse sobre una superficie estable y lisa (utilice el embalaje). No aplique fuerza sobre los controles que sobresalen de la placa.
- Fije la placa sobre la superficie de trabajo atornillando cuatro abrazaderas en la parte inferior de la placa (vea la imagen) después de la instalación.
- Ajuste la posición de las abrazaderas para que puedan adecuarse a diferentes grosores de superficie de trabajo.

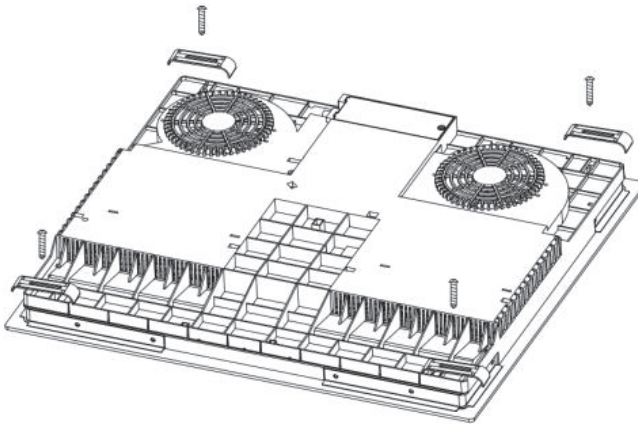
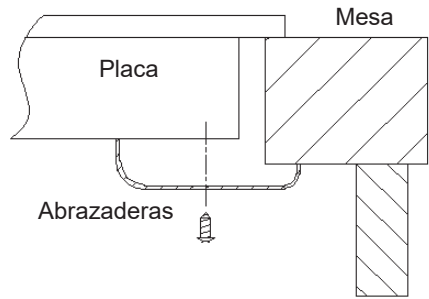
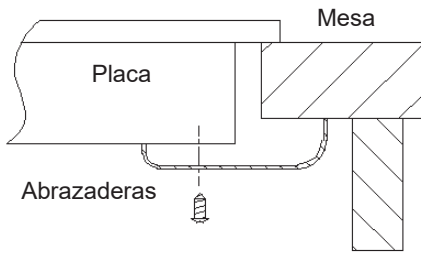

Precauciones

- La placa debe instalarla personal o técnicos cualificados. Contamos con profesionales que están a su servicio. No realice ninguna operación usted mismo.
- La placa no deberá montarse en equipos de refrigeración, lavavajillas y secadores rotativos.
- La placa debe instalarse de manera que se garantice la mejor irradiación de calor para mejorar su fiabilidad.
- La pared y la zona de calentamiento inducido encima de la superficie de trabajo deben soportar el calor.
- Para evitar daños, la capa intermedia y el adhesivo deben ser resistentes al calor.
- No se debe utilizar un limpiador a vapor.
- Esta vitrocerámica se puede conectar solo a un suministro con impedancia del sistema de no más de 0,427 ohm. En caso necesario, consulte a su empresa de suministro para obtener información sobre la impedancia del sistema.

Conectar la placa a la red eléctrica

El suministro eléctrico debe conectarse, de acuerdo con las normas pertinentes, a un disyuntor monopolar. El método de conexión se muestra a continuación.

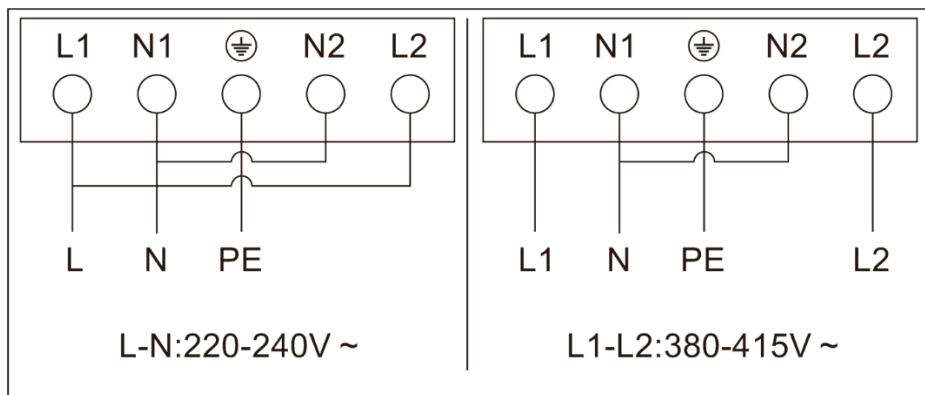

- Si el cable está dañado o se debe reemplazar, esto debe ser hecho por un técnico de posventa utilizando las herramientas adecuadas, a fin de evitar cualquier accidente.
- Si el aparato se conecta directamente a la red eléctrica, deberá instalarse un disyuntor omnipolar con un espacio mínimo de 3mm entre los contactos.
- El instalador debe garantizar que la conexión eléctrica se realice correctamente y que cumpla con las normas en materia de seguridad.
- El cable no debe estar doblado ni comprimido.
- Debe comprobarse el cable regularmente y solo lo puede reemplazar un técnico cualificado.



ELIMINACIÓN:

No elimine este producto como basura municipal sin clasificar. La recogida de este tipo de residuos debe hacerse de forma separada para, en caso necesario, darle un tratamiento especial.

Este electrodoméstico está etiquetado en cumplimiento con la directiva europea 2012/19/UE en materia de Residuos de Aparatos Eléctricos y Electrónicos (RAEE). Al garantizar una eliminación correcta de este aparato, se ayuda a evitar posibles daños al medio ambiente y a la salud de las personas, peligros que podrían ocasionarse si se eliminara de forma incorrecta.

El símbolo del producto indica que no debe tratarse como basura doméstica normal. Se debe llevar a un punto de recogida para el reciclaje de aparatos eléctricos y electrónicos.

Este aparato requiere una eliminación especializada. Para más información sobre el tratamiento, recuperación y reciclaje de este producto, póngase en contacto con su ayuntamiento, servicio de basuras domésticas o establecimiento en el que lo adquirió.

Para información más detallada sobre el tratamiento, recuperación y reciclaje de este producto, póngase en contacto con su oficina municipal, servicio de basuras domésticas o el establecimiento en el que adquirió el producto.

CONSIGNES DE SÉCURITÉ

VEUILLEZ LIRE ATTENTIVEMENT LES INSTRUCTIONS SUIVANTES AVANT D'UTILISER L'APPAREIL.

Installation

Risque d'électrocution

- Débrancher l'appareil du secteur avant d'effectuer tout travail ou opération d'entretien.
- Le raccordement à un bon système de mise à la terre est essentiel et obligatoire.
- Les moyens de déconnexion doivent être incorporés dans le câblage fixe conformément aux règles de câblage.
- Toute modification du système de câblage de l'habitation doit être effectuée exclusivement par un électricien qualifié.
- Le non-respect de cette consigne peut entraîner une électrocution voire la mort.

Risque de coupure

- Faites attention, les bords de la plaque sont pointus.
- Si vous ne faites pas attention, vous pourriez vous blesser ou vous couper.

Consignes de sécurité importantes

- Lisez attentivement ces instructions avant d'installer ou d'utiliser cet appareil.
- Aucun produit ou matière combustible ne doit être posé sur cet appareil.
- Veuillez laisser ces informations à la disposition de la personne chargée de l'installation de l'appareil car cela pourrait réduire les frais d'installation.
- Pour éviter tout danger, cet appareil doit être installé conformément à ces instructions d'installation.
- Cet appareil doit être installé correctement et être mis à la terre par une personne qualifiée pour cela.

- Cet appareil doit être raccordé à un circuit comprenant un sectionneur garantissant une déconnexion complète de l'alimentation.
- **AVERTISSEMENT** : Utilisez uniquement des protections de plaque de cuisson conçues par le fabricant de l'appareil de cuisson ou indiquées comme appropriées par le fabricant de l'appareil dans le mode d'emploi ou intégrées à l'appareil. L'utilisation de protections inappropriées peut provoquer des accidents.
- Si l'appareil n'est pas installé correctement, cela peut rendre la garantie caduque ou les réclamations irrecevables.
- Concernant les détails d'installation, veuillez vous référer au paragraphe <Installation>.

Fonctionnement et entretien

Risque d'électrocution

- Ne cuisinez pas sur une plaque de cuisson cassée ou fissurée. Si la surface de la plaque de cuisson se casse ou se fissure, éteignez l'appareil immédiatement au niveau du secteur (interrupteur mural) et contactez un technicien qualifié.
- Éteignez la plaque de cuisson au niveau du mur avant toute opération de nettoyage ou d'entretien.
- Le non-respect de cette consigne peut entraîner une électrocution voire la mort.

Risque pour la santé

- Cet appareil est conforme aux normes de sécurité électromagnétique.

Risque lié à une surface chaude

- Durant l'utilisation, les parties accessibles de cet appareil peuvent devenir suffisamment chaudes pour provoquer des brûlures.

- Ne laissez pas votre corps, vos vêtements ou tout élément autre qu'un ustensile de cuisine au contact de la plaque vitrocéramique tant que la surface n'a pas refroidi.
- Les objets métalliques comme les couteaux, les fourchettes, les cuillères et les couvercles ne doivent pas être placés sur la surface de la plaque de cuisson car ils peuvent chauffer.
- Les enfants de moins de 8 ans doivent être tenus à l'écart à moins d'être surveillés constamment.
- Les poignées des casseroles peuvent être chaudes au toucher. Contrôlez que les poignées des casseroles ne soient pas au-dessus d'autres zones de cuisson allumées. Gardez les poignées hors de portée des enfants.
- Si vous ne respectez pas ce conseil, vous pourriez vous brûler et vous ébouillanter.

Risque de coupure

- La lame extrêmement coupante du racloir d'une plaque de cuisson est à découvert quand le couvercle de sécurité est enlevé. Faites extrêmement attention quand vous l'utilisez et rangez-le toujours à l'abri et hors de portée des enfants.
- Si vous ne faites pas attention, vous pourriez vous blesser ou vous couper.

Consignes de sécurité importantes

- Ne laissez jamais l'appareil sans surveillance quand il est utilisé. Un débordement provoque de la fumée et des éclaboussures de graisse qui peuvent prendre feu.
- N'utilisez jamais votre appareil comme plan de travail ou surface de rangement.
- Ne laissez jamais des objets ou des ustensiles sur l'appareil.
- N'utilisez jamais l'appareil pour chauffer la pièce.
- Après toute utilisation, éteignez toujours les zones de cuisson et la plaque comme cela est décrit dans ce manuel (par ex. au moyen des commandes tactiles). Ne comptez pas sur la fonction de détection de la casserole pour éteindre les

zones de cuisson quand vous enlevez la casserole.

- Ne laissez pas les enfants jouer avec l'appareil ou s'asseoir, se tenir ou grimper dessus.
- Ne rangez pas ce qui intéresse les enfants dans des placards situés au-dessus de l'appareil. Les enfants qui grimpent sur la plaque de cuisson peuvent se blesser sérieusement.
- Ne laissez pas les enfants seuls ou sans surveillance dans la pièce où l'appareil est utilisé.
- Les enfants ou les personnes ayant un handicap qui limite leur capacité à utiliser l'appareil doivent avoir une personne compétente et responsable pour leur apprendre à l'utiliser. L'instructeur doit être satisfait qu'ils puissent utiliser l'appareil sans danger pour eux ou leur environnement.
- Ne réparez et ne remplacez aucune partie de l'appareil sauf si cela est recommandé spécifiquement dans le mode d'emploi. Toutes les autres opérations de réparation doivent être faites par un technicien qualifié.
- N'utilisez pas de nettoyeur vapeur pour nettoyer votre plaque de cuisson.
- Ne placez pas et ne laissez pas tomber des objets lourds sur votre plaque de cuisson.
- Ne montez pas sur votre plaque de cuisson.
- N'utilisez pas de poêle avec des bords irréguliers et ne traînez pas les poêles sur la surface de la plaque car cela peut rayer le verre.
- N'utilisez pas de tampons à récurer ni d'autres agents de nettoyage très abrasifs pour nettoyer votre plaque, car ils peuvent rayer la surface de la plaque vitrocéramique.
- Si le cordon d'alimentation est endommagé, faites-le remplacer par le fabricant, le service après-vente ou un électricien qualifié pour éviter tout risque d'accident.
- Cet appareil est destiné à être utilisé dans un environnement domestique uniquement ! Toute utilisation commerciale quelle

qu'elle soit n'est pas couverte par la garantie du fabricant !

- **AVERTISSEMENT** : l'appareil et ses parties accessibles peuvent devenir chauds au cours de l'utilisation. Tenez les jeunes enfants à l'écart de l'appareil.
- Il faut faire attention à ne pas toucher les éléments de chauffage.
- Les enfants de moins de 8 ans doivent être tenus à l'écart à moins d'être surveillés constamment.
- Cet appareil peut être utilisé par les enfants de plus de 8 ans et les personnes ayant des capacités physiques, sensorielles ou mentales réduites ou un manque d'expérience et de connaissances, s'ils ont été supervisés ou si on leur a appris à utiliser l'appareil en toute sécurité et qu'ils comprennent les risques courus.
- Les enfants ne doivent pas jouer avec l'appareil. Le nettoyage et l'entretien ne doivent pas être effectués par des enfants sans surveillance.
- **AVERTISSEMENT** : Il peut s'avérer dangereux de cuisiner sur une plaque de cuisson avec des matières grasses ou de l'huile sans surveiller la cuisson car celles-ci peuvent prendre feu. Ne JAMAIS tenter d'éteindre un incendie avec de l'eau, mais éteindre l'appareil puis couvrir la flamme par exemple avec un couvercle ou une couverture pare-flammes.
- **AVERTISSEMENT** : Risque d'incendie : ne ranger aucun objet sur les surfaces de cuisson.
- **AVERTISSEMENT** : si la surface est fissurée, éteignez l'appareil pour éviter une éventuelle électrocution, pour les surfaces en vitrocéramique ou un matériau similaire qui protègent les parties sous tension.
- Il ne faut pas utiliser de nettoyeur vapeur.
- L'appareil n'est pas prévu pour être utilisé au moyen d'une minuterie extérieure ou d'un système de télécommande séparé.

- **ATTENTION** : le processus de cuisson doit être surveillé. Un processus de cuisson de courte durée doit être surveillé en continu.
- Le cordon d'alimentation ne peut pas être accessible après l'installation.

Présentation du produit

Vue de dessus

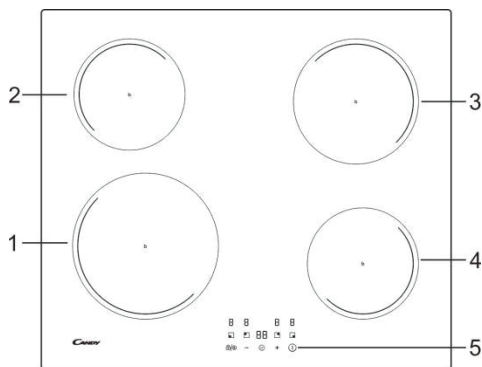

1. Zone de 2300 W, boost jusqu'à 3000 W
2. Zone de 1200 W, boost jusqu'à 1500 W
3. Zone de 1800 W, boost jusqu'à 2100 W
4. Zone de 1200 W, boost jusqu'à 1500 W
5. Panneau de commande

Le panneau de commande

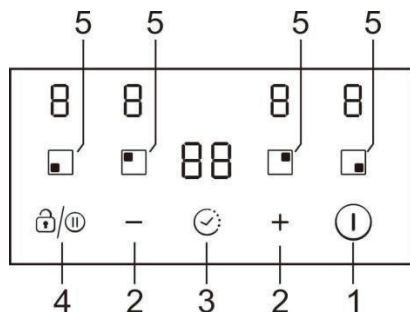

1. Commande Marche/Arrêt
2. Touche de réglage de la puissance/minuterie
3. Commande de la minuterie
4. Commande de pause/verrouillage
5. Commandes de sélection des zones de cuisson

Informations relatives au produit

La plaque vitrocéramique/à induction peut répondre à différentes exigences de cuisine en raison du chauffage par résistance, de la commande par micro-ordinateur et de la sélection multi-puissance. C'est vraiment le choix optimal pour les familles modernes. La plaque est axée sur les utilisateurs et adopte un design personnalisé. La plaque de cuisson offre des performances fiables et sûres, en rendant votre vie confortable et en vous permettant de profiter pleinement des plaisirs de la vie.

Un mot sur la cuisson à induction

La cuisson à induction est une technologie de cuisson économique, efficace, pointue et sûre. Elle fonctionne par des vibrations électromagnétiques générant la chaleur directement dans la casserole, plutôt qu'indirectement en chauffant la surface en verre. Le verre ne devient chaud que parce que la casserole finit par le chauffer.

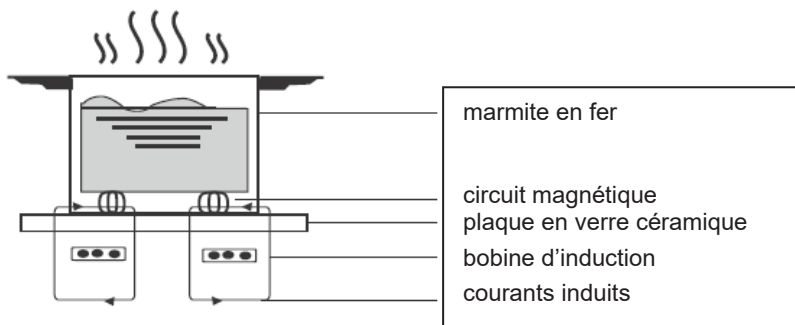

Avant d'utiliser votre nouvelle plaque à induction

- Lisez ce guide, en faisant particulièrement attention au paragraphe 'Consignes de sécurité'.
- Ôtez le film protecteur qui pourrait encore se trouver sur la plaque à induction.

Utilisation des commandes tactiles

- Les commandes répondent au toucher, vous n'avez donc pas besoin d'exercer une pression.
- Utilisez la partie charnue de votre doigt, pas l'extrémité.
- Vous entendrez un bip sonore chaque fois qu'un toucher est enregistré.
- Assurez-vous que les commandes soient toujours propres, sèches et qu'il n'y ait aucun objet (par ex. un ustensile ou un torchon) les couvrant. Même une mince pellicule d'eau peut rendre difficile l'utilisation des commandes.

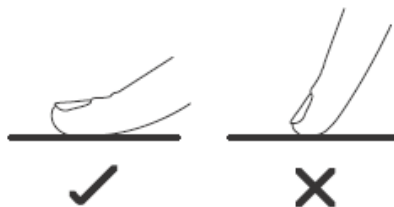

Sélection du bon ustensile de cuisson



- N'utilisez que des ustensiles de cuisson ayant une base adaptée à la cuisson à induction. Cherchez le symbole de l'induction sur l'emballage ou le fond de la casserole.
- Vous pouvez vérifier si votre ustensile de cuisson est adapté en effectuant un test magnétique. Avancez un aimant vers la base de la casserole. S'il est attiré, la casserole est adaptée à l'induction.
- Si vous n'avez pas d'aimant :
 1. Placez de l'eau dans la casserole que vous voulez contrôler.
 2. Suivez les étapes figurant dans le paragraphe 'Pour commencer à cuire'.
 3. Si  ne clignote pas sur l'afficheur et que l'eau chauffe, la casserole est adaptée.
- Les ustensiles de cuisson fabriqués dans les matériaux suivants ne sont pas adaptés : acier inoxydable pur, aluminium ou cuivre sans une base magnétique, verre, bois, porcelaine, céramique et faïence.



| Taille du brûleur (mm) | Taille minimale du récipient (diamètre/mm) |
|------------------------|--|
| 160 | 120 |
| 180 | 140 |
| 210 | 160 |

N'utilisez pas d'ustensile de cuisson avec des bords irréguliers ou un fond arrondi.



Assurez-vous que la base de votre casserole ou poêle soit plane, qu'elle soit bien à plat contre le verre et de la même taille que la zone de cuisson. Placez toujours votre casserole ou poêle bien au centre de la zone de cuisson.

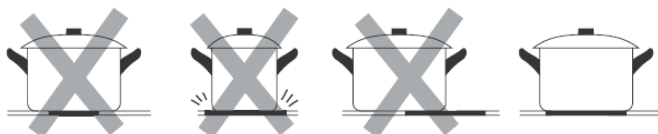

Soulevez toujours les casseroles de la plaque vitrocéramique, ne les faites pas glisser car cela pourrait rayer le verre.

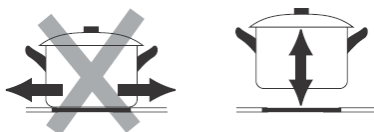

- Utilisez des casseroles dont le diamètre de la zone ferromagnétique (base de la casserole) est dans la gamme de dimensions du tableau ci-dessous. (Tableau 1)
 - Si vous utilisez des casseroles plus petites, les performances pourraient être affectées
 - Si vous utilisez des casseroles d'un diamètre inférieur à celui indiqué dans le tableau ci-dessus, les casseroles peuvent ne pas être détectées
 Selon la dimension de la zone, vous pouvez utiliser des casseroles de différents diamètres comme illustré ci-dessous :

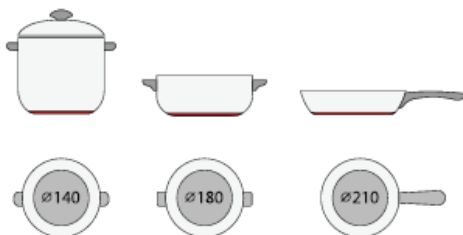

- Si la partie ferromagnétique ne couvre que partiellement la base de la casserole, seule la zone ferromagnétique se réchauffera, le reste de la base pourrait ne pas chauffer à une température suffisante pour cuire.



- Si la zone ferromagnétique n'est pas homogène, mais présente d'autres matériaux tels que l'aluminium, cela peut affecter le chauffage et la détection de la casserole.

Si la base de la casserole est similaire aux images ci-dessous, la casserole pourrait ne pas avoir été détectée.



Utilisation de votre plaque à induction

Pour commencer à cuire

- Quand la plaque est allumée, le signal sonore retentit une fois, tous les indicateurs s'allument pendant 1 seconde puis s'éteignent, indiquant que la plaque est passée en mode veille.

1. Touchez l'interrupteur Marche/Arrêt (I), tous les indicateurs affichent “-”.
2. Placez une casserole adaptée sur la zone de cuisson que vous souhaitez utiliser. Assurez-vous que le fond de la casserole et la surface de la zone de cuisson soient propres et secs.
3. En touchant la commande de sélection de la zone de cuisson, un voyant à côté de la touche se mettra à clignoter.

4. Sélectionnez un réglage de chaleur en touchant la commande “-” ou “+”.
 - Si vous ne choisissez pas un réglage de chaleur dans la minute qui suit, la plaque à induction s'éteindra automatiquement. Vous devrez recommencer à partir de l'étape n° 1.
 - Vous pouvez modifier le réglage de la chaleur à tout moment durant la cuisson.

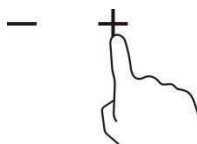
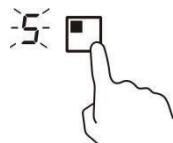
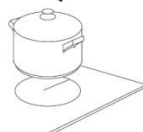

Quand vous avez fini de cuisiner

1. En touchant la sélection de la zone de cuisson que vous souhaitez éteindre.
2. Éteignez la zone de cuisson en faisant défiler jusqu'à "0". Assurez-vous que "0" s'affiche.
3. Éteignez toute la plaque en touchant la commande Marche/Arrêt.

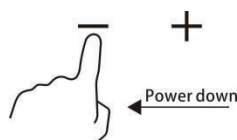
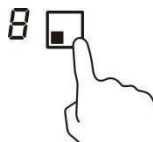

4. Faites attention aux surfaces chaudes

La lettre “H” indiquera que la zone de cuisson est trop chaude pour être touchée. Elle disparaîtra quand la surface aura refroidi pour atteindre une température ne présentant aucun risque. Vous pouvez également l'utiliser comme une fonction économies d'énergie si vous souhaitez réchauffer d'autres casseroles, utilisez la plaque qui est encore chaude.



Utilisation de la gestion de la puissance

Il est possible de régler un niveau d'absorption maximale de la puissance pour la plaque à induction, en choisissant différentes plages de puissance.

Les plaques à induction sont en mesure de se limiter elles-mêmes automatiquement pour fonctionner à un niveau de puissance plus faible, pour éviter le risque de surcharge.

Pour passer à la fonction de gestion de la puissance

1. Allumez la plaque, puis appuyez simultanément sur “+” (minuterie) et sur la commande de verrouillage. Le voyant de la minuterie affiche “P5”, ce qui indique le niveau de puissance 5. Le mode par défaut est sur 7,2 kW.



Pour passer à un autre niveau

Appuyez sur +/- de la minuterie. Il y a 5 niveaux de puissance, de “P1” à “P5”. Le voyant de la minuterie affichera l'un d'eux.

“P1” : la puissance maximale est 2,5 kW.

“P2” : la puissance maximale est 3,5 kW.

“P3” : la puissance maximale est 4,5 kW.

“P4” : la puissance maximale est 5,5 kW.

“P5” : la puissance maximale est 7,2 kW.



Validation et sortie de la fonction de gestion de la puissance

Appuyez simultanément sur “+” (minuterie) et sur le verrouillage pour confirmation, puis la table de cuisson s'éteindra.



Utilisation de la fonction Boost

Activation de la fonction Boost

1. Sélectionnez la zone avec la fonction Boost (zone avant gauche).



2. En touchant la touche "plus" **+** jusqu'à ce que l'indication du niveau de puissance affiche "P".

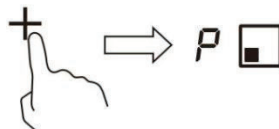

Annulation de la fonction Boost

1. Sélectionnez la zone avec la fonction Boost (zone avant gauche).

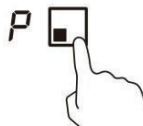

2. Touchez la touche "moins" **-** pour annuler la fonction Boost et sélectionnez le niveau que vous souhaitez régler.



• La fonction Boost ne peut durer que 5 minutes, après quoi la zone passe automatiquement au niveau 9.

Utilisation de la fonction Pause

1. Appuyez sur la commande Pause,  les zones de cuisson arrêtent de fonctionner. Tous les indicateurs de la zone s'affichent "||".

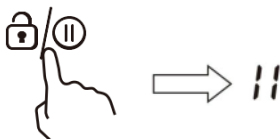

2. Appuyez une nouvelle fois sur la commande Pause , toutes les zones de cuisson reviennent à leur réglage d'origine.

- La fonction est disponible lorsqu'une ou plusieurs zones de cuisson fonctionnent.
- Si vous n'annulez pas le mode arrêt de fonctionnement dans les 30 minutes, la plaque à induction s'éteint automatiquement.

Verrouillage des commandes

- Vous pouvez verrouiller les commandes pour éviter une utilisation indésirable (par exemple des enfants éteignant par inadvertance les zones de cuisson allumées).
- Quand les commandes sont verrouillées, toutes les commandes sont désactivées à l'exception de la commande Marche/Arrêt.

Pour verrouiller les commandes

Appuyez sur la commande de verrouillage /⏸ pendant 2 secondes. L'indicateur de la minuterie affichera "Lo".

Pour déverrouiller les commandes

1. Assurez-vous que la plaque soit allumée.
2. Touchez et maintenez la commande de verrouillage /⏸ appuyée pendant 2 secondes.
3. Vous pouvez maintenant commencer à utiliser votre plaque de cuisson.



Quand la plaque est en mode verrouillage, toutes les commandes sont désactivées à l'exception de Marche/Arrêt, vous pouvez toujours éteindre la plaque vitrocéramique avec la commande Marche/Arrêt en cas d'urgence, mais vous devrez d'abord déverrouiller la plaque lors de l'utilisation suivante.

Avertissement de chaleur résiduelle

Lorsque la table de cuisson fonctionne pendant un certain temps, il y aura de la chaleur résiduelle. La lettre "H" s'affiche pour vous avertir de vous tenir à l'écart.



Coupure automatique

La sécurité de la table de cuisson est automatiquement arrêtée. Cela se produit chaque fois que vous oubliez d'éteindre une zone de cuisson. Les délais de coupure par défaut sont indiqués dans le tableau ci-dessous :

| Niveau de puissance | 1 | 2 | 3 | 4 | 5 | 6 | 7 | 8 | 9 |
|--|---|---|---|---|---|---|---|---|---|
| Temps de fonctionnement par défaut (en heures) | 8 | 8 | 8 | 4 | 4 | 4 | 2 | 2 | 2 |

Utilisation de la minuterie

Vous pouvez utiliser la minuterie de deux manières différentes :

- Vous pouvez l'utiliser comme alarme. Dans ce cas-là, la minuterie n'éteindra pas la zone de cuisson quand le temps réglé se sera écoulé.

- Vous pouvez l'utiliser comme minuterie de coupure pour éteindre une ou plusieurs zones de cuisson une fois le temps écoulé.
- Vous pouvez régler la minuterie jusqu'à un maximum de 99 minutes.

Utilisation de la minuterie comme alarme

1. Assurez-vous que la plaque soit allumée. Et que la touche de sélection de la zone ne soit pas activée (l'indicateur de zone ‘-’ ne clignote pas).

Remarque: vous pouvez régler la minuterie de fin de cuisson avant ou après la fin du réglage de la puissance de la zone de cuisson.

2. Appuyez sur la touche de la minuterie, “00” s'affiche sur l'écran de la minuterie et “0” clignote.



3. Réglez l'heure entre 1 et 99 minutes en touchant la commande “-” ou “+” de la minuterie (p.ex. 5)

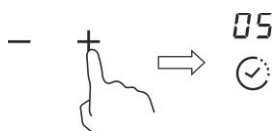

4. Appuyez une fois sur “+” pour augmenter la durée d'une minute. Appuyez une fois sur “-” pour réduire la durée d'une minute. Lorsque la durée définie dépasse 99 minutes, elle revient automatiquement à “00”, si les touches “-” et “+” sont appuyées simultanément, l'indicateur affiche “00”.

5. Quand le temps est réglé, le compte à rebours démarre immédiatement. L'écran affiche le temps restant.

6. La sonnerie retentit pendant 30 secondes et l'indicateur de la minuterie affiche “--” quand le temps réglé est terminé.

Annulation de la minuterie

Après avoir réglé à nouveau le temps, maintenez la touche “Minuterie” enfoncée pendant 5 secondes, ce qui annule la minuterie et l'indicateur revient à “00”.

Utilisation de la minuterie pour éteindre une ou plusieurs zones de cuisson

1. En touchant la commande de sélection de la zone de cuisson pour laquelle vous voulez régler la minuterie.

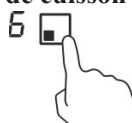

2. Appuyez sur la touche de la minuterie, “00” s'affiche sur l'écran de la minuterie et “0” clignote.



3. Réglez l'heure entre 1 et 99 minutes en touchant la commande “-” ou “+” de la minuterie (p.ex. 5)

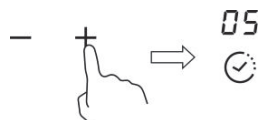

4. Appuyez une fois sur “+” pour augmenter la durée d’une minute. Appuyez une fois sur “-” pour réduire la durée d’une minute. Lorsque la durée définie dépasse 99 minutes, elle revient automatiquement à “00”, si les touches “-” et “+” sont appuyées simultanément, l’indicateur affiche “00”.

5. Quand le temps est réglé, le compte à rebours démarre immédiatement. L’écran affiche le temps restant.

REMARQUE : il y a un point rouge en bas à droite de l’indication du niveau de puissance qui indique que cette zone est sélectionnée.



6. Quand le temps de cuisson est terminé, la zone de cuisson correspondante s’éteint automatiquement.



Remarque : les autres zones de cuisson continueront à fonctionner si vous les avez allumées auparavant.

Si la minuterie est réglée sur plus d’une zone :

1. Quand vous réglez la minuterie pour plusieurs zones de cuisson, les points rouges des zones de cuisson correspondantes sont indiqués. L’écran de la minuterie montre la minuterie min. Le point de la zone correspondante clignote.

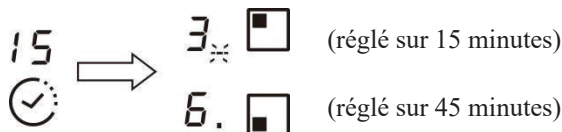

2. Quand le compte à rebours de la minuterie sera terminé, la zone correspondante s’éteindra. Puis la nouvelle minuterie min. s’affichera et le point de la zone correspondante clignotera.

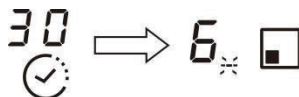

Remarque : touchez la commande de sélection de la zone de cuisson, la minuterie correspondante s’affichera dans le voyant de la minuterie.

Lignes directrices pour cuisiner

Faites attention quand vous faites frire quelque chose car l'huile et les matières grasses chauffent très rapidement, en particulier si vous utilisez la fonction Boost. Aux températures extrêmement élevées, l'huile et les matières grasses prennent feu spontanément et cela présente un risque sérieux d'incendie.

Astuces de cuisson

- Quand la nourriture commence à bouillir, diminuez la puissance.
- L'utilisation d'un couvercle réduira les temps de cuisson et économisera de l'énergie en conservant la chaleur.
- Diminuez la quantité de liquide ou de matières grasses pour réduire les temps de cuisson.
- Commencer à cuisiner avec un réglage élevé puis réduire le réglage quand la nourriture est chaude.

Faire mijoter, cuire du riz

- Un liquide frémit en dessous du point d'ébullition, à environ 85 °C, quand les bulles commencent à monter occasionnellement à la surface du liquide de cuisson. C'est la clef pour obtenir des soupes délicieuses et des ragoûts tendres car les saveurs se développent sans trop cuire les aliments. Vous pouvez également cuisiner des sauces à base d'œuf et épaissies avec de la farine en dessous du point d'ébullition.
- Certaines tâches, y compris cuire du riz avec la méthode de l'absorption, peuvent nécessiter un réglage plus élevé que le réglage le plus faible pour garantir une cuisson correcte des aliments dans le temps recommandé.

Saisir un steak

Pour cuisiner des steaks savoureux et juteux :

1. Laissez la viande à température ambiante pendant environ 20 minutes avant de la cuire.
2. Chauffez une poêle avec un fond épais.
3. Brossez les deux côtés du steak avec de l'huile. Versez un filet d'huile dans la poêle chaude puis placez la viande dans la poêle chaude.
4. Ne tournez le steak qu'une seule fois durant la cuisson. Le temps exact de cuisson dépendra de l'épaisseur du steak et de comment vous l'aimez. Le temps peut varier de 2 à 8 minutes par côté. Appuyez sur le steak pour évaluer sa cuisson, plus il est ferme plus il sera bien cuit.
5. Laissez le steak reposer sur une assiette chaude pendant quelques minutes pour qu'il s'assouplisse et devienne tendre avant de le servir.

Pour faire sauter des aliments

1. Choisissez un wok à fond plat compatible avec la céramique ou une grande poêle à frire.
2. Préparez tous les ingrédients et l'équipement. Les aliments doivent revenir rapidement. Si vous cuisinez de grandes quantités, cuisinez les aliments en plusieurs groupes plus petits.
3. Préchauffez la poêle rapidement et ajoutez deux cuillères à soupe d'huile.
4. Cuisinez la viande d'abord, mettez-la de côté et gardez-la au chaud.

5. Faites revenir les légumes. Quand ils sont chauds mais encore croquants, baissez sous la zone de cuisson, remettez la viande dans la poêle et ajoutez votre sauce.
6. Remuez les ingrédients délicatement pour être certain qu'ils sont bien chauds.
7. Servez immédiatement.

Réglages de la chaleur

| Réglage de la chaleur | Pertinence |
|-----------------------|---|
| 1 - 2 | <ul style="list-style-type: none"> • réchauffer délicatement de petites quantités d'aliments • faire fondre du chocolat, du beurre et des aliments qui brûlent rapidement • faire mijoter délicatement • tiédir lentement |
| 3 - 4 | <ul style="list-style-type: none"> • réchauffer • faire frémir rapidement • cuisiner du riz |
| 5 - 6 | <ul style="list-style-type: none"> • pancakes |
| 7 - 8 | <ul style="list-style-type: none"> • faire revenir • cuisiner des pâtes |
| 9 | <ul style="list-style-type: none"> • faire sauter des aliments • saisir • amener la soupe à ébullition • faire bouillir de l'eau |

Entretien et nettoyage

| Quoi ? | Comment ? | Important ! |
|--|---|--|
| Salissures de tous les jours sur le verre (empreintes, marques, taches laissées par les aliments ou des débordements non sucrés sur le verre). | <ol style="list-style-type: none"> 1. Mettez la plaque de cuisson hors tension. 2. Versez un nettoyeur pour plaque quand le verre est encore tiède (mais pas chaud !) 3. Rincez et essuyez avec un chiffon propre ou du papier absorbant. 4. Remettez la plaque de cuisson sous tension. | <ul style="list-style-type: none"> • Lorsque la plaque de cuisson est hors tension, il n'y a aucune indication de surface chaude, mais la zone de cuisson peut être encore chaude ! Faites extrêmement attention. • Les tampons à récurer, certains tampons en nylon et les agents de nettoyage abrasifs peuvent rayer le verre. Lisez toujours l'étiquette pour contrôler que votre nettoyeur ou tampon à récurer est adapté. • Ne laissez jamais de résidu de nettoyage sur la plaque : il pourrait tacher le verre. |
| Débordements, aliments fondus et éclaboussures sucrées et chaudes sur le verre. | <p>Éliminez-les immédiatement avec une spatule ou un racloir adapté pour les plaques vitrocéramiques, mais faites attention aux surfaces de cuisson chaudes :</p> <ol style="list-style-type: none"> 1. Éteignez la plaque de cuisson au niveau du mur. 2. Tenez la lame ou l'ustensile avec un angle de 30° et raclez la salissure ou l'éclaboussure jusqu'à une zone froide de la plaque de cuisson. 3. Nettoyez la salissure ou l'éclaboussure avec un torchon ou du papier absorbant. 4. Suivez les étapes de 2 à 4 pour le paragraphe 'Salissures de tous les jours sur le verre' ci-dessus. | <ul style="list-style-type: none"> • Enlevez les taches laissées par les aliments fondus et sucrés ou les débordements dès que possible. Si vous les laissez refroidir sur le verre, vous pourriez avoir du mal à les éliminer ou ils pourraient même abîmer irrémédiablement la surface du verre. • Risque de coupure : quand le couvercle de sécurité est enlevé, la lame du racloir est particulièrement coupante. Faites extrêmement attention quand vous l'utilisez et rangez-le toujours à l'abri et hors de portée des enfants. |
| Débordements sur les commandes tactiles. | <ol style="list-style-type: none"> 1. Mettez la plaque de cuisson hors tension. 2. Épongez le débordement 3. Essuyez la zone des commandes tactiles avec un chiffon ou une éponge humide propre. 4. Essuyez complètement la zone avec un papier essuie-tout. 5. Remettez la plaque de cuisson sous tension. | <ul style="list-style-type: none"> • La plaque de cuisson peut sonner et se couper toute seule, et les commandes tactiles peuvent ne pas fonctionner quand il y a un liquide dessus. Veillez à bien essuyer la zone des commandes tactiles avant de rallumer la plaque. |

Conseils et astuces

| Problème | Causes possibles | Que faire |
|--|---|--|
| Il est impossible d'allumer la plaque de cuisson. | Pas de courant. | Assurez-vous que la plaque de cuisson soit branchée sur le secteur et qu'elle soit sous tension. Vérifiez s'il y a une coupure de courant chez vous ou dans votre quartier. Si vous avez tout contrôlé et que le problème persiste, appelez un technicien qualifié. |
| Les commandes tactiles ne répondent pas. | Les commandes sont verrouillées. | Déverrouillez les commandes. Voir le paragraphe « Utilisation de votre plaque vitrocéramique » pour les instructions. |
| Les commandes tactiles sont difficiles à utiliser. | Il se peut qu'il y ait une mince pellicule d'eau sur les commandes ou vous avez peut-être utilisé l'extrémité de votre doigt pour toucher les commandes. | Assurez-vous que la zone des commandes tactiles est sèche et utilisez la partie charnue de votre doigt quand vous touchez les commandes. |
| Le verre est rayé. | Ustensiles de cuisson avec bord rugueux. Utilisation d'un tampon abrasif ou de produits de nettoyage inadaptés. | Utilisez des ustensiles de cuisson avec des fonds plats et lisses. Voir « Sélection du bon ustensile de cuisson ». Voir « Entretien et nettoyage ». |
| Certaines casseroles émettent des craquements ou des cliquetements. | Cela peut être causé par la construction de votre ustensile de cuisson (couches de métaux différents qui vibrent différemment). | Cela est normal pour les ustensiles de cuisson et cela n'indique pas un défaut. |
| La plaque à induction émet un ronronnement bas quand elle est utilisée avec un réglage sur haute chaleur. | Ceci est dû à la technologie de la cuisson à induction. | Cela est normal, mais le bruit devrait diminuer voire disparaître complètement quand vous diminuez la chaleur. |
| Bruit de ventilateur provenant de la plaque à induction. | Un ventilateur de refroidissement intégré dans votre plaque à induction sert à prévenir la surchauffe des parties électroniques. Il peut continuer à fonctionner après que vous avez éteint la plaque à induction. | Cela est normal et ne requiert aucune intervention. N'éteignez pas la plaque à induction au niveau du mur quand le ventilateur fonctionne. |
| Les casseroles ne deviennent pas chaudes et apparaissent sur l'afficheur. | La plaque à induction ne peut pas détecter la casserole car elle n'est pas adaptée pour la cuisson à induction. La plaque à induction ne peut pas détecter la casserole car elle est trop petite pour la zone de cuisson ou n'est pas centrée correctement dessus. | Utilisez des ustensiles de cuisson adaptés à la cuisson à induction. Voir le paragraphe 'Sélection du bon ustensile de cuisson'. Centrez la casserole et assurez-vous que sa base correspond bien à la taille de la zone de cuisson. |
| La plaque à induction ou une zone de cuisson s'est coupée à l'improviste, un son résonne et un code d'erreur s'affiche (en alternant habituellement un ou deux chiffres sur l'afficheur de la minuterie de cuisson). | Défaut technique. | Veillez noter les lettres et les numéros d'erreur, éteignez la plaque à induction au niveau du mur et contactez un technicien qualifié. |

Affichage des pannes et inspection

Si une situation anormale se présente, la plaque à induction passera automatiquement dans un état de protection et affichera les codes de protection correspondants :

| Problème | Causes possibles | Que faire |
|----------|--|---|
| E4/E5 | Panne du capteur de température. | Veillez contacter le fournisseur. |
| E7/E8 | Capteur de température de la panne IGBT. | Veillez contacter le fournisseur. |
| E2/E3 | Tension d'alimentation anormale | Veillez contrôler que la tension d'alimentation soit normale. Remettez sous tension quand l'alimentation est normale. |
| E6/E9 | Mauvaise radiation de chaleur de la plaque à induction | Veillez redémarrer après avoir laissé refroidir la plaque à induction. |

Ces commentaires correspondent à l'analyse et l'inspection des pannes courantes. Veuillez ne pas démonter l'unité vous-même pour éviter tout danger et dégât pour la plaque à induction.

Caractéristiques techniques

| | |
|--|---------------------|
| Plaque à induction | CI642CBB |
| Zones de cuisson | 4 zones |
| Tension d'alimentation | 220-240 V~ 50/60 Hz |
| Puissance électrique installée | 7200W |
| Taille du produit P×L×H (en mm) | 590×520×58 |
| Dimensions du produit encastré A×B (en mm) | 560×490 |

Le poids et les dimensions sont approximatifs. Nous nous efforçons d'améliorer constamment nos produits, c'est pourquoi il est possible que nous modifiions les caractéristiques et les modèles sans préavis.

Installation

Sélection de l'équipement d'installation

- Coupez la surface de travail en fonction de la taille indiquée sur le dessin.
- Pour l'installation et l'utilisation, un espace minimum de 50mm doit être laissé autour du trou.
- Vérifiez que l'épaisseur de la surface de travail soit d'au moins 30 mm. Veuillez choisir un matériau résistant à la chaleur pour la surface de travail afin d'éviter une déformation importante provoquée par le rayonnement thermique provenant de la plaque chaude. Comme cela est montré ci-dessous :

Avertissement : Le matériau de la surface de travail doit utiliser le bois imprégné ou tout autre matériau isolant.

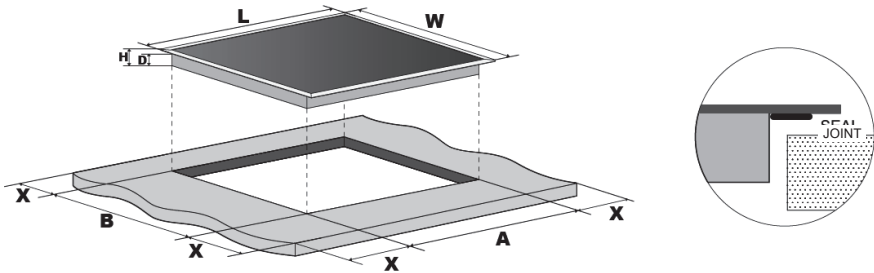

| | L(mm) | W(mm) | H(mm) | D(mm) | A(mm) | B(mm) | X(mm) |
|----------|-------|-------|-------|-------|-------|-------|---------|
| CI642CBB | 590 | 520 | 58 | 54 | 560 | 490 | 50 mini |

Quelles que soient les circonstances, assurez-vous que la plaque de cuisson soit bien ventilée et que l'entrée et la sortie d'air ne soient pas obstruées. Assurez-vous que la plaque de cuisson soit en bon état. Comme cela est montré ci-dessous
Remarque : la distance de sécurité entre la plaque et le placard situé au-dessus de la plaque doit être d'au moins 760 mm.

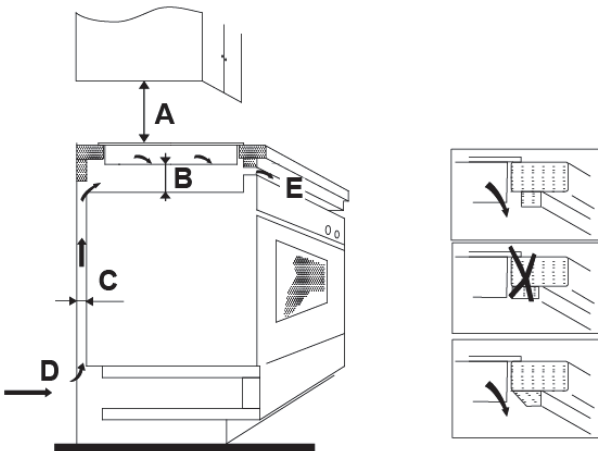

| A(mm) | B(mm) | C(mm) | D | E |
|-------|---------|---------|--------------|-------------------|
| 760 | 50 mini | 20 mini | Entrée d'air | Sortie d'air 5 mm |

Avant d'installer la plaque de cuisson, assurez-vous que

- la surface de travail est carrée et plane, et qu'aucun élément structural n'interfère avec les exigences d'espace.
- la surface de travail est réalisée dans un matériau résistant à la chaleur.
- si la plaque de cuisson est installée au-dessus d'un four, le four doit avoir un ventilateur de refroidissement incorporé.
- l'installation sera conforme aux exigences en matière de dégagement et aux normes et réglementations applicables.
- un sectionneur adapté permettant une déconnexion complète du secteur est incorporé dans le câblage permanent, monté et positionné pour respecter les réglementations et les règles de câblage locales.
- Le sectionneur doit être agréé et fournir une séparation de contact avec un trou d'air de 3mm dans tous les pôles (ou dans tous les conducteurs [de phase] actifs si les règles de câblage locales permettent cette variation des exigences).
- l'utilisateur doit pouvoir accéder aisément au sectionneur quand la plaque de cuisson est installée
- consultez le service local de l'urbanisme et les arrêtés municipaux si vous avez des doutes pour l'installation
- vous devez utiliser des finitions résistantes à la chaleur et faciles à nettoyer (comme des carreaux en céramique) pour les surfaces murales situées autour de la plaque de cuisson.

Quand vous avez installé la plaque de cuisson, assurez-vous que

- Le câble d'alimentation n'est pas accessible à travers les portes ou les tiroirs des placards.
- Il y a un flux adéquat d'air de l'extérieur du meuble jusqu'à la base de la plaque.
- Si la plaque de cuisson est installée au-dessus d'un tiroir ou d'un placard, une barrière de protection thermique est installée sous la base de la plaque.
- L'utilisateur peut facilement accéder au sectionneur.

Avant de placer les étriers de fixation

L'unité doit être placée sur une surface stable et lisse (utilisez l'emballage). Ne forcez pas sur les commandes dépassant de la plaque de cuisson.

Emplacement des étriers de fixation

- L'unité doit être placée sur une surface stable et lisse (utilisez l'emballage). Ne forcez pas sur les commandes dépassant de la plaque de cuisson.
- Fixez la plaque sur la surface de travail au moyen de quatre étriers à vis sur le fond de la plaque (voir image) après l'installation.
- Réglez la position des étriers en fonction de l'épaisseur de la surface de travail.

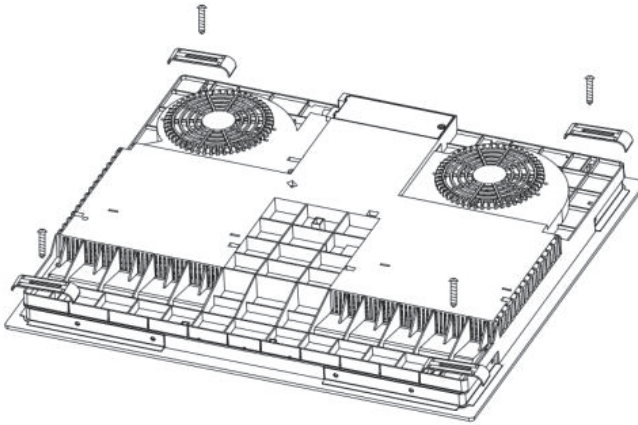
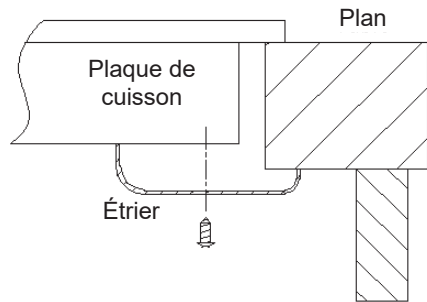
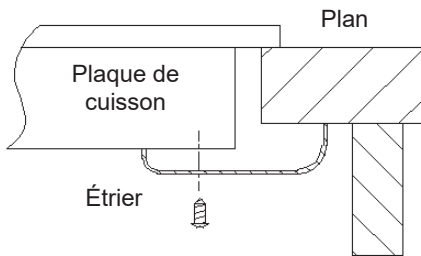

Mises en garde

- La plaque de cuisson doit être installée par du personnel ou des techniciens qualifiés. Nous avons des professionnels à votre disposition. N'effectuez jamais l'opération vous-même.
- La plaque de cuisson ne doit pas être montée sur un équipement de refroidissement, un lave-vaisselle et un séchoir rotatif.
- La plaque de cuisson doit être installée de manière à ce que le rayonnement thermique puisse être garanti pour améliorer sa fiabilité.
- Le mur et la zone de chauffage induite situés au-dessus de la surface de travail doivent supporter la chaleur.
- Pour éviter tout dégât matériel, la couche en sandwich et l'adhésif doivent être résistants à la chaleur.
- Il ne faut pas utiliser de nettoyeur vapeur.
- Cette plaque vitrocéramique ne peut être raccordée qu'à une alimentation ayant une impédance du système inférieure ou égale à 0,427 ohm. Si cela s'avère nécessaire, veuillez consulter votre compagnie d'électricité pour obtenir les informations relatives à l'impédance du système.

Branchement de la plaque sur le secteur

L'alimentation doit être raccordée conformément à la norme applicable ou avec un disjoncteur unipolaire. La méthode de raccordement est montrée ci-dessous.

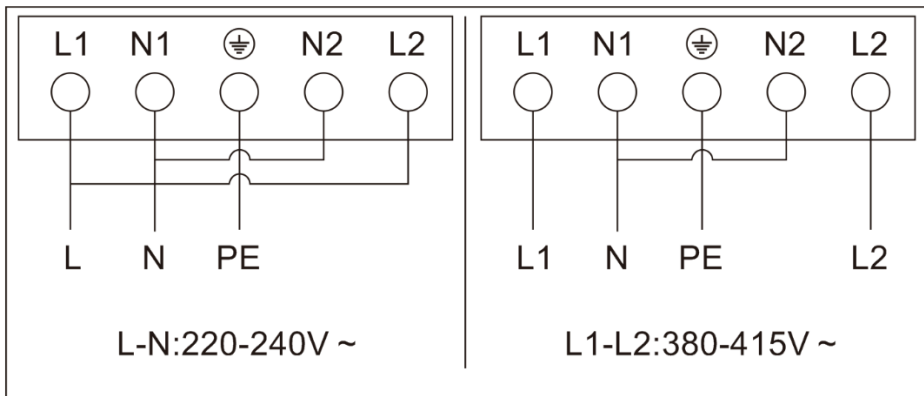

- Si le câble est abîmé ou qu'il a besoin d'être remplacé, cette opération doit être effectuée par un technicien du service après-vente qui utilise ses propres outils, de manière à éviter tout accident.
- Si l'appareil est branché directement sur le secteur, un disjoncteur omnipolaire doit être installé avec un écart minimum de 3 mm entre les contacts.
- L'installateur doit s'assurer que le branchement électrique a été effectué correctement et qu'il est conforme aux réglementations de sécurité.
- Le câble ne doit pas être plié ou comprimé.
- Le câble doit être contrôlé régulièrement et il ne doit être remplacé que par une personne qualifiée.

| | |
|--|--|
|  MISE AU REBUT : ne jetez pas ce produit avec les ordures ménagères. Il est nécessaire de le jeter séparément car il nécessite un traitement spécial. | <p>Cet appareil est marqué conformément à la Directive Européenne 2012/19/CE relative aux déchets d'équipements électriques et électroniques (DEEE). En vous assurant que cet appareil est mis au rebut correctement, vous aidez à éviter de porter atteinte à l'environnement et à la santé humaine, ce qui aurait par contre lieu s'il était éliminé de manière incorrecte.</p> <p>Le symbole figurant sur le produit indique qu'il ne doit pas être traité comme des ordures ménagères. Vous devez l'apporter à un centre de tri pour le recyclage des produits électriques et électroniques.</p> <p>Cet appareil requiert une mise au rebut spécialisée. Pour plus d'informations sur le traitement, la récupération et le recyclage de ce produit, veuillez contacter les autorités locales, votre service de collecte des ordures ménagères ou le magasin où vous l'avez acheté.</p> <p>Pour des informations plus détaillées sur le traitement, la récupération et le recyclage de ce produit, veuillez contacter votre mairie, votre service de collecte des ordures ménagères ou le magasin où vous avez acheté le produit.</p> |
|--|--|

AVVERTENZE PER LA SICUREZZA

LEGGERE ATTENTAMENTE QUESTE ISTRUZIONI PRIMA DI UTILIZZARE L'ELETTRODOMESTICO.

Installazione

Rischio di scosse elettriche

- Scollegare l'elettrodomestico dalla rete elettrica prima di effettuare operazioni di manutenzione o altre attività simili.
- Il collegamento a un impianto di messa a terra perfettamente funzionante è fondamentale, oltre che obbligatorio.
- Per il distacco dell'alimentazione incorporare un interruttore nel cablaggio fisso in conformità alle norme sui cablaggi.
- Eventuali modifiche all'impianto elettrico domestico devono essere effettuate solo da un elettricista qualificato.
- L'inosservanza di questo avviso può causare scosse elettriche anche fatali.

Rischio di tagli

- Attenzione: i bordi del pannello sono taglienti.
- Prestare particolare attenzione per evitare tagli o lesioni personali.

Istruzioni importanti per la sicurezza

- Leggere attentamente queste istruzioni prima di installare o utilizzare questo elettrodomestico.
- Non collocare mai prodotti o materiali combustibili su questo elettrodomestico.
- Estendere tali informazioni alla persona responsabile dell'installazione dell'elettrodomestico per ridurre i costi di installazione.
- Per evitare pericoli, questo elettrodomestico deve essere installato in conformità a queste istruzioni per l'installazione.
- Questo elettrodomestico deve essere correttamente installato e collegato a terra solo da un tecnico qualificato.

- Questo elettrodomestico deve essere collegato a un circuito provvisto di interruttore di isolamento che garantisca il distacco totale dalla fonte di alimentazione.
- **AVVERTENZA:** utilizzare solo le protezioni per il piano cottura progettate dal produttore dell'elettrodomestico da cucina o indicate dal produttore dell'elettrodomestico nelle istruzioni per l'uso come protezioni idonee o incorporate nell'elettrodomestico. L'uso di protezioni inadeguate può causare incidenti.
- Se l'elettrodomestico non viene installato correttamente, la garanzia ed eventuali reclami potrebbero non essere più validi.
- Per quanto riguarda i dettagli di installazione, fare riferimento alla sezione <Installazione>.

Uso e manutenzione

Rischio di scosse elettriche

- Se il piano cottura è danneggiato o incrinato, non utilizzarlo per la cottura. In caso di rottura o incrinatura della superficie del piano cottura, scollegare immediatamente l'elettrodomestico dalla presa elettrica e rivolgersi a un tecnico qualificato.
- Scollegare il piano cottura dalla presa di corrente prima della pulizia o della manutenzione.
- L'inosservanza di questo avviso può causare scosse elettriche anche fatali.

Rischi per la salute

- Questo elettrodomestico è conforme agli standard di sicurezza elettromagnetica.

Rischi causati dalla superficie calda

- Durante l'uso, i componenti accessibili di questo elettrodomestico si riscaldano abbastanza da causare ustioni.

- Fino a quando la superficie è calda, non toccare la superficie in vetroceramica con il corpo, gli indumenti o altri oggetti diversi dagli utensili di cucina adatti.
- Non collocare oggetti metallici, ad es. coltelli, forchette, cucchiari e coperchi, sulla superficie del piano cottura perché potrebbero riscaldarsi.
- Tenere lontani i bambini di età inferiore a 8 anni se non sono sorvegliati continuamente.
- I manici delle casseruole potrebbero diventare caldi al tatto. Accertarsi che i manici delle casseruole non sporgano su altre zone di cottura attivate. Tenere lontani i manici dalla portata dei bambini.
- L'inosservanza di questo avviso può causare ustioni e scottature.

Rischio di tagli

- Con il coperchio di sicurezza ritratto, la lama del raschietto per il piano cottura è affilata come un rasoio. Prestare estrema attenzione e conservarlo sempre in un luogo sicuro e lontano dalla portata dei bambini.
- Prestare particolare attenzione per evitare tagli o lesioni personali.

Istruzioni importanti per la sicurezza

- Non lasciare mai l'elettrodomestico incustodito durante l'uso. Il traboccamento della pentola provoca la produzione di fumo e versamenti di grasso che potrebbero infiammarsi.
- Non utilizzare mai l'elettrodomestico come superficie da lavoro o stoccaggio.
- Non lasciare mai oggetti o utensili sull'elettrodomestico.
- Non utilizzare mai l'elettrodomestico per riscaldare l'ambiente.
- Dopo l'uso, spegnere sempre le zone di cottura e il piano cottura come descritto in questo manuale (utilizzando i comandi touch). Non basarsi sulla funzione di rilevamento delle pentole per lo spegnimento delle zone di cottura quando la pentola viene rimossa.

- Non consentire ai bambini di giocare con l'elettrodomestico né di sedersi o arrampicarsi sull'elettrodomestico.
- Non riporre oggetti che potrebbero attirare i bambini nei pensili sopra l'elettrodomestico. Se i bambini si arrampicano sul piano cottura, potrebbero subire gravi lesioni.
- Non lasciare i bambini soli o incustoditi nella zona di utilizzo dell'elettrodomestico.
- I bambini o le persone affetti da disabilità che limitano la loro capacità di utilizzare l'elettrodomestico devono essere istruiti sull'uso da una persona responsabile. La persona che li istruisce deve accertarsi che siano in grado di adoperare l'elettrodomestico senza rischi per sé e per le persone circostanti.
- Non riparare o sostituire componenti dell'elettrodomestico, a meno che non sia consigliato appositamente nel manuale. Tutte le altre operazioni di manutenzione devono essere effettuate da un tecnico qualificato.
- Non pulire il piano cottura con apparecchi a vapore.
- Non collocare o lasciar cadere oggetti pesanti sul piano cottura.
- Non salire sul piano cottura.
- Non utilizzare pentole con bordi irregolari né trascinare pentole sulla superficie del vetro, altrimenti potrebbe graffiarsi.
- Non utilizzare pagliette o altri materiali abrasivi per la pulizia del piano cottura, perché potrebbero graffiare la vetroceramica.
- Se il cavo di alimentazione è danneggiato, deve essere sostituito dal produttore, da un tecnico dell'assistenza o da una persona con analogha qualifica per evitare rischi.
- Questo elettrodomestico è destinato esclusivamente all'uso in ambiente domestico! Qualsiasi tipo di uso commerciale non è coperto dalla garanzia del produttore!

- **AVVERTENZA:** l'elettrodomestico e i componenti accessibili diventano molto caldi durante l'uso. Tenere lontani i bambini.
- Non toccare le resistenze.
- Tenere lontani i bambini di età inferiore a 8 anni se non sono sorvegliati continuamente.
- Questo elettrodomestico può essere utilizzato da bambini di almeno 8 anni, da persone con ridotte capacità fisiche, sensoriali o mentali e da persone inesperte solo sotto stretta sorveglianza o se hanno appreso le modalità di utilizzo sicuro dell'elettrodomestico e sono consapevoli dei relativi pericoli.
- Impedire ai bambini di giocare con l'elettrodomestico. La pulizia e la manutenzione non devono essere effettuate da bambini non sorvegliati.
- **AVVERTENZA:** la cottura con oli o grassi può essere pericolosa e può causare incendi se il piano cottura rimane incustodito. In caso di incendio, non provare MAI a estinguerlo con l'acqua; spegnere l'elettrodomestico e coprire la fiamma con un coperchio o una coperta antincendio.
- **AVVERTENZA:** per evitare il rischio di incendi, non collocare oggetti sulle superfici di cottura.
- **AVVERTENZA:** se la superficie è incrinata, spegnere l'elettrodomestico per evitare il rischio di scosse elettriche per le superfici di cottura in vetroceramica o materiale simile che proteggono i componenti sotto tensione.
- Non adoperare elettrodomestici per la pulizia a vapore.
- L'elettrodomestico non è progettato per l'uso tramite timer esterni e sistemi di controllo remoto separati.
- **ATTENZIONE:** Il processo di cottura deve essere controllato continuamente. Un processo di cottura breve deve essere sorvegliato costantemente.
- Il cavo di alimentazione non è accessibile dopo l'installazione.

Panoramica del prodotto

Vista superiore

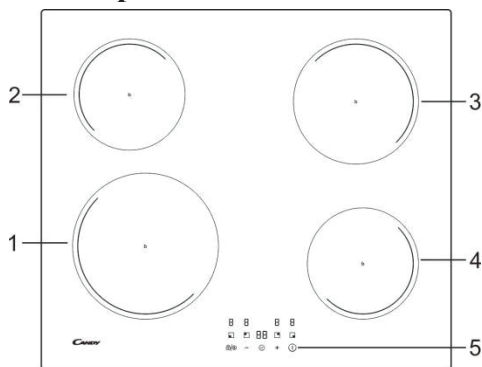

1. Zona 2300 W, con incremento della potenza fino a 3000 W
2. Zona 1200 W, con incremento della potenza fino a 1500 W
3. Zona 1800 W, con incremento della potenza fino a 2100 W
4. Zona 1200 W, con incremento della potenza fino a 1500 W
5. Pannello di controllo

Pannello di controllo

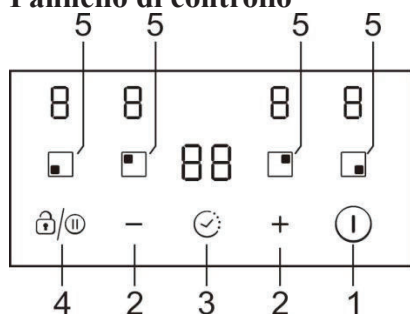

1. Comando di accensione e spegnimento
2. Tasto di regolazione della potenza e del timer
3. Comando del timer
4. Comando Pausa/Blocco dei tasti
5. Comandi per la selezione della zona scaldante

Informazioni sul prodotto

Il piano cottura in ceramica/a induzione può soddisfare diversi tipi di esigenze di cucina grazie al riscaldamento con resistenza a filo, ai comandi microcomputerizzati e alle multiple impostazioni di potenza selezionabili: è davvero la scelta ottimale per le famiglie moderne.

Il piano cottura ha un design personalizzato e si adatta alle esigenze dei clienti. Le sue prestazioni sono sicure e affidabili, il suo utilizzo è pratico e consente di godere appieno dei piaceri della vita.

Cenni sulla cottura a induzione

La cottura a induzione è una tecnologia di cottura sicura, avanzata, efficiente ed economica. La cottura avviene tramite vibrazioni elettromagnetiche che generano calore nella pentola in maniera diretta e non indiretta, tramite il riscaldamento della superficie in vetro. Il vetro diventa caldo solo perché la pentola si riscalda.

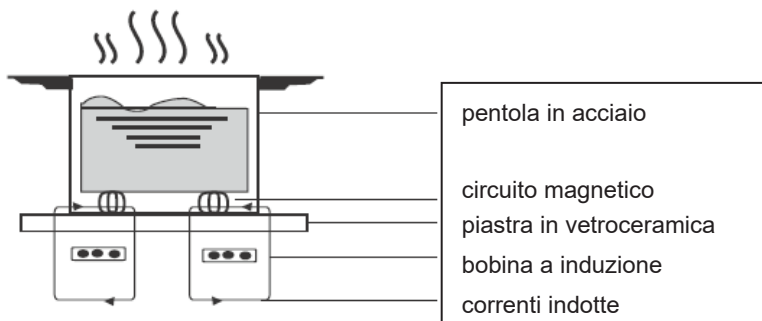

Prima di utilizzare il nuovo piano cottura a induzione

- Leggere attentamente questa guida, con particolare attenzione alla sezione "Avvertenze per la sicurezza".
- Rimuovere l'eventuale pellicola protettiva sul piano cottura a induzione.

Utilizzo dei comandi touch

- I comandi rispondono al tocco, per cui non occorre applicare pressione.
- Utilizzare il polpastrello e non la punta del dito.
- Ogni tocco registrato produce un segnale acustico.
- Accertarsi che i comandi siano sempre puliti, asciutti e non coperti da oggetti (ad es. utensili o panni). Anche un sottile velo d'acqua può impedire il corretto funzionamento dei comandi.

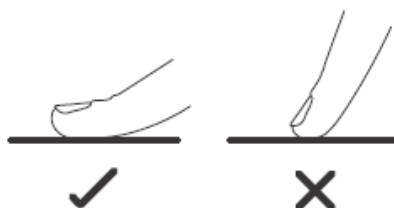

Scelta degli utensili da cucina



- Adoperare solo utensili da cucina idonei alla cottura a induzione. Controllare il simbolo della cottura a induzione sull'imballo o sul fondo della pentola.
- È possibile accertarsi che l'utensile di cucina sia idoneo effettuando una prova magnetica. Avvicinare un magnete alla base della pentola. Se il magnete viene attratto, la pentola è idonea per la cottura a induzione.
- Se non è disponibile un magnete:
 1. Collocare un po' d'acqua nella pentola da controllare.
 2. Seguire le istruzioni in "Per avviare la cottura".
 3. Se  non lampeggia sul display e l'acqua si scalda, la pentola è idonea.
- Gli utensili da cucina realizzati con i seguenti materiali non sono idonei: acciaio inox puro, alluminio o rame senza base magnetica, vetro, legno, porcellana, ceramica e terracotta.



| Dimensioni del bruciatore (mm) | Dimensioni minime della pentola (diametro/mm) |
|--------------------------------|---|
| 160 | 120 |
| 180 | 140 |
| 210 | 160 |

Non adoperare utensili da cucina con i bordi irregolari o la base curva.



Accertarsi che la base della pentola sia liscia, che si appoggi interamente sul vetro e che sia delle stesse dimensioni della zona di cottura. Centrare la pentola sulla zona di cottura.

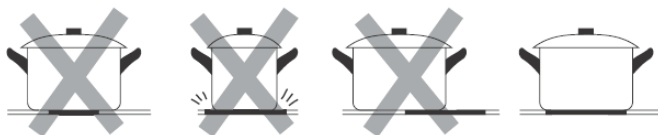

Le pentole poggiate sul piano cottura in ceramica devono essere sempre sollevate e non trascinate, altrimenti il vetro potrebbe graffiarsi.

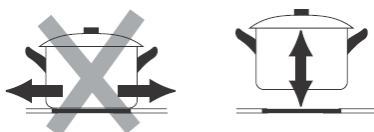

- Adoperare pentole il cui diametro dell'area ferromagnetica (base della pentola) rientri nell'intervallo di dimensioni indicato nella tabella seguente. (Tabella 1)
 - Se si utilizzano pentole più piccole, le prestazioni potrebbero essere inferiori.
 - Se si utilizza una pentola con un diametro inferiore a quello indicato nella tabella summenzionata, la pentola potrebbe non essere rilevata.
 A seconda della dimensione della zona, è possibile utilizzare pentole di vari diametri, come illustrato nell'immagine seguente:

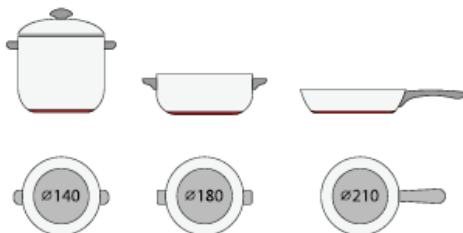

- Se la parte ferromagnetica copre solo parzialmente la base della pentola, si riscalda solo l'area ferromagnetica e il resto della base potrebbe non raggiungere la temperatura sufficiente per la cottura.



- Se l'area ferromagnetica non è omogenea ma è costituita da altri materiali (ad es. alluminio), la pentola potrebbe non scaldarsi o non essere rilevata.

Se la base della pentola è simile a quella illustrata nelle immagini seguenti, la pentola potrebbe non essere rilevata.



Uso del piano cottura a induzione

Per avviare la cottura

- Dopo l'accensione, viene emesso un segnale acustico e tutti gli indicatori si accendono per 1 secondo, a indicare che il piano cottura è in modalità di attesa.

1. Toccare l'interruttore di accensione/spengimento ①.
Tutti gli indicatori visualizzano “-”



2. Collocare una pentola idonea sulla zona di cottura da utilizzare.
Accertarsi che il fondo della pentola e la superficie della zona di cottura siano puliti e asciutti.

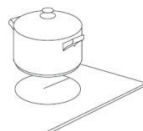

3. Toccando il comando di selezione della zona scaldante, un indicatore vicino al tasto lampeggia.

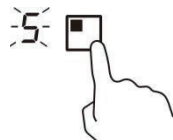

4. Selezionare un'impostazione della temperatura toccando il comando “-” o “+”.

- Se non si sceglie un'impostazione della temperatura entro 1 minuto, il piano cottura a induzione si spegne automaticamente. In tal caso, occorre ricominciare dal punto 1.
- È possibile modificare l'impostazione della temperatura in qualunque momento durante la cottura.

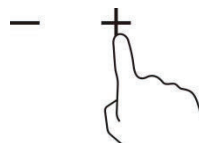

Al termine della cottura

1. Toccare la selezione della zona scaldante da spegnere.

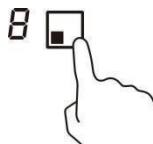

2. Spegnere la zona di cottura scorrendo in basso fino a “0”. Accertarsi che il display indichi “0”.

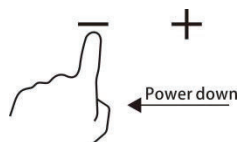

3. Spegnere l'intero piano cottura toccando il comando di accensione/spengimento.



4. Attenzione alle superfici calde

“H” indica che la zona di cottura è troppo calda e non deve essere toccata. L'indicazione scompare quando la superficie si è raffreddata a una temperatura sicura. Se occorre scaldare altre pentole, per risparmiare energia è possibile utilizzare il piano cottura ancora caldo.



Uso della gestione della potenza

È possibile impostare un livello di assorbimento di potenza massimo per il piano cottura a induzione, scegliendo tra diversi intervalli di potenza.

I piani cottura a induzione sono in grado di limitare automaticamente la potenza per evitare il rischio di sovraccarichi.

Per attivare la funzione di gestione della potenza

1. Accendere il piano cottura, quindi premere contemporaneamente “+” (timer) e il blocco dei tasti. L'indicatore del tempo visualizzerà "P5", ossia il livello di potenza 5. La modalità predefinita è 7,2 kW.



Per passare a un altro livello

Premere i comandi +/- del timer. Esistono 5 livelli di potenza, da "P1" a "P5". Il livello verrà visualizzato dall'indicatore del timer.

"P1": potenza massima 2,5 kW.

"P2": potenza massima 3,5 kW.

"P3": potenza massima 4,5 kW.

"P4": potenza massima 5,5 kW.

"P5": potenza massima 7,2 kW.



Conferma e uscita dalla funzione di gestione della potenza

Premere contemporaneamente “+” (timer) e il blocco dei tasti per confermare, quindi il piano si spegnerà.



Uso della funzione Boost

Attivazione della funzione Boost

1. Selezionare la zona con funzione Boost (zona anteriore sinistra).

2. Toccare il tasto “più” **+** finché l’indicatore del livello di potenza visualizza “P”.

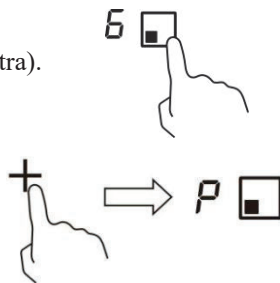

Disattivazione della funzione Boost

1. Selezionare la zona con funzione Boost (zona anteriore sinistra).

2. Toccare il tasto “meno” **-** per disattivare la funzione Boost e selezionare il livello che si desidera impostare.

• La funzione Boost può durare solo 5 minuti, dopo di che la zona passerà automaticamente al livello 9.

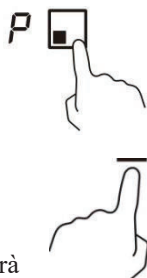

Uso della funzione Pausa

1. Premere il comando di pausa **🔒/⏸**: le zone scaldanti si spengono. Tutti gli indicatori delle zone scaldanti visualizzano “||”

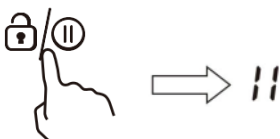

2. Premere il comando di pausa **🔒/⏸** ancora una volta: tutte le zone scaldanti tornano alla loro impostazione originale.

- La funzione è disponibile quando è in funzione una o più zone scaldanti.
- Se non si disattiva la modalità di spegnimento entro 30 minuti, il piano cottura a induzione si spegnerà automaticamente.

Blocco dei comandi

- I comandi possono essere bloccati per impedire utilizzi indesiderati (ad es. i bambini potrebbero accendere accidentalmente le zone di cottura).
- Quando sono bloccati, sono disabilitati tutti i comandi tranne quello di accensione/spengimento.

Per bloccare i comandi

Toccare per 2 secondi il blocco dei tasti /||. L'indicatore del timer visualizza "Lo".

Per sbloccare i comandi

1. Accertarsi che il piano cottura sia acceso.
2. Tenere premuto per 2 secondi il comando di blocco dei tasti /||.
3. A questo punto, è possibile cominciare a utilizzare il piano cottura.



Quando il piano cottura è in modalità di blocco, sono disabilitati tutti i comandi tranne quello di accensione e spegnimento. In caso di emergenza, è sempre possibile spegnere il piano cottura con il comando di accensione e spegnimento, ma il piano cottura dovrà prima essere sbloccato.

Avvertenza sul calore residuo

Quando il piano cottura viene utilizzato per un certo periodo di tempo, rimarrà un certo calore residuo. La lettera "H" viene visualizzata per indicare la necessità di mantenere una distanza di sicurezza.



Spegnimento automatico

Una caratteristica di sicurezza del piano di cottura è lo spegnimento automatico. Esso ha luogo ogni qualvolta si dimentica di spegnere una zona di cottura. I tempi di spegnimento preimpostati sono indicati nella tabella seguente:

| | | | | | | | | | |
|---|---|---|---|---|---|---|---|---|---|
| Livello di potenza | 1 | 2 | 3 | 4 | 5 | 6 | 7 | 8 | 9 |
| Timer di funzionamento predefinito (ore) | 8 | 8 | 8 | 4 | 4 | 4 | 2 | 2 | 2 |

Utilizzo del timer

Il timer può essere adoperato in due modi diversi:

- Può essere utilizzato come promemoria minuti. In questo caso, il timer non spegne la zona di cottura quando il tempo è impostato.
- Può essere utilizzato come timer di spegnimento per spegnere una o più zone di cottura dopo il tempo impostato.
- È possibile impostare il timer fino a 99 minuti.

Utilizzo del timer come promemoria minuti

1. Accertarsi che il piano cottura sia acceso e che il tasto di selezione della zona non sia attivato (l'indicatore di zona '-' non lampeggia).

Nota: è possibile impostare il promemoria minuti prima o dopo aver completato l'impostazione della potenza della zona di cottura.

2. Toccare il tasto timer: il display del timer visualizza "00" e uno "0" lampeggia



3. Impostare il tempo da 1 a 99 minuti toccando il comando "-" o "+" del timer (es. 5)

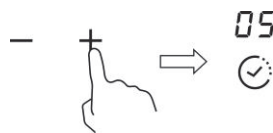

4. Premere una volta il tasto "+" per aumentare il tempo di un minuto, premere una volta il tasto "-" per ridurre il tempo di un minuto. Se si superano i 99 minuti, l'indicatore torna automaticamente a "00"; se i tasti "-" e "+" vengono premuti contemporaneamente, l'indicatore visualizza "00".

5. Quando il tempo è impostato, il conto alla rovescia comincia immediatamente. Il display visualizza il tempo rimanente.

6. Una volta trascorso il tempo impostato viene emesso un segnale acustico per 30 secondi e l'indicatore del timer visualizza "--".

Disattivazione del timer

Dopo aver impostato nuovamente il tempo, tenere premuto il tasto "Timer" per 5 secondi: il timer verrà disattivato e l'indicatore tornerà a "00".

Utilizzo del timer per spegnere una o più zone di cottura

1. Toccare il comando di selezione della zona scaldante per cui impostare il timer

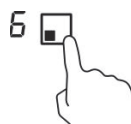

2. Toccare il comando del timer: sul display del timer viene visualizzato "00" e uno "0" lampeggia.



3. Impostare il tempo da 1 a 99 minuti toccando il comando "-" o "+" del timer (es. 5)

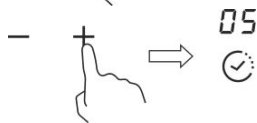

4. Premere una volta il tasto "+" per aumentare il tempo di un minuto, premere una volta il tasto "-" per ridurre il tempo di un minuto. Se si superano i 99 minuti, l'indicatore torna automaticamente a "00"; se i tasti "-" e "+" vengono premuti contemporaneamente, l'indicatore visualizza "00".

5. Quando il tempo è impostato, il conto alla rovescia comincia immediatamente. Il display visualizza il tempo rimanente.

NOTA: nell'angolo in basso a destra dell'indicatore compare un punto rosso, a segnalare che la zona è selezionata.

6. Una volta scaduto il timer della cottura, la zona di cottura corrispondente si spegne automaticamente.



Nota: altre zone di cottura rimangono in funzione se sono state accese precedentemente.



Se il timer è impostato su più di una zona:

1. Quando si imposta il timer per più zone di cottura contemporaneamente, i punti rossi delle relative zone di cottura sono attivi. Il display del timer visualizza il timer dei minuti. Il punto della zona corrispondente lampeggia.

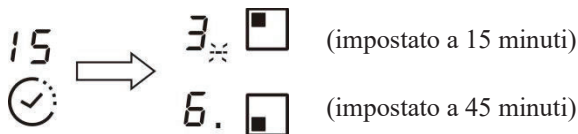

2. Una volta scaduto il conto alla rovescia, la zona corrispondente si spegne. Viene nuovamente visualizzato, quindi, il nuovo timer dei minuti e il punto della zona corrispondente lampeggia.

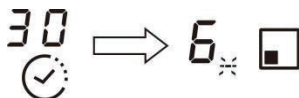

Nota: Toccando il comando di selezione della zona scaldante riscaldamento, il timer corrispondente viene visualizzato nell'indicatore del timer.

Linee guida per la cottura

Le frittiture richiedono attenzione, in quanto l'olio e il grasso si riscaldano rapidamente, specialmente se si utilizza la funzione Boost. A temperature estremamente elevate, l'olio e il grasso prendono fuoco automaticamente, con il rischio di provocare gravi incendi.

Suggerimenti per la cottura

- Quando gli alimenti cominciano a bollire, ridurre l'impostazione della potenza.
- L'uso di un coperchio abbrevia i tempi di cottura e consente di risparmiare energia trattenendo il calore.
- Riducendo al minimo la quantità di liquidi o grassi, si riducono i tempi di cottura.
- Cominciare la cottura con un'impostazione alta e ridurla quando gli alimenti si sono riscaldati a sufficienza.

Cottura a fuoco lento, cottura del riso

- La cottura a fuoco lento avviene al di sotto del punto di ebollizione, a circa 85 °C, con la risalita occasionale di bolle sulla superficie del liquido di cottura. Questo tipo di cottura è essenziale per cucinare minestre saporite e stufati teneri, in quanto gli aromi si sviluppano senza sottoporre gli alimenti a una cottura eccessiva. La cottura al di sotto del punto di ebollizione è indicata anche per sughi a base di uova e addensati con la farina.
- Alcuni tipi di cottura, ad es. la cottura del riso per assorbimento, possono richiedere un'impostazione della temperatura più alta della minima per garantire una cottura adeguata nei tempi consigliati.

Scottatura di bistecche

Per cucinare bistecche succose e saporite:

1. Lasciare la carne a temperatura ambiente per circa 20 minuti prima della cottura.
2. Riscaldare una padella con la base pesante.
3. Spazzolare d'olio entrambi i lati della bistecca. Spruzzare una piccola quantità d'olio nella pentola calda e collocare la carne.
4. Girare la bistecca una sola volta durante la cottura. Il tempo esatto di cottura dipende dallo spessore della bistecca e dal grado di cottura desiderato. I tempi variano da 2 a 8 minuti per lato. Premere la bistecca per valutare il grado di cottura; più è dura, più è ben cotta.
5. Lasciare riposare la bistecca su una piastra calda per qualche minuto per ammorbidirla prima di servirla in tavola.

Rosolatura

1. Utilizzare un wok con fondo piatto o una grossa padella per friggere compatibili con la vetroceramica.
2. Tenere pronti tutti gli ingredienti e le attrezzature. La rosolatura deve avvenire rapidamente. Se occorre cuocere grosse quantità di alimenti, cuocerne un po' alla volta.
3. Preriscaldare brevemente la padella e aggiungere due cucchiaini d'olio.
4. Cuocere prima la carne, quindi metterla da parte in caldo.

5. Rosolare le verdure. Quando sono calde ma ancora cresphe, abbassare la temperatura della zona di cottura, collocare nuovamente la carne nella padella e aggiungere il sugo.
6. Mescolare delicatamente gli ingredienti affinché siano ben caldi.
7. Servire immediatamente.

Impostazioni della temperatura

| Impostazione della temperatura | Uso |
|--------------------------------|---|
| 1 - 2 | <ul style="list-style-type: none"> • Riscaldamento delicato di piccole quantità di alimenti • Fusione di burro, cioccolato e alimenti che bruciano rapidamente • Cottura a fuoco lento delicata • Riscaldamento lento |
| 3 - 4 | <ul style="list-style-type: none"> • Riscaldamento • Cottura a fuoco lento rapida • Cottura del riso |
| 5 - 6 | <ul style="list-style-type: none"> • Pancake |
| 7-8 | <ul style="list-style-type: none"> • Sauté • Cottura della pasta |
| 9 | <ul style="list-style-type: none"> • Rosolatura • Scottatura • Bollitura di zuppe • Bollitura di acqua |

Cura e pulizia

| Cosa? | Come? | Importante |
|--|---|---|
| Sporcizia quotidiana sul vetro (impronte, segni, macchie lasciate dagli alimenti o fuoriuscite di sostanze non zuccherose sul vetro) | <ol style="list-style-type: none"> 1. Spegnerne il piano cottura. 2. Pulire il vetro ancora caldo (ma non bollente) con un detersivo per piani cottura. 3. Sciacquare e asciugare con carta assorbente o un panno. 4. Accendere il piano cottura. | <ul style="list-style-type: none"> • Quando si spegne il piano cottura, le superfici calde non sono più indicate, per cui la zona di cottura potrebbe essere ancora calda. Prestare molta attenzione. • Pagliette doppie, alcune pagliette in nylon e detersivi aggressivi possono graffiare il vetro. Leggere sempre l'etichetta per accertarsi che il detersivo o la paglietta siano idonei. • Non lasciare mai residui di pulizia sul piano cottura, altrimenti il vetro potrebbe macchiarsi. |
| Fuoriuscite di alimenti bolliti, fusi e molto zuccherosi sul vetro | <p>Rimuovere immediatamente tali fuoriuscite con una paletta per il pesce, una spatola o un raschietto idonei per piani cottura in vetroceramica, prestando attenzione alle superfici delle zone di cottura calde:</p> <ol style="list-style-type: none"> 1. Staccare la spina del piano cottura dalla presa elettrica. 2. Tenere il raschietto o altro utensile a un angolo di 30° e rimuovere sporcizia o fuoriuscite sulla zona calda del piano cottura. 3. Pulire la sporcizia o le fuoriuscite con carta assorbente o uno strofinaccio. 4. Seguire i punti da 2 a 4, "Sporcizia quotidiana sul vetro". | <ul style="list-style-type: none"> • Rimuovere prima possibile le macchie residue di fuoriuscite, alimenti fusi o zuccherini. Se si raffreddano sul vetro, potrebbe essere difficile eliminarle e la superficie del vetro potrebbe danneggiarsi irreparabilmente. • Pericolo di tagli: con il coperchio di sicurezza ritratto, la lama del raschietto è affilata come un rasoio. Prestare estrema attenzione e conservarlo sempre in un luogo sicuro e lontano dalla portata dei bambini. |
| Fuoriuscite sui comandi touch | <ol style="list-style-type: none"> 1. Spegnerne il piano cottura. 2. Bagnare la fuoriuscita 3. Strofinare l'area dei comandi touch con un panno o una spugna pulita e inumidita. 4. Asciugare completamente l'area con un tovagliolo di carta. 5. Accendere il piano cottura. | <ul style="list-style-type: none"> • Se è presente liquido sui comandi, il piano cottura potrebbe emettere un segnale acustico e spegnersi automaticamente, e i comandi potrebbero non funzionare. Asciugare perfettamente l'area dei comandi touch prima di accendere il piano cottura. |

Suggerimenti e istruzioni utili

| Problema | Possibili cause | Rimedi |
|--|---|---|
| Il piano cottura non si accende. | Assenza di corrente elettrica. | Controllare che il piano cottura sia collegato a una fonte di alimentazione funzionante. Controllare se si è verificato un blackout in casa o in zona. Se il problema non si risolve dopo tutti questi controlli, chiamare un tecnico qualificato. |
| I comandi touch non rispondono. | I comandi sono bloccati. | Sbloccare i comandi. Per le istruzioni, consultare la sezione che descrive l'uso del piano cottura in ceramica. |
| I comandi touch sono difficili da azionare. | È possibile che sia presente un velo d'acqua sui comandi o che si utilizzi la punta del dito per toccarli. | Accertarsi che l'area dei comandi touch sia asciutta e utilizzare il polpastrello quando si toccano i comandi. |
| Il vetro è graffiato. | Utensili da cucina con bordi irregolari. Uso di pagliette abrasive o prodotti di pulizia inadeguati. | Adoperare utensili da cucina con basi piatte e lisce. Vedere "Scelta degli utensili da cucina". Vedere "Cura e pulizia". |
| Alcune pentole producono crepitii e ticchettii. | Ciò può essere dovuto al tipo di struttura delle pentole (strati di metalli diversi che vibrano in modo diverso). | Questo fenomeno è normale per gli utensili da cucina e non indica un problema. |
| Il piano cottura a induzione emette un lieve ronzio quando è impostata una temperatura elevata. | Questo rumore è dovuto alla tecnologia della cottura a induzione. | Il rumore è normale ma dovrebbe diminuire o scomparire quando si riduce l'impostazione della temperatura. |
| Rumore della ventola proveniente dal piano cottura a induzione. | La ventola di raffreddamento interna del piano cottura a induzione si accende per evitare il surriscaldamento dei componenti elettronici. Può rimanere in funzione anche dopo aver spento il piano cottura a induzione. | Questo funzionamento è normale e non richiede alcun intervento. Non staccare la spina del piano cottura a induzione quando è in funzione la ventola. |
| Le pentole non si riscaldano e il display indica | Il piano cottura a induzione non rileva la pentola perché non è adatta alla cottura a induzione. Il piano cottura a induzione non rileva la pentola perché è troppo piccola per la zona di cottura o non è centrata correttamente sulla zona di cottura. | Adoperare utensili di cucina idonei per la cottura a induzione. Vedere la sezione "Scelta degli utensili da cucina". Centrare la pentola e accertarsi che la base sia adatta alle dimensioni della zona di cottura. |
| Il piano cottura a induzione o una zona di cottura si spegne all'improvviso, viene emesso un segnale acustico e viene visualizzato un codice di errore (che generalmente alterna una o due cifre sul display del timer della cottura). | Guasto tecnico. | Prendere nota delle lettere e dei numeri dell'errore, staccare la spina del piano cottura a induzione e rivolgersi a un tecnico qualificato. |

Indicazione dei guasti e significato

In caso di anomalie, il piano cottura a induzione passa automaticamente in uno stato di sicurezza e visualizza i codici di sicurezza corrispondenti:

| Problema | Possibili cause | Rimedi |
|----------|---|--|
| E4/E5 | Guasto del sensore della temperatura. | Rivolgersi al fornitore. |
| E7/E8 | Guasto del sensore della temperatura IGBT. | Rivolgersi al fornitore. |
| E2/E3 | Tensione di alimentazione anomala. | Controllare se la fonte di alimentazione è normale. Controllare se la fonte di alimentazione è normale prima di accendere il piano cottura a induzione |
| E6/E9 | Problemi di irradiazione del calore del piano cottura a induzione | Lasciare raffreddare il piano cottura a induzione e riavviarlo. |

Le indicazioni precedenti sono fornite per valutare e comprendere il significato di guasti comuni.

Per evitare pericoli e danni al piano cottura a induzione, non smontarlo.

Specifiche tecniche

| | |
|------------------------------------|--------------------|
| Piano a induzione | CI642CBB |
| Zone di cottura | 4 zone |
| Tensione di alimentazione | 220-240 V~ 50/60Hz |
| Potenza elettrica installata | 7200W |
| Dimensioni del prodotto D×W×H (mm) | 590×520×58 |
| Dimensioni dell'incasso A×B (mm) | 560×490 |

Dimensioni e pesi sono approssimativi. Siccome siamo costantemente impegnati a migliorare i nostri prodotti, le specifiche e i modelli sono soggetti a modifiche senza preavviso.

Installazione

Sceita delle attrezzature per l'installazione

- Praticare un foro sul top di cucina attenendosi alle dimensioni indicate nel disegno.
- Per l'installazione e l'uso, lasciare almeno 50mm di spazio attorno al foro.
- Accertarsi che lo spessore del top di cucina sia almeno 30 mm. Scegliere un materiale del top di cucina resistente al calore, per evitare deformazioni causate dall'irradiazione del calore prodotto dal piano cottura. Attenersi alle indicazioni seguenti:

Avvertenza: Il top di cucina deve essere in legno impregnato o altro materiale isolante.

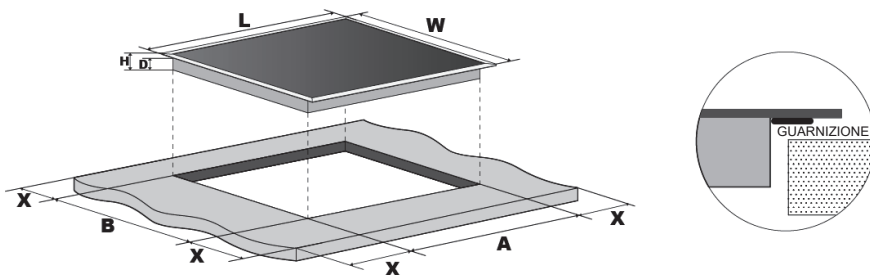

| | L (mm) | W (mm) | H (mm) | D (mm) | A (mm) | B (mm) | X (mm) |
|----------|--------|--------|--------|--------|--------|--------|--------|
| CI642CBB | 590 | 520 | 58 | 54 | 560 | 490 | Min 50 |

Accertarsi sempre che il piano cottura sia adeguatamente ventilato e che i fori di ingresso e uscita dell'aria non siano ostruiti. Accertarsi che il piano cottura funzioni perfettamente. Attenersi alle seguenti illustrazioni.

Nota: la distanza di sicurezza tra il piano cottura e i pensili sovrastanti deve essere almeno 760mm.

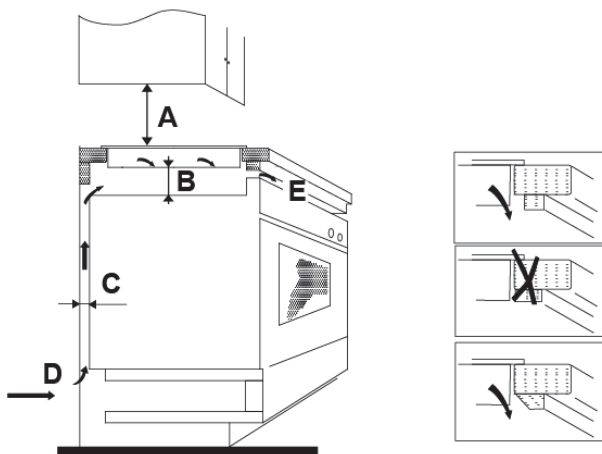

| A (mm) | B (mm) | C (mm) | D | E |
|--------|--------|--------|--------------------|-----------------------|
| 760 | Min 50 | Min 20 | Ingresso dell'aria | Uscita dell'aria 5 mm |

Controlli da effettuare prima dell'installazione del piano cottura

- Il top di cucina deve essere dritto e a livello, senza membri strutturali che interferiscono con i requisiti di spazio.
- Il materiale del top di cucina deve resistere al calore.
- Se il piano cottura viene installato sopra a un forno, il forno deve essere dotato di ventola di raffreddamento incorporata.
- L'installazione deve essere effettuata considerando tutte le tolleranze necessarie e in conformità alle norme e ai regolamenti vigenti.
- L'impianto elettrico deve includere un adeguato interruttore di isolamento che consenta di scollegare completamente la fonte di alimentazione, montato e collocato in conformità alle norme e ai regolamenti locali sugli impianti elettrici.
- L'interruttore di isolamento deve essere di tipo approvato e deve garantire una separazione dei contatti in aria di 3mm su tutte le polarità (o in tutti conduttori di fase attivi, se le norme locali sugli impianti elettrici consentono questa variazione dei requisiti).
- Una volta installato il piano cottura, l'interruttore di isolamento deve essere facilmente accessibile per il cliente.
- In caso di dubbi inerenti all'installazione, rivolgersi agli enti locali e attenersi alle norme vigenti.
- Per le superfici delle pareti circostanti al piano cottura scegliere finiture resistenti al calore e facili da pulire (ad es. piastrelle di ceramica).

Controlli da effettuare dopo l'installazione del piano cottura

- Il cavo di alimentazione non deve essere accessibile tramite sportelli o cassette degli arredi.
- Gli arredi devono garantire un adeguato flusso di aria per la ventilazione della base del piano cottura.
- Se il piano cottura è installato sopra un cassetto o un mobile, sotto la base del piano cottura deve essere installata una barriera di protezione termica.
- L'interruttore di isolamento deve essere facilmente accessibile per il cliente.

Controlli da effettuare prima del posizionamento delle staffe di fissaggio

L'unità deve essere collocata su una superficie liscia e stabile (è possibile utilizzare l'imballo). Non applicare forza sui comandi che sporgono dal piano cottura.

Posizionamento delle staffe di fissaggio

- L'unità deve essere collocata su una superficie liscia e stabile (è possibile utilizzare l'imballo). Non applicare forza sui comandi che sporgono dal piano cottura.
- Dopo l'installazione, fissare il piano cottura sul top di cucina avvitando le quattro staffe sulla parte inferiore del piano cottura (v. figura).
- Regolare la posizione delle staffe in base allo spessore del top di cucina.

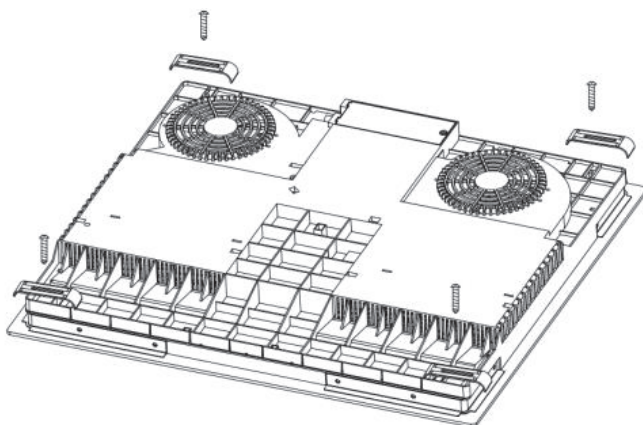
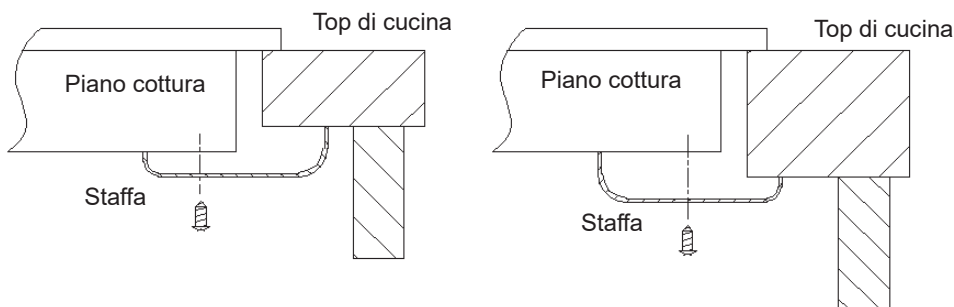

Precauzioni



- Il piano cottura deve essere installato da personale o tecnici qualificati. Il produttore può fornire tecnici professionisti. Non effettuare l'operazione da soli.
- Il piano di cottura non deve essere montato al di sopra di apparecchiature di raffreddamento, lavastoviglie e asciugatrici a tamburo rotante.
- Il piano cottura deve essere installato in modo da ottimizzare l'irradiazione del calore, per incrementarne l'affidabilità.
- La parete e la zona scaldante a induzione sopra il top di cucina devono resistere al calore.
- Per evitare danni, lo strato a sandwich e l'adesivo devono essere resistenti al calore.
- Non adoperare elettrodomestici per la pulizia a vapore.
- Questo piano cottura in ceramica può essere collegato solo a una fonte di alimentazione con impedenza di sistema non superiore a 0,427 ohm. Se necessario, consultare l'ente di erogazione dell'energia elettrica per informazioni sull'impedenza del sistema.

Collegamento del piano cottura alla rete elettrica

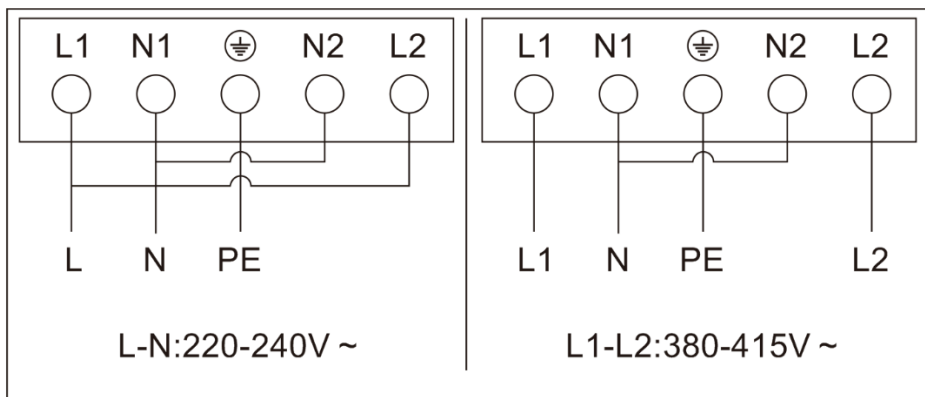
L'alimentazione deve essere collegata in conformità alle norme pertinenti o con un interruttore unipolare. Il metodo di collegamento è illustrato di seguito.



- Se il cavo è danneggiato o deve essere sostituito, l'operazione deve essere effettuata da un tecnico post-vendita utilizzando utensili appropriati in modo da evitare incidenti.
- Se l'elettrodomestico è collegato direttamente alla rete elettrica, è necessario installare un interruttore onnipolare con una distanza minima di 3mm tra i contatti.
- L'installatore deve accertarsi che il collegamento elettrico sia corretto e conforme alle normative in materia di sicurezza.
- Il cavo non deve essere piegato o compresso.
- Il cavo deve essere controllato regolarmente e deve essere sostituito solo da una persona debitamente qualificata.

| | |
|---|--|
|   SMALTIMENTO: non smaltire questo prodotto tra i rifiuti indifferenziati. Questi tipi di rifiuti devono essere raccolti separatamente per un trattamento speciale. | <p>All'elettrodomestico è affisso il simbolo di conformità alla Direttiva europea 2012/19/CE in materia di smaltimento di rifiuti di apparecchiature elettriche ed elettroniche (RAEE). Garantendo il corretto smaltimento dell'elettrodomestico, è possibile evitare possibili danni all'ambiente e alla salute umana causati dallo smaltimento inappropriato.</p> <p>Il simbolo sul prodotto indica che non può essere smaltito come rifiuto domestico normale. Il prodotto deve essere conferito in un punto di raccolta per il riciclo delle apparecchiature elettriche ed elettroniche.</p> <p>Questo elettrodomestico richiede uno smaltimento rifiuti specialistico. Per ulteriori informazioni sul trattamento, il recupero e il riciclo di questo prodotto, rivolgersi all'ente locale competente, all'azienda addetta allo smaltimento dei rifiuti domestici o al rivenditore da cui è stato acquistato.</p> <p>Per informazioni più dettagliate sul trattamento, il recupero e il riciclo di questo prodotto, rivolgersi all'ente locale competente, all'azienda addetta allo smaltimento dei rifiuti domestici o al negozio dove è stato acquistato.</p> |
|---|--|

ADVERTÊNCIAS DE SEGURANÇA

LEIA ATENTAMENTE AS SEGUINTE INSTRUÇÕES ANTES DE UTILIZAR O APARELHO.

Instalação

Perigo de choque elétrico

- Desligue o aparelho da alimentação elétrica de rede antes de realizar qualquer manutenção de rotina.
- A ligação a um bom sistema de ligação à terra é essencial e obrigatória.
- Devem estar incorporados meios de desconexão na cablagem fixa, de acordo com as regras de cablagem.
- Alterações ao sistema de cablagem doméstico devem apenas ser feitas por um electricista qualificado.
- O não cumprimento deste aviso pode resultar em choque elétrico ou morte.

Perigo de corte

- Tenha cuidado - as arestas do painel são afiadas.
- A falta de cuidado pode resultar em lesões ou cortes.

Instruções de segurança importantes

- Leia estas instruções antes de instalar ou utilizar este aparelho.
- Nenhum material ou produto combustível deve ser colocado a qualquer momento neste aparelho.
- Disponibilize estas informações à pessoa responsável pela instalação do aparelho, pois pode reduzir os custos de instalação.
- Para evitar perigos, este aparelho deve ser instalado de acordo com estas instruções de instalação.
- Este aparelho deve ser instalado corretamente e ligado à terra apenas por uma pessoa devidamente qualificada.

- Este aparelho deve ser ligado a um circuito que incorpora um interruptor de isolamento que proporciona uma desconexão total da alimentação elétrica.
- AVISO: Utilize apenas proteções de placa concebidas pelo fabricante do aparelho para cozinhar ou indicadas pelo fabricante do aparelho nas instruções de utilização, conforme adequado, ou proteções de placa incorporadas no aparelho. A utilização de proteções inadequadas pode causar acidentes.
- A não instalação correta do aparelho poderia invalidar qualquer garantia ou reclamação de responsabilidade.
- Quanto aos detalhes da instalação, graças à secção <Instalação>.

Funcionamento e manutenção

Perigo de choque elétrico

- Não cozinhe numa placa partida ou rachada. Se a superfície da placa se partir ou rachar, desligue imediatamente o aparelho na rede elétrica (interruptor de parede) e contacte um técnico qualificado.
- Desligue a placa na parede antes de limpar ou de realizar trabalhos de manutenção.
- O não cumprimento deste aviso pode resultar em choque elétrico ou morte.

Perigo para a saúde

- Este aparelho cumpre as normas de segurança eletromagnéticas.

Perigo de superfície quente

- Durante a utilização, as partes acessíveis deste aparelho ficarão quentes o suficiente para causar queimaduras.
- Não permita que o seu corpo, roupa ou qualquer item que não seja um utensílio adequado entre em contacto com a vitrocerâmica até que a superfície fique fria.

- Objetos metálicos como facas, garfos, colheres e tampas não devem ser colocados na superfície quente da placa, uma vez que podem ficar quentes.⁴
- As crianças com menos de 8 anos devem ser mantidas afastadas, a menos que supervisionadas continuamente.
- As pegas das panelas podem estar quentes ao toque. Verifique se as pegas das panelas não estão sobre outras zonas de cozedura que estejam ligadas. Mantenha as pegas fora do alcance das crianças.
- O não cumprimento deste aviso pode resultar em queimaduras.

Perigo de corte

- A lâmina afiada de um raspador para placas está exposta quando a tampa de segurança é retraída. Utilize com extremo cuidado e guarde sempre em segurança e fora do alcance das crianças.
- A falta de cuidado pode resultar em lesões ou cortes.

Instruções de segurança importantes

- Nunca deixe o aparelho sem supervisão quando estiver a ser utilizado. A fervura provoca fumo e salpicos de gordura que podem inflamar.
- Nunca utilize o seu aparelho como superfície de trabalho ou de armazenamento.
- Nunca deixe quaisquer objetos ou utensílios no aparelho.
- Nunca utilize o aparelho como sistema de aquecimento da divisão.
- Após a utilização, desligue sempre as zonas de cozedura e a placa como descrito neste manual (ou seja, utilizando os comandos táteis). Não confie na função de deteção de panelas para desligar as zonas de cozedura ao retirar as panelas.
- Não permita que as crianças brinquem com o aparelho ou que se sentem, fiquem de pé ou subam para este.

- Não armazene artigos de interesse para as crianças em armários por cima do aparelho. As crianças que sobem para a placa podem ficar gravemente feridas.
- Não deixe as crianças sozinhas ou desacompanhadas na área onde o aparelho está a ser utilizado.
- As crianças ou pessoas com uma deficiência que limite a sua capacidade de utilizar o aparelho devem ter uma pessoa responsável e competente para as instruir na sua utilização. O instrutor deve certificar-se de que pode utilizar o aparelho sem perigo para si próprio ou para o seu ambiente.
- Não repare nem substitua qualquer parte do aparelho, a menos que especificamente recomendado no manual. Todas as outras intervenções devem ser efetuadas por um técnico qualificado.
- Não utilize um dispositivo de limpeza a vapor para limpar a sua placa.
- Não coloque ou deixe cair objetos pesados sobre a sua placa.
- Não se coloque de pé na sua placa.
- Não utilize panelas com bordas recortadas nem arraste panelas através da superfície de vitrocerâmica, pois isto pode riscar o vidro.
- Não utilize esfregões nem qualquer outro agente abrasivo duro para limpar a sua placa, pois estes podem riscar a vitrocerâmica.
- Se o cabo de alimentação estiver danificado, tem de ser substituído pelo fabricante, pelo agente de serviço ou por pessoas igualmente qualificadas de forma a evitar o perigo.
- Este aparelho destina-se apenas a ser utilizado num ambiente doméstico! O uso comercial de qualquer tipo não está coberto pela garantia do fabricante!
- AVISO: O aparelho e peças acessíveis ficam quentes durante a utilização. As crianças pequenas devem ser mantidas

afastadas.

- Deve ter-se cuidado para evitar tocar nas resistências.
- As crianças com menos de 8 anos devem ser mantidas afastadas, a menos que supervisionadas continuamente.
- Este aparelho pode ser utilizado por crianças de idade igual ou superior a 8 anos e por pessoas com capacidades físicas, sensoriais ou mentais reduzidas ou falta de experiência e conhecimento, caso lhes tenha sido fornecida supervisão ou instruções relativas à utilização do aparelho de forma segura e desde que compreendam os perigos envolvidos.
- As crianças não devem brincar com o aparelho. A limpeza e manutenção pelo utilizador não deve ser realizada por crianças sem supervisão.
- AVISO: Cozinhar numa placa com gordura ou óleo, sem vigilância, pode ser perigoso e pode resultar em fogo. NUNCA tente extinguir um incêndio com água, em vez disso desligue o aparelho e, em seguida, cubra a chama com, por exemplo, uma tampa ou um cobertor antifogo.
- AVISO: Perigo de incêndio: não guarde artigos em cima das superfícies de cozedura.
- AVISO: Se a superfície estiver rachada, desligue o aparelho para evitar a possibilidade de choque elétrico a partir de superfícies de placas de vitrocerâmica ou de material similar que protegem peças sob tensão.
- Não deve nunca utilizar um aparelho de limpeza a vapor.
- O aparelho não se destina a ser operado através de um temporizador externo ou de um sistema de controlo remoto separado.
- CUIDADO: O processo de cozedura tem de ser supervisionado. Um processo de cozedura rápido, tem de ser continuamente supervisionado.
- O cabo de alimentação não pode ser acessível após a

instalação.

Vista geral do produto

Vista superior

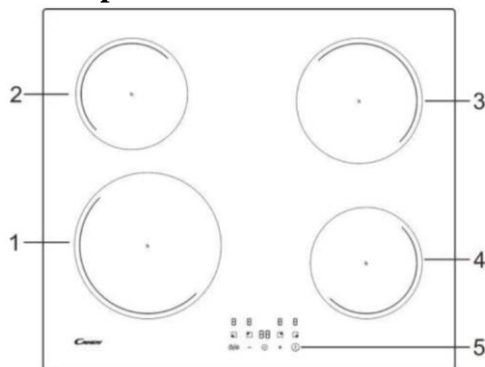

1. Zona de 2300 W, boost para 3000 W
2. Zona de 1200 W, boost para 1500 W
3. Zona de 1800 W, boost para 2100 W
4. Zona de 1200 W, boost para 1500 W
5. Painel de controlo

O painel de controlo

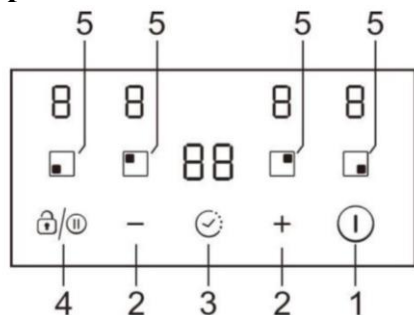

1. Comando LIGAR/DESLIGAR
2. Tecla reguladora de potência/temporizador
3. Comando do temporizador
4. Controlo de pausa/bloqueio
5. Comando de seleção da zona de aquecimento

Informações sobre o produto

A placa cerâmica/indução pode atender a diferentes tipos de cozinha por causa do aquecimento por fio de resistência, controle micro-computorizado e seleção de múltiplas potências, realmente a escolha ideal para famílias modernas.

A placa apela aos clientes e adota design personalizado. A placa tem desempenhos seguros e confiáveis, tornando a sua vida confortável e permitindo desfrutar plenamente do prazer da vida.

Uma palavra sobre cozedura por indução

A cozedura por indução é uma tecnologia de cozinha segura, avançada, eficiente e económica. Funciona por vibrações eletromagnéticas gerando calor diretamente na panela, em vez de indiretamente através do aquecimento da superfície do vidro. O vidro fica quente apenas porque a panela eventualmente aquece-o.

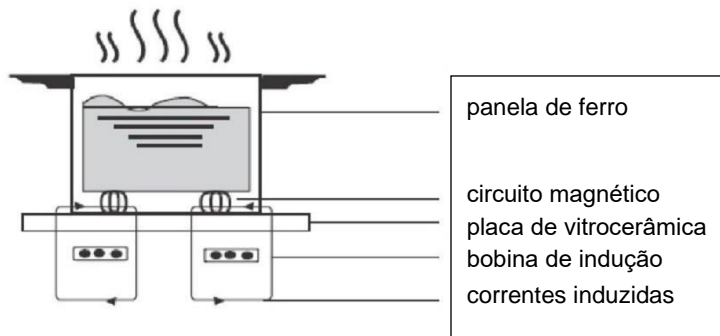

Antes de utilizar a sua nova Placa de Indução

- Leia este guia, tendo especial atenção à secção “Advertências de segurança”.
- Remova qualquer película protetora que possa estar na sua placa de indução.

Utilizar dos comandos táteis

- Os comandos respondem ao toque, por isso não tem de aplicar qualquer pressão.
- Utilize a parte da impressão digital do seu dedo, não a ponta.
- Ouvirá um sinal sonoro de cada vez que um toque for registado.
- Certifique-se que os comandos estão sempre limpos, secos e que não há nenhum objeto (por exemplo, um utensílio ou um pano) que os cubra. Mesmo uma película fina de água pode tornar os comandos difíceis de operar.



Escolher os utensílios de cozinha adequados



- Utilize apenas utensílios de cozinha com uma base adequada para cozinhar por indução. Procure o símbolo de indução na embalagem ou na parte inferior da panela.
- Pode verificar se os seus utensílios de cozinha são adequados realizando um teste magnético. Mova um ímã em direção à base da panela. Se for atraído, a panela é adequada para a indução.
- Se não tiver um ímã:
 1. Coloque um pouco de água na panela que deseja verificar.
 2. Siga os passos abaixo de «Para começar a cozinhar».
 3. Se  não piscar no visor e a água estiver a aquecer, a panela é adequada.
- Utensílios de cozinha fabricados com os seguintes materiais não são adequados: aço inoxidável puro, alumínio ou cobre sem base magnética, vidro, madeira, porcelana, cerâmica e barro.



| Dimensão do queimador (mm) | Tamanho mínimo dos recipientes (diâmetro/mm) |
|----------------------------|--|
| 160 | 120 |
| 180 | 140 |
| 210 | 160 |

Não utilize utensílios de cozinha com bordas recortadas ou com uma base curva.



Certifique-se de que a base da sua panela é lisa, que fica perfeitamente nivelada contra o vidro e que tem o mesmo tamanho que a zona de cozedura. Centre sempre a panela na zona de cozedura.

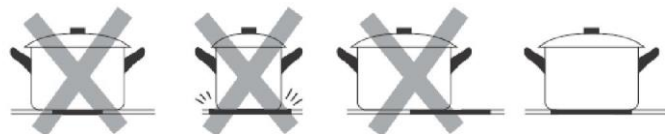

Levante sempre panelas da placa de vitrocerâmica; não as arraste, pois podem riscar o vidro.

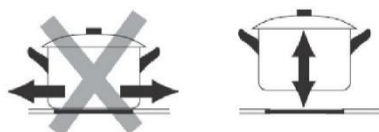

- Utilize panelas cujo diâmetro da área ferromagnética (base da panela) esteja na faixa de dimensões na tabela abaixo. (Tabela 1)
 - Se usar panelas menores, o desempenho pode ser afetado
 - Se utilizar uma panela com um diâmetro menor do que o indicado na tabela acima, a panela pode não ser detetada
 De acordo com a dimensão da zona pode usar panelas de diferentes diâmetros como a imagem abaixo:

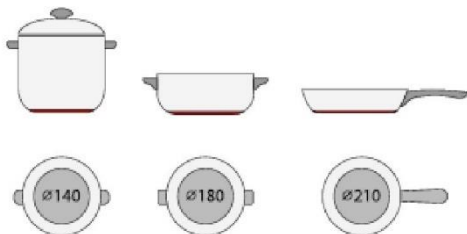

- Se a parte ferromagnética cobrir apenas parcialmente a base da panela, apenas a área ferromagnética aquecerá, o resto da base pode não aquecer uma temperatura suficiente para cozinhar.





- Se a área ferromagnética não for homogênea, mas apresentar outros materiais, como o alumínio, isto pode afetar o aquecimento e a detecção da panela.

Se a base da panela for semelhante às fotos abaixo, a panela não pode ser detetada.

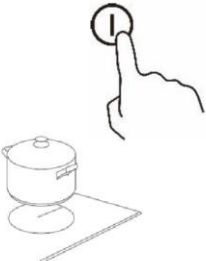

Utilizar a sua Placa de Indução

Para começar a cozinhar

- Depois de ligar, ouve o sinal sonoro uma vez, todos os indicadores acendem-se durante 1 segundo e depois apagam, indicando que a placa entrou em estado de espera.
1. Toque no botão LIGAR/DESLIGAR ①. todos os indicadores mostram “-”
 2. Coloque uma panela adequada na zona de cozedura que pretende utilizar.
Certifique-se de que o fundo da panela e a superfície da zona de cozedura estão limpos e secos.
 3. Ao tocar no controlo de seleção da zona de aquecimento, irá piscar um indicador ao lado do botão
 4. Defina uma regulação de calor tocando no comando “-” ou “+”.
 - Se não selecionar uma definição de calor no período de 1 minuto, a placa de indução desliga-se automaticamente. Terá de recommear no passo 1.
 - É possível modificar a regulação do calor a qualquer altura durante a cozedura.

Quando terminar de cozinhar

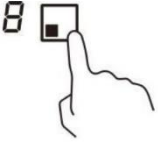
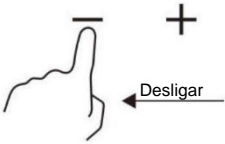
1. Toque na seleção da zona de aquecimento que pretende desligar
2. Desligue a zona de cozedura, deslocando até “0”.

Certifique-se de que o visor mostra “0”.

3. Desligue completamente a placa tocando no comando LIGAR/DESLIGAR.

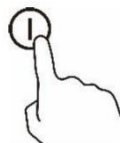

4. Cuidado com as superfícies quentes
“H” indica que a zona de cozadura está demasiado quente para tocar. Desaparecerá quando a superfície tiver arrefecido a uma temperatura segura. Utilizar a placa quando ainda está quente pode também ser uma forma de poupança de energia, se pretender aquecer mais panelas.



Utilizar a gestão da energia

É possível definir um nível máximo de absorção de potência para a placa de indução, escolhendo até diferentes faixas de potência.

As placas de indução são capazes de limitar-se automaticamente a fim de trabalhar com nível de potência menor, para evitar o risco de sobrecarga.

Para entrar na função de gestão de energia

1. Ligue a placa e pressione ao mesmo tempo o “+” (temporizador) e o bloqueio. O indicador de tempo apresenta “P5” que significa nível de potência 5. O modo padrão está definido em 7,2 Kw.



Para mudar para outro nível

Prima +/- no temporizador. Existem 5 níveis de potência, de “P1” a “P5”. O indicador do temporizador mostrará um deles.

P1: a potência máxima é 2,5 Kw.

P2: a potência máxima é 3,5 Kw.

P3: a potência máxima é 4,5 Kw.

P4: a potência máxima é 5,5 Kw.

“P5”: a potência máxima é de 7,2 Kw.



Confirmar e Sair da função de gestão de energia

Pressione ao mesmo tempo o “+” (temporizador) e o bloqueio para confirmação e então a placa será desligada.



Usar a função Boost

Ativar a função Boost

1. Selecione a zona com função boost (zona frontal esquerda).
2. Toque na tecla “mais” + até que a indicação do nível de potência indique “P”.

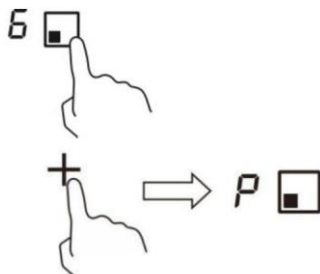

Cancelar a função Boost

1. Selecione a zona com função boost (zona frontal esquerda).
2. Toque na tecla “menos” — para cancelar a função Boost, e selecione o nível desejado.



• A função boost de reforço só pode durar por 5 minutos. Após esse tempo, a zona retorna ao nível 9 automaticamente.

Utilizar a função de Pausa

1. Pressione o controlo de pausa, as zonas de aquecimento param de funcionar. Toda a indicação de zona apresenta “||”

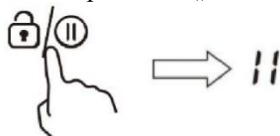

2. Pressione o controlo de Pausa  mais uma vez e todas as zonas de aquecimento revertem à configuração original.
- A função está disponível quando uma ou mais zonas de aquecimento estão em funcionamento.
 - Se não cancelar o modo de funcionamento em 30 minutos, a placa de indução desliga-se automaticamente.

Bloquear os comandos

- Pode bloquear os comandos para evitar uma utilização involuntária (por exemplo, crianças que acidentalmente ligam as zonas de cozedura).
- Quando os comandos são bloqueados, todos os comandos exceto o LIGAR/DESLIGAR são desativados.

Para bloquear os comandos

Toque no botão de bloqueio  durante 2 segundos. O indicador do temporizador irá apresentar “Lo”.

Para desbloquear os comandos

1. Certifique-se de que a placa está ligada.
2. Toque e mantenha premido o botão de bloqueio  durante 2 segundos.
3. Agora pode começar a utilizar a placa.



Quando a placa está no modo de bloqueio, todos os comandos são desativados, exceto o LIGAR/DESLIGAR; pode sempre desligar a placa de indução com o comando LIGAR/DESLIGAR em caso de emergência, mas deverá desbloquear a placa primeiro na operação seguinte.

Aviso de calor residual

Quando a placa estiver a funcionar há algum tempo, haverá algum calor residual. A letra “H” parece para o avisar para se manter afastado.



Encerramento automático

A função de segurança da placa é desligar automaticamente. Isto ocorre sempre que se esquecer de desligar uma zona de cozedura. Os tempos de paragem padrão são exibidos na tabela abaixo:

| | | | | | | | | | |
|---|---|---|---|---|---|---|---|---|---|
| Nível de potência | 1 | 2 | 3 | 4 | 5 | 6 | 7 | 8 | 9 |
| Temporizador de funcionamento predefinido (hora) | 8 | 8 | 8 | 4 | 4 | 4 | 2 | 2 | 2 |

Utilizar o temporizador

Pode utilizar o temporizador de duas formas diferentes:

- Pode utilizá-lo como um lembrete de minutos. Neste caso, o temporizador não desliga nenhuma zona de cozedura quando a hora definida estiver ativada.
- Pode utilizá-lo como temporizador de corte para desligar uma ou mais zonas de cozedura após o tempo se esgotar.
- Pode configurar o temporizador até 99 minutos.

Utilizar o temporizador como um lembrete de minutos

1. Certifique-se de que a placa está ligada. E a tecla de seleção de zona não está ativada (indicação de zona “-” não está a piscar).

Nota: pode definir o contador de minutos antes ou depois de definir a potência da cozedura.

2. Toque na tecla do temporizador. “00” é apresentado no visor do temporizador e “0” está a piscar.

3. Ajuste o tempo para entre 1 a 99 minutos tocando em “-” ou “+” no controlo do temporizador (p.ex. 5)



4. Pressionar “+” uma vez aumenta o tempo em um minuto. Pressionar “-” uma vez diminui o tempo em um minuto. Quando o tempo definido exceder 99 minutos, regressa automaticamente a “00”. Se pressionar “-” e “+” simultaneamente, o indicador apresenta “00”.

5. Quando o tempo estiver definido, a contagem decrescente será iniciada imediatamente. O visor mostrará o tempo restante.

6. O sinal sonoro irá soar durante 30 segundos e o indicador do temporizador mostra “-” quando o tempo definido tiver terminado.

Cancelamento do temporizador

Depois de voltar a definir o tempo, mantenha pressionado o botão do temporizador durante 5 segundos; isto cancela o temporizador e o indicador reverte para “00”.

Usando o temporizador para desligar uma ou mais zonas de cozedura

1. Tocando no controlo de seleção da zona de aquecimento para a qual pretende definir o temporizador.



2. Toque no controlo do temporizador, “00” aparece no visor do temporizador e “0” pisca.

3. Ajuste o tempo para entre 1 a 99 minutos tocando em “-” ou “+” no controlo do temporizador (p.ex. 5)

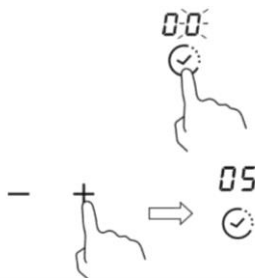

4. Pressionar “+” uma vez aumenta o tempo em um minuto. Pressionar “-” uma vez diminui o tempo em um minuto. Quando o tempo definido exceder 99 minutos, regressa automaticamente a “00”. Se pressionar “-” e “+” simultaneamente, o indicador apresenta “00”.

5. Quando o tempo estiver definido, a contagem decrescente será iniciada imediatamente. O visor mostrará o tempo restante.

NOTA: No canto inferior direito da indicação do nível de potência encontra-se um ponto vermelho a indicar a zona selecionada.

6. Quando o temporizador de cozedura chegar a zero, a zona de cozedura correspondente será desligada automaticamente.

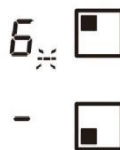

Nota: Outra zona de cozedura continuará a funcionar se tiver sido ligada anteriormente.

Se o temporizador estiver regulado em mais de uma zona:

1. Ao definir o temporizador para várias zonas de cozedura, são indicados pontos vermelhos das zonas de cozedura relevantes. O visor do temporizador mostra o temporizador min.. O ponto da zona correspondente pisca.

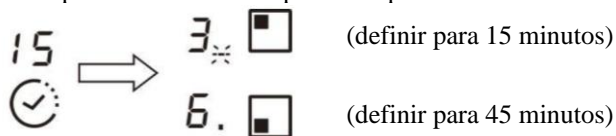

2. Logo que o temporizador de contagem regressiva expirar, a zona correspondente desliga-se. Depois irá exibir o novo temporizador min. e o ponto da zona correspondente piscará.

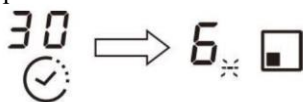

Nota: Toque no controlo de seleção da zona de aquecimento, o temporizador correspondente é exibido no indicador do temporizador.

Orientações para cozinhar

Tenha cuidado ao fritar, pois o óleo e a gordura aquecem muito rapidamente, especialmente se estiver a usar a função Boost. Em temperaturas extremamente altas, o óleo e a gordura inflamam espontaneamente, o que representa um risco grave de incêndio.

Dicas de cozinha

- Quando a comida começa de ferver, reduza a definição de energia.
- A utilização de uma tampa irá reduzir os tempos de cozedura e poupará energia, retendo o calor.
- Minimizar a quantidade de líquido ou de gordura para reduzir os tempos de cozedura.
- Comece a cozinhar numa potência alta e reduza a potência quando os alimentos tiverem sido aquecidos.

Fervura lenta, cozinhar arroz

- A fervura lenta acontece abaixo do ponto de ebulição, a cerca de 85 °C, quando as bolhas estão a subir ocasionalmente até à superfície do líquido de cozedura. É a chave para deliciosas sopas e ensopados tenros, porque os sabores desenvolvem-se sem cozinhar os alimentos em demasia. Também deve cozinhar molhos à base de ovos e engrossados com farinha abaixo do ponto de ebulição.
- Algumas tarefas, incluindo cozinhar arroz pelo método de absorção, podem exigir uma configuração superior à configuração mais baixa para garantir que os alimentos estejam cozinhados corretamente no tempo recomendado.

Bife selado

Cozinhar bifos suculentos:

- Deixe a carne à temperatura ambiente durante cerca de 20 minutos antes de cozinhar.
- Aqueça uma frigideira de base pesada.
- Pincele ambos os lados do bife com azeite. Aplique uma pequena quantidade de óleo na frigideira quente e coloque a carne na frigideira quente.
- Vire o bife apenas uma vez durante a cozedura. O tempo exato dependerá da espessura do bife e de quão passado o quer. Os tempos podem variar cerca de 2 a 8 minutos de cada lado. Carregue no bife para avaliar como está passado - quanto mais firme mais bem passado está.
- Deixe o bife descansar sobre uma chapa quente durante alguns minutos para deixar relaxar e assim ficar mais macio antes de servir.

Saltear

1. Escolha um wok de base plana compatível com cerâmica ou uma frigideira grande.
2. Tenha todos os ingredientes e equipamentos à mão. Saltear é algo rápido. Se cozinhar grandes quantidades, cozinhe os alimentos em várias doses menores.
3. Pré-aqueça brevemente a frigideira e adicione duas colheres de sopa de óleo.
4. Cozinhe a carne em primeiro lugar, reserve e mantenha quente.

5. Salteie os legumes. Quando estiverem quentes mas ainda estaladiços, mude a zona de cozedura para uma configuração mais baixa, volte a colocar a carne na frigideira e adicione o molho.
6. Salteie delicadamente os ingredientes para se certificar de que são aquecidos.
7. Sirva imediatamente.

Definições de calor

| Configuração de calor | Adequação |
|------------------------------|--|
| 1 - 2 | <ul style="list-style-type: none"> • aquecimento para pequenas quantidades de alimentos • derreter chocolate, manteiga e alimentos que queimam rapidamente • fervura lenta suave • aquecimento lento |
| 3 - 4 | <ul style="list-style-type: none"> • reaquecer • fervura rápida • cozinhar arroz |
| 5 - 6 | <ul style="list-style-type: none"> • panquecas |
| 7 - 8 | <ul style="list-style-type: none"> • saltear • cozinhar massa |
| 9 | <ul style="list-style-type: none"> • saltear • selar • ferver a sopa • água a ferver |

Cuidados e limpeza

| O quê? | Como? | Importante! |
|--|--|---|
| Sujidade diária no vidro (impressões digitais, marcas, manchas deixadas por alimentos ou derrame de alimentos sem açúcar no vidro) | <ol style="list-style-type: none"> 1. Desligue a alimentação da placa. 2. Aplique um produto de limpeza de placas enquanto o vidro ainda está morno (mas não quente!) 3. Enxague e seque com um pano limpo ou com uma toalha de papel. 4. Volte a ligar a alimentação da placa. | <ul style="list-style-type: none"> • Quando a alimentação da placa estiver desligada, não haverá indicação de “superfície quente”, mas a zona de cozedura pode ainda estar quente! Tenha muito cuidado. • Esfregões resistentes, alguns esfregões de nylon e agentes de limpeza agressivos/abrasivos podem arranhar o vidro. Leia sempre o rótulo para verificar se o seu produto de limpeza ou esfregão é adequado. • Nunca deixe resíduos do produto de limpeza na placa: o vidro pode ficar manchado. |
| Fervura, alimentos derretidos e derrames de alimentos açucarados quentes no vidro | <p>Remova-os imediatamente com uma espátula ou com um raspador de lâmina adequado para placas de vitrocerâmica, mas tenha cuidado com as superfícies quentes da zona de cozedura:</p> <ol style="list-style-type: none"> 1. Desligue a alimentação da placa na parede. 2. Segure a lâmina ou o utensílio num ângulo de 30° e raspe a sujidade ou o derrame para uma área fria da placa. 3. Limpe a sujidade ou o derrame com um pano de cozinha ou com uma toalha de papel. 4. Siga os passos 2 a 4 para “Sujidade diária no vidro” acima. | <ul style="list-style-type: none"> • Remova as manchas deixadas por alimentos derretimentos e açucarados ou os derrames o mais rapidamente possível. Se deixados a arrefecer no vidro, podem ser difíceis de remover ou mesmo danificar permanentemente a superfície do vidro. • Perigo de corte: quando a cobertura de segurança é retraída, a lâmina num raspador é afiada. Utilize com extremo cuidado e guarde sempre em segurança e fora do alcance das crianças. |
| Derrames nos comandos táteis | <ol style="list-style-type: none"> 1. Desligue a alimentação da placa. 2. Coloque o derrame sob imersão 3. Limpe a área dos comandos táteis com uma esponja ou pano húmido limpo. 4. Seque completamente a área com uma toalha de papel. 5. Volte a ligar a alimentação da placa. | <ul style="list-style-type: none"> • A placa pode emitir bipes e desligar-se, e os comandos táteis podem não funcionar enquanto existir líquido sobre estes. Certifique-se de que seca a área dos comandos táteis antes de voltar a ligar a placa. |

Dicas e sugestões

| Problema | Causas possíveis | O que fazer |
|---|--|---|
| A placa não liga. | Sem alimentação. | Certifique-se de que a placa está ligada à fonte de alimentação e que está ligada. Verifique se há uma falha de energia na sua casa ou área. Se tiver verificado tudo e o problema persistir, contacte um técnico qualificado. |
| Os comandos táteis não respondem. | Os comandos estão bloqueados. | Desbloqueie os comandos. Consulte a secção “Utilizar a sua placa” para mais instruções. |
| Os comandos táteis são difíceis de operar. | Pode existir uma ligeira película de água sobre os comandos ou pode estar a utilizar a ponta do dedo ao tocar nos comandos. | Certifique-se de que a área dos comandos táteis está seca e utilize a parte da impressão digital do seu dedo ao tocar nos comandos. |
| O vidro está a ficar arranhado. | Utensílios de cozinha com arestas irregulares. Estão a ser utilizados produtos de limpeza ou esfregão inadequados e abrasivos. | Utilize utensílios de cozinha com bases planas e lisas. Consulte “Escolher os utensílios de cozinha adequados”. Consulte “Cuidados e limpeza”. |
| São ouvidos estalidos ou cliques provenientes de algumas painéis. | Isto pode ser causado pela construção dos seus utensílios de cozinha (camadas de diferentes metais que vibram de forma diferente). | Isto é normal em utensílios de cozinha e não indica uma avaria. |
| A placa de indução produz um ruído baixo de zumbido quando utilizada numa definição de calor elevado. | Isto é provocado pela tecnologia de cozedura por indução. | Isto é normal, mas o ruído deve acalmar ou desaparecer completamente quando se diminui a definição do calor. |
| Ruído do ventilador proveniente da placa de indução. | Foi acionada uma ventoinha de refrigeração incorporada na sua placa de indução, para evitar o sobreaquecimento da eletrónica. Pode continuar a funcionar mesmo depois de ter desligado a placa de indução. | Isto é normal e não necessita de qualquer ação. Não desligue a alimentação da placa de indução da parede enquanto a ventoinha estiver em funcionamento. |
| As painéis não ficam quentes e aparecem no visor. | A placa de indução não consegue detetar a panela porque não é adequada para cozinhar por indução. A placa de indução não consegue detetar a panela porque é demasiado pequena para a zona de cozedura ou não está devidamente centrada nesta. | Utilize utensílios de cozinha adequada para cozinhar por indução. Consulte a secção “Escolher os utensílios de cozinha adequados”. Centre a panela e certifique-se de que a respetiva base corresponde ao tamanho da zona de cozedura. |
| A placa de indução ou uma zona de cozedura desligou-se inesperadamente, um sinal sonoro e um código de erro é exibido (normalmente alternando com um ou dois dígitos no visor do temporizador de cozedura). | Falha técnica. | Anote as letras e números de erro, desligue a alimentação da placa de indução na parede e contacte um técnico qualificado. |

Exibição e inspeção de falhas

Se surgir uma anomalia, a placa de indução entrará automaticamente no modo de proteção e exibirá os códigos de proteção correspondentes:

| Problema | Causas possíveis | O que fazer |
|----------|--|--|
| E4/E5 | Falha do sensor de temperatura | Contacte o fornecedor. |
| E7/E8 | Falha do sensor de temperatura do IGBT. | Contacte o fornecedor. |
| E2/E3 | Tensão de alimentação anormal | Verifique se o fornecimento de energia está normal. Ligue após o fornecimento de energia estar normal. |
| E6/E9 | Má radiação de calor de placa de indução | Reinicie depois de deixar arrefecer a placa de indução. |

O acima exposto é a avaliação e inspeção de falhas comuns.

Não desmonte a unidade sem ajuda especializada, para evitar quaisquer perigos e danos na placa de indução.

Especificações técnicas

| | |
|--------------------------------|----------------------|
| Placa de indução | CI642CBB |
| Zonas de cozedura | 4 zonas |
| Tensão de alimentação | 220-240 V~, 50-60 Hz |
| Potência elétrica instalada | 7200W |
| Tamanho do produto P×L×A (mm) | 590×520×58 |
| Dimensões de montagem AxB (mm) | 560×490 |

O peso e as dimensões são aproximados. Como nos esforçamos continuamente para melhorar os nossos produtos, podemos alterar as especificações e designs sem aviso prévio.

Instalação

Seleção do equipamento de instalação

- Corte a superfície de trabalho de acordo com os tamanhos mostrados no desenho.
- Para efeitos de instalação e utilização, deve ser preservado um espaço mínimo de 50 mm em torno do orifício.
- Certifique-se de que a espessura da superfície de trabalho é de, no mínimo, 30 mm. Selecione material de superfície de trabalho resistente ao calor para evitar uma maior deformação provocada pela radiação de calor da placa de aquecimento.

Como ilustrado abaixo:

Aviso: O material de superfície de trabalho deve utilizar madeira impregnada ou outros materiais de isolamento.

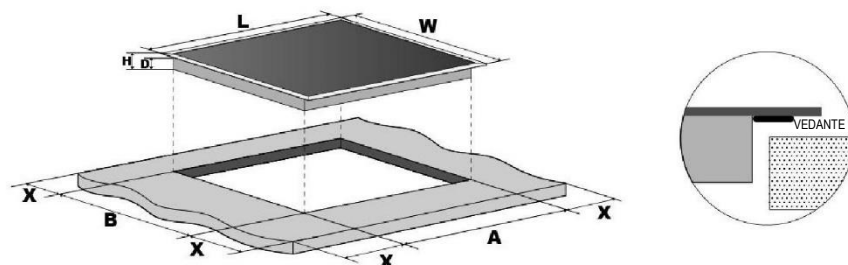

| | C (mm) | L (mm) | A (mm) | D (mm) | A (mm) | B (mm) | X (mm) |
|----------|--------|--------|--------|--------|--------|--------|---------|
| CI642CBB | 590 | 520 | 58 | 54 | 560 | 490 | 50 mini |

Em quaisquer circunstâncias, certifique-se de que a placa está bem ventilada e que a entrada e saída de ar não estão bloqueadas. Certifique-se de que a placa está em boas condições. Como ilustrado abaixo

Nota: A distância de segurança entre a placa quente e o armário acima desta deve ser de, no mínimo, 760 mm.

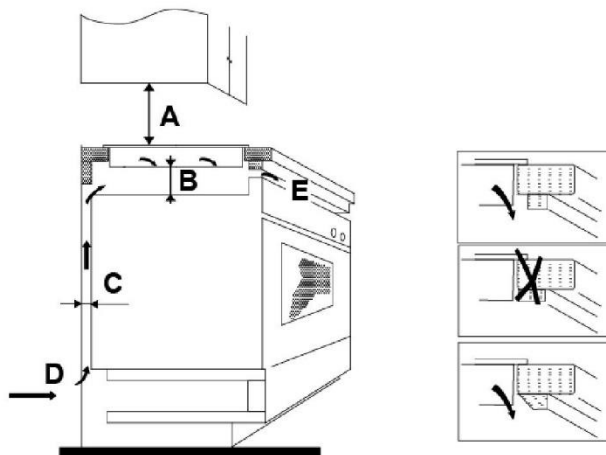

| A (mm) | B (mm) | C (mm) | D | E |
|--------|---------|---------|---------------|------------------|
| 760 | 50 mini | 20 mini | Entrada de ar | Saída de ar 5 mm |

Antes de instalar a placa, certifique-se de que:

- a superfície de trabalho é quadrada e nivelada, e que nenhum membro estrutural interfere com as exigências do espaço.
- a superfície de trabalho é feita de um material resistente ao calor.
- se a placa for instalada em cima de um forno, o forno tem uma ventoinha de refrigeração integrada.
- a instalação cumprirá todos os requisitos de folga, assim como normas e regulamentos aplicáveis.
- é incorporado na cablagem permanente um interruptor de isolamento adequado que permite a desconexão total da rede elétrica, montado e posicionado de modo a cumprir as regras e regulamentos locais de cablagem.
- O interruptor de isolamento deve ser de tipo aprovado e fornecer uma separação de contacto de 3 mm em todos os polos (ou em todos os condutores [de fase] ativos se as regras locais de cablagem permitirem esta variação dos requisitos).
- o interruptor de isolamento estará facilmente acessível ao cliente com a placa instalada
- consulte as autoridades locais de construção e os estatutos em caso de dúvida quanto à instalação
- utilize acabamentos resistentes ao calor e fáceis de limpar (tais como azulejos cerâmicos) para as superfícies das paredes que rodeiam a placa.

Após instalar a placa, certifique-se de que:

- o cabo de alimentação não é acessível através de portas ou gavetas de armário.
- há um fluxo adequado de ar fresco do exterior do espaço de instalação para a base da placa.
- se a placa for instalada acima de uma gaveta ou armário, é instalada uma barreira de proteção térmica sob a base da placa.
- o interruptor de isolamento está facilmente acessível pelo cliente.

Antes de posicionar os suportes de fixação

A unidade deve ser colocada sobre uma superfície estável e lisa (utilize a embalagem). Não aplique força nos comandos salientes da placa.

Localizar os suportes de fixação

- A unidade deve ser colocada sobre uma superfície estável e lisa (utilize a embalagem). Não aplique força nos comandos salientes da placa.
- Fixe a placa na superfície de trabalho enroscando quatro suportes na caixa inferior da placa (consulte a figura) após a instalação.
- Ajuste a posição do suporte para se adequar às diferentes espessuras da superfície de trabalho.

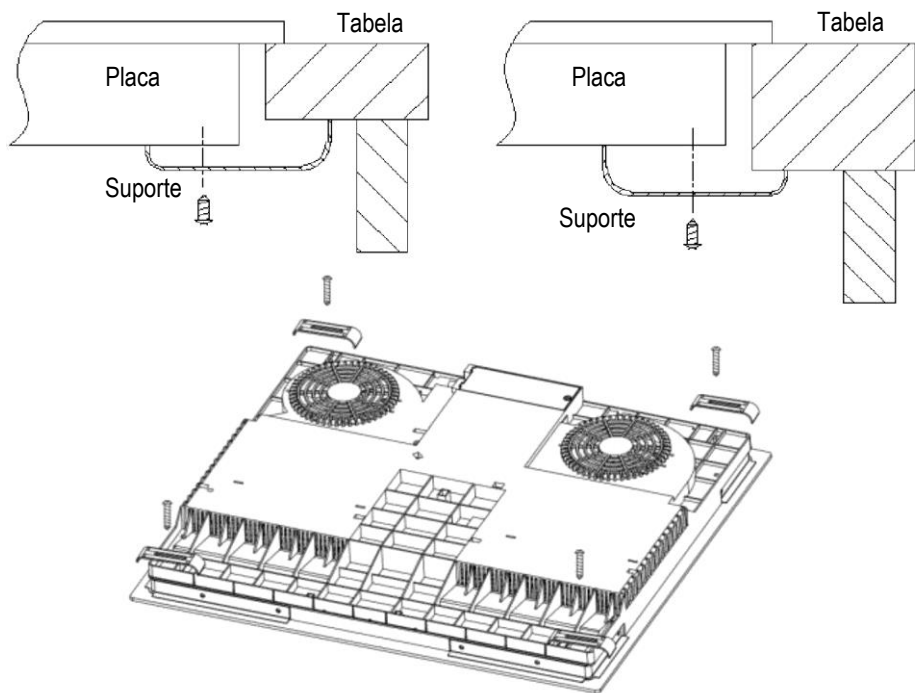

Precauções

- A placa deve ser instalada por pessoal ou técnicos qualificados. Temos profissionais ao seu serviço. Nunca efetue a operação por si mesmo.
- A placa não deve ser montada sobre equipamento de arrefecimento, máquinas de lavar louça e secadores rotativos.
- A placa deve ser instalada de modo a garantir uma melhor radiação de calor, para melhorar a sua fiabilidade.
- A parede e a zona de aquecimento induzido acima da superfície da mesa devem resistir ao calor.
- Para evitar qualquer dano, a camada sanduíche e o adesivo devem ser resistentes ao calor.
- Não deve nunca utilizar um aparelho de limpeza a vapor.
- Esta cerâmica só pode ser conectada a uma alimentação com impedância nunca superior a 0,427 ohm. Caso seja necessário, consulte a sua entidade de fornecimento elétrico para informações de impedância do sistema.

Ligar a placa à rede elétrica

A alimentação elétrica deve ser ligada em conformidade com a norma relevante ou com um disjuntor de um polo. O método de ligação é mostrado abaixo.

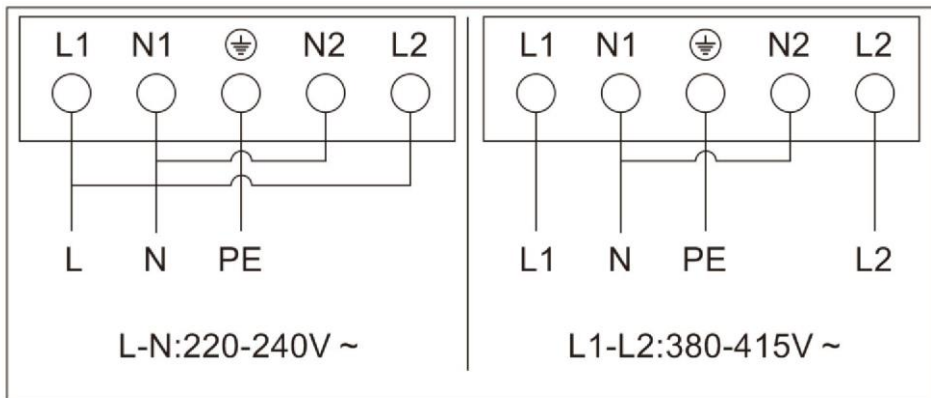

- Se o cabo estiver danificado ou precisar de ser substituído, isso deve ser feito por um técnico pós-venda com as ferramentas adequadas, de modo a evitar qualquer acidente.
- Se o aparelho estiver conectado diretamente à rede elétrica, deve ser instalado um disjuntor de um polo com uma folga mínima de 3 mm entre contactos.
- O instalador deve certificar-se de que foi efetuada a ligação elétrica correta e que está em conformidade com os regulamentos de segurança.
- O cabo não deve ficar dobrado ou comprimido.
- O cabo deve ser verificado regularmente e substituído apenas por uma pessoa qualificada.



ELIMINAÇÃO: Não elimine este produto como lixo indiferenciado municipal. Este tipo de resíduo deve ser recolhido separadamente para tratamento especial.

Este aparelho está marcado de acordo com a Diretiva Europeia 2012/19/UE sobre resíduos de equipamentos elétricos e eletrónicos (REEE). Ao garantir que este aparelho é eliminado de forma correta, ajudará a prevenir quaisquer possíveis danos para o ambiente e para a saúde humana, o que pode ocorrer se for eliminado de forma incorreta.

O símbolo no produto indica que este produto não pode ser tratado como resíduo doméstico. Deve ser levado a um ponto de recolha para a reciclagem de produtos elétricos e eletrónicos.

Este aparelho necessita de uma eliminação de resíduos especializada. Para informação mais detalhada acerca do tratamento, recuperação e reciclagem deste produto contacte o gabinete público competente, o seu serviço de depósito de resíduos domésticos, ou a loja onde adquiriu o produto.

Para informação mais detalhada acerca do tratamento, recuperação e reciclagem deste produto contacte o gabinete público competente, o seu serviço de depósito de resíduos domésticos, ou a loja onde adquiriu o produto.

BIZTONSÁGI FIGYELMEZTETÉSEK

KÉRJÜK, HOGY A KÉSZÜLÉK HASZNÁLATA ELŐTT OLVASSA EL FIGYELMESEN A KÖVETKEZŐ UTASÍTÁSOKAT.

Telepítés

Elektromos áramütés veszélye

- Bármilyen munkálat vagy karbantartás megkezdése előtt válassza le a készüléket az elektromos hálózatról.
- Alapvető és elengedhetetlen fontosságú a megfelelő földelési hálózathoz csatlakoztatás.
- Kötelezően léteznie kell egy leválasztó készüléknek beépített módon a kábelezésben, a kábelezési előírások figyelembe vételével.
- Az otthoni áramhálózaton kizárólag szakképzett villanyszerelő hajthat végre módosításokat.
- Jelen tanács figyelmen kívül hagyása elektromos áramütést vagy halált eredményezhet.

Vágási sérülés veszélye

- Óvatosság javasolt, mint a pult szélei élesek.
- Az óvatosság mellőzése sérüléseket vagy vágási sebeket eredményezhet.

Fontos biztonsági utasítások

- A készülék beszerelése vagy használata előtt olvassa ezeket az utasításokat.
- A készülékre soha ne helyezzen éghető anyagokat vagy termékeket.
- Jelen utasítást tegye elérhetővé a készüléket beszerelő szakember számára, mivel így előfordulhat, hogy csökkenthető a beszerelés költsége.
- A veszélyek elkerülése érdekében a készüléket kötelezően jelen beszerelési utasításoknak megfelelően szerelje be.

- A készülék megfelelő beszerelését és földelését kizárólag szakképzett szakember végezze.
- A készüléket kizárólag olyan hálózatra csatlakoztassa, amelyiknek részét képezi egy olyan szakaszoló, amelyik teljesen leválasztja a készüléket a tápellátásról.
- **FIGYELMEZTETÉS:** Kizárólag a főzőlap gyártója által tervezett, a főzőlap használati útmutatójában megfelelőként javasolt főzőlapvédőket, vagy a készülékbe beépített főzőlapvédőt használja. A nem megfelelő védők használata balesetekhez vezethet.
- A készülék nem megfelelő beszerelése érvénytelenítheti az összes jótállási vagy felelősségvállalási igényt.
- A telepítés részleteit illetően lásd a <Telepítés> fejezetet.

Tisztítás és karbantartás

Elektromos áramütés veszélye

- Ne főzzön törött vagy megrepedt főzőlapon. Ha a főzőlap felülete eltörött vagy megrepedt, azonnal kapcsolja ki a készüléket a hálózati tápellátásnál (fali kapcsolónál), és vegye fel a kapcsolatot egy szakképzett szakemberrel.
- Bármilyen tisztítás vagy karbantartás előtt kapcsolja le a főzőlapot fali kapcsolónál.
- Jelen tanács figyelmen kívül hagyása elektromos áramütést vagy halált eredményezhet.

Egészségügyi veszélyek

- A készülék megfelel az elektromágneses biztonsági szabványoknak.

Forró felület által jelentett veszély

- Használat során a készülék elérhető részei felforrósodnak, így égési sérüléseket okozhatnak.
- Ne hagyja, hogy teste, ruházata vagy bármilyen egyéb, megfelelő edényektől eltérő tárgy hozzáérjen az üvegkerámiához, amíg a felület le nem hűl.

- Ne helyezzen fémtárgyakat, így például késeket, villákat, kanalakat és fedőket a főzőlap felületére, mivel ezek felforrósodhatnak.⁴
- A 8 évnél kisebb gyermekeket tartsa a készüléktől távol, hacsak nem tartja őket folyamatos felügyelet alatt.
- A serpenyők fogantyúi felforrósodhatnak. Figyeljen arra, hogy a serpenyők fogantyúi ne lógnanak túl azon főzőzónán, amelyen található az edény. Gondoskodjon arról, hogy a gyermekek ne érhessék el a fogantyúkat.
- Jelen tanács figyelmen kívül hagyása égési sérüléseket és forrázásokat eredményezhet.

Vágási sérülés veszélye

- A főzőlap kaparó éles pengéje veszélyt jelenthet visszahúzott védőburkolat mellett. A kaparót rendkívül óvatosan használja, és mindig biztonságosan és gyermekektől távol tárolja.
- Az óvatosság mellőzése sérüléseket vagy vágási sebeket eredményezhet.

Fontos biztonsági utasítások

- Soha ne hagyja a készüléket felügyelet nélkül működés közben. A főzés közben túlcserdülő étel füstöt és esetlegesen felgyulladó zsíros kiömléseket eredményezhet.
- Soha ne használja a készüléket munka- vagy tárolófelületként.
- Soha ne hagyjon tárgyakat vagy eszközöket a készüléken.
- Soha ne használja a készüléket a helyiség melegítésére vagy hevítésére.
- Használatot követően kapcsolja ki az összes főzőzónát és a főzőlapot a jelen utasításban részletezett módon (vagyis az érintésvezérlés használatával). Ne támaszkodjon kizárólagosan a serpenyőészlelő funkcióra a főzőzónák kikapcsolása tekintetében a serpenyők eltávolítását követően.
- Ne engedje gyerekeknek, hogy játsszanak a készülékkel, hogy ráüljenek, ráálljanak vagy felmásszanak rá.

- Ne tároljon gyermekek számára csábító tárgyakat a készülék fölötti szekrényekben. A főzőlapra felmászó gyermekek súlyos sérüléseket szenvedhetnek.
- Ne hagyja a gyermekeket egyedül vagy felügyelet nélkül az adott helyiségben, a készülék működése közben.
- A gyermekeket és a készülék használatát illetően korlátozottságot okozó fogyatékossgal rendelkező személyeket egy felelős és kompetens személynek kell útmutatással szolgálnia a készülékhasználat tekintetében. A képzést nyújtó személynek meg kell bizonyosodnia arról, hogy az illető személyek képesek saját maguk és a környezetük veszélyeztetése nélkül használni a készüléket.
- Ne javítsa vagy cserélje a készülék bármely elemét, hacsak erre vonatkozó explicit javaslat nem található a jelen útmutatásban. Minden egyéb szervizelést kizárólag szakképzett technikus végezhet.
- A főzőlap tisztításához ne használjon gőzborotvát.
- Ne helyezzen vagy ejtsen nehéz tárgyakat a főzőlapra.
- Ne álljon a főzőlapra.
- Ne használjon csipkézett élekkel rendelkező serpenyőket a készüléken, illetve ne húzzon végig serpenyőket az üvegfelületen, mivel ezzel megkarcolhatja az üveget.
- Ne használjon súrolószereket vagy egyéb durva, abrazív tisztítószereket a főzőfelület tisztításához, mivel ezek megkarcolhatják az üvegkerámiát.
- Ha a tápkábel megsérül, a veszély elkerülése érdekében cseréltesse ki a gyártóval, a gyártó szervizközpontjával vagy más szakemberrel.
- A készülék kizárólag háztartási környezetben használható! A gyártó jótállása nem terjed ki kereskedelmi célú felhasználásra!

- **FIGYELMEZTETÉS:** A készülék és az elérhető alkatrészek működés közben felforrósodnak. A kisgyermeket távol kell tartani.
- Figyeljen arra, hogy ne érintse meg a fűtőelemeket.
- A 8 évnél kisebb gyermekeket tartsa a készüléktől távol, hacsak nem tartja őket folyamatos felügyelet alatt.
- A berendezést 8 évnél idősebb gyermekek vagy csökkent fizikai, érzékszervi vagy mentális képességű, vagy tapasztalattal és ismerettel nem rendelkező személyek akkor használhatják, ha felügyelet alatt állnak vagy ha megfelelő utasításokkal látták el őket a berendezés biztonságos használatát illetően, és megértették a használatból eredő veszélyeket.
- Gyermekek nem játszhatnak a berendezéssel. A berendezés tisztítását és karbantartását gyermekek csak felügyelet alatt végezhetik.
- **FIGYELMEZTETÉS:** A főzőlapon a zsírral vagy olajjal való felügyelet nélküli sütés veszélyes, és tüzet eredményezhet. SOHA ne próbálja meg a tüzet vízzel oltani, hanem kapcsolja ki a készüléket, majd fedje le a lángot valamivel, például egy fedővel vagy tűzoltó takaróval.
- **FIGYELMEZTETÉS:** Tűzveszély: ne tároljon tárgyakat a főzőfelületeken.
- **FIGYELMEZTETÉS:** Ha a felület megrepedt, kapcsolja ki a készüléket az áramütés kockázatának elkerülése érdekében, feszültségtől védő üvegkerámia vagy hasonló főzőfelületek esetében.
- Ne használjon gőzborotvát.
- A készülék kialakításából adódóan nem javasolt ennek használata külső időzítővel vagy különálló távvezérlő rendszerrel.
- **VIGYÁZAT:** A főzési folyamat felügyeletet igényel. Rövid főzési folyamat esetén ez folyamatos felügyeletet igényel.

- A tápkábel nem érhető el a telepítés után.

Termék áttekintése

Felső nézet

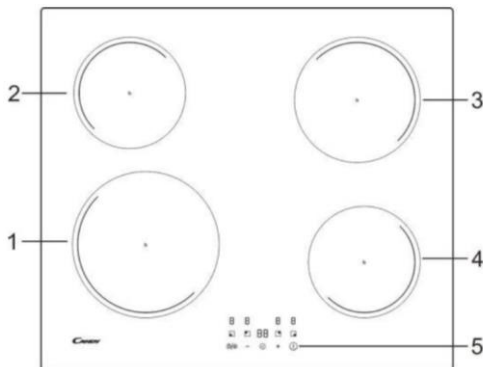

1. 2300 W-os zóna, teljesítménynövelés 3000 W-ra
2. 1200 W-os zóna, teljesítménynövelés 1500 W-ra
3. 1800 W-os zóna, teljesítménynövelés 2100 W-ra
4. 1200 W-os zóna, teljesítménynövelés 1500 W-ra
5. Vezérlőpult

A vezérlőpult

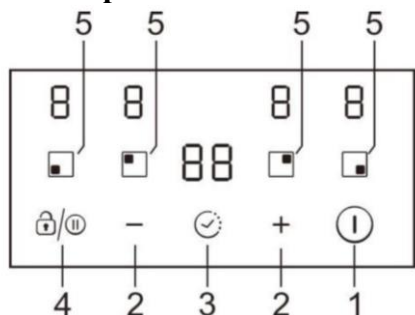

1. BE/KI gomb
2. Teljesítmény-/időzítőállító gomb
3. Időzítésvezérlés
4. Szünet/Billentyűzár vezérlés
5. Főzőzóna választókapcsolók

Termékinformáció

A kerámia/indukciós főzőlap különböző konyhai igények kielégítésére képes köszönhetően az ellenállásvezérelésű fűtésnek, a mikroszámítógépes vezérlésnek és választható teljesítményszinteknek, így igazán optimális választás modern családok számára.

A főzőlap az ügyfelek igényeit helyezi a középpontba, és igazodik az egyéni dizájnhoz. A főzőlap biztonságos és megbízható teljesítményekkel szolgál, így teszi kényelmessé életét, illetve lehetővé teszi az élet örömeinek a teljes kiélvezését.

Az indukciós főzés bemutatása

Az indukciós főzés biztonságos, fejlett, hatékony és gazdaságos főzési technológia. Működési elvét az elektromágneses rezgések jelentik, amelyek közvetlenül a serpenyőt hevítik, nem pedig közvetett módon az üvegfelületen keresztül hevítik az edényt. Az üveg kizárólag azért melegszik fel, mert a serpenyő felmelegíti azt.

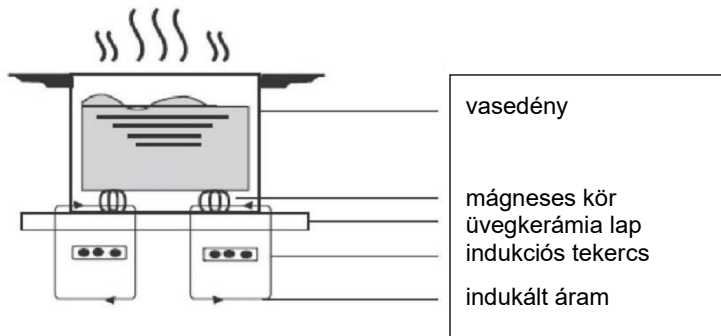

Az új indukciós főzőlap használata előtt

- Olvassa el jelen útmutatót, különös figyelmet szentelve a „Biztonsági figyelmeztetések” szakasznak.
- Távolítsa el bármilyen, az indukciós főzőlapon maradt védőfóliát.

Az érintésvezérlés használata

- A vezérlőgombok érintésérzékenyek, így a gombokra nem kell semmilyen nyomást kifejtenie.
- Ne az ujj hegyét, hanem az ujjbegyét használja.
- Minden egyes érintés észlelésekor hangjelzés hallható.
- Bizonyosodjon meg arról, hogy a vezérlők mindig tiszták, szárazak, és nem takarja ezeket semmi (pl. valamilyen eszköz vagy törlőkendő). A vezérlők működtetését akár egy vékony vízréteg is megnehezítheti.

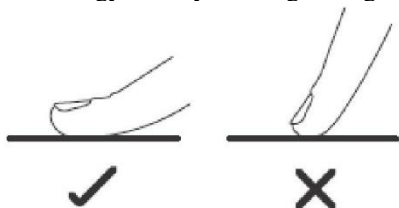

Megfelelő főzőedény választása



- Kizárólag indukciós főzéshez megfelelő alapi résszel rendelkező főzőedényeket használjon. Keresse az indukció szimbólumot a serpenyő csomagolásán vagy alján.
- A főzőedény megfelelőségét ellenőrizheti egy mágnes segítségével. Vigyen egy mágnest a serpenyő alja felé. Ha a serpenyő vonzza a mágnest, akkor az edény megfelelő indukciós főzéshez.
- Ha nem rendelkezik mágnessel:
 1. Öntsön némi vizet az ellenőrizni kívánt serpenyőbe.
 2. Kövesse a „Főzés megkezdése” részben leírt lépéseket.
 3. Ha a  nem villog a kijelzőn, és a víz melegszik, a serpenyő megfelelő.
- A következő anyagokból készült főzőedények nem megfelelőek: szintiszta rozsdamentes acél, alumínium vagy réz mágnesezhető alapi rész nélkül, üveg, fa, porcelán, kerámia és agyagedények.

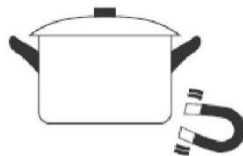

| Az égő mérete (mm) | Legkisebb főzőedény (átmérő /mm) |
|--------------------|----------------------------------|
| 160 | 120 |
| 180 | 140 |
| 210 | 160 |

Ne használjon csipkézett éllel vagy lekerekített alapi résszel rendelkező edényeket.

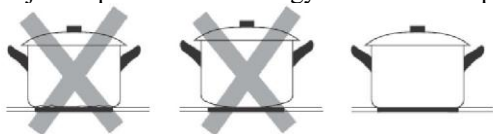

Bizonyosodjon meg arról, hogy a serpenyő alja sima, egyenesen felfekszik az üvegre, és megegyezik a főzőzóna méretével. A serpenyőt mindig helyezze a főzőzóna középre.

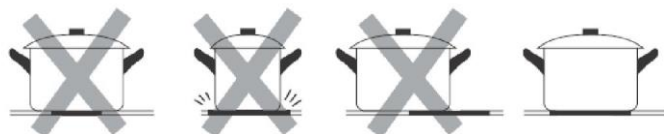

Mindig emelje fel a serpenyőket a kerámia főzőlapról, ne csúsztassa az edényt, mivel így megkarcolhatja az üvegfelületet.

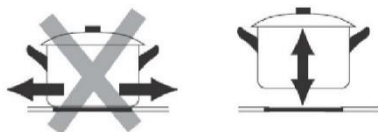

- Olyan serpenyőket használjon, amelyek ferromágneses területe (serpenyő alapi része) megfelel az alábbi táblázatban látható mérettartományoknak. (1. táblázat)
 - Ha kisebb edényeket használ, ez alacsonyabb teljesítményt eredményezhet.
 - Ha a fenti táblázatban jelölt méreteknél kisebb edényt használ, előfordulhat, hogy az edényt nem észleli a készülék.
 A zóna méretének megfelelően különböző méretű edényeket használhat, tájékozódjon az alábbi képekről:

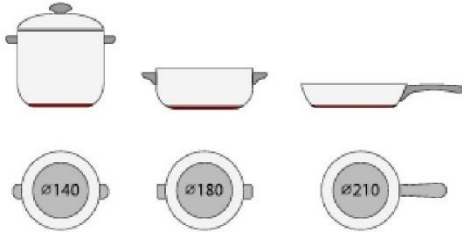

- Ha a ferromágneses rész csak részlegesen fedi le az edény alapi részét, csak a ferromágneses rész fog felmelegedni, előfordulhat, hogy az alapi rész nem ferromágneses része nem melegszik fel eléggé a főzéshez.



- Ha a ferromágneses terület nem homogén, hanem például tartalmaz olyan anyagokat, mint az alumínium, ez negatívan befolyásolhatja a főzési teljesítményt és az edényészlelést.

Ha az edény alapi része hasonlít a képeken látható edényfenekhez, előfordulhat, hogy az edényt nem észleli a készülék.



Az indukciós főzőlap használata

Főzés megkezdése

- Bekapcsolás után a berregő egyszer megszólal, az összes kijelző 1 másodpercig világít, majd kialszik, jelezve, hogy a főzőlap készenléti állapotba lépett.

1. Érintse meg a BE/KI ① kapcsolót. Az összes kijelzőn a következő látható: „-”

2. Helyezzen egy megfelelő serpenyőt a használni kívánt főzőzónára.

Bizonyosodjon meg arról, hogy a serpenyő és a főzőzóna felülete tiszta és száraz.

3. Érintse meg a főzőzóna-választógombot, ekkor egy jelzőfény az érintési ponton villogni kezd.

4. Válassza ki a hőbeállítást a „-” vagy „+” vezérlőgomb megérintésével.

- Ha nem választ ki hőbeállítást 1 percen belül, az indukciós főzőlap automatikusan kikapcsol. Újból kell kezdenie az 1. lépéstől.

- A hőfok beállítását a főzés során bármikor módosíthatja.

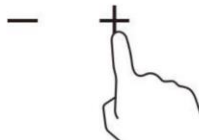
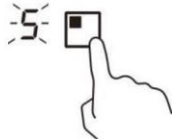

A főzés befejezése után

1. Érintse meg a kikapcsolni kívánt főzőzóna választógombját

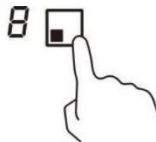

2. Kapcsolja ki a főzőzónát lefelé, „0” értékre görgetéssel.

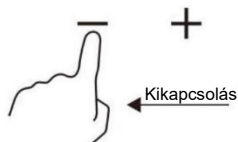

Ellenőrizze, hogy a kijelzőn „0” jelenik-e meg.

3. Kapcsolja ki az egész főzőlapot a BE/KI vezérlőgomb megérintésével.



4. Figyeljen a forró felületekre

A „H” jelzés azt jelzi, hogy a főzőzóna túl forró az érintéshez.

A jel eltűnik, amint a felület lehült biztonságos hőmérsékletre.

Amíg a felület forró, használható további serpenyők felhevítésére, így energiát takaríthat meg.



A teljesítménykezelés funkció használata

Különböző teljesítménytartományok kiválasztásával meghatározhatja az indukciós főzőlap maximális teljesítményfelvételét.

A túlterhelés kockázatának elkerülése érdekében az indukciós főzőlapok képesek automatikusan adott, alacsonyabb teljesítményszintre korlátozni saját működésüket.

A teljesítménykezelési funkció elérése

1. Kapcsolja be a főzőlapot, majd nyomja meg egyszerre a „+” (időzítő) és billentyűzár gombot. Az időzítő kijelzőn megjelenik a „P5” felirat, amely az 5-ös teljesítményszintet jelöli. Az alapértelmezett mód 7,2 kW.



Másik szintre kapcsolás

Nyomja meg a +/- gombot az időzítőnél. 5 teljesítményszint van „P1” és „P5” között.

Az időzítő kijelző megjeleníti az egyiket.

„P1”: a maximális teljesítmény 2,5 kW.

„P2”: a maximális teljesítmény 3,5 kW.

„P3”: a maximális teljesítmény 4,5 kW.

„P4”: a maximális teljesítmény 5,5 kW.

„P5”: a maximális teljesítmény 7,2 kW.



Megerősítés és a teljesítménykezelési funkció elhagyása

Nyomja meg egyszerre a „+” (időzítő) és a billentyűzár gombot a megerősítéshez, majd a főzőlap kikapcsol.



A teljesítménynövelés funkció használata

A teljesítménynövelés funkció aktiválása

1. Válassza ki a teljesítménynövelés funkcióval rendelkező zónát (bal első zóna).
2. Érintse meg a „plusz” gombot **+**, amíg a „P” teljesítményszint jelzés meg nem jelenik.

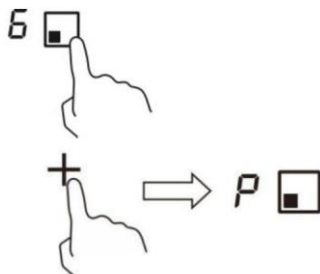

Teljesítménynövelés funkció törlése

1. Válassza ki a teljesítménynövelés funkcióval rendelkező zónát (bal első zóna).
2. Érintse meg a „mínusz” gombot **-** a keresetnövelő funkció törléséhez, és válassza ki a beállítani kívánt szintet.



- A teljesítménynövelés funkció csak 5 percig tarthat, ezután a zóna automatikusan a 9. szintre lép.

A szüneteltetés funkció használata

1. Nyomja meg a Szünet vezérlőgombot, **⏸/||** a főzőzónák leállnak. Az összes zóna kijelzőjén „||” látható

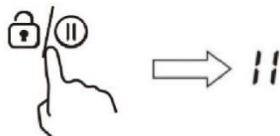

2. Nyomja meg ismét a Szünet vezérlőgombot , és az összes főzőzóna visszaáll az eredeti beállításra.
- A funkció akkor elérhető, ha egy vagy több főzőzóna működik.
 - Ha 30 percen belül nem törli a leállítási üzemmódot, az indukciós főzőlap automatikusan kikapcsol.

A gombok lezárása

- A gombok lezárásával megakadályozható az illetéktelen használat (így például gyermekek nem kapcsolhatják be akaratlanul a főzőzónákat).
- Lezárt gombok esetén a BE/KI gombokon kívül a készülék az összes vezérlőgombot letiltja.

A gombok zárolása

Tartsa lenyomva 2 másodpercig a billentyűzár , és az összes vezérlőgombot. Az időzítő kijelzőn a „Lo” jelenik meg.

A gombok zárolásának feloldása

1. Bizonyosodjon meg arról, hogy a főzőlap bekapcsolt állapotban van.
2. Érintse meg és tartsa lenyomva 2 másodpercig a billentyűzár vezérlőgombot .
3. Most már használhatja a főzőlapot.



Amikor a főzőlap zárolás módban található, a BE/KI gombok kivételével az összes gombot letiltja a készülék, vészhelyzet esetén bármikor kikapcsolhatja a főzőlapot a BE/KI gombbal, de a következő művelet előtt először fel kell oldania a zárolást.

Maradékhő-figyelmeztetés

Ha a főzőlap egy ideig működik, maradékhő lesz észlelhető. A „H” betű jelenik meg figyelmeztetésként, hogy tartson megfelelő távolságot az adott főzőzónától.



Automatikus kikapcsolás

A főzőlap automatikus kikapcsolás biztonsági funkcióval rendelkezik. A funkció abban az esetben lép működésbe, ha elfelejti kikapcsolni az egyik főzőzónát. Az alapértelmezett kikapcsolási időket az alábbi táblázatban láthatja:

| Teljesítményszint | 1 | 2 | 3 | 4 | 5 | 6 | 7 | 8 | 9 |
|---|---|---|---|---|---|---|---|---|---|
| Időzítő alapértelmezett üzemideje (óra) | 8 | 8 | 8 | 4 | 4 | 4 | 2 | 2 | 2 |

Az időzítő használata

Az időzítőt kétféleképpen használhatja:

- Az időzítőt használhatja visszazámlálóként. Ebben az esetben az időzítő nem kapcsolja ki egyik főzőzónát sem az idő lejártakor.
- A kikapcsolási időzítővel egy vagy több főzőzónát kapcsolhat ki adott idő letelte után.
- Az időzítőn maximum 99 perc állítható be.

Az időzítő használata visszazámlálóként

1. Bizonyosodjon meg arról, hogy a főzőlap bekapcsolt állapotban van. Illetve arról, hogy a zóna választógomb nem aktív (a zóna jelzés „-” nem villog).

Megjegyzés: beállíthatja a perczámlálót a főzőzóna teljesítménybeállításának befejezése előtt vagy után.

2. Érintse meg az időzítő gombot, a „00” felirat jelenik meg az időzítő kijelzőjén, és a „0” villog.



3. Állítsa be az időt 1 és 99 perc között az időzítő „-” vagy „+” gombjának megérintésével (pl. 5)



4. A „+” gomb egyszeri megnyomásával egy perccel növelheti az időt, a „-” gomb egyszeri megnyomásával pedig egy perccel csökkentheti az időt. Ha a beállított idő meghaladja a 99 percet, akkor a kijelző automatikusan visszatér a „00” értékre, ha a „-” és a „+” gombot egyszerre nyomja meg, a kijelzőn a „00” jelenik meg.

5. Amikor az időt beállította, a visszazámlálás azonnal megkezdődik. A kijelzőn megjelenik a hátralévő idő.

6. A készülék hangjelzést ad ki 30 másodpercig, és az időzítő kijelzőjén megjelenik a „-” jel, amikor a beállított idő lejárt.

Időzítő törlése

Az idő ismételt beállítása után tartsa lenyomva az „Időzítő” gombot 5 másodpercig, ekkor az időzítő kikapcsol, és a visszajelző visszaáll „00” -ra.

Az időzítővel egy vagy több főzőzónát kapcsolhat ki

1. Érintse meg az időzítőhöz hozzárendelni kívánt főzőzóna választókapcsolót.



2. Érintse meg az Időzítő vezérlógombot, a „00” felirat jelenik meg az időzítő kijelzőjén, és a „0” felirat villog.

3. Állítsa be az időt 1 és 99 perc között az időzítő „-” vagy „+” gombjának megérintésével (pl. 5)

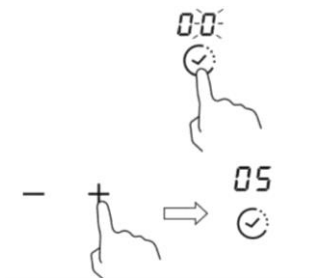

4. A „+” gomb egyszeri megnyomásával egy perccel növelheti az időt, a „-” gomb egyszeri megnyomásával pedig egy perccel csökkentheti az időt. Ha a beállított idő meghaladja a 99 percet, akkor a kijelző automatikusan visszatér a „00” értékre, ha a „-” és a „+” gombot egyszerre nyomja meg, a kijelzőn a „00” jelenik meg.

5. Amikor az időt beállította, a visszazámlálás azonnal megkezdődik. A kijelzőn megjelenik a hátralévő idő.

MEGJEGYZÉS: A teljesítményszint kijelző jobb alsó sarkában egy piros pont jelenik meg, amely jelzi a kiválasztott zónát.

6. A főzésidőzítő lejártakor az adott főzőzóna automatikusan kikapcsol.

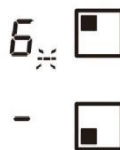

Megjegyzés: A többi főzőzóna tovább üzemel, ha előzőleg bekapcsolta azokat.

Ha az időzítőt egynél több zónára állította:

1. Ha több főzőzónára állítja be az időzítőt, a megfelelő főzőzónák piros pontjai jelennek meg. Az időzítő kijelzőjén a min. időzítő látható. A megfelelő zóna pontja villog.



2. A visszazámláló lejártá után a megfelelő zóna kikapcsol. Ezután az új min. időzítő jelenik meg, és a megfelelő zóna pontja villogni kezd.

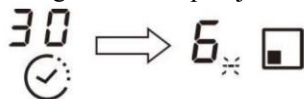

Megjegyzés: Érintse meg a főzőzóna kiválasztásának vezérlőjét, a megfelelő időzítő megjelenik az időzítő kijelzőn.

Főzési irányelvek

Sütés során figyeljen, mivel az olaj és a zsír nagyon gyorsan felforrósodik, különösen ha használja a teljesítménynövelés funkciót. Rendkívül magas hőmérsékletek mellett az olaj és a zsír öngyulladásra képes, ezért komoly tűzveszélyt eredményez.

Főzési tippek

- Amikor az étel forni kezd, csökkentse a teljesítménybeállítást.
- Fedő használatával csökkenthető a főzési idő, illetve a hő megőrzésével energia takarítható meg.
- Csökkentse minimumra a folyadék vagy zsiradék mennyiségét a főzési idő csökkentéséhez.
- A főzést kezdje magas beállítással, majd csökkentse a beállítást, amikor az étel átmelegedett.

Párolás, rizs főzése

- A párolás forráspont alatt történik, megközelítőleg 85 °C-on, amikor csak olykor néhány buborék emelkedik fel a főzéshez használt folyadék felszínére. Ez kulcsfontosságú finom levesek és ízletes pörköltök készítéséhez, mivel az ízek anélkül alakulnak ki, hogy túlfőznék a levest. A tojásalapú és a liszttel sűrített szószokat is forráspont alatti hőmérsékleten kell főzni.
- Egyes feladatok, például abszorpció módszerrel főzött rizs a legalacsonyabb beállításnál magasabb hőmérsékletet igényelhetnek annak biztosítására, hogy az ételkészítés megfelelően megtörténjen a javasolt időn belül.

Steak készítése

Ízletes, puha steak sütéséhez:

- Sütés előtt hagyja a húst szobahőmérsékleten megközelítőleg 20 percig.
- Forrósítson fel egy vastag fenekű serpenyőt.
- A steak mindkét oldalát kenje át olajjal. Egy kevés olajat cseppentsen a forró serpenyőbe, majd lassan tegye bele a húst a forró serpenyőbe.
- Sütés során csak egyszer fordítsa meg a steak szeletet. A pontos sütési idő a steak vastagságától és az átsütés kívánt mértékétől függ. Az idő 2 és 8 perc között változik, oldalanként. Nyomja meg a steak szeletet annak ellenőrzéséhez, hogy mennyire sült át: minél keményebb, annál kevésbé nyers.
- Hagyja a steak szeletet pihenni egy meleg tányéron pár percig, hogy tálalás előtt megpuhuljon.

Dobva-rázva pirításhoz

1. Válasszon egy kerámia főzőlappal kompatibilis laposfenekű wokot vagy egy nagy serpenyőt.
2. Az összes összetevő és felszerelés álljon készen. A dobva-rázva pirításnak gyorsan kell történnie. Nagy mennyiségek készítése esetén az ételt több kisebb adagban készítse el.
3. Gyorsan előmelegítse a serpenyőt, és öntsön bele két kanál olajat.

4. Először süsse meg a húst, ezt tegye félre, s tartsa melegen.
5. Dobva-rázva pirítsa meg a zöldségeket. Amikor a zöldség még forró, de ropogós, kapcsolja a főzőzónát alacsonyabb hőmérsékletre, tegye vissza a húst a serpenyőbe, és adja hozzá a szószt.
6. Óvatosan keverje össze az összetevőket így biztosítva, hogy minden összetevő átmelegszik.
7. Azonnal tálalja.

Hőbeállítások

| Hőbeállítás | Megfelelőség |
|-------------|--|
| 1 - 2 | <ul style="list-style-type: none"> • kis mennyiségű élelmiszer óvatos melegítése • csokoládé, vaj olvasztása és könnyen odaégő ételek • óvatos párolás • lassú melegítés |
| 3 - 4 | <ul style="list-style-type: none"> • újramelegítés • gyors párolás • rizsfőzés |
| 5 - 6 | <ul style="list-style-type: none"> • palacsinta |
| 7 - 8 | <ul style="list-style-type: none"> • gyors sütés • tésztafélék főzése |
| 9 | <ul style="list-style-type: none"> • dobva-rázva pirítás • hússütés • leves felfőzése • vízfőzés |

Ápolás és karbantartás

| Mit? | Hogyan? | Fontos! |
|--|--|---|
| Mindennapi szennyeződés az üvegfelületen (ujjlenyomatok, nyomok, élelmiszermaradványok vagy kiömlött nem cukros folyadékok az üvegfelületen) | <ol style="list-style-type: none"> 1. Kapcsolja ki a főzőlap tápellátását. 2. Vigyen fel főzőlaptisztítót az üvegre, míg az még meleg (de nem forró!). 3. Öblítse át és törölje szárazra egy tiszta törölkendővel vagy papírtörölővel. 4. Kapcsolja vissza a főzőlap tápellátását. | <ul style="list-style-type: none"> • Kikapcsolt tápellátás esetén a főzőlap nem figyelmeztet „forró felület” jelzéssel az egyes főzőfelületek forróságára, ám ettől még a főzőzónák forrók lehetnek! Legyen rendkívül óvatos. • A durva súrolószivacsok, egyes nejlon súrolószivacsok és a kemény/abrazív tisztítószerek megkarcolhatják az üvegfelületet. Mindig olvassa el a címkét, hogy megtudja, a tisztítószert vagy súrolószivacs megfelel-e a készülék tisztításához. • Soha ne hagyjon tisztítószert maradványt a főzőlapon: az üveg foltossá válhat. |
| Kifutott ételek, ráolvadt élelmiszer és forró, cukros folyadékmaradványok az üvegen | <p>Ezeket azonnal távolítsa el halkéssel, spatulával vagy borotvás kaparóval, amely használható kerámiaüveg főzőlapokhoz, de mindeközben figyeljen a forró főzőfelületekre:</p> <ol style="list-style-type: none"> 1. Válassza le a főzőlap tápellátását a fali aljzatnál. 2. Tartsa a pengét vagy eszközt 30°-os szögben, és távolítsa el a maradványt vagy kiömlött élelmiszert a főzőlap hideg felületére. 3. Távolítsa el a szennyeződést vagy kiömlött élelmiszert törölkendővel vagy papírtörölővel. 4. Kövesse a fenti, „Mindennapi szennyeződés az üvegfelületen” rész 2-4. lépését. | <ul style="list-style-type: none"> • A megolvadt és cukros élelmiszerek vagy kiömlött élelmiszerek után maradt foltot minél hamarabb távolítsa el. Ha az élelmiszer lehűl az üvegfelületen, előfordulhat, hogy már csak nehezen távolítható el, vagy hogy visszafordíthatatlanul károsítja az üvegfelületet. • Vágási sérülés veszélye: visszahúzott védőburkolat mellett a kaparó éles pengéje veszélyt jelenthet. A kaparót rendkívül óvatosan használja, és mindig biztonságosan és gyermekektől távol tárolja. |
| Kiömlött élelmiszer az érintőpanelen | <ol style="list-style-type: none"> 1. Kapcsolja ki a főzőlap tápellátását. 2. Itassa fel a kiömlött folyadékot 3. Törölje át az érintőpanel területét tiszta, nedves szivaccsal vagy törölkendővel. 4. Törölje a területet teljesen szárazra papírtörölővel. 5. Kapcsolja vissza a főzőlap tápellátását. | <ul style="list-style-type: none"> • A főzőlap hangjelzést adhat ki, illetve kikapcsolhat, valamint az érintésérzékeny gombok nem működhetnek, amíg folyadék található ezeken. Bizonyosodjon meg arról, hogy szárazra törli az érintőpanelt, mielőtt visszakapcsolná a főzőlap tápellátását. |

Javaslatok és tippek

| Probléma | Lehetséges okok | Tennivaló |
|---|---|--|
| A főzőlap bekapcsolása sikertelen. | Nincs tápellátás. | Bizonyosodjon meg arról, hogy a főzőlap tápfeszültséghez csatlakozik, és hogy bekapcsolta. Ellenőrizze, hogy áramkimaradás tapasztalható-e otthonában vagy az adott városrészben. Ha mindent ellenőrzött, és a probléma továbbra is fennáll, hívjon szakképzett technikust. |
| A készülék nem reagál az érintésvezérlőn leadott parancsokra. | A vezérlőgombokat zárolták. | Oldja fel a vezérlők zárolását. Utasítások tekintetében lásd „A kerámia főzőlap használata” részt. |
| A vezérlőgombok működtetése nehézkes. | Előfordulhat, hogy vékony vízréteg borítja a vezérlőgombokat, vagy talán az ujjhegyével érinti a vezérlőgombokat. | Bizonyosodjon meg a vezérlőgombok felületének a szárazságáról, a gombok megérintéséhez pedig használja ujjbegyét. |
| Az üveg karcolódik. | Durva szélű edények. A készülék tisztítását nem megfelelő, abrazív súrolószivaccsal vagy tisztítószerekkel végezték. | Lapos és sima fenekű edényeket használjon. Lásd a „Megfelelő főzőedény választása” részt. Lásd az „Ápolás és karbantartás” részt. |
| Egyes serpenyők sercegő vagy pattogó hangot hallatnak. | Ezt okozhatja az edény kialakítása (a különböző fémrétegek eltérően rezegnek). | Ez természetes jelenség adott edények esetén, és nem jelez hibát. |
| Az indukciós főzőlap mély zümmögő hangot ad ki magas hőbeállítás mellett. | Ezt a hangot az indukciós főzés technológiája okozza. | Ez természetes jelenség, azonban a zajnak halkulnia kell, vagy el kell tűnnie, ahogy csökkenti a hőbeállítást. |
| Ventilátorzaj hallható az indukciós főzőlapból. | Az indukciós főzőlapban egy ventilátor található az elektronika túlmelegedésének megelőzése érdekében. A ventilátor azt követően is üzemelhet, hogy kikapcsolta az indukciós főzőlapot. | Ez természetes jelenség, és semmilyen beavatkozást nem igényel. Ne válassza le az indukciós főzőlapot a fali aljzatról, amíg a ventilátor működik. |
| A serpenyők nem forrósodnak, és a kijelző nem mutatja a jelenlétüket. | Az indukciós főzőlap nem tudja észlelni a serpenyőt, mivel az nem megfelelő indukciós főzéshez. Az indukciós főzőlap nem tudja észlelni a serpenyőt, mivel az túl kicsi a főzőzónához, vagy ha nincs a főzőzóna közepén. | Használjon indukciós főzéshez megfelelő edényeket. Lásd a „Megfelelő főzőedény választása” című részt. Helyezze a serpenyőt középre, és bizonyosodjon meg arról, hogy az alapi része megfelel a főzőzóna méretének. |
| Az indukciós főzőlap váratlanul kikapcsolt, hangjelzés hallható, és hibakód jelenik meg (általában váltakozik egy vagy két betű/szám a főzésidőzítót kijelzőn). | Műszaki hiba. | Jegyezze le a hibakód betűit és számait, válassza le az indukciós főzőlap tápellátását a fali aljzatról, és vegye fel a kapcsolatot egy szakképzett technikussal. |

Kijelzett hiba és vizsgálat

Ha rendellenesség jelentkezik, az indukciós főzőlap automatikusan biztonsági üzemmódba kapcsol, és megjeleníti az adott hibakódot:

| Probléma | Lehetséges okok | Tennivaló |
|----------|---|---|
| E4/E5 | Hőmérséklet érzékelő meghibásodása | Vegye fel a kapcsolatot a forgalmazóval. |
| E7/E8 | IGBT hőmérséklet érzékelőjének meghibásodása. | Vegye fel a kapcsolatot a forgalmazóval. |
| E2/E3 | Rendellenes tápfeszültség | Vizsgálja meg, hogy a tápellátás megfelel-e az előírásoknak. Kapcsolja be a készüléket, amint visszaállt a megfelelő tápellátás. |
| E6/E9 | Rossz indukciós főzőlap hőszugárzás | Indítsa újra a készüléket, miután lehűlt az indukciós főzőlap. |

A fentiek általános meghibásodásokra vonatkozó következtetések és ellenőrzések. Az összes veszélyt és az indukciós főzőlap károsodását elkerülendő ne szerelje szét az egységet saját kezűleg.

Műszaki jellemzők

| | |
|---|------------------------------|
| Indukciós főzőlap | CI642CBB |
| Főzőzónák | 4 zóna |
| Tápfeszültség | 220-240 V váltóáram, 50/60Hz |
| Elérhető elektromos teljesítmény | 7200 W |
| Termék mérete M _é ×SZ×M (mm) | 590×520×58 |
| Méreték beépítéshez A×B (mm) | 560×490 |

A tömeg és a méret hozzávetőleges. Mivel folyamatosan termékeink fejlesztésén dolgozunk, a jellemzők és kialakítások értesítés nélkül módosulhatnak.

Telepítés

Telepített berendezések kiválasztása

- Vágja ki a munkafelületet az alábbi ábrán látható méreteknek megfelelően.
- A telepítés és a használat érdekében a furat körül legalább 50 mm-es szabad területnek maradnia kell.
- Bizonyosodjon meg arról, hogy a munkafelület vastagsága legalább 30 mm. A főzőlap által árasztott hő okozta nagyobb alakváltozás elkerülése érdekében válasszon hőálló munkafelületet. Amint az alábbiakban látható:

Figyelmeztetés: A munkafelület anyagául válasszon impregnált fát vagy más szigetelőanyagot.

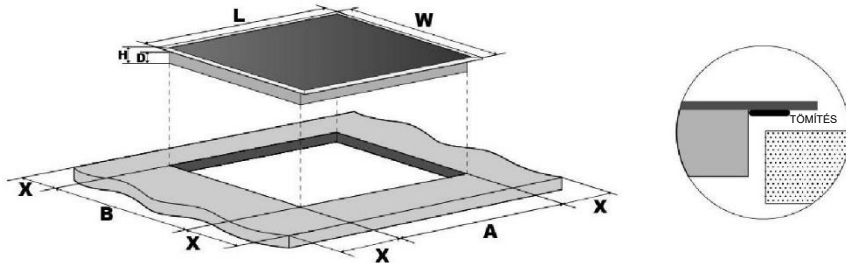

| | H (mm) | SZ (mm) | M (mm) | D (mm) | A (mm) | B (mm) | X (mm) |
|----------|--------|---------|--------|--------|--------|--------|---------|
| CI642CBB | 590 | 520 | 58 | 54 | 560 | 490 | 50 mini |

Bizonyosodjon meg arról, hogy a főzőlap számára minden körülmények között megfelelő szellőzés áll rendelkezésre, illetve a bemeneti és kimeneti légnyílások akadálymentesek legyenek. Győződjön meg arról, hogy a főzőlap jó állapotban van. Amint az alábbiakban látható

Megjegyzés: A főzőlap és a főzőlap fölötti konyhaszekrény közötti távolság biztonsági okokból legyen legalább 760 mm.

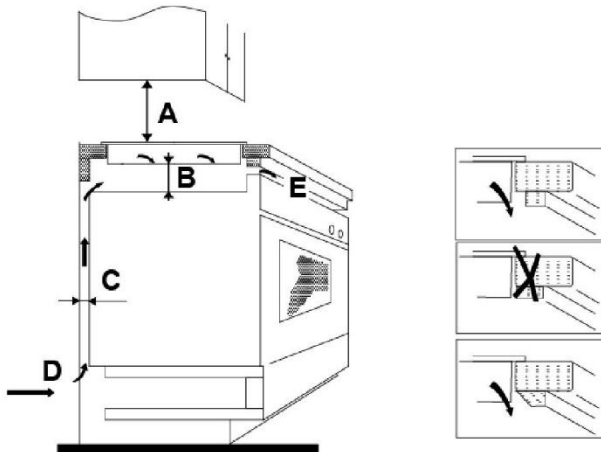

| A (mm) | B (mm) | C (mm) | D | E |
|--------|---------|---------|--------------------|--------------------|
| 760 | 50 mini | 20 mini | Bemeneti légnyílás | Levegőkimenet 5 mm |

A főzőlap beszerelése előtt bizonyosodjon meg az alábbiakról

- a munkafelület derékszögű és egyenes, és nincsenek szerkezeti elemek, amelyek belelőgnak a beépítéshez szükséges területre
- a munkafelület hőálló anyagból készült
- ha a főzőlapot egy sütő fölé építi be, a sütő rendelkezik beépített hűtőventilátorral
- a beszerelés eleget tesz mindenféle területet érintő követelménynek és vonatkozó szabványnak és előírásnak
- legyen megfelelő szakaszoló kapcsoló az állandó vezetékezésbe építve, amellyel teljesen leválasztható a készülék a hálózati tápellátásról, a vezetékezés pedig feleljen meg a helyi vezetékezési szabályoknak és előírásoknak.
- A szakaszoló kapcsolónak jóváhagyott típusúnak kell lennie, amely 3 mm-es érintkező elkülönítést biztosítson levegőben az összes pólus esetében (vagy az összes aktív [fázis] vezető esetében, ha a helyi vezetékezési szabályok engedélyezik a követelmények ezen módosítását).
- a szakaszoló kapcsolónak könnyen elérhetőnek kell lennie az ügyfél számára, beépített főzőlap mellett
- a szerelés vonatkozásában bármilyen kétely felmerülése esetén vegye fel a kapcsolatot a helyi építésügyi hatóságokkal, vagy tekintse át a rendelkezéseket
- a főzőlapot körülvevő falfelületekre hőálló és könnyen tisztítható termékeket (például csempével) helyezzen el.

A főzőlap beszerelése után bizonyosodjon meg az alábbiakról

- A tápkábel nem érhető el a konyhaszekrény ajtója mögött vagy a fiókokból.
- Megfelelő friss levegő érkezik a bútoron kívülről a főzőlap alsó része felé.
- Ha a főzőlapot egy fiók vagy konyhabútor terület fölé építi be, a főzőlap alapi része alá helyezzen hőtükrot.
- A szakaszoló kapcsoló legyen könnyen elérhető az ügyfél számára.

A rögzítőkonzolok elhelyezése előtt

Az egységet tegye stabil, egyenes felületre (használja a csomagolást). Ne fejtse ki erőt a főzőlap kiálló vezérlőegységeire.

A rögzítőkonzolok elhelyezése

- Az egységet tegye stabil, egyenes felületre (használja a csomagolást). Ne fejtse ki erőt a főzőlap kiálló vezérlőegységeire.
- A munkalapon a főzőlap alsó részére szerelje fel a négy konzolt csavarok segítségével (lásd a képet), beszerelés után.
- Állítsa be a konzol pozícióját, hogy az megfeleljen az adott munkafelület vastagságának.

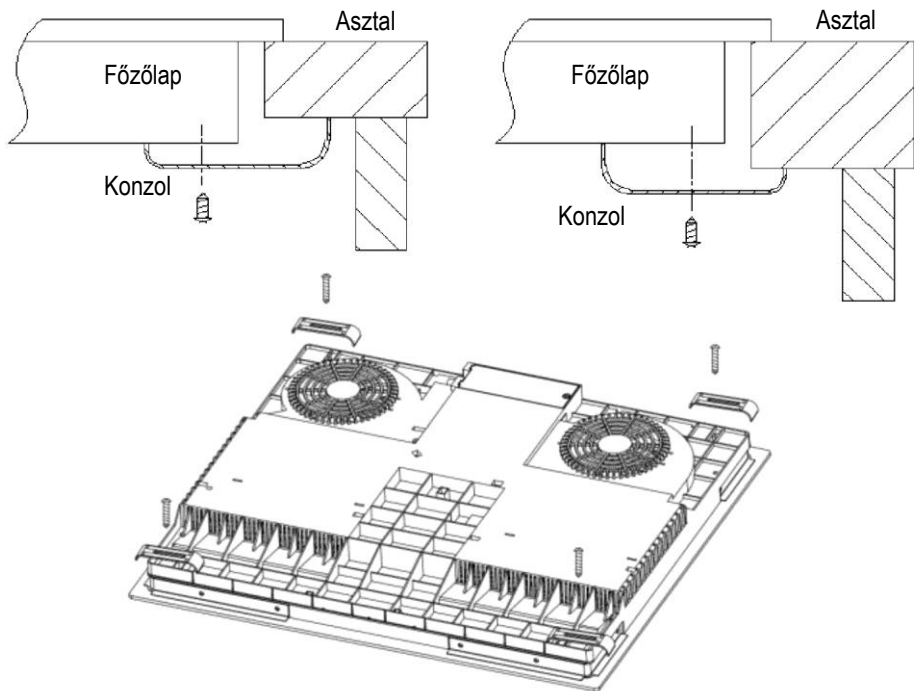

Óvintézkedések

- A főzőlapot kizárólag szakképzett személyzet vagy technikusok szerelhetik be. Szakembereink rendelkezésére állnak. Soha ne hajtsa végre a műveletet saját maga.
- A főzőlap nem szerelhető be hűtőberendezésre, mosogatógépre és forgó szárítógépre.
- A főzőlapot úgy szerelje be, hogy a megbízhatóság javítása érdekében minél jobb hővédelmet nyújtsanak a körülmények.
- A falnak és a munkafelület fölött az indukált fűtőzónának hőálló anyagból kell állnia.
- Bármilyen károsodás elkerülése érdekében a szendvics rétegnek és a ragasztónak hőállóknak kell lennie.
- Ne használjon gőzborotvát.
- A kerámia főzőlap kizárólag 0,427 ohmnál nem nagyobb rendszerellenállással rendelkező tápellátáshoz csatlakoztatható. Ha szükséges, a rendszerellenállásra vonatkozó információ ügyében vegye fel a kapcsolatot a tápellátást biztosító szolgáltatóval.

A főzőlap csatlakoztatása a hálózati tápellátáshoz

A tápellátást a vonatkozó szabványnak megfelelően vagy egypólusú szakaszolóval csatlakoztassa a készülékhez. A csatlakoztatás módja az alábbiakban látható.

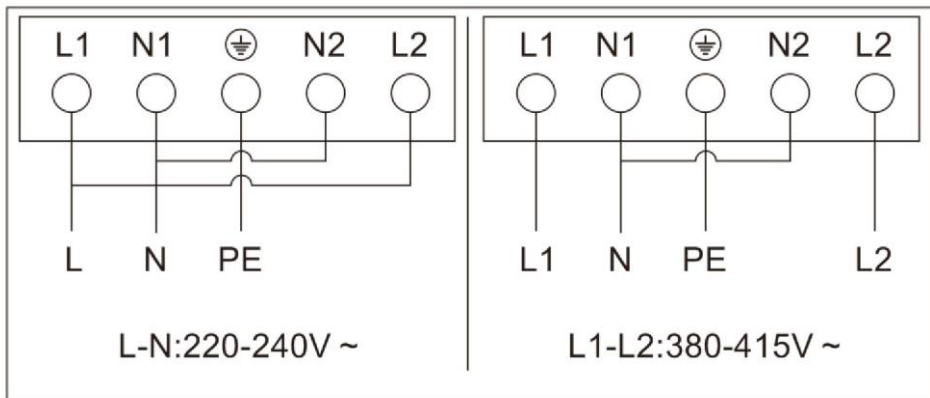

- Ha a kábel sérült, vagy cserére szorul, ezt a balesetek megelőzése érdekében kizárólag a megfelelő szerszámokkal rendelkező ügyfélszolgálati technikus végezheti el.
- Ha a készüléket a hálózati tápellátáshoz közvetlenül csatlakoztatja, többpólusú, legalább 3 mm-es érintkezőtávolságú megszakítót kell beépítenie.
- A beszerelést végző szakembernek kötelezően biztosítani kell, hogy az elektromos csatlakoztatás kivitelezése megfelelő, és hogy eleget tesz a biztonsági előírásoknak.
- A kábel nem lehet meghajolva vagy összenyomva.
- A kábel kötelező rendszeres ellenőrzést igényel, a cseréjét pedig kizárólag megfelelően képzett személy végezheti.



ÁRTALMATLANÍTÁS:
Ne selejtezze ki a terméket válogatatlan termelési hulladékkal. Ez a hulladék szelektív gyűjtést igényel a különleges hulladékkezelési eljárás szükségessége miatt.

A készülék címkézése megfelel az elektromos és elektronikus berendezések hulladékairól szóló 2012/19/EU (WEEE) európai irányelvnek. A készülék megfelelő kiselejtezésével segíthet a környezetet vagy emberek egészségét illető károsodás megelőzésében, amelyek felmerülhetnek a készülék nem megfelelő kiselejtezése esetén.

A terméken látható szimbólum arról tájékoztat, hogy a készülék nem kezelhető szokványos háztartási hulladékként. A készüléket adja le elektromos és elektronikus termékek újrahasznosítására létesített gyűjtőpontban.

A készülék különleges hulladékkezelési eljárásokat igényel. A termék kezelésére, hasznosítására és újrafeldolgozására vonatkozó további tájékoztatás ügyében tájékozódjon a helyi tanácsnál, a háztartási hulladékot kezelő szolgáltatónál vagy az üzletben, ahol a terméket vásárolta.

A termék kezelésére, hasznosítására és újrafeldolgozására vonatkozó részletesebb tájékoztatás ügyében tájékozódjon a helyi önkormányzatnál, a háztartási hulladékot kezelő szolgáltatónál vagy az üzletben, ahol a terméket vásárolta.

OSTRZEŻENIA DOTYCZĄCE BEZPIECZEŃSTWA PRZED UŻYCIEM URZĄDZENIA NALEŻY UWAŻNIE PRZECZYTAĆ PONIŻSZE INSTRUKCJE.

Instalacja

Zagrożenie porażeniem prądem elektrycznym

- Przed przystąpieniem do jakichkolwiek prac lub konserwacji należy odłączyć urządzenie od sieci elektrycznej.
- Podłączenie do dobrego systemu uziemienia jest niezbędne i obowiązkowe.
- Środki do odłączania muszą być włączone do stałego okablowania zgodnie z zasadami okablowania.
- Zmiany w domowej instalacji elektrycznej mogą być dokonywane wyłącznie przez wykwalifikowanego elektryka.
- Niezastosowanie się do tej porady może spowodować porażenie prądem lub śmierć.

Ryzyko skaleczenia

- Uważaj - krawędzie paneli są ostre.
- Niezachowanie ostrożności może spowodować obrażenia ciała lub skaleczenia.

Ważne instrukcje dotyczące bezpieczeństwa

- Przeczytaj uważnie niniejszą instrukcję przed zainstalowaniem lub użyciem tego urządzenia.
- W żadnym momencie nie należy umieszczać na urządzeniu żadnych materiałów ani produktów palnych.
- Prosimy o udostępnienie tych informacji osobie odpowiedzialnej za instalację urządzenia, ponieważ może to obniżyć koszty instalacji.
- Aby uniknąć zagrożenia, urządzenie należy zainstalować zgodnie z niniejszą instrukcją montażu.
- To urządzenie może być prawidłowo zainstalowane i uziemione tylko przez odpowiednio wykwalifikowaną osobę.

- To urządzenie powinno być podłączone do obwodu zawierającego wyłącznik zapewniający pełne odłączenie od źródła zasilania.
- **OSTRZEŻENIE:** Należy korzystać wyłącznie z osłon płyty kuchennej zaprojektowanych przez producenta urządzenia lub wskazanych przez niego w instrukcji obsługi jako odpowiednie lub z osłon płyty kuchennej wbudowanych w urządzenie. Użycie nieodpowiednich osłon może być przyczyną wypadków.
- Nieprawidłowy montaż urządzenia może spowodować unieważnienie gwarancji lub roszczeń z tytułu odpowiedzialności.
- Szczegółowe informacje dotyczące instalacji można znaleźć w sekcji <Instalacja>.

Obsługa i konserwacja

Zagrożenie porażeniem prądem elektrycznym

- Nie gotuj na zepsutej lub pękniętej płycie kuchennej. Jeśli powierzchnia płyty kuchennej złamie się lub pęknie, natychmiast wyłącz urządzenie za pomocą zasilania sieciowego (wyłącznik ścienny) i skontaktuj się z wykwalifikowanym technikiem.
- Przed czyszczeniem lub konserwacją wyłącz płytę kuchenną przy ścianie.
- Niezastosowanie się do tej porady może spowodować porażenie prądem lub śmierć.

Zagrożenie zdrowia

- To urządzenie spełnia normy bezpieczeństwa elektromagnetycznego.

Zagrożenie gorącą powierzchnią

- Podczas użytkowania dostępne części tego urządzenia nagrzewają się na tyle, że mogą spowodować oparzenia.
- Nie pozwól, aby Twoje ciało, ubranie lub jakikolwiek przedmiot inny niż odpowiednie naczynia kuchenne stykały się ze szkłem ceramicznym, dopóki powierzchnia nie ostygnie.

- Metalowe przedmioty, takie jak noże, widelce, łyżki i pokrywki, nie powinny być umieszczane na powierzchni płyty, ponieważ mogą się nagrzać.⁴
- Dzieci w wieku poniżej 8 lat nie powinny przebywać w pobliżu urządzenia, chyba że są pod stałym nadzorem.
- Uchwyty garnków mogą być gorące w dotyku. Sprawdź, czy uchwyty garnków nie wystają poza inne włączone pola grzejne. Trzymaj uchwyty poza zasięgiem dzieci.
- Niezastosowanie się do tej porady może spowodować oparzenia.

Ryzyko skaleczenia

- Ostre jak brzytwa ostrze skrobaka do płyt kuchennych jest odsłonięte, gdy osłona bezpieczeństwa jest schowana. Używaj z najwyższą ostrożnością i zawsze przechowuj bezpiecznie i poza zasięgiem dzieci.
- Niezachowanie ostrożności może spowodować obrażenia ciała lub skaleczenia.

Ważne instrukcje dotyczące bezpieczeństwa

- Nigdy nie pozostawiaj urządzenia bez nadzoru podczas użytkowania. Kipienie powoduje dymienie i tłuste wycieki, które mogą się zapalić.
- Nigdy nie używaj urządzenia jako powierzchni do pracy lub przechowywania.
- Nigdy nie zostawiaj żadnych przedmiotów ani przyborów na urządzeniu.
- Nigdy nie używaj urządzenia do ogrzewania lub ogrzewania pomieszczenia.
- Po użyciu zawsze wyłączaj pola grzejne i płytę grzejną zgodnie z opisem w niniejszej instrukcji (tj. za pomocą przycisków dotykowych). Nie należy polegać na funkcji wykrywania naczynia w celu wyłączenia stref gotowania po zdjęciu naczyń.
- Nie pozwalaj dzieciom bawić się urządzeniem, siadać, stać lub wspinać się po nim.

- Nie przechowuj przedmiotów interesujących dla dzieci w szafkach nad urządzeniem. Dzieci wchodzące na płytę kuchenną mogą odnieść poważne obrażenia.
- Nie zostawiaj dzieci samych lub bez opieki w obszarze, w którym jest używane urządzenie.
- Dzieci lub osoby z niepełnosprawnością, która ogranicza ich zdolność do obsługi urządzenia, powinny mieć odpowiedzialną i kompetentną osobę, która poinstruuje je w zakresie jego obsługi. Instruktor powinien mieć pewność, że może używać urządzenia bez zagrożenia dla siebie i swojego otoczenia.
- Nie naprawiaj ani nie wymieniaj żadnej części urządzenia, chyba że jest to wyraźnie zalecane w instrukcji. Wszystkie inne czynności serwisowe powinny być wykonywane przez wykwalifikowanego technika.
- Nie używaj myjki parowej do czyszczenia płyty grzewczej.
- Nie kładź ani nie upuszczaj ciężkich przedmiotów na płytę kuchenną.
- Nie stawaj na płycie kuchennej.
- Nie używaj garnków z nierównymi krawędziami ani nie przeciągaj naczyń po powierzchni szkła, ponieważ może to porysować szkło.
- Do czyszczenia płyty kuchennej nie używaj druciaków ani innych szorstkich środków czyszczących, ponieważ mogą one porysować szkło ceramiczne.
- Jeśli kabel zasilający ulegnie uszkodzeniu, dla bezpieczeństwa należy zlecić jego wymianę producentowi, autoryzowanemu serwisowi lub osobom o podobnych kwalifikacjach.
- To urządzenie jest przeznaczone wyłącznie do użytku w gospodarstwie domowym! Użytkowanie komercyjne nie jest objęte gwarancją producenta!
- **OSTRZEŻENIE:** Urządzenie oraz jego dostępne części silnie nagrzewają się podczas użytkowania. Małe dzieci nie powinny

znajdować się w pobliżu urządzenia.

- Należy zachować ostrożność i nie dotykać elementów grzewczych.
- Dzieci w wieku poniżej 8 lat nie powinny przebywać w pobliżu urządzenia, chyba że są pod stałym nadzorem.
- Urządzenie może być obsługiwane przez dzieci powyżej 8 roku życia i przez osoby o ograniczonych możliwościach fizycznych, sensorycznych lub umysłowych lub osoby nieposiadające doświadczenia ani wiedzy pod warunkiem, że są one pod odpowiednim nadzorem lub zostały poinstruowane, jak bezpiecznie obsługiwać urządzenie i rozumieją związane z nim zagrożenia.
- Dzieci nie powinny bawić się urządzeniem. Czyszczenie i konserwacja nie mogą być wykonywane przez dzieci bez dozoru.
- **OSTRZEŻENIE:** Gotowanie na płycie kuchennej potraw z użyciem tłuszczu lub oleju bez nadzoru może być niebezpieczne i spowodować pożar. **NIGDY** nie próbuj gasić ognia wodą. Należy wyłączyć urządzenie, a następnie zakryć płomień, na przykład pokrywką lub kocem gaśniczym.
- **OSTRZEŻENIE:** Niebezpieczeństwo pożaru: nie przechowuj przedmiotów na powierzchniach gotowania.
- **OSTRZEŻENIE:** Jeśli powierzchnia jest pęknięta, wyłącz urządzenie, aby uniknąć ryzyka porażenia prądem, w przypadku powierzchni płyty kuchennej wykonanych z ceramiki szklanej lub podobnego materiału, które chronią części pod napięciem.
- Nie należy używać odkurzacza parowego.
- Urządzenie nie jest przeznaczone do obsługi za pomocą zewnętrznego minutnika lub niezależnego systemu zdalnego sterowania.
- **PRZESTROGA:** Proces gotowania musi być stale nadzorowany. Krótki proces gotowania musi być stale nadzorowany.
- Przewód zasilający nie jest dostępny po instalacji.

Przegląd produktów

Widok z góry

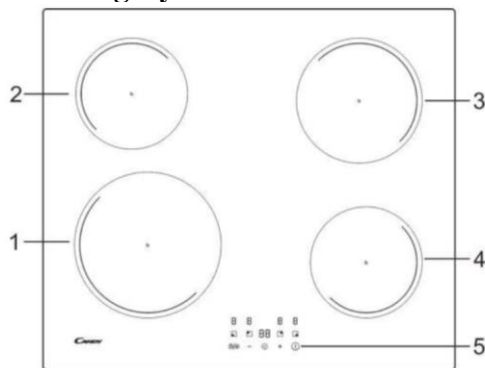

1. Strefa 2300 W, boost do 3000 W
2. Strefa 1200 W, boost do 1500 W
3. Strefa 1800 W, boost do 2100 W
4. Strefa 1200 W, boost do 1500 W
5. Panel sterowania

Panel sterowania

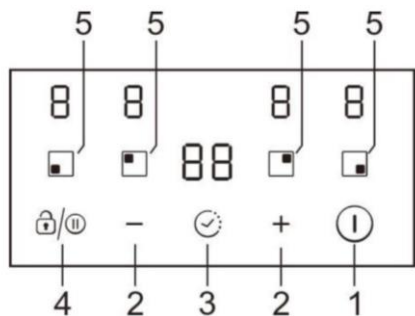

1. Kontrola WŁ./WYŁ.
2. Przycisk regulacji zasilania / minutnika
3. Przycisk minutnika
4. Przycisk pauzy/blokady
5. Przyciski wyboru strefy grzewczej

Informacje o produkcie

Płyta ceramiczna/indukcyjna umożliwia przyrządzenie potraw różnych kuchni dzięki ogrzewaniu drutem oporowym, komputerowemu sterowaniu i wyborowi wielu mocy, co oznacza, że jest ona optymalnym wyborem dla nowoczesnych rodzin. Płyta została zaprojektowana z myślą o potrzebach klientów i wyróżnia się spersonalizowanym wzornictwem. Płyta jest bezpieczna i niezawodna i oferuje wygodę i możliwość czerpania przyjemności z życia.

Słowo o gotowaniu indukcyjnym

Gotowanie indukcyjne to bezpieczna, zaawansowana, wydajna i ekonomiczna technologia gotowania. Działa na zasadzie wibracji elektromagnetycznych, generując ciepło bezpośrednio w garnku, a nie pośrednio poprzez ogrzewanie szklanej powierzchni. Szkło nagrzewa się tylko dlatego, że oddziałuje na nie gorąca patelnia.

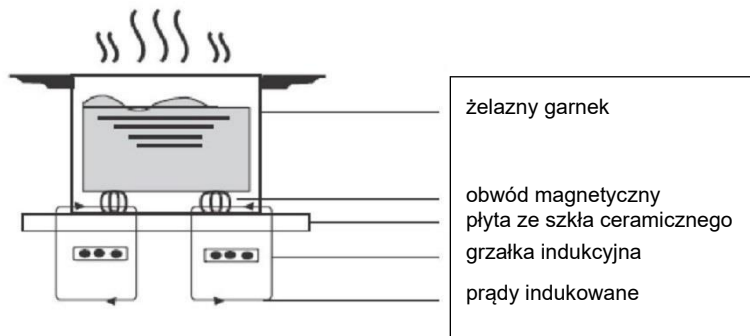

Przed użyciem nowej płyty indukcyjnej

- Przeczytaj ten przewodnik, zwracając szczególną uwagę na sekcję „Ostrzeżenia dotyczące bezpieczeństwa”.
- Usuń wszelkie folie ochronne, które mogą nadal znajdować się na Twojej płycie indukcyjnej.

Korzystanie z przycisków dotykowych

- Elementy sterujące reagują na dotyk, więc nie musisz naciskać.
- Użyj opuszka palca, a nie jego czubka.
- Za każdym razem, gdy zostanie zarejestrowany dotyk, usłyszysz sygnał dźwiękowy.
- Upewnij się, że elementy sterujące są zawsze czyste, suche i nie zakrywają ich żadne przedmioty (np. przybory kuchenne lub ściereczka). Nawet cienka warstwa wody może utrudnić obsługę elementów sterujących.

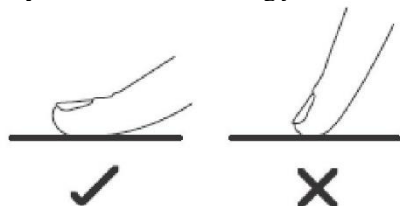

Wybór odpowiedniego naczynia



- Używaj wyłącznie naczyń z dnem przystosowanym do gotowania indukcyjnego. Poszukaj symbolu indukcji na opakowaniu lub na dnie naczynia.
- Możesz sprawdzić, czy Twoje naczynie jest odpowiednie, przeprowadzając test magnesu. Przesuń magnes w kierunku podstawy naczynia. Jeśli zostanie przyciągnięty, patelnia nadaje się do indukcji.
- Jeśli nie masz magnesu:
 1. Wlej trochę wody do naczynia, które chcesz sprawdzić.
 2. Postępuj zgodnie z instrukcjami w części „Rozpoczęcie gotowania”.
 3. Jeśli na wyświetlaczu nie miga , a woda się nagrzewa, naczynie jest odpowiednie.
- Naczynia wykonane z następujących materiałów nie są odpowiednie: czysta stal nierdzewna, aluminium lub miedź bez podstawy magnetycznej, szkło, drewno, porcelana, ceramika i naczynia ceramiczne.

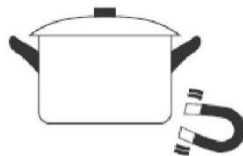

| Rozmiar palnika (mm) | Minimalny rozmiar naczynia (średnica/mm) |
|----------------------|--|
| 160 | 120 |
| 180 | 140 |
| 210 | 160 |

Nie używaj naczyń z nierównymi krawędziami lub zakrzywionym dnem.



Upewnij się, że podstawa patelni jest gładka, płasko przylega do szyby i ma taki sam rozmiar jak strefa gotowania. Zawsze wyśrodkuj patelnię na strefie gotowania.

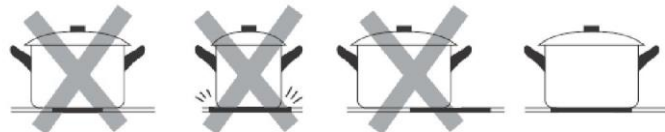

Zawsze zdejmuj patelnię z płyty ceramicznej - nie przesuwaj, bo mogą porysować szkło.

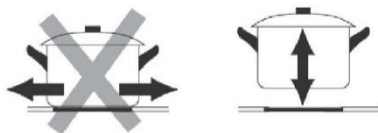

- Używać naczyń, których średnica obszaru ferromagnetycznego (podstawy naczynia) mieści się w zakresie wymiarów podanym w poniższej tabeli. (Tabela 1)
 - Jeśli używasz mniejszych garnków, może to wpłynąć na wydajność
 - Jeśli użyjesz garnków o średnicy mniejszej niż wskazana w powyższej tabeli, mogą one nie zostać wykryte
 W zależności od wymiaru strefy można zastosować garnki o różnych średnicach, jak na zdjęciu poniżej:

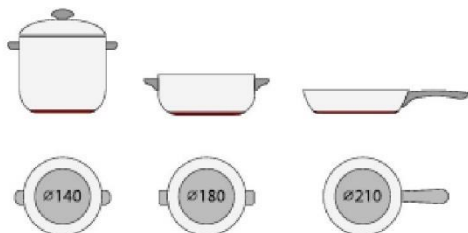

- Jeśli część ferromagnetyczna przykrywa tylko część dna naczynia, nagrzej się tylko obszar ferromagnetyczny, a pozostała część dna może nie nagrzać się do temperatury wystarczającej do gotowania.



- Jeśli obszar ferromagnetyczny nie jest jednorodny, ale zawiera inne materiały, takie jak aluminium, może to wpłynąć na nagrzewanie się i wykrywanie naczynia.

Jeśli podstawa naczynia jest podobna do przedstawionej na zdjęciach poniżej, nie można wykryć naczynia.



Korzystanie z płyty indukcyjnej

Aby rozpocząć gotowanie

- Po włączeniu rozlegnie się jeden sygnał dźwiękowy, a wszystkie wskaźniki zapalą się na sekundę i zgasną, co oznacza, że płyta indukcyjna przeszła w stan czuwania.

1. Dotknij przełącznika WŁ./WYŁ. ①. Wszystkie wskaźniki pokazują „-”

2. Umieść odpowiednią patelnię na strefie gotowania, której chcesz użyć.

Upewnij się, że dno naczynia i powierzchnia strefy gotowania są czyste i suche.

3. Dotknij przycisku wyboru strefy grzewczej, a obok przycisku zacznie migać wskaźnik

4. Wybierz ustawienie grzania, dotykając przycisku „-” lub „+”.

- Jeśli nie wybierzesz ustawienia mocy grzania w ciągu 1 minuty, płyta indukcyjna wyłączy się automatycznie. Konieczne będzie ponowne rozpoczęcie od kroku 1.

- Podczas gotowania można w dowolnym momencie zmienić moc grzania.

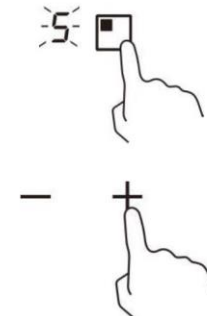

Po zakończeniu gotowania

1. Dotknij przycisku wyboru stref grzewczych, które chcesz wyłączyć

2. Wyłącz strefę gotowania, przewijając w dół do „0”.

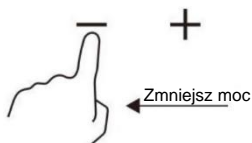
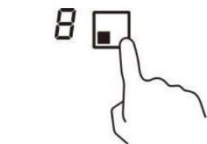

Upewnij się, że wyświetlacz pokazuje „0”.

3. Wyłącz całą płytę grzejną, dotykając przycisku WŁ./WYŁ.

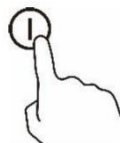

4. Uważaj na gorące powierzchnie

Wyświetli się „H”, co oznacza, że strefa gotowania jest zbyt gorąca, aby można ją było dotknąć. Zniknie, gdy powierzchnia ostygnie do bezpiecznej temperatury. Można go również wykorzystać jako funkcję oszczędzania energii, jeśli chcesz podgrzać kolejne patelnie, użyj jeszcze gorącej płyty.



Korzystanie z zarządzania energią

Możesz ustawić maksymalny poziom pochłaniania mocy dla płyty indukcyjnej, wybierając różne zakresy mocy.

Płyty indukcyjne są w stanie automatycznie się ograniczać, aby pracować na niższym poziomie mocy, aby uniknąć ryzyka przeciążenia.

Aby rozpocząć korzystanie z funkcji zarządzania energią

1. Włącz płytę, a następnie naciśnij jednocześnie przycisk „+” (minutnik) oraz przycisk blokady. Wskaźnik minutnika wyświetli „P5”, co oznacza poziom mocy 5. Tryb domyślny to 7,2 kW.



Aby przejść na inny poziom

Naciśnij +/- na minutniku. Istnieje 5 poziomów mocy, od „P1” do „P5”. Wskaźnik minutnika pokaże jeden z nich.

„P1”: maksymalna moc to 2,5 kW.

„P2”: maksymalna moc to 3,5 kW.

„P3”: maksymalna moc 4,5 kW.

„P4”: maksymalna moc to 5,5 kW.

„P5”: maksymalna moc to 7,2 kW.



Potwierdzenie i wyjście z funkcji zarządzania energią

Aby potwierdzić, naciśnij jednocześnie przycisk „+” (minutnik) i przycisk blokady; płyta zostanie wyłączona.



Korzystanie z funkcji Boost

Aktywacja funkcji Boost

1. Wybierz strefę z funkcją Boost (strefa z przodu, po lewej stronie).
2. Naciśnij klawisz „plus” **+**, aż wskaźnik poziomu mocy pokaże „P”.

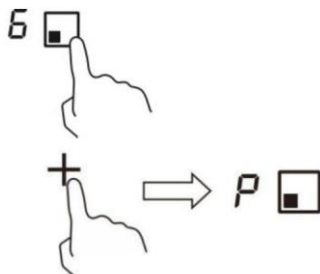

Wyłączenie funkcji Boost

1. Wybierz strefę z funkcją Boost (strefa z przodu, po lewej stronie).
2. Naciśnij klawisz „minus” **-**, aby anulować funkcję Boost, i wybierz poziom, który chcesz ustawić.



• Funkcja Boost może działać tylko przez 5 minut. Po tym czasie strefa automatycznie przejdzie do poziomu 9.

Korzystanie z funkcji pauzy

1. Naciśnij przycisk pauzy **⏸/⏹**; strefy grzewcze przestają działać. Wszystkie strefy pokazują „||”

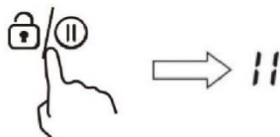

2. Naciśnij ponownie przycisk pauzy /⏸; wszystkie strefy grzewcze powrócą do swoich pierwotnych ustawień.
- Funkcja jest dostępna, gdy włączona jest co najmniej jedna strefa grzewcza.
 - Jeśli nie anulujesz trybu zatrzymania pracy w ciągu 30 minut, płyta indukcyjna automatycznie się wyłączy.

Blokowanie kontroli

- Można zablokować elementy sterujące, aby zapobiec niezamierzonemu użyciu (np. przypadkowemu włączeniu przez dzieci pól grzejnych).
- Gdy elementy sterujące są zablokowane, wszystkie elementy sterujące z wyjątkiem sterowania WŁ./WYŁ. są wyłączone.

Aby zablokować sterowanie

Dotknij przycisku blokady klawiszy /⏸ i przytrzymaj przez 2 sekundy. Wskaźnik minutnika pokaże „Lo”.

Aby odblokować sterowanie

1. Upewnij się, że płyta jest włączona.
2. Przytrzymaj przycisk blokady /⏸ przez 2 sekundy.
3. Możesz teraz zacząć korzystać z płyty.



Gdy płyta jest w trybie blokady, wszystkie elementy sterujące są wyłączone, z wyjątkiem WŁ./WYŁ., płytę można zawsze wyłączyć za pomocą przełącznika WŁ./WYŁ. W sytuacji awaryjnej, ale w następnej operacji należy najpierw odblokować płytę.

Ostrzeżenie dotyczące ciepła resztkowego

Gdy płyta działa przez jakiś czas, pojawi się ciepło resztkowe. Litera „H” ostrzega, abyś trzymał się od niej z daleka.



Automatyczne wyłączenie

Funkcja bezpieczeństwa płyty jest automatycznie wyłączana. Dzieje się tak, gdy zapomnisz wyłączyć strefę gotowania. W poniższej tabeli przedstawiono domyślne czasy wyłączenia:

| | | | | | | | | | |
|---|---|---|---|---|---|---|---|---|---|
| Poziom mocy | 1 | 2 | 3 | 4 | 5 | 6 | 7 | 8 | 9 |
| Domyślny licznik czasu pracy (godzina) | 8 | 8 | 8 | 4 | 4 | 4 | 2 | 2 | 2 |

Użycie minutnika

Możesz użyć minutnika na dwa różne sposoby:

- Możesz go używać jako regulatora czasu. W takim przypadku minutnik nie wyłączy żadnej strefy grzejnej po upływie ustawionego czasu.
- Możesz ustawić go tak, aby wyłączał jedną lub kilka stref gotowania po upływie ustawionego czasu.
- Możesz ustawić minutnik na maksymalnie 99 minut.

Używanie minutnika jako regulatora czasu

1. Upewnij się, że płyta grzejna jest włączona, a klawisz wyboru strefy nie jest aktywny (wskaźnik strefy '-' nie miga).

Uwaga: minutnik można ustawić przed lub po zakończeniu ustawiania mocy strefy gotowania.

2. Dotknij sterowania minutnikiem; na wyświetlaczu minutnika pojawi się „00”. i miga „0”.

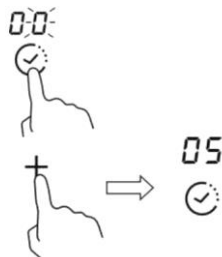

3. Ustaw czas (od 1 do 99 minut) za pomocą przycisku „-” lub „+” timera (np. 5)

4. Naciśnij „+” raz, aby zwiększyć czas o minutę; naciśnij „-” raz, aby zmniejszyć czas o minutę. Gdy ustawiony czas przekroczy 99 minut, minutnik automatycznie powróci do ustawienia „00”; jeśli przyciski „-” i „+” zostaną wciśnięte jednocześnie, wskaźnik wyświetli „00”.

5. Gdy czas zostanie ustawiony, odliczanie rozpocznie się natychmiast. Wyświetlacz pokaże pozostały czas.

6. Brzęczyk włączy się przez 30 sekund, a wskaźnik minutnika pokaże „--” po zakończeniu ustawiania czasu.

Anulowanie minutnika

Po ponownym ustawieniu czasu przytrzymaj przycisk minutnika przez 5 sekund; spowoduje to anulowanie minutnika, a wskaźnik powróci do ustawienia „00”.

Użycie minutnika do wyłączenia jednej lub kilku stref gotowania

1. Dotknij przycisku wyboru strefy grzewczej, dla której chcesz ustawić minutnik.



2. Dotknij sterowania minutnikiem; na wyświetlaczu minutnika pojawi się „00”. i miga „0”.

3. Ustaw czas (od 1 do 99 minut) za pomocą przycisku „-” lub „+” timera (np. 5)

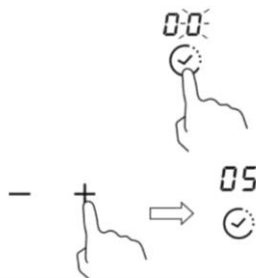

4. Naciśnij „+” raz, aby zwiększyć czas o minutę; naciśnij „-” raz, aby zmniejszyć czas o minutę. Gdy ustawiony czas przekroczy 99 minut, minutnik automatycznie powróci do ustawienia „00”; jeśli przyciski „-” i „+” zostaną wciśnięte jednocześnie, wskaźnik wyświetli „00”.

5. Gdy czas zostanie ustawiony, odliczanie rozpocznie się natychmiast. Wyświetlacz pokaże pozostały czas.

UWAGA: W prawym dolnym rogu wskaźnika poziomu mocy pojawi się czerwona kropka wskazująca, że strefa została wybrana.

6. Po wygaśnięciu minutnika gotowania odpowiednia strefa gotowania zostanie automatycznie wyłączona.

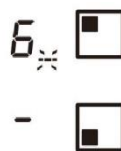

Uwaga: Inne strefy gotowania będą nadal działać, jeśli zostały wcześniej włączone.

Jeśli minutnik jest ustawiony dla więcej niż jednej strefy:

1. Po ustawieniu minutnika dla kilku stref gotowania wyświetlane są czerwone kropki odpowiednich stref gotowania. Wyświetlacz minutnika pokazuje minuty. Kropka odpowiedniej strefy miga.

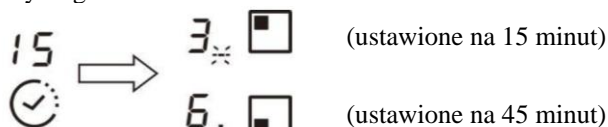

2. Po upływie czasu odliczania odpowiednia strefa zostanie wyłączona. Wtedy pokaże się nowy min. Minutnika i kropka odpowiedniej strefy zaczną migać.

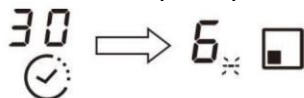

Uwaga: Dotknij przycisku wyboru strefy grzewczej, odpowiedni minutnik zostanie wyświetlony na wskaźniku zegara.

Wskazówki dotyczące gotowania

Zachowaj ostrożność podczas smażenia, ponieważ olej i tłuszcz nagrzewają się bardzo szybko, szczególnie jeśli używasz funkcji Boost. W ekstremalnie wysokich temperaturach olej i tłuszcz zapalą się samoczynnie, co stwarza poważne ryzyko pożaru.

Porady dotyczące gotowania

- Gdy żywność się zagotuje, zmniejsz ustawienie temperatury.
- Używanie pokrywy skraca czas gotowania i oszczędza energię poprzez zatrzymywanie ciepła.
- Zminimalizuj ilość płynu lub tłuszczu, aby skrócić czas gotowania.
- Rozpocznij gotowanie na wysokim poziomie i zmniejsz ustawienie, gdy potrawa się rozgrzeje.

Gotowanie na wolnym ogniu, gotowanie ryżu

- Gotowanie na wolnym ogniu następuje poniżej temperatury wrzenia, około 85°C, kiedy bąbelki od czasu do czasu unoszą się na powierzchnię gotującego płynu. Jest kluczem do przyrządzenia pysznych zup i delikatnego gulaszu, ponieważ pozwala uniknąć rozgotowania potraw. Sosy na bazie jajek i zagęszczone mąką również należy gotować poniżej temperatury wrzenia.
- Niektóre zadania, w tym gotowanie ryżu metodą absorpcji, mogą wymagać ustawienia wyższego niż najniższe, aby zapewnić prawidłowe ugotowanie żywności w zalecanym czasie.

Pieczony stek

Aby ugotować soczyste, aromatyczne steki:

- Odstaw mięso w temperaturze pokojowej na około 20 minut przed gotowaniem.
- Podgrzej patelnię z ciężką podstawą.
- Posmaruj obie strony steku olejem. Skrop niewielką ilość oleju na rozgrzaną patelnię, a następnie połóż mięso na rozgrzaną patelnię.
- Obróć stek tylko raz podczas smażenia. Dokładny czas smażenia będzie zależał od grubości steku i tego, jak chcesz go przyrządzić. Czas może wynosić około 2-8 minut na stronę. Naciśnij stek, aby ocenić, jak jest upieczony – im bardziej jędrny, tym bardziej „dobrze wysmażony”.
- Pozostaw stek na kilka minut na ciepłym talerzu, aby odpoczął i zmiękł przed podaniem.

Do smażenia metodą stir-frying

1. Wybierz kompatybilny z płytą ceramiczną płaski wok lub dużą patelnię.
2. Przygotuj wszystkie składniki i sprzęt. Smażenie metodą stir-frying powinno być szybkie. Jeśli gotujesz duże ilości, gotuj jedzenie w kilku mniejszych partiach.
3. Rozgrzej krótko patelnię i dodaj dwie łyżki oleju.
4. Najpierw ugotuj mięso, odłóż je na bok i trzymaj w ciepłe.

5. Podsmaż warzywa metodą stir-frying. Gdy są gorące, ale nadal chrupiące, ustaw strefę gotowania na niższym poziomie, włóż mięso z powrotem na patelnię i dodaj sos.
6. Delikatnie wymieszaj składniki, aby upewnić się, że są podgrzane.
7. Podawaj od razu.

Ustawienia ogrzewania

| Ustawienia podgrzewania | Stosowność |
|-------------------------|--|
| 1 - 2 | <ul style="list-style-type: none"> • delikatne podgrzewanie niewielkich ilości jedzenia • topienie czekolady, masła i potraw, które łatwo przypalić • delikatne gotowanie • powolne podgrzewanie |
| 3 - 4 | <ul style="list-style-type: none"> • odgrzewanie • szybkie gotowanie • gotowanie ryżu |
| 5 - 6 | <ul style="list-style-type: none"> • naleśniki |
| 7 - 8 | <ul style="list-style-type: none"> • smażenie • gotowanie makaronu |
| 9 | <ul style="list-style-type: none"> • podsmażanie • pieczenie • doprowadzenie zupy do wrzenia • gotowanie wody |

Pielęgnacja i czyszczenie

| Co? | W jaki sposób? | Ważne! |
|---|--|---|
| Codzienne zabrudzenia na szkłe (odciski palców, ślady, plamy po jedzeniu lub plamy na szkłe nie od cukru) | <ol style="list-style-type: none"> 1. Wyłącz zasilanie płyty grzewczej. 2. Zastosuj środek do czyszczenia płyt kuchennych, gdy szkło jest jeszcze ciepłe (ale nie gorące!) 3. Opłucz i wytrzyj do sucha czystą szmatką lub ręcznikiem papierowym. 4. Włącz ponownie zasilanie płyty grzejnej. | <ul style="list-style-type: none"> • Gdy zasilanie płyty grzejnej jest wyłączone, wskaźnik „gorącej powierzchni” nie pojawia się, ale strefa gotowania może być nadal gorąca! Zachowaj szczególną ostrożność. • Mocne zmywaki, niektóre nylonowe czyściki i żrące / ścierne środki czyszczące mogą zarysować szkło. Zawsze czytaj etykietę, aby sprawdzić, czy twój środek czyszczący lub czyścik jest odpowiedni. • Nigdy nie zostawiaj pozostałości środków czyszczących na płycie kuchennej: szkło może się popłamać. |
| Kipi, topi się i gorące słodkie płyny rozlewają się po szkłe | <p>Usuń je natychmiast za pomocą szpatułki, noża do palet lub skrobaka z żyłką odpowiedniego do kuchenek ze szkła ceramicznego, ale uważaj na gorące powierzchnie stref gotowania:</p> <ol style="list-style-type: none"> 1. Wyłącz płytę grzejną przy, wyjmując wtyczkę z gniazdka ściennego. 2. Trzymaj ostrze lub naczynie pod kątem 30° i zdrap zabrudzenie lub rozlej płyn na chłodny obszar płyty kuchennej. 3. Wyczyść zabrudzenie lub zbierz rozlany płyn ściereczką do naczyń lub ręcznikiem papierowym. 4. Wykonaj czynności od 2 do 4 z części „Codzienne zabrudzenie szkła” powyżej. | <ul style="list-style-type: none"> • Jak najszybciej usuwaj plamy pozostawione przez roztopione i słodkie jedzenie lub wycieki. Pozostawione na szkłe do ostygnięcia mogą być trudne do usunięcia lub nawet trwale uszkodzić szklaną powierzchnię. • Ryzyko skaleczenia: kiedy osłona bezpieczeństwa jest schowana, ostrze skrobaka jest ostre jak brzytwa. Używaj z najwyższą ostrożnością i zawsze przechowuj bezpiecznie i poza zasięgiem dzieci. |
| Przecieki na dotykowe elementy sterujące | <ol style="list-style-type: none"> 1. Wyłącz zasilanie płyty grzewczej. 2. Wytrzyj rozlany płyn szmatką 3. Przetrzyj obszar dotykowy czystą wilgotną gąbką lub szmatką. 4. Wytrzyj obszar całkowicie do sucha ręcznikiem papierowym. 5. Włącz ponownie zasilanie płyty grzejnej. | <ul style="list-style-type: none"> • Płyta może wydawać sygnał dźwiękowy i wyłączać się, a przyciski dotykowe mogą nie działać, gdy jest na nich płyn. Przed ponownym włączeniem płyty upewnij się, że obszar sterowania dotykowego został wytarty do sucha. |

Wskazówki i porady

| Problem | Potencjalne przyczyny | Co robić |
|---|---|--|
| Nie można włączyć płyty kuchennej. | Brak prądu. | Upewnij się, że płyta kuchenna jest podłączona do zasilania i włączona. Sprawdź, czy w Twoim domu lub okolicy nie ma przerwy w dostawie prądu. Jeśli sprawdziłeś wszystko, a problem nadal występuje, wezwij wykwalifikowanego technika. |
| Przyciski dotykowe nie reagują. | Elementy sterujące są zablokowane. | Odblokuj przyciski. Instrukcje znajdują się w sekcji „Korzystanie z płyty ceramicznej”. |
| Sterowanie dotykowe jest trudne w obsłudze. | Na elementach sterujących może znajdować się niewielka warstwa wody lub możesz dotykać elementów sterujących czubkiem palca. | Upewnij się, że obszar sterowania dotykowego jest suchy i dotykaj elementów sterujących opuszkami palca. |
| Szyba jest porysowana. | Naczynia o szorstkich krawędziach. Użyto nieodpowiedniej szorującej szmatki lub środków czyszczących. | Używaj naczyń z płaskim i gładkim dnem. Zobacz „Wybór odpowiedniego naczynia”. Zobacz „Pielęgnacja i czyszczenie”. |
| Niektóre patelnie wydają trzaski lub klikli. | Może to być spowodowane konstrukcją naczynia (warstwy różnych metali wibrują w różny sposób). | Jest to normalne w przypadku naczyń kuchennych i nie oznacza usterki. |
| Płyta indukcyjna wydaje ciche brzęczenie, gdy jest używana na wysokim poziomie mocy. | Jest to spowodowane technologią gotowania indukcyjnego. | Jest to normalne, ale hałas powinien się wyciszyć lub całkowicie zniknąć po zmniejszeniu mocy grzania. |
| Hałas wentylatora dochodzi z płyty indukcyjnej. | Włączył się wentylator chłodzący wbudowany w płytę indukcyjną, aby zapobiec przegrzaniu elektroniki. Może nadal działać nawet po wyłączeniu płyty indukcyjnej. | Jest to normalne i nie wymaga żadnych działań. Nie wyłączaj zasilania płyty indukcyjnej przy ścianie podczas pracy wentylatora. |
| Naczynia nie nagrzewają się i nie pojawiają się na wyświetlaczu. | Płyta indukcyjna nie może wykryć naczynia, ponieważ nie nadaje się do gotowania indukcyjnego. Płyta indukcyjna nie może wykryć naczynia, ponieważ jest za małe dla pola grzejącego lub nie jest odpowiednio wyśrodkowane na nim. | Używaj naczyń odpowiednich do gotowania indukcyjnego. Zobacz rozdział „Wybór odpowiedniego naczynia”. Wyśrodkuj patelnię i upewnij się, że jej podstawa odpowiada wielkości strefy gotowania. |
| Płyta indukcyjna lub strefa grzejna niespodziewanie się wyłączyły, rozlega się sygnał dźwiękowy i wyświetla się kod błędu (zwykle na przemian z jedną lub dwiema cyframi na wyświetlaczu timera gotowania). | Usterka techniczna. | Proszę zanotuj litery i cyfry błędów, wyłącz zasilanie płyty indukcyjnej na ścianie i skontaktuj się z wykwalifikowanym technikiem. |

Wyświetlanie i kontrola awarii

W przypadku wystąpienia nieprawidłowości płyta indukcyjna automatycznie przejdzie w stan ochronny i wyświetli odpowiednie kody ochronne:

| Problem | Potencjalne przyczyny | Co robić |
|---------|---|---|
| E4/E5 | Awaria czujnika temperatury | Prosimy o kontakt z dostawcą. |
| E7/E8 | Awaria czujnika temperatury IGBT. | Prosimy o kontakt z dostawcą. |
| E2/E3 | Nieprawidłowe napięcie zasilania | Sprawdź, czy zasilanie jest normalne. Włącz urządzenie po tym jak zasilanie wróci do normy. |
| E6/E9 | Złe promieniowanie ciepłe płyty indukcyjnej | Uruchom ponownie po ostygnięciu płyty indukcyjnej. |

Powyższe to ocena i badanie typowych awarii.

Aby uniknąć zagrożeń i uszkodzenia płyty indukcyjnej, nie należy samodzielnie demontować urządzenia.

Specyfikacja techniczna

| | |
|-------------------------------|----------------------|
| Płyta indukcyjna | CI642CBB |
| Strefy gotowania | 4 strefy |
| Napięcie zasilania | 220-240 V~, 50-60 Hz |
| Zainstalowana moc elektryczna | 7200 W |
| Rozmiar produktu D×W×H (mm) | 590×520×58 |
| Wymiary do zabudowy AxB (mm) | 560×490 |

Waga i wymiary są przybliżone. Ponieważ nieustannie dążymy do ulepszania naszych produktów, możemy zmienić specyfikacje i projekty bez wcześniejszego powiadomienia.

Instalacja

Dobór sprzętu instalacyjnego

- Wytnij w blacie otwór zgodnie z wymiarami pokazanymi na rysunku.
- W celu instalacji i użytkowania wokół otworu należy zachować co najmniej 50 mm wolnej przestrzeni.
- Upewnij się, że grubość blatu wynosi co najmniej 30 mm. Wybierz żaroodporny materiał blatu, aby uniknąć większych odkształceń spowodowanych promieniowaniem cieplnym z płyty grzejnej. Jak pokazano niżej:

Ostrzeżenie: Błat musi być wykonany z impregnowanego drewna lub innego materiału izolacyjnego.

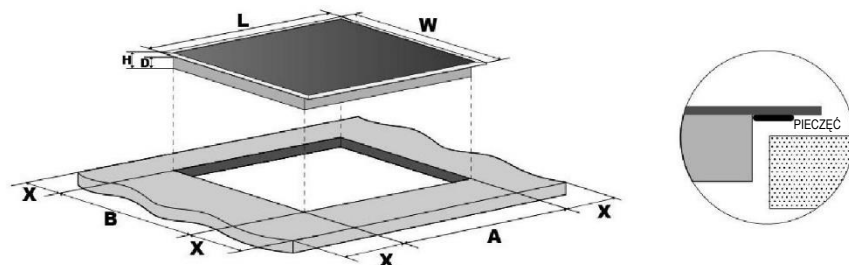

| | L (mm) | H (mm) | W (mm) | D (mm) | A (mm) | B (mm) | X (mm) |
|----------|--------|--------|--------|--------|--------|--------|---------|
| CI642CBB | 590 | 520 | 58 | 54 | 560 | 490 | 50 mini |

W każdym przypadku upewnij się, że płyta jest dobrze wentylowana, a wlot i wylot powietrza nie są zablokowane. Upewnij się, że płyta jest w dobrym stanie. Jak pokazano niżej

Uwaga: Bezpieczna odległość między płytą grzejną a szafką nad płytą powinna wynosić co najmniej 760 mm.

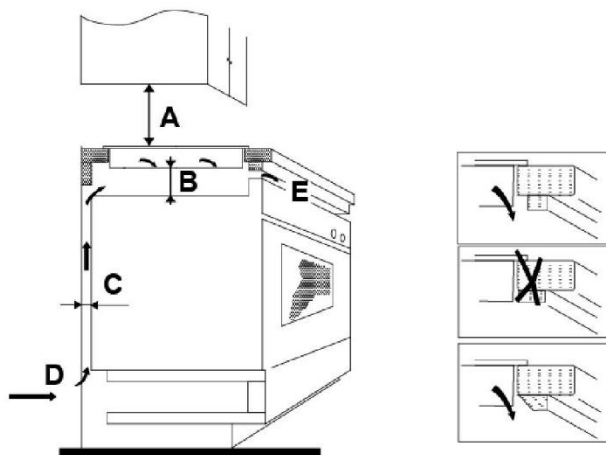

| A (mm) | B (mm) | C (mm) | D | E |
|--------|---------|---------|----------------|----------------------|
| 760 | 50 mini | 20 mini | Wlot powietrza | Wylot powietrza 5 mm |

Przed zainstalowaniem płyty upewnij się, że

- Blat jest prostokątny i równy, a żadne elementy konstrukcyjne nie kolidują z wymaganiami dotyczącymi miejsca.
- Blat jest wykonany z materiału żaroodpornego.
- Jeśli płyta jest zamontowana nad piekarnikiem, piekarnik ma wbudowany wentylator chłodzący.
- Instalacja będzie spełniać wszystkie wymagania dotyczące prześwitu oraz obowiązujące normy i przepisy.
- Odpowiedni odłącznik zapewniający całkowite odłączenie od sieci zasilającej jest wbudowany w stałe okablowanie, zamontowany i umieszczony zgodnie z lokalnymi zasadami i przepisami dotyczącymi okablowania.
- Wyłącznik musi być zatwierdzonego typu i zapewniać 3 mm szczelinę powietrzną separacji styków na wszystkich biegunach (lub we wszystkich aktywnych przewodach [fazowych], jeśli lokalne przepisy dotyczące okablowania dopuszczają taką zmienność wymagań).
- Wyłącznik izolacyjny będzie łatwo dostępny dla klienta po zainstalowaniu płyty grzejnej
- W razie wątpliwości dotyczących instalacji należy skonsultować się z lokalnymi władzami budowlanymi i przepisami
- Używasz odpornych na ciepło i łatwych do czyszczenia wykończeń (takich jak płytki ceramiczne) na powierzchniach ścian otaczających płytę kuchenną.

Po zainstalowaniu płyty upewnij się, że

- Kabel zasilający nie jest dostępny przez drzwi szafki lub szuflady.
- Zapewniony jest odpowiedni dopływ powietrza z zewnątrz szafki do podstawy płyty.
- Jeśli płyta jest zamontowana nad szufladą lub szafką, pod podstawą płyty instalowana jest bariera termiczna.
- Wyłącznik jest łatwo dostępny dla klienta.

Przed umieszczeniem uchwytów mocujących

Urządzenie należy ustawić na stabilnej, gładkiej powierzchni (skorzystaj z opakowania). Nie wolno wywierać siły na elementy sterujące wystające z płyty.

Umieszczenie uchwytów mocujących

- Urządzenie należy ustawić na stabilnej, gładkiej powierzchni (skorzystaj z opakowania). Nie wolno wywierać siły na elementy sterujące wystające z płyty.
- Po zamontowaniu zamocuj płytę do blatu za pomocą czterech wsporników przykręconych do dolnej części płyty (patrz rysunek).
- Dostosuj pozycję wspornika do różnych grubości blatu.

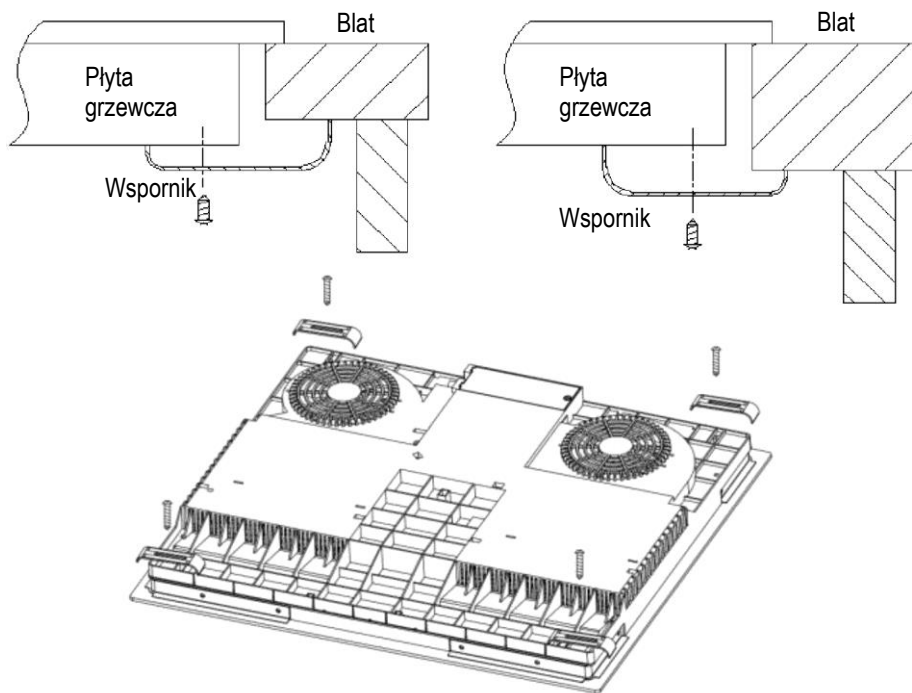

Uwagi

- Płyta grzewcza musi być zainstalowana przez wykwalifikowany personel lub techników. Mamy profesjonalistów do Twojej dyspozycji. Nigdy nie przeprowadzaj operacji samodzielnie.
- Płyta nie może być montowana do urządzeń chłodniczych, zmywarek i suszarek obrotowych.
- Płytę grzewczą należy zainstalować w taki sposób, aby zapewnić lepsze promieniowanie ciepłe i zwiększyć jej niezawodność.
- Ściana i indukowana strefa grzewcza nad blatem powinny być odporne na ciepło.
- Aby uniknąć uszkodzeń, warstwa i klej muszą być odporne na ciepło.
- Nie należy używać odkurzacza parowego.
- Płytę ceramiczną można podłączyć tylko do zasilania o impedancji systemu nie większej niż 0,427 oma. W razie potrzeby należy skontaktować się z dostawcą energii elektrycznej w celu uzyskania informacji o impedancji systemu.

Podłączanie płyty do zasilania sieciowego

Zasilanie należy podłączyć zgodnie z odpowiednią normą lub wyłącznikiem jedno-biegunowym. Sposób połączenia przedstawiono poniżej.

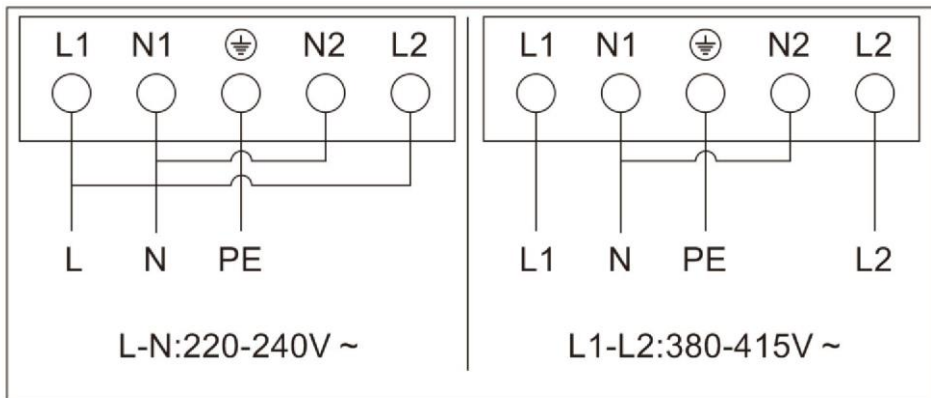

- Jeśli kabel jest uszkodzony lub wymaga wymiany, powinien to zrobić technik posprzedażowy przy użyciu odpowiednich narzędzi, aby uniknąć wypadków.
- Jeśli urządzenie jest podłączane bezpośrednio do zasilania sieciowego, należy zainstalować wielobiegunowy wyłącznik automatyczny z minimalną przerwą 3 mm między stykami.
- Instalator musi upewnić się, że wykonano prawidłowe połączenie elektryczne oraz że jest ono zgodne z przepisami bezpieczeństwa.
- Przewód nie może być zgięty ani ściśnięty.
- Przewód musi być regularnie sprawdzany i wymieniany wyłącznie przez upoważnionych techników.



UTYLIZACJA: Nie wyrzucaj tego produktu razem z niesortowanymi odpadami komunalnymi. Konieczna jest osobna zbiórka takich odpadów w celu specjalnego przetworzenia.

To urządzenie jest oznaczone zgodnie z europejską dyrektywą 2012/19 / WE w sprawie Zużytego Sprzętu Elektrycznego i Elektronicznego (ZSEE). Zapewniając prawidłową utylizację urządzenia, pomagasz zapobiegać ewentualnym negatywnym konsekwencjom dla środowiska i zdrowia ludzkiego, które mogą wystąpić na skutek nieprawidłowego przetwarzania odpadów z niniejszego urządzenia.

Ten symbol na produkcie wskazuje, że produkt nie może być traktowany jak odpady z gospodarstwa domowego. Należy go dostarczyć do odpowiedniego punktu zbiórki odpadów w celu poddania recyklingowi sprzętu elektrycznego i elektronicznego.

To urządzenie wymaga specjalistycznej utylizacji. W celu dalszego uzyskania bardziej szczegółowych informacji na temat przetwarzania, odzysku i recyklingu tego produktu należy skontaktować się z lokalnym urzędem miasta, służbą utylizacji odpadów domowych lub sklepem, w którym produkt został zakupiony.

W celu uzyskania bardziej szczegółowych informacji na temat przetwarzania, odzysku i recyklingu tego produktu należy skontaktować się z lokalnym urzędem miasta, służbą utylizacji odpadów domowych lub sklepem, w którym produkt został zakupiony.

ΠΡΟΕΙΔΟΠΟΙΗΣΕΙΣ ΓΙΑ ΤΗΝ ΑΣΦΑΛΕΙΑ

ΔΙΑΒΑΣΤΕ ΠΡΟΣΕΚΤΙΚΑ ΤΙΣ ΠΑΡΑΚΑΤΩ ΟΔΗΓΙΕΣ ΠΡΙΝ ΧΡΗΣΙΜΟΠΟΙΗΣΕΤΕ ΤΗ ΣΥΣΚΕΥΗ.

Εγκατάσταση

Κίνδυνος ηλεκτροπληξίας

- Αποσυνδέετε τη συσκευή από την παροχή ηλεκτρικού ρεύματος πριν εκτελέσετε οποιαδήποτε εργασία ή συντήρηση σε αυτήν.
- Η σύνδεση με ένα καλό σύστημα καλωδίωσης γείωσης είναι απαραίτητη και υποχρεωτική.
- Τα μέσα αποσύνδεσης πρέπει να είναι ενσωματωμένα στη σταθερή καλωδίωση σύμφωνα με τους κανόνες καλωδίωσης.
- Αλλαγές στο οικιακό σύστημα καλωδίωσης πρέπει να γίνονται μόνο από εξειδικευμένο ηλεκτρολόγο.
- Η μη τήρηση αυτών των συμβουλών μπορεί να οδηγήσει σε ηλεκτροπληξία ή θάνατο.

Κίνδυνος από κόψιμο

- Προσέξτε - οι ακμές της επιφάνειας είναι κοφτερές.
- Η έλλειψη προσοχής μπορεί να οδηγήσει σε τραυματισμό ή κοψίματα.

Σημαντικές οδηγίες ασφάλειας

- Διαβάστε προσεκτικά αυτές τις οδηγίες πριν από την εγκατάσταση ή τη χρήση αυτής της συσκευής.
- Δεν πρέπει να τοποθετούνται ποτέ καύσιμα ή προϊόντα πάνω σε αυτήν τη συσκευή.
- Φροντίστε να διαθέσετε τις πληροφορίες αυτές στον υπεύθυνο για την εγκατάσταση της συσκευής, καθώς αυτό θα μπορούσε να μειώσει το κόστος εγκατάστασης.
- Προκειμένου να αποφευχθεί κάθε κίνδυνος, αυτή η συσκευή πρέπει να εγκαθίσταται σύμφωνα με αυτές τις οδηγίες εγκατάστασης.

- Αυτή η συσκευή πρέπει να εγκαθίσταται και να γειώνεται σωστά μόνο από άτομο με κατάλληλα πιστοποιημένα προσόντα.
- Αυτή η συσκευή πρέπει να συνδέεται σε κύκλωμα που ενσωματώνει διακόπτη απομόνωσης ηλεκτρικού ρεύματος και ο οποίος εξασφαλίζει πλήρη αποσύνδεση από την παροχή ρεύματος.
- ΠΡΟΕΙΔΟΠΟΙΗΣΗ: Χρησιμοποιείτε μόνο προστατευτικά εστιών που έχουν σχεδιαστεί από τον κατασκευαστή της συσκευής μαγειρέματος ή συνιστώνται από τον κατασκευαστή της συσκευής στις οδηγίες χρήσης ως κατάλληλες ή προστατευτικά εστιών που είναι ενσωματωμένα στη συσκευή. Η χρήση ακατάλληλων προφυλακτικών εστιών μπορεί να προκαλέσει ατυχήματα.
- Λανθασμένη εγκατάσταση της συσκευής θα μπορούσε να ακυρώσει τυχόν αξιώσεις στα πλαίσια της εγγύησης ή αξιώσεις αστικής ευθύνης.
- Όσον αφορά τις λεπτομέρειες της εγκατάστασης, ανατρέξτε στην ενότητα <Εγκατάσταση>.

Λειτουργία και συντήρηση

Κίνδυνος ηλεκτροπληξίας

- Μην μαγειρεύετε σε σπασμένη ή ραγισμένη επιφάνεια εστιών. Εάν η επιφάνεια των εστιών έχει σπάσει ή αν υπάρχουν ρωγμές, αποσυνδέστε αμέσως τη συσκευή από την παροχή του δικτύου (πρίζα του τοίχου) και επικοινωνήστε με τεχνικό με πιστοποιημένα προσόντα.
- Απενεργοποιείτε την εστία βγάζοντας (το φως) από την πρίζα του τοίχου πριν από τον καθαρισμό ή τη συντήρηση.
- Η μη τήρηση αυτών των συμβουλών μπορεί να οδηγήσει σε ηλεκτροπληξία ή θάνατο.

Κίνδυνος υγείας

- Αυτή η συσκευή συμμορφώνεται με τα πρότυπα ηλεκτρομαγνητικής ασφάλειας.

Κίνδυνος εξαιτίας καυτής επιφάνειας

- Κατά τη χρήση, προσβάσιμα μέρη αυτής της συσκευής ζεσταίνονται τόσο ώστε να μπορούν να προκαλέσουν εγκαύματα.
- Μην αφήνετε το σώμα σας, τα ρούχα σας ή οποιοδήποτε άλλο αντικείμενο εκτός από τα κατάλληλα μαγειρικά σκεύη να έρχονται σε επαφή με τη γυάλινη κεραμική επιφάνεια της επαγωγικής εστίας έως ότου κρυώσει η επιφάνεια.
- Δεν πρέπει να τοποθετούνται στην επιφάνεια της εστίας μεταλλικά αντικείμενα όπως μαχαιρία, πιρούνια, κουτάλια και καπάκια καθώς μπορεί να ζεσταθούν. 4
- Παιδιά ηλικίας κάτω των 8 ετών πρέπει να παραμένουν σε απόσταση, εκτός εάν παρακολουθούνται συνεχώς.
- Οι λαβές των σκευών μπορεί να είναι ζεστές κατά την αφή. Φροντίστε οι λαβές της σκευών να μην προεξέχουν ώστε να καλύπτουν άλλες ζώνες μαγειρέματος που είναι ενεργοποιημένες. Φροντίστε οι λαβές να βρίσκονται σε σημεία που δεν φτάνουν τα παιδιά.
- Εάν δεν ακολουθήσετε αυτές τις συμβουλές, ενδέχεται να προκληθούν εγκαύματα και ζεματίσματα.

Κίνδυνος από κόψιμο

- Η κοφτερή λεπίδα της ξύστρας της επιφάνειας εστιών είναι εκτεθειμένη όποτε ανασύρεται το κάλυμμα ασφαλείας. Πρέπει να χρησιμοποιείται με εξαιρετική προσοχή και να παραμένει φυλαγμένη με ασφάλεια σε σημείου που δεν φτάνουν τα παιδιά.
- Η έλλειψη προσοχής μπορεί να οδηγήσει σε τραυματισμό ή κοψίματα.

Σημαντικές οδηγίες ασφάλειας

- Μην αφήνετε ποτέ τη συσκευή χωρίς επίβλεψη όταν τη χρησιμοποιείτε. Το ξεχείλισμα προκαλεί καπνούς και διαρροή λιπαρών υγρών που μπορεί να αναφλεγούν.
- Μην χρησιμοποιείτε ποτέ τη συσκευή σας ως επιφάνεια εργασίας ή αποθήκευσης.
- Μην αφήνετε ποτέ αντικείμενα ή σκεύη πάνω στη συσκευή.
- Μην χρησιμοποιείτε ποτέ τη συσκευή σας για να ζεσταθείτε ή για θέρμανση του χώρου.
- Μετά τη χρήση, απενεργοποιείτε πάντοτε τις ζώνες μαγειρέματος και την εστία όπως περιγράφεται σε αυτό το εγχειρίδιο (χρησιμοποιώντας δηλαδή τα χειριστήρια αφής). Μην βασίζεστε στη λειτουργία ανίχνευσης σκεύους για την απενεργοποίηση των ζωνών μαγειρέματος αφαιρώντας το σκεύος.
- Μην επιτρέπετε στα παιδιά να παίζουν με τη συσκευή ή να κάθονται, στέκονται ή ανεβαίνουν σε αυτή.
- Μην αποθηκεύετε αντικείμενα που ενδιαφέρουν τα παιδιά σε ντουλάπια που βρίσκονται πάνω από τη συσκευή. Τα παιδιά που ανεβαίνουν στην εστία μπορεί να τραυματιστούν σοβαρά.
- Μην αφήνετε τα παιδιά μόνα ή χωρίς επίβλεψη στην περιοχή όπου χρησιμοποιείται η συσκευή.
- Παιδιά ή άτομα με αναπηρία που περιορίζει την ικανότητά τους να χρησιμοποιούν τη συσκευή θα πρέπει να συνοδεύονται από υπεύθυνο και ικανό άτομο που θα τα εκπαιδεύσει στη χρήση της. Ο εκπαιδευτής αυτός θα πρέπει να είναι ικανοποιημένος ότι μπορούν να χρησιμοποιούν τη συσκευή χωρίς κίνδυνο για τον εαυτό τους ή το περιβάλλον τους.
- Μην επισκευάζετε και μην αντικαθιστάτε οποιοδήποτε εξάρτημα της συσκευής, εκτός εάν αυτό συνιστάται ρητά

στο εγχειρίδιο. Όλες οι άλλες εργασίες επισκευής πρέπει να γίνονται μόνο από τεχνικό με πιστοποιημένα προσόντα.

- Μην χρησιμοποιείτε ατμοκαθαριστή για να καθαρίσετε την επιφάνεια των εστιών.
- Μην τοποθετείτε και μην ρίχνετε βαριά αντικείμενα πάνω στην επιφάνεια εστιών της συσκευής σας.
- Μην στέκεστε πάνω στην επιφάνεια εστιών της συσκευής σας.
- Μην χρησιμοποιείτε σκεύη με αιχμηρές άκρες και μην σύρετε τα σκεύη στην γυάλινη επιφάνεια καθώς έτσι μπορεί να γρατσουνιστεί το γυαλί.
- Μην χρησιμοποιείτε συρμάτινα σφουγγαράκια ή άλλα σκληρά λειαντικά καθαριστικά για να καθαρίσετε την επιφάνεια των εστιών, καθώς αυτά μπορούν να γρατσουνίσουν την γυάλινη κεραμική επιφάνεια.
- Αν το καλώδιο παροχής ρεύματος έχει φθαρεί πρέπει να αντικαθίσταται από τον κατασκευαστή ή τον αντιπρόσωπο σέρβις ή από άλλα πρόσωπα με παρόμοια πιστοποιημένα προσόντα ώστε να αποφεύγεται κάθε κίνδυνος.
- Αυτή η συσκευή προορίζεται για χρήση μόνο σε περιβάλλον οικιακού νοικοκυριού! Εμπορική χρήση οποιουδήποτε είδους δεν καλύπτεται από την εγγύηση του κατασκευαστή!
- ΠΡΟΕΙΔΟΠΟΙΗΣΗ: Η συσκευή και τα προσβάσιμα μέρη της θερμαίνονται κατά τη διάρκεια της χρήσης. Τα μικρά παιδιά δεν επιτρέπεται να πλησιάζουν.
- Πρέπει να λαμβάνεται μέριμνα ώστε να αποφευχθεί η επαφή με θερμαντικά στοιχεία.
- Παιδιά ηλικίας κάτω των 8 ετών πρέπει να παραμένουν σε απόσταση, εκτός εάν παρακολουθούνται συνεχώς.
- Η συσκευή αυτή μπορεί να χρησιμοποιείται από παιδιά ηλικίας άνω των 8 ετών και από άτομα με μειωμένες σωματικές, αισθητηριακές ή διανοητικές ικανότητες ή έλλειψη εμπειρίας και γνώσης, εφόσον βρίσκονται υπό

εποπτεία ή εάν έχουν εκπαιδευτεί στη χρήση της συσκευής με ασφαλή τρόπο και έχουν κατανοήσει τους σχετικούς κινδύνους.

- Τα παιδιά δεν επιτρέπεται να παίζουν με τη συσκευή. Ο καθαρισμός και η οι εργασίες συντήρησης χρήστη απαγορεύεται να γίνονται από παιδιά χωρίς επιτήρηση.
- ΠΡΟΕΙΔΟΠΟΙΗΣΗ: Το μαγείρεμα χωρίς επίβλεψη σε εστίες με λίπος ή λάδι μπορεί να είναι επικίνδυνο και ενδέχεται να προκαλέσει πυρκαγιά. Μην προσπαθείτε ΠΟΤΕ να σβήσετε μια φωτιά με νερό, αλλά απενεργοποιήστε τη συσκευή και, στη συνέχεια, καλύψτε τη φλόγα π.χ. με ένα καπάκι ή με πυρίμαχη κουβέρτα πυρκαγιάς.
- ΠΡΟΕΙΔΟΠΟΙΗΣΗ: Κίνδυνος πυρκαγιάς: μην αποθηκεύετε αντικείμενα στις επιφάνειες μαγειρέματος.
- ΠΡΟΕΙΔΟΠΟΙΗΣΗ: Εάν η επιφάνεια έχει ρωγμές, απενεργοποιήστε τη συσκευή για να αποφύγετε το ενδεχόμενο ηλεκτροπληξίας, σε περίπτωση επιφανειών εστιών από κεραμικό γυαλί ή παρόμοιο υλικό που προστατεύει ηλεκτροφόρα τμήματα.
- Δεν πρέπει να χρησιμοποιείται ατμοκαθαριστής.
- Η συσκευή δεν προορίζεται να λειτουργεί μέσω εξωτερικού χρονοδιακόπτη ή ξεχωριστού συστήματος τηλεχειρισμού.
- ΠΡΟΣΟΧΗ: Η διαδικασία μαγειρέματος πρέπει να εποπτεύεται συνεχώς. Μια σύντομη διεργασία μαγειρέματος πρέπει να εποπτεύεται συνεχώς.
- Το καλώδιο παροχής ρεύματος δεν πρέπει να είναι προσβάσιμο μετά την εγκατάσταση.

Επισκόπηση προϊόντος

Κάτοψη

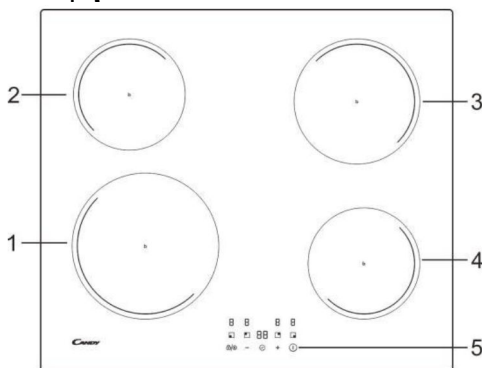

1. Ζώνη 2.300 W, ενίσχυση έως τα 3.000 W
2. Ζώνη 1.200 W, ενίσχυση έως τα 1.500 W
3. Ζώνη 1.800 W, ενίσχυση έως τα 2.100 W
4. Ζώνη 1.200 W, ενίσχυση έως τα 1.500 W
5. Πίνακας ελέγχου

Ο πίνακας ελέγχου

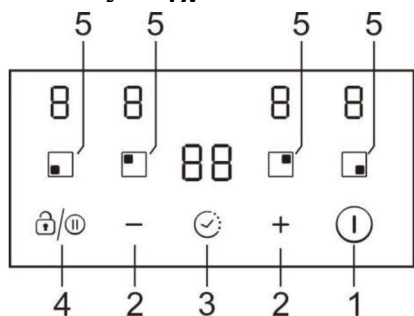

1. Χειριστήριο ON/OFF (Ενεργοποίηση/Απενεργοποίηση)
2. Πλήκτρα ρύθμισης ισχύος/διάρκειας χρονοδιακόπτη
3. Χειριστήριο χρονοδιακόπτη
4. Χειριστήριο παύσης/κλειδώματος πλήκτρων
5. Χειριστήρια επιλογής ζώνης θέρμανσης

Στοιχεία προϊόντος

Η κεραμική/επαγωγική εστία μπορεί να καλύψει διαφορετικές απαιτήσεις μαγειρέματος λόγω της θέρμανσης με αντίσταση σύρματος, του ελέγχου με μικροεπεξεργαστή και της επιλογής πολλαπλών ισχύων με αποτέλεσμα να είναι πραγματικά η βέλτιστη επιλογή για σύγχρονες οικογένειες.

Η εστία εστιάζει στους πελάτες και υιοθετεί εξατομικευμένο σχεδιασμό.

Η εστία έχει ασφαλείς και αξιόπιστες επιδόσεις, κάνοντας τη ζωή σας άνετη και δίνοντάς σας τη δυνατότητα να απολαύσετε πλήρως την ευχαρίστηση της ζωής.

Λίγα λόγια για το μαγείρεμα με επαγωγικές εστίες

Το μαγείρεμα με επαγωγικές εστίες είναι μια ασφαλής, προηγμένη, αποτελεσματική και οικονομική τεχνολογία μαγειρέματος. Λειτουργεί με ηλεκτρομαγνητικές δονήσεις που παράγουν θερμότητα απευθείας στο σκεύος και όχι έμμεσα μέσω θέρμανσης της γυάλινης επιφάνειας. Η γυάλινη επιφάνεια ζεσταίνεται μόνο επειδή τελικά τη θερμαίνει το σκεύος.

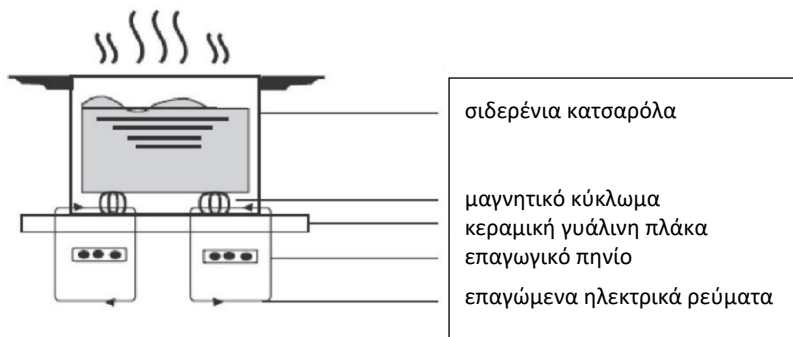

Πριν χρησιμοποιήσετε την νέα σας επαγωγική εστία

- Διαβάστε τον παρόντα οδηγό, λαμβάνοντας ιδιαίτερα υπόψη την ενότητα «Προειδοποιήσεις Ασφαλείας».
- Αφαιρέστε τυχόν προστατευτική μεμβράνη που μπορεί να βρίσκεται ακόμη επάνω στην επαγωγική εστία σας.

Χρήση των χειριστηρίων αφής

- Τα χειριστήρια ανταποκρίνονται στην αφή, οπότε δεν χρειάζεται να ασκείτε πίεση.
- Χρησιμοποιείτε τη ρόγα του δακτύλου σας, όχι την άκρη του.
- Κάθε φορά που καταγράφεται ένα άγγιγμα ακούγεται ένα ηχητικό σήμα.
- Βεβαιωθείτε ότι τα χειριστήρια είναι πάντα καθαρά, στεγνά και ότι δεν υπάρχει κάποιο αντικείμενο (π.χ. ένα σκεύος ή ένα πανί) που τα καλύπτει. Ακόμη και μια λεπτή μεμβράνη νερού μπορεί να δυσκολεύει τον χειρισμό των χειριστηρίων.



Επιλογή των σωστών μαγειρικών σκευών



- Χρησιμοποιείτε μόνο μαγειρικά σκεύη με βάση κατάλληλη για επαγωγικό μαγείρεμα. Αναζητήστε το σύμβολο επαγωγής στη συσκευασία ή στο κάτω μέρος του σκεύους.
- Μπορείτε να ελέγξετε αν τα σκεύη σας είναι κατάλληλα, πραγματοποιώντας μια δοκιμή με μαγνήτες. Κινήστε έναν μαγνήτη προς τη βάση του σκεύους. Εάν έλκεται, το σκεύος είναι κατάλληλο για χρήση με επαγωγή.
- Εάν δεν έχετε μαγνήτη:
 1. Βάλτε λίγο νερό στο σκεύος που θέλετε να ελέγξετε.
 2. Ακολουθήστε τα βήματα στην ενότητα «Για να ξεκινήσετε το μαγείρεμα».
 3. Εάν το H στην οθόνη δεν αναβοσβήνει και το νερό θερμαίνεται, το σκεύος είναι κατάλληλο.
- Δεν είναι κατάλληλα τα μαγειρικά σκεύη που είναι κατασκευασμένα από τα ακόλουθα υλικά: καθαρός ανοξείδωτος χάλυβας, αλουμίνιο ή χαλκός χωρίς μαγνητική βάση, γυαλί, ξύλο, πορσελάνη, κεραμικά και πήλινα σκεύη.



| Μέγεθος καυστήρα (mm) | Το μικρότερο σκεύος (διάμετρος /mm) |
|-----------------------|-------------------------------------|
| 160 | 120 |
| 180 | 140 |
| 210 | 160 |

Μην χρησιμοποιείτε μαγειρικά σκεύη με αιχμηρές άκρες ή καμπύλη βάση.



Βεβαιωθείτε ότι η βάση του σκεύους σας είναι λεία, εφάπτεται εξ' ολοκλήρου και επίπεδα πάνω στο γυαλί και έχει το ίδιο μέγεθος με τη ζώνη μαγειρέματος. Να κεντράρετε πάντα το σκεύος σας στη ζώνη μαγειρέματος.

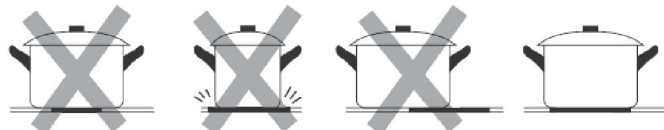

Να ανασηκώνετε πάντοτε τα σκεύη από την επαγωγική εστία όταν τα μετακινείτε - μην τα σύρετε, γιατί μπορεί να γρατζουνίσουν το γυαλί.

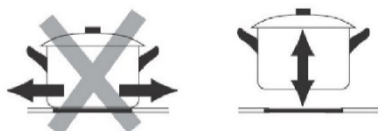

- Χρησιμοποιείτε σκεύη των οποίων η διάμετρος της σιδηρομαγνητικής περιοχής (βάση του σκεύους) βρίσκεται εντός του εύρους των διαστάσεων στον παρακάτω πίνακα. (Πίνακας 1)
 - Εάν χρησιμοποιείτε μικρότερα σκεύη, θα μπορούσε να επηρεαστεί η απόδοση
 - Εάν χρησιμοποιείτε σκεύος με διάμετρο μικρότερη από αυτήν που αναγράφεται στον παραπάνω πίνακα, ενδέχεται να μην ανιχνεύονται τα σκεύη
 Ανάλογα με τις διαστάσεις της ζώνης, μπορείτε να χρησιμοποιείτε σκεύη διαφορετικών διαμέτρων, όπως φαίνεται στην παρακάτω εικόνα:

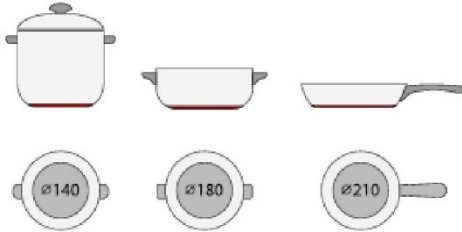

- Εάν το σιδηρομαγνητικό μέρος καλύπτει μόνο εν μέρει τη βάση του σκεύους, θερμαίνεται μόνο η σιδηρομαγνητική περιοχή ενώ το υπόλοιπο της βάσης μπορεί να μην θερμανθεί επαρκώς ώστε να φτάσει τη θερμοκρασία μαγειρέματος.



- Εάν η σιδηρομαγνητική περιοχή δεν είναι ομοιογενής, αλλά περιλαμβάνει και άλλα υλικά όπως το αλουμίνιο, αυτό μπορεί να επηρεάσει τη θέρμανση και την ανίχνευση του σκεύους.

Εάν η βάση του σκεύους είναι παρόμοια με τις ακόλουθες εικόνες το σκεύος μπορεί να μην ανιχνευτεί.



Χρησιμοποιώντας την επαγωγική εστία

Για να ξεκινήσετε το μαγείρεμα

- Μετά την ενεργοποίηση, ο βομβητής ηχεί μία φορά, όλες οι ενδείξεις ανάβουν για 1 δευτερόλεπτο και στη συνέχεια σβήνουν, υποδεικνύοντας ότι η εστία έχει εισέλθει σε κατάσταση αναμονής.

1. Αγγίξτε τον διακόπτη ON/OFF (Ενεργοποίηση/Απενεργοποίηση) ①. Όλες οι ενδείξεις δείχνουν «-»

2. Τοποθετήστε ένα κατάλληλο σκεύος στη ζώνη μαγειρέματος που θέλετε να χρησιμοποιήσετε. Εξασφαλίστε ότι η επιφάνεια του κάτω μέρους του σκεύους και η επιφάνεια της ζώνης μαγειρέματος είναι καθαρές και στεγνές.

3. Αγγίζοντας το χειριστήριο επιλογής ζώνης θέρμανσης, αναβοσβήνει μια ένδειξη δίπλα στο πλήκτρο

4. Επιλέξτε μια ρύθμιση θέρμανσης αγγίζοντας το χειριστήριο «-» ή «+».

- Εάν δεν επιλέξετε ρύθμιση θέρμανσης εντός 1 λεπτού, η επαγωγική εστία απενεργοποιείται αυτόματα. Θα πρέπει να ξεκινήσετε ξανά από το βήμα 1.
- Μπορείτε να τροποποιήσετε τη ρύθμιση θέρμανσης ανά πάσα στιγμή κατά τη διάρκεια του μαγειρέματος.

Όταν τελειώσετε το μαγείρεμα

1. Αγγίζοντας το χειριστήριο επιλογής ζώνης θέρμανσης που θέλετε να απενεργοποιήσετε

2. Απενεργοποιήστε τη ζώνη μαγειρέματος κάνοντας κύλιση προς τα κάτω έως το «0».

Βεβαιωθείτε ότι η οθόνη δείχνει «0».

3. Απενεργοποιήστε ολόκληρη την εστία αγγίζοντας το κουμπί ON/OFF (Ενεργοποίηση/Απενεργοποίηση).

4. Προσοχή στις θερμές επιφάνειες

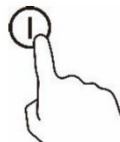
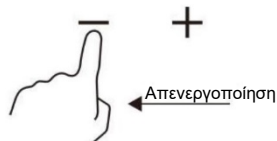
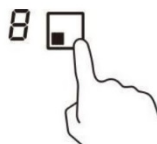
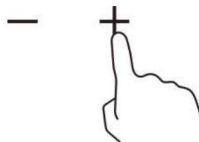
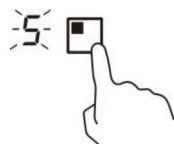
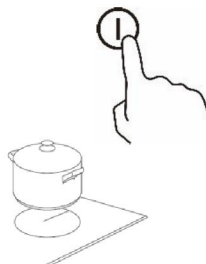

Εμφανίζεται η ένδειξη «H» που σημαίνει ότι η ζώνη μαγειρέματος είναι πολύ ζεστή και δεν πρέπει να την αγγίζετε. Η ένδειξη σβήνει όταν η θερμοκρασία της επιφάνειας έχει μειωθεί σε ασφαλές επίπεδο. Μπορεί επίσης να χρησιμοποιηθεί ως λειτουργία εξοικονόμησης ενέργειας εάν θέλετε να θερμάνετε επιπλέον σκεύη, χρησιμοποιώντας την επιφάνεια που είναι ακόμα ζεστή.



Χρησιμοποιώντας τη διαχείριση ισχύος

Μπορείτε να ορίσετε ένα μέγιστο επίπεδο απορρόφησης ισχύος για την επαγωγική εστία, επιλέγοντας διαφορετικές κλίμακες εύρους ισχύος.

Οι επαγωγικές εστίες είναι σε θέση να αυτοπεριορίζονται αυτόματα προκειμένου να λειτουργούν σε χαμηλότερο επίπεδο ισχύος, ώστε να αποφευχθεί ο κίνδυνος υπερφόρτωσης.

Για να εισέλθετε στη λειτουργία διαχείρισης ενέργειας

1. Ενεργοποιήστε την εστία και, στη συνέχεια, πατήστε ταυτόχρονα το «+» (χρονοδιακόπτης) και το κλειδί των πλήκτρων. Η ένδειξη χρονοδιακόπτη εμφανίζει «P5» που σημαίνει επίπεδο ισχύος 5. Ο προεπιλεγμένος τρόπος λειτουργίας είναι στα 7,2 kW.



Για μεταγωγή σε άλλο επίπεδο

Πατήστε +/- από τον χρονοδιακόπτη. Υπάρχουν 5 επίπεδα ισχύος, από το «P1» έως το «P5». Η ένδειξη χρονοδιακόπτη εμφανίζει ένα από αυτά.

«P1»: η μέγιστη ισχύς είναι 2,5 kW.

«P2»: η μέγιστη ισχύς είναι 3,5 kW.

«P3»: η μέγιστη ισχύς είναι 4,5 kW.

«P4»: η μέγιστη ισχύς είναι 5,5 kW.

«P5»: η μέγιστη ισχύς είναι 7,2 kW.

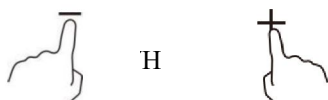

Επιβεβαίωση και έξοδος από τη λειτουργία διαχείρισης ισχύος

Πατήστε ταυτόχρονα το «+» (χρονοδιακόπτης) και το κλειδί των πλήκτρων για επιβεβαίωση, κατόπιν η εστία απενεργοποιείται.



Χρήση της λειτουργίας ενίσχυσης (Boost)

Ενεργοποίηση της λειτουργίας ενίσχυσης

1. Επιλέξτε τη ζώνη με λειτουργία ενίσχυσης (ζώνη εμπρός αριστερά).
2. Αγγίζοντας το πλήκτρο «συν» $+$ έως ότου η ένδειξη επιπέδου ισχύος εμφανίσει «P».

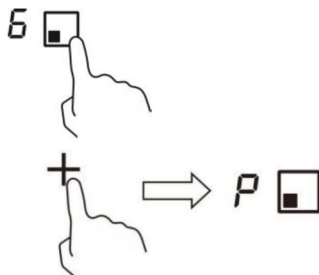

Ακύρωση λειτουργίας ενίσχυσης

1. Επιλέξτε τη ζώνη με λειτουργία ενίσχυσης (ζώνη εμπρός αριστερά).
2. Αγγίζοντας το πλήκτρο «μείον» $-$ για να ακυρώσετε τη λειτουργία ενίσχυσης και επιλέξτε το επίπεδο που θέλετε να ορίσετε.

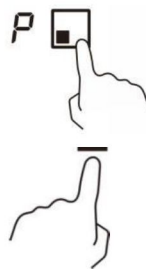

• Η λειτουργία ενίσχυσης μπορεί να διαρκεί για 5 λεπτά μόνο και μετά από αυτό το διάστημα η ζώνη μετάγεται αυτόματα στο επίπεδο 9.

Χρήση της λειτουργίας Παύση

1. Πατήστε το χειριστήριο Παύσης, \square/\parallel οι ζώνες θέρμανσης διακόπτουν τη λειτουργία τους. Όλες οι ενδείξεις ζώνης δείχνουν «||»

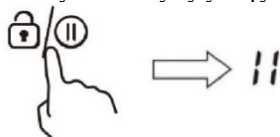

2. Πατήστε το χειριστήριο Παύσης /Ⓜ για άλλη μια φορά, όλες οι ζώνες θέρμανσης επανέρχονται στην αρχική τους ρύθμιση.
- Η λειτουργία είναι διαθέσιμη όταν λειτουργούν μία ή περισσότερες ζώνες θέρμανσης.
 - Εάν δεν ακυρώσετε τη λειτουργία διακοπής λειτουργίας εντός 30 λεπτών, η επαγωγική εστία απενεργοποιείται αυτόματα.

Κλειδώμα χειριστηρίων

- Μπορείτε να κλειδώσετε τα χειριστήρια για να αποτρέψετε την ακούσια χρήση (για παράδειγμα, τα παιδιά ενεργοποιούν κατά λάθος τις ζώνες μαγειρέματος).
- Όταν τα χειριστήρια είναι κλειδωμένα, απενεργοποιούνται όλα τα χειριστήρια εκτός από το χειριστήριο ON/OFF (Ενεργοποίηση/Απενεργοποίηση).

Για να κλειδώσετε τα χειριστήρια

Αγγίξτε το χειριστήριο κλειδώματος των πλήκτρων /Ⓜ για 2 δευτερόλεπτα.

Η ένδειξη χρονοδιακόπτη δείχνει «Lo».

Για να ξεκλειδώσετε τα χειριστήρια

1. Εξασφαλίστε ότι η εστία είναι ενεργοποιημένη.
2. Αγγίξτε παρατεταμένα το χειριστήριο κλειδώματος πλήκτρων /Ⓜ για 2 δευτερόλεπτα.
3. Τώρα μπορείτε να αρχίσετε να χρησιμοποιείτε την εστία σας.



Όταν η εστία είναι σε κατάσταση κλειδώματος, όλα τα χειριστήρια είναι απενεργοποιημένα εκτός από το ON/OFF (Ενεργοποίηση/Απενεργοποίηση), μπορείτε πάντα να απενεργοποιήσετε την εστία με το χειριστήριο ON/OFF (Ενεργοποίηση/Απενεργοποίηση) σε περίπτωση έκτακτης ανάγκης, αλλά θα πρέπει να ξεκλειδώσετε την εστία πρώτα στην επόμενη λειτουργία.

Προειδοποίηση υπολειμματικής θερμότητας

Όταν η εστία έχει λειτουργήσει για κάποιο χρονικό διάστημα, υπάρχει κάποια υπολειπόμενη θερμότητα. Η ένδειξη με το γράμμα «H» εμφανίζεται για να σας προειδοποιήσει να μην πλησιάσετε.



Αυτόματος τερματισμός λειτουργίας

Το χαρακτηριστικό ασφαλείας της εστίας είναι ο αυτόματος τερματισμός λειτουργίας. Αυτό συμβαίνει όποτε ξεχάσετε να απενεργοποιήσετε μια ζώνη μαγειρέματος. Οι προεπιλεγμένοι χρόνοι τερματισμού λειτουργίας παρουσιάζονται στον παρακάτω πίνακα:

| | | | | | | | | | |
|--|---|---|---|---|---|---|---|---|---|
| Επίπεδο ισχύος | 1 | 2 | 3 | 4 | 5 | 6 | 7 | 8 | 9 |
| Προεπιλεγμένος χρονοδιακόπτης λειτουργίας (ώρα) | 8 | 8 | 8 | 4 | 4 | 4 | 2 | 2 | 2 |

Χρήση του χρονοδιακόπτη

Μπορείτε να χρησιμοποιήσετε τον χρονοδιακόπτη με δύο διαφορετικούς τρόπους:

- Μπορείτε να τον χρησιμοποιήσετε ως υπενθύμιση. Σε αυτή τη περίπτωση, ο χρονοδιακόπτης δεν απενεργοποιεί κάποια ζώνη μαγειρέματος όταν εκπνεύσει ο καθορισμένος χρόνος.
- Μπορείτε να τον χρησιμοποιήσετε ως χρονοδιακόπτη διακοπής για να απενεργοποιήσετε μία ή περισσότερες ζώνες μαγειρέματος μετά την εκπνοή του χρόνου.
- Μπορείτε να ρυθμίσετε τον χρονοδιακόπτη έως και στα 99 λεπτά.

Χρήση του χρονοδιακόπτη για υπενθύμιση

1. Βεβαιωθείτε ότι η εστία είναι ενεργοποιημένη. Και το πλήκτρο επιλογής ζώνης δεν είναι ενεργοποιημένο (η ένδειξη ζώνης «-» δεν αναβοσβήνει).

Σημείωση: μπορείτε να ρυθμίσετε τον χρονοδιακόπτη υπενθύμισης πριν ή μετά την ολοκλήρωση της ρύθμισης ισχύος της ζώνης μαγειρέματος.

2. Αγγίξτε το πλήκτρο χρονοδιακόπτη, στην οθόνη του χρονοδιακόπτη εμφανίζεται η ένδειξη «00» και το «0» θα αναβοσβήνει.

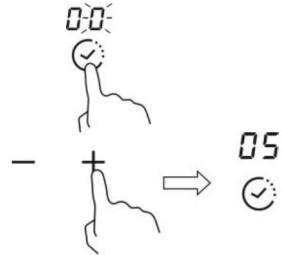

3. Ρυθμίστε τον χρόνο από 1 έως 99 λεπτά αγγίζοντας το χειριστήριο «->» ή «+» του χρονοδιακόπτη (π.χ. 5)

4. Πατήστε το «+» μία φορά για να αυξήσετε τον χρόνο κατά ένα λεπτό, πατήστε το «->» μία φορά για να μειώσετε τον χρόνο κατά ένα λεπτό. Όταν ο καθορισμένος χρόνος υπερβεί τα 99 λεπτά, επανέρχεται αυτόματα στο «00», εάν πατηθούν ταυτόχρονα τα πλήκτρα «->» και «+», η ένδειξη εμφανίζει «00».

5. Μόλις οριστεί ο χρόνος, αρχίζει αμέσως η αντίστροφη μέτρηση. Στην οθόνη εμφανίζεται ο χρόνος που απομένει.

6. Όταν εκπνεύσει ο ορισμένος χρόνος, ο βομβητής ηχεί για 30 δευτερόλεπτα και η ένδειξη του χρονοδιακόπτη γίνεται «--».

Ακύρωση χρονοδιακόπτη

Αφού ρυθμίσετε ξανά τον χρόνο, κρατήστε παρατεταμένα το πλήκτρο «Timer» για 5 δευτερόλεπτα, ακυρώνοντας έτσι τον χρονοδιακόπτη ενώ η ένδειξη επανέρχεται στο «00».

Χρησιμοποιήστε τον χρονοδιακόπτη για να απενεργοποιήσετε μία ή περισσότερες ζώνες μαγειρέματος

1. Αγγίζοντας το χειριστήριο επιλογής ζώνης θέρμανσης για την οποία θέλετε να ρυθμίσετε τον χρονοδιακόπτη.

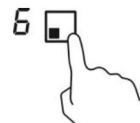

2. Αγγίξτε το χειριστήριο του χρονοδιακόπτη, στην οθόνη του χρονοδιακόπτη εμφανίζεται το «00» και το «0» αναβοσβήνει.



3. Ρυθμίστε τον χρόνο από 1 έως 99 λεπτά αγγίζοντας το χειριστήριο «-» ή «+» του χρονοδιακόπτη (π.χ. 5)

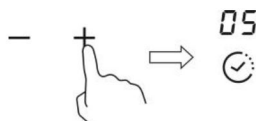

4. Πατήστε το «+» μία φορά για να αυξήσετε τον χρόνο κατά ένα λεπτό, πατήστε το «-» μία φορά για να μειώσετε τον χρόνο κατά ένα λεπτό. Όταν ο καθορισμένος χρόνος υπερβεί τα 99 λεπτά, επανέρχεται αυτόματα στο «00», εάν πατηθούν ταυτόχρονα τα πλήκτρα «-» και «+», η ένδειξη εμφανίζει «00».

5. Μόλις οριστεί ο χρόνος, αρχίζει αμέσως η αντίστροφη μέτρηση. Στην οθόνη εμφανίζεται ο χρόνος που απομένει.

ΣΗΜΕΙΩΣΗ: Στην κάτω δεξιά γωνία της ένδειξης επιπέδου ισχύος υπάρχει μια κόκκινη κουκκίδα που υποδεικνύει ότι έχει επιλεγεί ζώνη.

6. Όταν λήξει ο χρονοδιακόπτης μαγειρέματος, η αντίστοιχη ζώνη μαγειρέματος απενεργοποιείται αυτόματα.

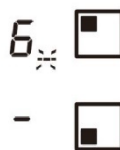

Σημείωση: Οι άλλες ζώνες μαγειρέματος συνεχίζουν να λειτουργούν εάν έχουν ενεργοποιηθεί προηγουμένως.

Εάν έχει ρυθμιστεί χρονοδιακόπτης σε περισσότερες από μία ζώνες:

1. Όταν ρυθμίζετε χρονοδιακόπτη για πολλές ζώνες μαγειρέματος, εμφανίζονται κόκκινες κουκκίδες ως ενδείξεις των σχετικών ζωνών μαγειρέματος. Η οθόνη του χρονοδιακόπτη δείχνει τα λεπτά του χρονοδιακόπτη. Η κουκκίδα της αντίστοιχης ζώνης αναβοσβήνει.

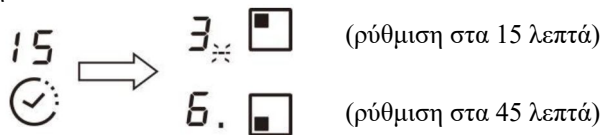

2. Μόλις λήξει το χρονόμετρο αντίστροφης μέτρησης, η αντίστοιχη ζώνη απενεργοποιείται. Στη συνέχεια εμφανίζεται τον νέο χρονοδιακόπτη λεπτών και αναβοσβήνει η κουκκίδα της αντίστοιχης ζώνης.

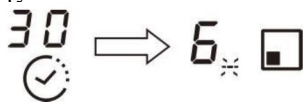

Σημείωση: Αγγίξτε το χειριστήριο επιλογής ζώνης θέρμανσης, ο αντίστοιχος χρονοδιακόπτης εμφανίζεται στην ένδειξη χρονοδιακόπτη.

Οδηγίες μαγειρικής

Προσέχετε όταν τηγανίζετε, καθώς το λάδι και το λίπος θερμαίνονται πολύ γρήγορα, ιδιαίτερα αν χρησιμοποιείτε την ενίσχυση. Σε εξαιρετικά υψηλές θερμοκρασίες το λάδι και το λίπος αναφλέγονται στιγμιαία και αυτό αποτελεί σοβαρό κίνδυνο πυρκαγιάς.

Συμβουλές μαγειρικής

- Όταν το φαγητό βράσει, μειώστε τη ρύθμιση στάθμης ισχύος.
- Η χρήση καπακιού μειώνει τους χρόνους μαγειρέματος και εξοικονομεί ενέργεια διατηρώντας τη θερμότητα.
- Ελαχιστοποιήστε την ποσότητα υγρού ή λίπους ώστε να μειώσετε τους χρόνους μαγειρέματος.
- Ξεκινήστε το μαγείρεμα σε υψηλή θερμοκρασία και μειώστε τη ρύθμιση όταν το φαγητό έχει θερμανθεί σε όλη τη μάζα του.

Σιγοβράσιμο, μαγείρεμα ρυζιού

- Το σιγοβράσιμο γίνεται κάτω από το σημείο βρασμού, στους 85 °C περίπου, όταν οι φυσαλίδες απλώς ανεβαίνουν περιστασιακά στην επιφάνεια του υγρού μαγειρέματος. Είναι το κλειδί για νόστιμες σούπες και τρυφερά μαγειρευτά γιατί οι γεύσεις αναπτύσσονται χωρίς να παραψηθεί το φαγητό. Θα πρέπει επίσης να μαγειρεύετε τις σάλτσες με βάση τα αυγά και το αλεύρι κάτω από το σημείο βρασμού.
- Ορισμένες εργασίες, συμπεριλαμβανομένου του μαγειρέματος ρυζιού με τη μέθοδο απορρόφησης, ενδέχεται να απαιτούν ρύθμιση υψηλότερη από τη χαμηλότερη ρύθμιση για να διασφαλιστεί ότι το φαγητό μαγειρεύεται σωστά στον προτεινόμενο χρόνο.

Καψάλισμα μπριζόλας

Για να μαγειρέψετε ζουμερές γευστικές μπριζόλες:

- Αφήστε το κρέας σε θερμοκρασία δωματίου για περίπου 20 λεπτά πριν το ψήσετε.
- Ζεστάνετε ένα τηγάνι με βαριά βάση.
- Αλείψτε και τις δύο πλευρές της μπριζόλας με λάδι. Ρίξτε μια μικρή ποσότητα λαδιού στο ζεστό τηγάνι και στη συνέχεια ακουμπήστε το κρέας στο ζεστό τηγάνι.
- Γυρίστε τη μπριζόλα μόνο μία φορά κατά τη διάρκεια του μαγειρέματος. Ο ακριβής χρόνος μαγειρέματος εξαρτάται από το πάχος της μπριζόλας και από το πόσο ψημένη τη θέλετε. Οι χρόνοι μπορεί να ποικίλλουν μεταξύ περίπου 2 - 8 λεπτά ανά πλευρά. Πιέστε τη μπριζόλα για να εκτιμήσετε πόσο ψημένη είναι - όσο πιο σφιχτή την αισθάνεστε, τόσο πιο «well done» θα είναι.
- Αφήστε τη μπριζόλα να ξεκουραστεί σε ζεστό πιάτο για λίγα λεπτά για να χαλαρώσει και να γίνει τρυφερή πριν τη σερβίρετε.

Για το τηγάνισμα σε βαθύ τηγάνι

1. Επιλέξτε ένα γουόκ με επίπεδη βάση συμβατό με κεραμικά ή ένα μεγάλο τηγάνι.
2. Ετοιμάστε όλα τα υλικά και τον εξοπλισμό. Το τηγάνισμα σε βαθύ τηγάνι πρέπει να είναι γρήγορο. Εάν μαγειρεύετε μεγάλες ποσότητες, μαγειρέψτε το φαγητό σε πολλές μικρότερες παρτίδες.

3. Προθερμάνετε για λίγο το τηγάνι και προσθέστε δύο κουταλιές της σούπας λάδι.
4. Μαγειρέψτε πρώτα τα κρέατα, αφήστε τα στην άκρη και διατηρήστε τα ζεστά.
5. Τηγανίστε τα λαχανικά σε βαθύ τηγάνι. Όταν είναι ζεστά αλλά είναι ακόμα τραγανά, θέστε τη ζώνη μαγειρέματος σε χαμηλότερη ρύθμιση, επαναφέρετε το κρέας στο σκεύος και προσθέστε τη σάλτσα σας.
6. Ανακατέψτε απαλά τα υλικά για να βεβαιωθείτε ότι έχουν ζεσταθεί ομοιόμορφα.
7. Σερβίρετε αμέσως.

Ρυθμίσεις θερμοότητας

| Ρύθμιση θερμοότητας | Χρησιμότητα |
|---------------------|--|
| 1 - 2 | <ul style="list-style-type: none"> • ευαίσθητη θέρμανση για μικρές ποσότητες φαγητού • λιώσιμο σοκολάτας, βουτύρου και τρόφιμα που καίγονται γρήγορα • απαλό σιγοβράσιμο • αργή θέρμανση |
| 3 - 4 | <ul style="list-style-type: none"> • αναθέρμανση • γρήγορο σιγοβράσιμο • μαγείρεμα ρυζιού |
| 5 - 6 | <ul style="list-style-type: none"> • τηγανίτες |
| 7 - 8 | <ul style="list-style-type: none"> • σοτάρισμα • μαγείρεμα ζυμαρικών |
| 9 | <ul style="list-style-type: none"> • τηγάνισμα σε βαθύ τηγάνι • καψάλισμα • αρχή βρασμού της σούπας • βράσιμο νερού |

Φροντίδα και καθαρισμός

| Τι; | Πώς; | Σημαντικό! |
|--|--|--|
| Καθημερινοί λεκέδες πάνω στη γυάλινη επιφάνεια (δακτυλιές, σημάδια, λεκέδες που έμειναν από τα τρόφιμα ή υπερχειλίσεις μη ζαχαρούχων ουσιών στη γυάλινη επιφάνεια) | <ol style="list-style-type: none"> 1. Απενεργοποιήστε την παροχή ρεύματος στην εστία. 2. Εφαρμόστε καθαριστικό εστιών ενώ η γυάλινη επιφάνεια είναι ακόμα ζεστή (αλλά όχι καυτή!) 3. Ξεπλύνετε και σκουπίστε με ένα καθαρό πανί ή χαρτοπετσέτα. 4. Ενεργοποιήστε ξανά την παροχή ρεύματος στην εστία. | <ul style="list-style-type: none"> • Όταν η τροφοδοσία στην εστία είναι απενεργοποιημένη, η ένδειξη «καυτής επιφάνειας» δεν λειτουργεί, αλλά η ζώνη μαγειρέματος μπορεί να παραμένει καυτή! Προσέξτε ιδιαίτερα. • Τα βαρέως τύπου συρμάτινα σφουγγαράκια, ορισμένα σφουγγαράκια από νάιλον και τα σκληρά/λειαντικά καθαριστικά ενδέχεται να γρατσουνίσουν την γυάλινη επιφάνεια. Διαβάζετε πάντα την ετικέτα για να ελέγχετε αν το καθαριστικό ή το σφουγγαράκι σας είναι κατάλληλο. • Μην αφήνετε ποτέ υπολείμματα καθαρισμού στην εστία: μπορεί να δημιουργηθούν λεκέδες στη γυάλινη επιφάνεια. |
| Υπερχειλίσεις βρασμού, λιωμένοι λεκέδες και ζεστά ζαχαρούχα υπολείμματα στην γυάλινη επιφάνεια | <p>Αφαιρέστε τα αμέσως με σπάτουλα ψαριού, σπάτουλα σερβιρίσματος ή ξύστρα ξυραφιού κατάλληλη για επαγωγικές εστίες με επιφάνεια κεραμικού γυαλιού, αλλά προσέξτε τις ζεστές επιφάνειες της ζώνης μαγειρέματος:</p> <ol style="list-style-type: none"> 1. Απενεργοποιήστε την εστία βγάζοντας το φιν από την πρίζα του τοίχου. 2. Κρατήστε τη λεπίδα ή το εργαλείο σε γωνία 30° και σπρώξτε ξύνοντας τα υπολείμματα από το λέρωμα ή την υπερχειλίση προς μια ψυχρή κρύα περιοχή της εστίας. 3. Καθαρίστε τα υπολείμματα από το λέρωμα ή την υπερχειλίση με ένα πανί ή μια χαρτοπετσέτα. 4. Ακολουθήστε τα βήματα 2 έως 4 για τους «Καθημερινούς λεκέδες πάνω στην γυάλινη επιφάνεια» παραπάνω. | <ul style="list-style-type: none"> • Αφαιρείτε τους λεκέδες που έχουν απομείνει από λιωμένα υπολείμματα και ζαχαρούχα τρόφιμα ή από υπερχειλίση το συντομότερο δυνατό. Εάν τους αφήσετε να κρυσώσουν πάνω στην γυάλινη επιφάνεια, μπορεί να είναι δύσκολο να αφαιρεθούν και μπορεί ακόμη και να βλάψουν μόνιμα την γυάλινη επιφάνεια. • Κίνδυνος κοψίματος: όταν ανασυρθεί το κάλυμμα ασφαλείας, η λεπίδα της ξύστρας είναι κοφτερή σαν ξυράφι. Πρέπει να χρησιμοποιείται με εξαιρετική προσοχή και να παραμένει φυλαγμένη με ασφάλεια σε σημείο που δεν φτάνουν τα παιδιά. |
| Υπερχειλίσεις πάνω στα χειριστήρια αφής | <ol style="list-style-type: none"> 1. Απενεργοποιήστε την παροχή ρεύματος στην εστία. 2. Απορροφήστε τον λεκέ 3. Σκουπίστε την περιοχή των χειριστηρίων αφής με καθαρό υγρό σφουγγάρι ή πανί. 4. Στεγνώστε εντελώς την περιοχή σκουπίζοντας με χαρτοπετσέτα. 5. Ενεργοποιήστε ξανά την παροχή ρεύματος στην εστία. | <ul style="list-style-type: none"> • Όταν υπάρχουν υγρά πάνω στα χειριστήρια αφής, μπορεί να ακούγεται η ηχητική σήμανση της εστίας και η εστία μπορεί να απενεργοποιείται μόνη της. Βεβαιωθείτε ότι έχετε στεγνώσει σκουπίζοντας την περιοχή των χειριστηρίων αφής πριν ενεργοποιήσετε ξανά την εστία. |

Συμβουλές

| Πρόβλημα | Πιθανές αιτίες | Τι να κάνετε |
|--|--|--|
| Η εστία δεν ενεργοποιείται. | Δεν υπάρχει παροχή ρεύματος. | Βεβαιωθείτε ότι η εστία είναι συνδεδεμένη στην παροχή ρεύματος και ότι είναι ενεργοποιημένη. Ελέγξτε εάν υπάρχει διακοπή ρεύματος στο σπίτι ή στην περιοχή σας. Εάν έχετε ελέγξει τα πάντα και το πρόβλημα παραμένει, καλέστε τεχνικό με πιστοποιημένα προσόντα. |
| Τα χειριστήρια αφής δεν αποκρίνονται. | Τα χειριστήρια είναι κλειδωμένα. | Ξεκλειδώστε τα χειριστήρια. Ανατρέξτε στην ενότητα «Χρήση της κεραμικής εστίας» για οδηγίες. |
| Τα χειριστήρια αφής παρουσιάζουν δυσκολία στη χρήση. | Μπορεί να υπάρχει μια μικρή μεμβράνη νερού πάνω στα χειριστήρια ή μπορεί να χρησιμοποιείτε την άκρη του δακτύλου σας όταν αγγίζετε τα χειριστήρια. | Βεβαιωθείτε ότι η περιοχή των χειριστηρίων αφής είναι στεγνή και χρησιμοποιήστε τη ράγα του δακτύλου σας για να ακουμπήσετε τα χειριστήρια. |
| Η γυάλινη επιφάνεια έχει γρατσουνιές. | Σκεύη με τραχιές ακμές. Χρησιμοποιούνται ακατάλληλα διαβρωτικά σφουγγαράκια ή προϊόντα καθαρισμού. | Χρησιμοποιείτε μαγειρικά σκεύη με επίπεδες και ομαλές βάσεις. Ανατρέξτε στην ενότητα «Επιλογή του σωστού σκεύους». Ανατρέξτε στην ενότητα «Φροντίδα και καθαρισμός». |
| Κάποια σκεύη παράγουν ήχους κροταλίματος ή κλικ. | Αυτό μπορεί να οφείλεται στην κατασκευή του μαγειρικού σας σκεύους (στρώματα διαφορετικών μετάλλων που δονούνται διαφορετικά). | Αυτό είναι φυσιολογικό για τα σκεύη μαγειρικής και δεν υποδηλώνει πρόβλημα. |
| Η επαγωγική εστία παράγει χαμηλό βουητό όταν χρησιμοποιείται σε υψηλή ρύθμιση θέρμανσης. | Αυτό οφείλεται στην τεχνολογία του επαγωγικού μαγειρέματος. | Πρόκειται για κάτι φυσιολογικό, αλλά ο θόρυβος θα πρέπει να μειώνεται ή να εξαφανίζεται εντελώς όταν επιλέγετε χαμηλότερη ρύθμιση θέρμανσης. |
| Από την επαγωγική εστία ακούγεται θόρυβος ανεμιστήρα. | Για να αποτραπεί η υπερθέρμανση των ηλεκτρονικών κυκλωμάτων έχει ενεργοποιηθεί ένας ανεμιστήρας ψύξης που είναι ενσωματωμένος στην επαγωγική σας εστία. Μπορεί να συνεχίσει να λειτουργεί ακόμα και μετά την απενεργοποίηση της επαγωγικής εστίας. | Είναι κάτι φυσιολογικό και δεν απαιτείται κάποια ενέργεια. Μην απενεργοποιείτε την παροχή ρεύματος προς την επαγωγική εστία από την πρίζα στον τοίχο ενώ ο ανεμιστήρας λειτουργεί. |
| Τα σκεύη δεν ζεσταίνονται και δεν εμφανίζονται στην οθόνη. | Η επαγωγική εστία δεν μπορεί να ανιχνεύσει το σκεύος επειδή αυτό δεν είναι κατάλληλο για επαγωγικό μαγείρεμα. Η επαγωγική εστία δεν μπορεί να ανιχνεύσει το σκεύος επειδή είναι πολύ μικρό για τη ζώνη μαγειρέματος ή δεν είναι σωστά κεντραρισμένο σε αυτή. | Χρησιμοποιείτε μαγειρικά σκεύη κατάλληλα για επαγωγικό μαγείρεμα. Ανατρέξτε στην ενότητα «Επιλογή του σωστού σκεύους». Κεντράρετε το σκεύος και βεβαιωθείτε ότι η βάση του ταιριάζει με το μέγεθος της ζώνης μαγειρέματος. |
| Η επαγωγική εστία ή μια ζώνη μαγειρέματος απενεργοποιήθηκε απροσδόκητα, ακούγεται ηχητικό σήμα και εμφανίζεται ένας κωδικός σφάλματος (συνήθως εναλλάσσεται με ένα ή δύο ψηφία στην οθόνη του χρονοδιακόπτη μαγειρέματος). | Τεχνικό σφάλμα. | Σημειώστε τα γράμματα και τους αριθμούς των σφαλμάτων, απενεργοποιήστε την ηλεκτρική εστία βγάζοντας την από την πρίζα στον τοίχο και επικοινωνήστε με τεχνικό με πιστοποιημένα προσόντα. |

Ενδείξεις βλάβης και επιθεώρηση

Σε περίπτωση που προκύψει κάποια ανωμαλία στη λειτουργία, η επαγωγική εστία τίθεται αυτόματα σε κατάσταση λειτουργίας προστασίας και εμφανίζει τους αντίστοιχους κωδικούς προστασίας:

| Πρόβλημα | Πιθανές αιτίες | Τι να κάνετε |
|----------|---|--|
| E4/E5 | Βλάβη αισθητήρα θερμοκρασίας | Επικοινωνήστε με τον προμηθευτή σας. |
| E7/E8 | Βλάβη αισθητήρα θερμοκρασίας του διπολικού τρανζίστορ μονωμένης πύλης (IGBT). | Επικοινωνήστε με τον προμηθευτή σας. |
| E2/E3 | Μη φυσιολογική τάση τροφοδοσίας | Ελέγξτε εάν η παροχή ρεύματος τροφοδοσίας είναι φυσιολογική. Ενεργοποιήστε αφού η παροχή ρεύματος επανέλθει σε κανονική κατάσταση. |
| E6/E9 | Πρόβλημα από την ακτινοβολήση θερμότητας της επαγωγικής εστίας | Κάντε επανεκκίνηση αφού κρυώσει η επαγωγική εστία. |

Τα παραπάνω είναι η ερμηνεία και οι οδηγίες ελέγχου κοινών σφαλμάτων. Μην αποσυναρμολογείτε τη μονάδα μόνοι σας, ώστε να αποφύγετε κινδύνους τραυματισμού και την πρόκληση ζημιάς στην επαγωγική εστία.

Τεχνικές προδιαγραφές

| | |
|---------------------------------|--------------------|
| Επαγωγική εστία | CI642CBB |
| Ζώνες μαγειρέματος | 4 ζώνες |
| Τάση τροφοδοσίας | 220-240V~ 50/60 Hz |
| Εγκατεστημένη ηλεκτρική ισχύς | 7.200 W |
| Διαστάσεις προϊόντος B×Π×Υ (mm) | 590×520×58 |
| Διαστάσεις εντοιχισμού A×B (mm) | 560×490 |

Το βάρος και οι διαστάσεις είναι κατά προσέγγιση. Επειδή προσπαθούμε συνεχώς να βελτιώνουμε τα προϊόντα μας, ενδέχεται να αλλάξουμε τις προδιαγραφές και τα σχέδια χωρίς προηγούμενη ειδοποίηση.

Εγκατάσταση

Επιλογή εξοπλισμού εγκατάστασης

- Κόψτε την επιφάνεια εργασίας σύμφωνα με τις διαστάσεις που φαίνονται στο σχέδιο.
- Για σκοπούς εγκατάστασης και χρήσης, πρέπει να διατηρείται ελεύθερος χώρος τουλάχιστον 50 mm γύρω από την οπή.
- Βεβαιωθείτε ότι το πάχος της επιφάνειας εργασίας είναι τουλάχιστον 30 mm. Επιλέξτε ανθεκτικό στη θερμότητα υλικό για την επιφάνεια εργασίας ώστε να αποφεύγετε τη μεγάλη παραμόρφωση που προκαλείται από τη θερμική ακτινοβολία από την εστία μαγειρέματος. Όπως φαίνεται παρακάτω:

Προειδοποίηση: Το υλικό της επιφάνειας εργασίας πρέπει να χρησιμοποιεί εμποτισμένο ξύλο ή άλλο μονωτικό υλικό.

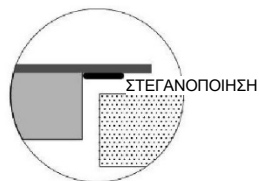
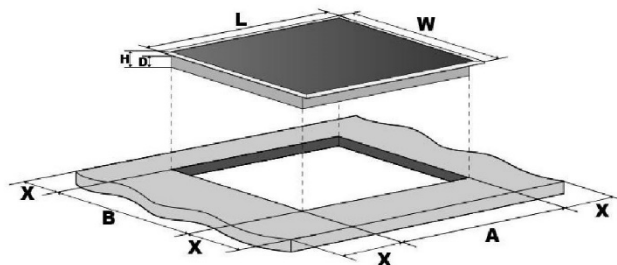

| | M (mm) | Π (mm) | Y (mm) | B (mm) | A (mm) | B (mm) | X (mm) |
|----------|--------|--------|--------|--------|--------|--------|----------------|
| CI642CBB | 590 | 520 | 58 | 54 | 560 | 490 | 50 τουλάχιστον |

Υπό οποιεσδήποτε συνθήκες, εξασφαλίστε ότι η επαγωγική εστία έχει καλό εξαερισμό και ότι η εισαγωγή και η εξαγωγή του αέρα δεν περιορίζονται. Βεβαιωθείτε ότι η εστία είναι σε καλή κατάσταση λειτουργίας. Όπως φαίνεται παρακάτω

Σημείωση: Η απόσταση ασφαλείας μεταξύ της εστίας και του ντουλαπιού πάνω από την εστία πρέπει να είναι τουλάχιστον 760 mm.

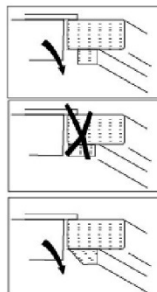
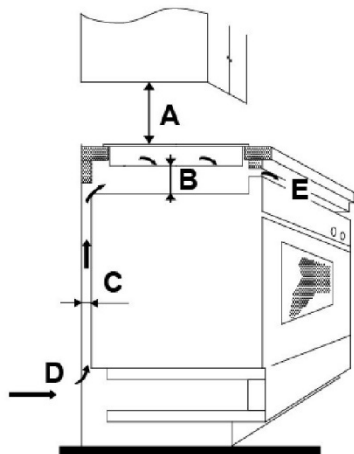

| A (mm) | B (mm) | C (mm) | D | E |
|--------|----------------|----------------|---------------|-------------------|
| 760 | 50 τουλάχιστον | τουλάχιστον 20 | Εισαγωγή αέρα | Εξαγωγή αέρα 5 mm |

Πριν εγκαταστήσετε την εστία, βεβαιωθείτε ότι

- η επιφάνεια εργασίας είναι σε ορθή γωνία και οριζόντια και ότι δεν υπάρχουν δομικά στηρίγματα που να περιορίζουν τις απαιτήσεις χώρου.
- η επιφάνεια εργασίας είναι κατασκευασμένη από ανθεκτικό στη θερμότητα υλικό.
- εάν η εστία είναι τοποθετημένη πάνω από φούρνο, ο φούρνος διαθέτει ενσωματωμένο ανεμιστήρα ψύξης.
- η εγκατάσταση συμμορφώνεται με όλες τις απαιτήσεις διακένων και τα ισχύοντα πρότυπα και κανονισμούς.
- ένας κατάλληλος διακόπτης απομόνωσης που παρέχει πλήρη αποσύνδεση από το δίκτυο τροφοδοσίας έχει ενσωματωθεί στη μόνιμη καλωδίωση, συναρμολογημένος και τοποθετημένος έτσι ώστε να συμμορφώνεται με τους τοπικούς κανόνες και κανονισμούς καλωδίωσης.
- Ο διακόπτης απομόνωσης πρέπει να είναι εγκεκριμένου τύπου και να παρέχει διαχωρισμό επαφής διακένου αέρα 3 mm σε όλους τους πόλους (ή σε όλους τους ενεργούς αγωγούς [φάσεις] εάν οι τοπικοί κανόνες καλωδίωσης επιτρέπουν αυτήν την παραλλαγή των απαιτήσεων).
- ο διακόπτης απομόνωσης είναι εύκολα προσβάσιμος στον πελάτη με την εστία τοποθετημένη
- θα συμβουλευτείτε τις τοπικές οικοδομικές αρχές και τους κανονισμούς εάν έχετε αμφιβολίες σχετικά με την εγκατάσταση
- χρησιμοποιείτε ανθεκτικά στη θερμότητα και εύκολα καθαριζόμενα υλικά φινιρίσματος (όπως κεραμικά πλακίδια) για τις επιφάνειες τοίχου που περιβάλλουν την εστία.

Όταν έχετε εγκαταστήσει την εστία, βεβαιωθείτε ότι

- το καλώδιο τροφοδοσίας δεν είναι προσβάσιμο μέσα από πορτάκια ή συρτάρια ντουλαπιών.
- Υπάρχει επαρκής ροή αέρα από το εξωτερικό των ντουλαπιών προς τη βάση της εστίας.
- Εάν η εστία είναι τοποθετημένη πάνω από ένα συρτάρι ή χώρο ντουλαπιού, κάτω από τη βάση της εστίας τοποθετείται μονωτικό φράγμα θερμικής προστασίας.
- Ο διακόπτης απομόνωσης είναι εύκολα προσβάσιμος από τον πελάτη.

Πριν επιλέξετε τη θέση των στηριγμάτων

Η μονάδα πρέπει να τοποθετηθεί σε σταθερή, λεία επιφάνεια (χρησιμοποιήστε τη συσκευασία). Μην ασκείτε δύναμη στα χειριστήρια που προεξέχουν από την εστία.

Επιλογή θέσης των στηριγμάτων

- Η μονάδα πρέπει να τοποθετηθεί σε σταθερή, λεία επιφάνεια (χρησιμοποιήστε τη συσκευασία). Μην ασκείτε δύναμη στα χειριστήρια που προεξέχουν από την εστία.
- Στερεώστε την εστία στην επιφάνεια εργασίας βιδώνοντας τέσσερα στηρίγματα στο κάτω μέρος της εστίας (βλ. εικόνα) μετά την τοποθέτηση.
- Προσαρμόστε τη θέση των στηριγμάτων ώστε να ταιριάζει σε διαφορετικά πάχη της επιφάνειας εργασίας.

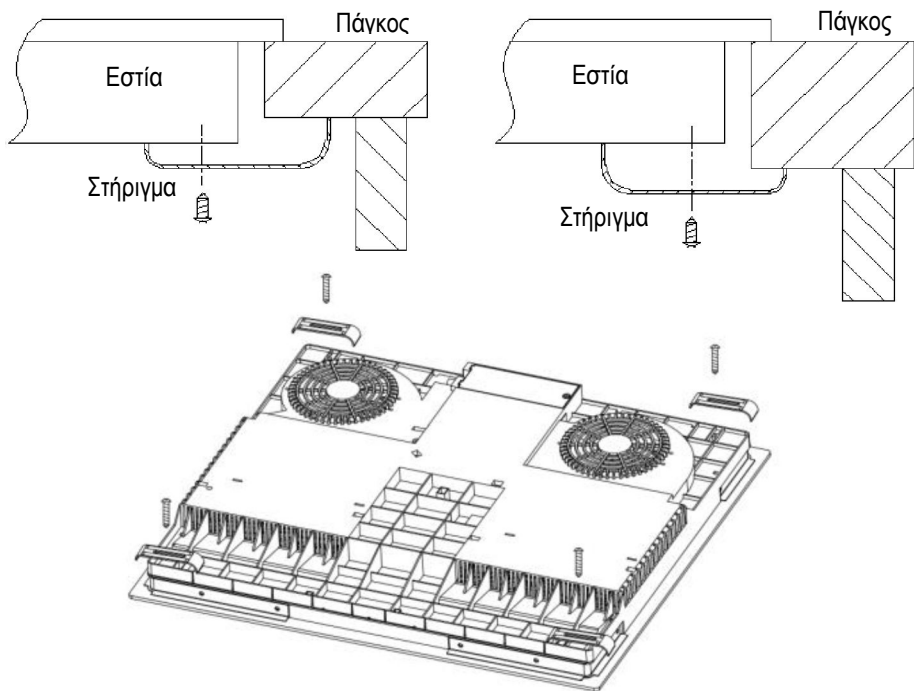

Επισημάνσεις προσοχής

- Η εγκατάσταση της εστίας πρέπει να γίνεται από προσωπικό ή τεχνικούς με πιστοποιημένα προσόντα. Διαθέτουμε επαγγελματίες για την εξυπηρέτησή σας. Σε καμία περίπτωση δεν πρέπει να επιχειρήσετε να εκτελέσετε εσείς αυτή την εργασία.
- Η εστία δεν πρέπει να τοποθετείται σε εξοπλισμό ψύξης, πλυντήρια πιάτων και περιστροφικά στεγνωτήρια.
- Η εστία πρέπει να εγκαθίσταται έτσι ώστε να διασφαλίζεται καλύτερη μετάδοση της θερμότητας μέσω ακτινοβολίας ώστε να ενισχύεται η αξιοπιστία της.
- Ο τοίχος και η ζώνη θέρμανσης με επαγωγή πάνω από την επιφάνεια εργασίας πρέπει να αντέχουν στη θερμότητα.
- Για να αποφευχθεί οποιαδήποτε ζημιά, τα επάλληλα στρώματα και η κόλλα πρέπει να είναι ανθεκτικά στη θερμότητα.
- Δεν πρέπει να χρησιμοποιείται ατμοκαθαριστής.
- Αυτή η κεραμική εστία μπορεί να συνδέεται μόνο σε παροχή με σύνθετη αντίσταση συστήματος όχι μεγαλύτερη από 0,427 Ω. Εάν είναι απαραίτητο, συμβουλευτείτε τη ρυθμιστική αρχή παροχής ρεύματος για πληροφορίες σύνθετης αντίστασης συστήματος.

Σύνδεση της εστίας στην παροχή δικτύου ρεύματος

Η παροχή ρεύματος πρέπει να συνδέεται σύμφωνα με το σχετικό πρότυπο ή μέσω μονοπολικού αυτόματου διακόπτη. Η μέθοδος σύνδεσης φαίνεται παρακάτω.

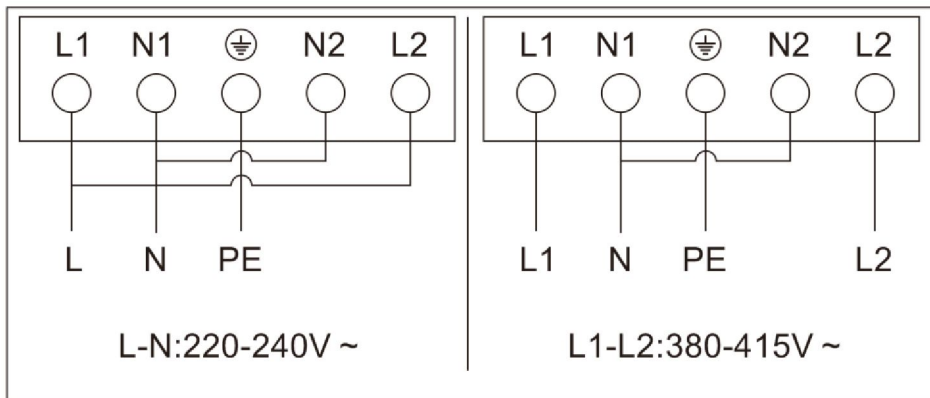

- Εάν το καλώδιο είναι κατεστραμμένο ή χρειάζεται αντικατάσταση, αυτό πρέπει να γίνει από τεχνικό σέρβις μετά την πώληση χρησιμοποιώντας τα κατάλληλα εργαλεία, ώστε να αποφευχθούν τυχόν ατυχήματα.
- Εάν η συσκευή συνδέεται απευθείας στην παροχή ρεύματος, πρέπει να εγκαθίσταται πολυπολικός αυτόματος διακόπτης με ελάχιστο διάκενο 3 mm μεταξύ των επαφών.
- Ο εγκαταστάτης πρέπει να διασφαλίζει ότι έχει γίνει η σωστή ηλεκτρική σύνδεση και ότι συμμορφώνεται με τους κανονισμούς ασφαλείας.
- Το καλώδιο δεν πρέπει να λυγίζει ή να συμπιέζεται.
- Το καλώδιο πρέπει να ελέγχεται τακτικά και να αντικαθίσταται μόνο από άτομο με πιστοποιημένα προσόντα.

| | |
|--|---|
| | <p>Αυτή η συσκευή φέρει σήμανση σύμφωνα με την ευρωπαϊκή οδηγία 2012/19/ΕΕ για τα απόβλητα ηλεκτρικού και ηλεκτρονικού εξοπλισμού (ΑΗΗΕ). Διασφαλίζοντας ότι αυτή η συσκευή διατίθεται με σωστό τρόπο, συμβάλλετε στην αποφυγή τυχόν ζημιών στο περιβάλλον και στην ανθρώπινη υγεία, οι οποίες διαφορετικά θα μπορούσαν να προκληθούν εάν η διάθεση γινόταν με λάθος τρόπο.</p> <p>Το σύμβολο στο προϊόν υποδεικνύει ότι δεν πρέπει να αντιμετωπίζεται ως κανονικά οικιακά απορρίμματα. Θα πρέπει να μεταφερθεί σε σημείο συλλογής για την ανακύκλωση ηλεκτρικών και ηλεκτρονικών ειδών.</p> <p>Αυτή η συσκευή απαιτεί εξειδικευμένη απόρριψη αποβλήτων. Για περισσότερες πληροφορίες σχετικά με την επεξεργασία, την ανάκτηση και την ανακύκλωση αυτού του προϊόντος, επικοινωνήστε με τις δημοτικές υπηρεσίες, την υπηρεσία διάθεσης οικιακών απορριμμάτων ή το κατάστημα από το οποίο το αγοράσατε.</p> <p>Για πιο λεπτομερείς πληροφορίες σχετικά με την επεξεργασία, την ανάκτηση και την ανακύκλωση αυτού του προϊόντος, επικοινωνήστε με τις δημοτικές υπηρεσίες, την υπηρεσία διάθεσης οικιακών απορριμμάτων ή το κατάστημα από το οποίο αγοράσατε το προϊόν.</p> |
| <p>ΔΙΑΘΕΣΗ: Μην διαθέτετε αυτό το προϊόν ως αστικά απόβλητα χωρίς διαλογή. Είναι απαραίτητη η συλλογή τέτοιων αποβλήτων χωριστά για ειδική επεξεργασία.</p> | |

AVERTISMENTE DE SIGURANȚĂ

CITIȚI CU ATENȚIE URMĂTOARELE INSTRUCȚIUNI ÎNAINTE DE A UTILIZA ACEST APARAT.

Instalare

Pericol de electrocutare

- Deconectați aparatul de la sursa de alimentare înainte de a efectua orice operațiune sau lucrare de întreținere asupra acestuia.
- Conexiunea la un sistem de cablare cu o împământare bună este esențială și obligatorie.
- Cablajul fix trebuie să includă mijloacele pentru deconectare, în conformitate cu normele de cablare.
- Modificările operate asupra sistemului de cablare trebuie efectuate numai de către un electrician calificat.
- Nerespectarea acestei recomandări poate duce la electrocutare sau deces.

Pericol de tăiere

- Atenție - marginile panoului sunt ascuțite.
- Utilizarea neatentă poate duce la vătămare sau tăieturi.

Instrucțiuni importante de siguranță

- Citiți aceste instrucțiuni cu atenție înainte de a instala sau utiliza acest aparat.
- Niciun material sau produse combustibile nu trebuie așezate pe acest aparat în niciun moment.
- Vă rugăm să partajați aceste informații cu persoana responsabilă pentru instalarea aparatului, întrucât v-ar putea reduce costurile de instalare.
- Pentru a evita un pericol, acest aparat trebuie instalat în conformitate cu aceste instrucțiuni pentru instalare.
- Acest aparat va fi instalat și împământat corespunzător numai de către o persoană calificată corespunzător.

- Acest aparat trebuie conectat la un circuit care încorporează un comutator de izolare ce oferă deconectarea completă de la sursa de alimentare.
- **AVERTIZARE:** Folosiți doar protecții ale plitei concepute de producătorul aparatului de gătit sau indicate de producătorul aparatului în instrucțiunile de utilizare, după caz, sau protecții ale plitei încorporate în aparat. Utilizarea unor dispozitive de protecție necorespunzătoare poate provoca accidente.
- Nereușita de a instala aparatul corect poate invalida orice pretenții de garanție sau răspundere.
- În ceea ce privește detaliile de instalare, consultați secțiunea <Instalare>.

Operare și întreținere

Pericol de electrocutare

- Nu gătiți pe o plită defectă sau fisurată. În cazul în care suprafața plitei se sparge sau se fisurează, opriți imediat aparatul de la sursa de alimentare (comutatorul din perete) și contactați un tehnician calificat.
- Opriți plita de la comutatorul de pe perete înaintea curățării sau a întreținerii.
- Nerespectarea acestei recomandări poate duce la electrocutare sau deces.

Pericol pentru sănătate

- Acest aparat este conform cu standardele de siguranță electromagnetică.

Pericol de suprafață fierbinte

- În timpul utilizării, părțile accesibile ale acestui aparat se vor înfierbânta suficient încât să cauzeze arsuri.
- Nu lăsați părți ale corpului, hainele sau are alt articol în afară de ustensilele de bucătărie adecvate să intre în contact cu sticla ceramică până când nu se răcește suprafața.

- Obiectele metalice precum cuțitele, furculițele, lingurile și capacele nu trebuie așezate pe suprafața plitei, deoarece se pot încălzi.4
- Copiii cu vârsta mai mică de 8 ani vor fi ținuți la distanță, mai puțin când sunt supravegheați permanent.
- Mânerile tigăilor pot fi fierbinți la atingere. Verificați ca mânerul tigăii să nu fie suspendate deasupra altor zone de gătit care sunt aprinse. Nu lăsați mânerul la îndemâna copiilor.
- Nerespectarea acestei recomandări poate duce la arsuri și opărituri.

Pericol de tăiere

- Lama extrem de ascuțită a unei raclete pentru suprafețe de gătit este expusă când se retrage capacul de protecție. Folosiți cu multă atenție și depozitați întotdeauna în siguranță și nu lăsați la îndemâna copiilor.
- Utilizarea neatentă poate duce la vătămare sau tăieturi.

Instrucțiuni importante de siguranță

- Nu lăsați niciodată aparatul nesupravegheat în timpul utilizării. Fierberea în exces cauzează apariția fumului și scurgeri de grăsime care se pot aprinde.
- Nu utilizați niciodată aparatul drept suprafață de lucru sau depozitare.
- Nu lăsați niciodată obiecte sau ustensile pe aparat.
- Nu folosiți niciodată aparatul pentru încălzirea camerei.
- După utilizare, opriți întotdeauna zonele de gătit și suprafața de gătit conform descrierii din acest manual (adică folosind comenzile tactile). Nu vă bazați pe opțiunea de detectare a tigăii pentru a opri zonele de gătit atunci când luați tigaia de pe plită.
- Nu lăsați copiii să se joace cu aparatul sau să se așeze sau să urce pe aceasta.

- Nu depozitați articole de interes pentru copii în dulapurile de deasupra aparatului. Copiii care se urcă pe suprafața de gătit pot suferi vătămări grave.
- Nu lăsați copiii singuri sau nesupravegheați în zona unde aparatul este în funcțiune.
- Copiii sau persoanele cu dizabilități care le limitează capacitatea de a folosi aparatul trebuie să fie instruiți de o persoană responsabilă și competentă privind utilizarea acestuia. Instructorul trebuie să fie mulțumit că aceștia pot folosi aparatul fără a se pune în pericol pe ei înșiși sau mediul înconjurător.
- Nu reparați sau nu înlocuiți nicio piesă a aparatului mai puțin atunci când în manual există prevederi specifice în acest sens. Toate celelalte lucrări de service trebuie efectuate de un tehnician calificat.
- Nu folosiți un dispozitiv de curățare cu aburi pentru plita dvs. de gătit.
- Nu așezați și nu scăpați obiecte grele pe plita de gătit.
- Nu stați pe plita dvs. de gătit.
- Nu folosiți tigăi cu margini zimțate sau nu trageți de tigaie de-a lungul suprafeței din sticlă, întrucât acest lucru poate zgâria sticla.
- Nu folosiți bureți de sârmă sau agenți de curățare abrazivi pentru a vă curăța plita de gătit, întrucât acest lucru poate zgâria sticla ceramică.
- În cazul în care cablul de alimentare este deteriorat, acesta trebuie înlocuit de către producător, agentul său de service sau persoane calificate similare, pentru a evita orice pericol.
- Acest aparat este destinat utilizării numai în mediul casnic! Utilizarea comercială de orice fel nu este acoperită de garanția producătorului!
- **AVERTIZARE:** Aparatul și piesele sale accesibile se încing în timpul utilizării. Copiii mici trebuie ținuti la distanță.

- Trebuie să fiți atenți pentru a evita atingerea elementelor de încălzire.
- Copiii cu vârsta mai mică de 8 ani vor fi ținuti la distanță, mai puțin când sunt supravegheați permanent.
- Acest aparat poate fi utilizat de către copiii cu vârste de minim 8 ani și de către persoanele cu abilități fizice, senzoriale sau mentale reduse sau cu lipsă de experiență sau cunoștințe, cu condiția să fie supravegheate sau instruite corespunzător privind modul de utilizare a acestui aparat în siguranță și să înțeleagă pericolele implicate.
- Nu lăsați copiii să se joace cu aparatul. Curățarea și întreținerea de către utilizator nu vor fi efectuate de copii fără supraveghere.
- **AVERTIZARE:** Gătirea nesupravegheată pe o plită cu grăsime sau ulei poate fi periculoasă și poate duce la incendiu. Nu încercați NICIODATĂ să stingeți un incendiu cu apă, ci opriți aparatul și apoi acoperiți flacăra, de ex., cu un capac sau o pătură ignifugă.
- **AVERTIZARE:** Pericol de incendiu: nu depozitați articolele pe suprafețele de gătit.
- **AVERTIZARE:** Dacă suprafața este crăpată, opriți aparatul pentru a evita posibilitatea de electrocutare, pentru suprafețele plitei din sticlă-ceramică sau material similar care protejează părțile sub tensiune.
- Nu trebuie utilizat un dispozitiv de curățat cu aburi.
- Aparatul nu este destinat operării cu ajutorul unui cronometru extern sau un sistem de control la distanță separat.
- **ATENȚIE:** Procesul de gătit trebuie supravegheat. Procesul de gătit scurt trebuie supravegheat permanent.
- Cablul de alimentare nu poate fi rămas la vedere după instalare.

Prezentarea generală a produsului

Vedere de sus

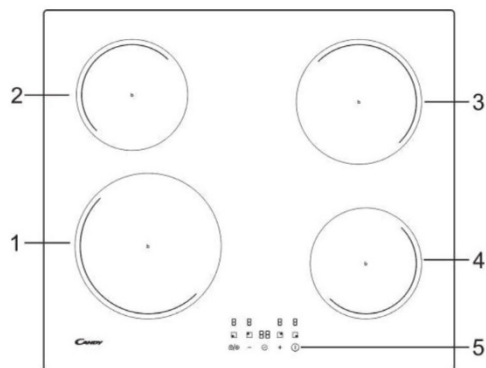

1. zonă de 2300 W, măriți la 3000W
2. zonă de 1200 W, măriți la 1500W
3. zonă de 1800 W, măriți la 2100W
4. zonă de 1200 W, măriți la 1500W
5. Panou de comenzi

Panou de comenzi

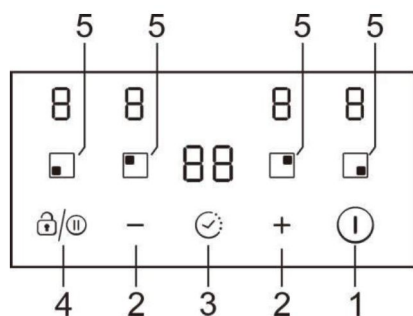

1. Comandă PORNIRE/OPRIRE
2. Tastă de pornire/ajustare a cronometrului
3. Comandă cronometru
4. Control Pauză/Blocare taste
5. Comenzi de selectare a zonei de încălzire

Informații despre produs

Plita ceramică/de inducție de gătit se pliază pe diverse cerințe în bucătărie, datorită rezistenței la încălzire a cablului, comenzilor prin intermediul unui microcomputer și posibilității de a selecta mai multe tipuri de putere și este alegerea optimă pentru familiile moderne. Plita a fost proiectată având în vedere cerințele clienților și are un design personalizat. Plita oferă performanțe sigure și de încredere, asigurând un confort sporit și permițându-vă să vă bucurați din plin de viață.

Cuvânt înainte despre gătitul prin inducție

Gătitul prin inducție este o tehnologie de gătit sigură, avansată, eficientă și economică. Aceasta funcționează prin vibrații electromagnetice care generează direct căldură în vas, mai degrabă indirect prin încălzirea suprafeței din sticlă. Sticla devine fierbinte numai deoarece vasul o încălzește într-un final.

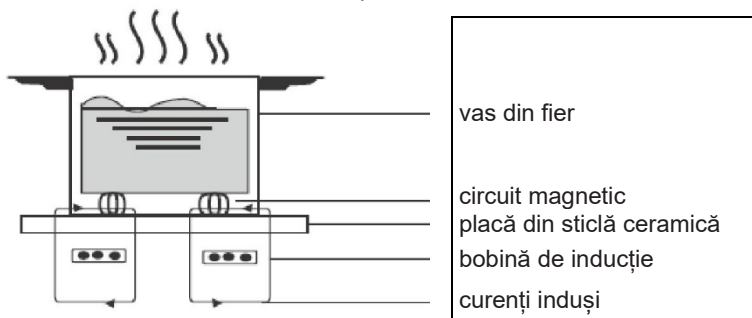

Înainte de a vă utiliza noua plită cu inducție

- Citiți acest ghid, cu accent pe secțiunea de „Avertismente de siguranță”.
- Îndepărtați orice folie de protecție care ar putea fi încă prezentă pe plita cu inducție.

Utilizarea comenzilor tactile

- Comenzile răspund la atingere, astfel că nu trebuie să aplicați nicio presiune.
- Folosiți pernuța degetului, nu vârful.
- Veți auzi un sunet de fiecare dată când se înregistrează o atingere.
- Asigurați-vă că comenzile sunt întotdeauna curate, uscate și că nu există niciun obiect (de ex., o ustensilă sau o lavetă) care să le acopere. Chiar și o peliculă fină de apă poate îngreuna operarea comenzilor.



Alegerea vaselor de gătit corecte



- Folosiți numai vase de gătit cu o bază adecvată pentru gătit prin inducție. Căutați simbolul de inducție pe ambalaj sau pe baza vasului de gătit.
- Puteți verifica dacă vasele dvs. de gătit sunt adecvate prin efectuarea unui test magnetic. Mutați un magnet spre baza vasului. Dacă este atras, vasul este adecvat pentru inducție.
- Dacă nu aveți un magnet:
 1. Turnați puțină apă în vasul pe care doriți să îl verificați.
 2. Urmați pașii din „Pentru a începe să gătiți”.
 3. Dacă  nu luminează intermitent pe ecran și apa se încălzește, vasul este adecvat.
- Vasele de gătit confecționate din următoarele materiale nu sunt adecvate: inox, aluminiu sau cupru fără o bază magnetică, sticlă, lemn, porțelan, ceramică sau lut.



| Dimensiunea arzătorului (mm) | Dimensiunile minime ale vaselor de gătit (diametru/mm) |
|------------------------------|--|
| 160 | 120 |
| 180 | 140 |
| 210 | 160 |

Nu folosiți vase cu margini zimțate sau cu o bază curbată.



Asigurați-vă că baza vasului dvs. este netedă, stă drept pe sticlă și că are aceeași dimensiune cu zona de gătit. Centrați întotdeauna vasul pe zona de gătit.

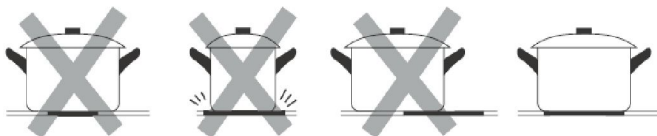

Ridicați întotdeauna vasele de pe plita ceramică, nu le glisați. În caz contrar, puteți zgâria sticla.

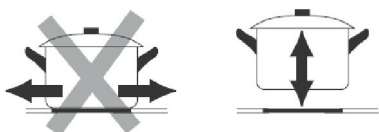

- Folosiți vase al căror diametru al zonei feromagnetice (vaza vasului) este în intervalul de dimensiuni din tabelul de mai jos. (Tabelul 1)
 - Dacă folosiți vase mai mici, performanța poate fi afectată
 - Dacă utilizați un vas cu un diametru mai mic decât cel indicat în tabelul de mai sus, se poate ca vasele să nu fie detectate
 Conform dimensiunii zonei, puteți folosi vase cu diametre diferite, conform imaginii de mai jos:

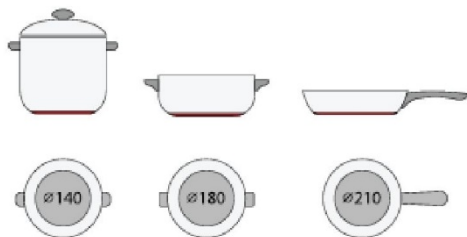

- Dacă partea feromagnetică acoperă numai parțial baza vasului, numai zona feromagnetică se va încălzi, restul bazei este posibil să nu se încălzească la o temperatură suficientă pentru gătit.



- Dacă zona feromagnetică nu este omogenă, dar prezintă alte materiale, cum ar fi aluminiul, aceasta poate afecta încălzirea și detectarea vasului.

Dacă baza vasului este similară cu imaginile de mai jos, se poate ca vasul să nu fie detectat.



Folosirea plitei dvs. cu inducție

Pentru a începe să găți

- După pornire, alarma emite un semnal sonor, toate indicatoarele se aprind timp de 1 secundă apoi se sting, indicând că plita a intrat în starea de așteptare.
1. Atingeți comutatorul PORNIRE/OPRIRE .
Toți indicatorii vor arăta „-“
 2. Puneți un vas adecvat pe zona de gătit pe care doriți să o folosiți.
Asigurați-vă că fundul vasului și suprafața zonei de gătit sunt curate și uscate.
 3. Dacă atingeți comanda de selectare a zonei de încălzire, un indicator situat lângă tastă va clipi intermitent
 4. Selectați o zonă de încălzire atingând comanda „-” sau „+”.
 - Dacă nu selectați o zonă de încălzire în decurs de 1 minut, plita cu inducție se va opri automat. Va trebui să începeți din nou de la pasul 1.
 - Puteți modifica setarea de căldură oricând în timpul procesului de gătire.

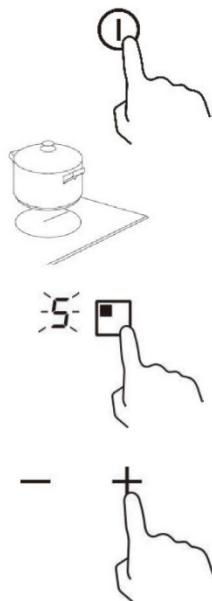

Când ați terminat de gătit

1. Atingeți comanda de selectare a zonei de încălzire pe care doriți să o opriți
2. Opriți zona de gătit derulând în jos până la „0”.

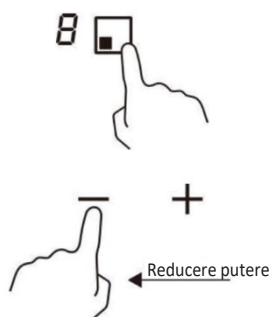

Asigurați-vă că pe afișaj apare cifra „0”.

3. Opriti întreaga plită atingând comanda PORNIRE/OPRIRE.



4. Aveți grijă la suprafețele fierbinți

Se va afișa „H” ceea ce înseamnă că zona de gătit este prea fierbinte pentru a fi atinsă. Acesta va dispărea atunci când suprafața s-a răcit la o temperatură sigură. De asemenea, poate fi folosit drept funcție de economisire a energiei dacă doriți să încălziți mai departe vasele, folosiți ochiul care este încă fierbinte.



Folosirea funcției de gestionare a puterii

Este posibil să setați un nivel de absorbție a energiei maxim pentru plita cu inducție, alegând între intervalele de energie diferite.

Plitele cu inducție se pot limita automat pentru a funcționa la un nivel de putere mai redus, pentru a evita riscul de supraîncărcare.

Pentru a accesa funcția de gestionare a energiei

1. Porniți plita, apoi apăsați în același timp „+” (cronometru) și tasta de blocare.

Indicatorul cronometrului va arăta „P5”, ceea ce înseamnă nivel de putere

5. Modul implicit este pe 7,2 kW.



Pentru a comuta la alt nivel

Apăsați +/- din cronometru. Există 5 niveluri de putere, de la „P1” la „P5”.

Indicatorul cronometrului va indica unul dintre acestea.

„P1 ”: energia maximă este 2,5 kW.

„P2 ”: energia maximă este 3,5 kW.

„P3 ”: energia maximă este 4,5 kW.

„P4 ”: energia maximă este 5,5 kW.

„P5” : puterea maximă este de 7,2 kW.



Confirmarea și ieșirea din funcția de gestionare a energiei

Apăsați în același timp „+” (cronometru) și blocarea tastelor pentru confirmare, apoi plita va fi oprită.



Folosirea funcției Boost

Activarea funcției Boost

1. Selectați zona cu funcție Boost (zona din față, pe partea stângă).

2. Atingeți tasta „plus” + până când indicatorul nivelului de putere arată „P”.

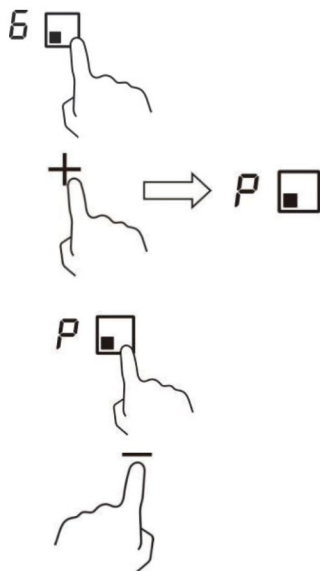

Anularea funcției Boost

1. Selectați zona cu funcție Boost (zona din față, pe partea stângă).

2. Atingeți tasta „minus” - pentru a anula funcția Boost și selectați nivelul pe care doriți să-l setați.

• Funcția Boost poate dura doar 5 minute, după care zona va trece automat la nivelul 9.

Folosirea funcției Pauză

1. Apăsați butonul Pauză . Zonele de încălzire nu vor mai funcționa. Indicațiile pentru fiecare zonă arată „||”

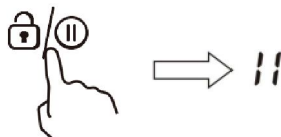

2. Apăsați din nou butonul Pauză / . Toate zonele de încălzire vor reveni la setarea inițială.

- Funcția este disponibilă atunci când una sau mai multe zone de încălzire funcționează.
- Dacă nu anulați modul de oprire a funcționării în decurs de 30 de minute, plita cu inducție se va opri automat.



Blocarea comenzilor

- Puteți bloca comenzile pentru a preveni utilizarea neintenționată (de ex. copii care pornesc accidental zona de gătit).
- Când comenzile sunt blocate toate comenzile cu excepția comenzii PORNIRE/OPRIRE sunt dezactivate.

Pentru a bloca comenzile

Atingeți tasta /  timp de 2 secunde. Indicatorul cronometrului va indica „Lo”.

Pentru a debloca comenzile

1. Asigurați-vă că plita este pornită.
2. Atingeți și țineți apăsat comanda de blocare a tastelor /  timp de 2 secunde.
3. Acum puteți începe să utilizați plita.



Atunci când plita este în modul blocate, toate comenzile sunt dezactivate cu excepția comenzii PORNIRE/OPRIRE. Puteți opri întotdeauna plita cu comanda PORNIRE/OPRIRE în stare de urgență, dar va trebui ca mai întâi să deblocați plita în următoarea operațiune.

Avertisment de încălzire reziduală

Când plita funcționează de ceva vreme, va exista o căldură reziduală. Litera „H” apare pentru a vă avertiza să stați la distanță de aceasta.



Oprire automată

Caracteristica de siguranță a plitei se oprește automat. Acest lucru apare ori de câte ori uitați să opriți o zonă de gătit. Timpii de oprire implicați sunt prezentați în tabelul de mai jos:

| | | | | | | | | | |
|--|---|---|---|---|---|---|---|---|---|
| Nivel de putere | 1 | 2 | 3 | 4 | 5 | 6 | 7 | 8 | 9 |
| Cronometru funcționare implicită (oră) | 8 | 8 | 8 | 4 | 4 | 4 | 2 | 2 | 2 |

Folosirea cronometrului

Puteți utiliza cronometrul în două moduri diferite:

- Îl puteți folosi ca memento minutar. În acest caz, atunci când este setat, cronometrul nu va opri nicio zonă de gătit.
- Îl puteți folosi drept cronometru pentru a opri una sau mai multe zone de gătit după expirarea timpului.
- Puteți seta cronometrul la până 99 de minute.

Folosirea cronometrului drept memento minutar

1. Asigurați-vă că plita este pornită. Și că tasta de selecție a zonei nu este activată (indicația zonei nu luminează intermitent).

Notă: puteți seta minutele înainte sau după finalizarea setării pentru puterea zonei de gătit.

2. Atingeți tasta temporizatorului.
Va apărea „00” pe afișajul temporizatorului și „0” va lumina intermitent.

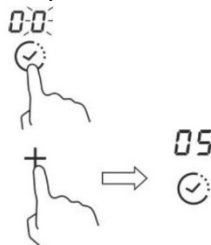

3. Setați durata între 1 și 99 de minute atingând butonul „-” sau „+” al cronometrului (de ex. 5)
4. Apăsăți „+” o dată pentru a crește durata cu un minut; apăsați „-” o dată pentru a reduce durata cu un minut. Când durata setată depășește 99 de minute, va reveni automat la „00”, iar dacă tastele „-” și „+” sunt apăsați simultan, indicatorul va afișa „00”.
5. Atunci când este setată ora, aceasta va începe numărătoarea inversă imediat. Afișajul va indica timpul rămas.
6. Alarma sonoră va emite un sunet timp de 30 de secunde, iar cronometrul va indica „--” când s-a încheiat durata setată.

Anularea cronometrului

După setarea reluată a duratei, țineți apăsată tasta „Cronometru” timp de 5 secunde. Această acțiune va anula temporizatorul, iar indicatorul va reveni la „00”.

Utilizarea cronometrului pentru a opri una sau mai multe zone de gătit

1. Atingeți comanda de selectare a zonei de încălzire pentru care doriți să setați cronometrul.

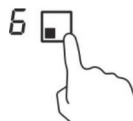

2. Atingeți comanda cronometrului. Pe afișajul cronometrului va apărea „00”, iar „0” va lumina intermitent.

3. Setați durata între 1 și 99 de minute atingând butonul „-” sau „+” al cronometrului (de ex. 5)

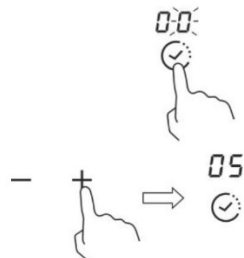

4. Apăsați „+” o dată pentru a crește durata cu un minut; apăsați o dată pentru a reduce durata cu un minut. Când durata setată depășește 99 de minute, va reveni automat la „00”, iar dacă tastele „-” și „+” sunt apăsați simultan, indicatorul va afișa „00”.

5. Atunci când este setată ora, aceasta va începe numărătoarea inversă imediat. Afișajul va indica timpul rămas.

NOTĂ: Va exista un punct roșu în colțul din dreapta jos al indicației pentru nivelul de putere care indică selectarea zonei respective.

6. Când cronometrul pentru durata de gătit a ajuns la zero, zona de gătit corespunzătoare se va opri automat.

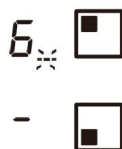

Notă: Celelalte zone de gătit vor continua să funcționeze dacă erau pornite anterior.

Dacă setați cronometrul pentru mai multe zone:

1. Când setați cronometrul pentru mai multe zone de gătit, zonele de gătit relevante au aprinse puncte roșii. Afișajul cronometrului arată valoarea min. a acestuia. Punctul zonei corespunzătoare luminează intermitent.



2. Odată ce cronometrul de numărătoare inversă expiră, zona corespunzătoare se va opri. Apoi va afișa noul cronometru al minutelor și punctul zonei corespunzătoare va lumina intermitent.

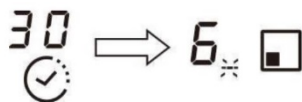

Notă: Atingeți butonul de selectare a zonei de încălzire. Cronometrul corespunzător va fi afișat în indicatorul cronometrului.

Recomandări pentru gătit

Aveți grijă atunci când prăjiți, deoarece uleiul și grăsimile se încălzesc foarte repede, mai ales dacă utilizați funcția Boost. La temperaturi extrem de ridicate, uleiul și grăsimile se pot aprinde spontan, iar acest lucru prezintă un risc grav de incendiu.

Sfaturi pentru gătit

- Când mâncarea începe să fiarbă, reduceți puterea setată.
- Folosind un capac, reduceți durata de gătire și economisiți energia prin menținerea căldurii.
- Minimizați cantitatea de lichid sau grăsime pentru a reduce timpii de gătit.
- Începeți procesul de gătire la o valoare înaltă și reduceți reglajul când alimentele s-au încălzit în interior.

Fierberea la foc mic, gătitura orezului

- Fierberea la foc mic se produce sub punctul de fierbere, la aproximativ 85 °C, atunci când bulele de aer se ridică doar ocazional la suprafața lichidului de gătit. Acesta este secretul supelor delicioase și al tocanelor fragede, deoarece aromele se dezvoltă fără ca mâncarea să fie excesiv de gătită. De asemenea, sosurile pe bază de ou și îngroșate cu făină ar trebui să fie gătită sub punctul de fierbere.
- Anumite tehnici de gătit, inclusiv gătitul orezului prin metoda de absorbție, pot necesita setarea unei temperaturi mai mari decât cea mai scăzută temperatură, pentru a vă asigura că mâncarea este gătită corect în intervalul de timp recomandat.

Prăjirea fripturii

Pentru a găti fripturi aromate și suculente:

1. Țineți carnea la temperatura camerei timp de aproximativ 20 minute înainte de preparare.
2. Încălziți o tigaie cu bază grea.
3. Ungeți ambele părți ale fripturii cu ulei. Întindeți o cantitate mică de ulei în tava fierbinte și apoi așezați carnea pe tava fierbinte.
4. Întoarceți friptura o singură dată în timpul gătitului. Timpul exact de gătit va depinde de cât de grosă este bucata de friptură și de cât de gătită o doriți. Timpii pot varia de la aproximativ 2 la 8 minute pe fiecare parte. Presați friptura pentru a verifica cât de mult este gătită - cu cât se simte mai fermă cu atât va fi mai „bine făcută”.
5. Lăsați friptura pe o farfurie caldă timp de câteva minute pentru a-i permite să se înmoaie și să devină fragedă înainte de servire.

Pentru prăjire la foc iute cu amestecare continuă

1. Alegeți un wok cu baza plată sau o tigaie mare, compatibile cu plita ceramică.
2. Pregătiți toate ingredientele și echipamentele. Prăjirea la foc iute cu amestecare continuă trebuie să se realizeze repede. Dacă gătiți cantități mari, împărțiți alimentele în mai multe porții mai mici.
3. Preîncălziți tava pentru scurt timp și adăugați două linguri de ulei.
4. Gătiți prima dată carnea, apoi lăsați-o deoparte și păstrați-o caldă.

5. Prăjiți legumele amestecând continuu. Când timp sunt fierbinți, dar încă crocante, setați zona de gătit la o temperatură inferioară, puneți carnea înapoi în tigaie și adăugați sosul.
6. Amestecați ușor ingredientele pentru a vă asigura că sunt încălzite.
7. Serviți imediat.

Setări de temperatură

| Setarea temperaturii | Potrivire |
|----------------------|--|
| 1 - 2 | <ul style="list-style-type: none"> • încălzirea delicată pentru cantități mici de alimente • topirea ciocolatei, a untului și a alimentelor care se ard repede • fierbere ușoară la foc mic • încălzire ușoară |
| 3 - 4 | <ul style="list-style-type: none"> • reîncălzire • fierbere rapidă la foc mic • gătitul orezului |
| 5 - 6 | <ul style="list-style-type: none"> • clătite |
| 7 - 8 | <ul style="list-style-type: none"> • sotate • gătitul pastelor |
| 9 | <ul style="list-style-type: none"> • prăjire rapidă prin amestecare • prăjire • aducerea apei la punctul de fierbere • fierberea apei |

Îngrijire și curățare

| Ce? | Cum? | Important! |
|--|---|---|
| Murdăria cotidiană de pe sticlă (amprente, urme lăsate de alimente sau scurgeri nezaharoase pe sticlă) | <ol style="list-style-type: none"> 1. Oprii alimentarea electrică pentru a opri plita. 2. Aplicați un agent de curățare a plitei în timp ce sticla este încă caldă (dar nu fierbinte!) 3. Clățiți și ștergeți cu o lavetă curată sau un prosop de hârtie. 4. Porniți curentul pentru a porni plita. | <ul style="list-style-type: none"> • Când oprii alimentarea cu curent a plitei, nu va exista o indicație de „suprafață fierbinte”, dar zona de gătit va fi în continuare fierbinte! Aveți grijă. • Bureții de sârmă industriali, unii bureți din nailon și agenții de curățare duri/abrazivi pot zgâria sticla. Citiți întotdeauna eticheta pentru a verifica dacă agentul dvs. de curățare sau buretele este adecvat. • Nu lăsați niciodată reziduuri de curățare pe plită: sticla se poate păta. |
| Spuma, substanțele topite și scurgerile zaharoase pe sticlă | <p>Îndepărtați-le imediat cu o paletă pentru pește, spatulă sau racletă adecvată pentru plitele ceramice din sticlă, dar aveți grijă la suprafețele de gătit fierbinți:</p> <ol style="list-style-type: none"> 1. Oprii curentul de la priza din perete pentru a opri plita. 2. Țineți lama sau ustensila la un unghi de 30° și răzuiți murdăria sau scurgerea spre o zonă curată a plitei. 3. Curățați murdăria sau scurgerea cu o lavetă sau un prosop din hârtie. 4. Urmați pașii de la 2 la 4 pentru „Murdăria cotidiană pe sticlă” de mai sus. | <ul style="list-style-type: none"> • Îndepărtați petele lăsate de substanțe topite sau alimente zaharoase sau scurgeri cât mai curând posibil. Dacă sunt lăsate să se răcească pe sticlă, acestea pot fi dificil de îndepărtat sau chiar deteriora permanent suprafața din sticlă. • Pericol de tăiere: când se retrage capacul de siguranță, lama din racletă este foarte ascuțită. Folosiți cu multă atenție și depozitați întotdeauna în siguranță și nu lăsați la îndemâna copiilor. |
| Scurgerile de pe comenzile tactile | <ol style="list-style-type: none"> 1. Oprii alimentarea electrică pentru a opri plita. 2. Înmuiați pata lăsată de scurgere 3. Ștergeți zona comenzilor tactile cu un burete sau o lavetă umedă curată. 4. Ștergeți zona complet uscată cu un prosop din hârtie. 5. Porniți curentul pentru a porni plita. | <ul style="list-style-type: none"> • Plita poate emite un sunet de alarmă și se poate opri, iar comenzile tactile pot să nu funcționeze dacă este prezent lichid pe acestea. Asigurați-vă că ștergeți pentru a usca zona comenzilor tactile înainte de a porni plita. |

Indicii și recomandări

| Problemă | Cauze posibile | Ce să faceți |
|---|---|--|
| Plita de gătit nu poate fi pornită. | Nu există curent. | Asigurați-vă că blatul de gătit este conectat la sursa de alimentare și că este pornit. Verificați dacă există o pană de curent în casă sau în zonă. Dacă ați verificat totul și problema persistă, apălați un tehnician calificat. |
| Comenzile tactile nu răspund. | Comenzile sunt blocate. | Deblocați comenzile. Consultați secțiunea „Folosirea plitei ceramice” pentru instrucțiuni. |
| Comenzile tactile sunt dificil de operat. | Poate exista o peliculă subțire de apă peste comenzi sau este posibil să vă folosiți vârful degetului când atingeți comenzile. | Asigurați-vă că zona comenzilor tactile este uscată și folosiți pernuța degetului dvs. când atingeți comenzile. |
| Sticla este zgâriată. | Vase de gătit cu margini dure. Se folosesc bureți sau agenți de curățare necorespunzători, abrazivi. | Folosiți vase cu baza plată și netedă. Consultați „Alegerea vaselor de gătit corecte”. Consultați „Îngrijire și curățare”. |
| Unele vase emit zgomote de fisurare sau audibile. | Acestea pot fi cauzate de procesul de fabricare a vasului (straturi din diverse metale care vibrează diferit). | Acest lucru este normal pentru vasele de gătit și nu indică o eroare. |
| Plita de inducție scoate un zgomot zumzăit când este folosită la o setare de căldură crescută. | Acesta este cauzat de tehnologia gătitului cu inducție. | Acest lucru este normal, dar zgomotul trebuie să se liniștească sau să dispară complet pe măsură de reducere a setarea de căldură. |
| Zgomotul ventilatorului care vine de la plita de inducție. | Un ventilator de răcire încorporat în plita dvs. cu inducție s-a activat pentru a preveni supraîncălzirea pieselor electronice. Acesta poate continua să funcționeze chiar și după ce ați oprit plita cu inducție. | Acest lucru este normal și nu necesită nicio măsură. Nu opriți plita cu inducție de la priză din perete în timp ventilatorul funcționează. |
| Vasele nu se înfierbântă și nu apar pe ecran. | Plita cu inducție nu poate detecta vasul, deoarece nu este adecvat pentru gătitul cu inducție. Plita cu inducție nu poate detecta vasul, deoarece este prea mic pentru zona de gătit sau nu este centrat corespunzător pe aceasta. | Folosiți vase de gătit adecvate pentru gătitul cu inducție. Consultați secțiunea „Alegerea vaselor de gătit corecte”. Centrați vasul și asigurați-vă că baza se potrivește cu dimensiunea zonei de gătit. |
| Plita cu inducție sau o zonă de gătit s-a oprit singură în mod neașteptat, un sunet de ton și un cod de eroare este afișat (de regulă, alternând una sau două cifre pe ecranul cronometrului de gătit). | Eroare tehnică. | Notați literele și cifrele de eroare, opriți curentul din plită de la priză de perete și contactați un tehnician calificat. |

Eroare de ecran și inspecție

Dacă intervine o anomalie, plita cu inducție va intra în stare de protecție automat și va afișa codurile de protecție corespunzătoare:

| Problemă | Cauze posibile | Ce să faceți |
|----------|---|---|
| E4/E5 | Eroare senzor de temperatură | Contactați furnizorul. |
| E7/E8 | Eroare a senzorului de temperatură al IGBT. | Contactați furnizorul. |
| E2/E3 | Tensiune de alimentare anormală | Verificați dacă alimentarea este normală. Porniți după ce alimentarea revine la normal. |
| E6/E9 | Radiație termică necorespunzătoare a plitei cu inducție | Reporniți după ce plita cu inducție se răcește. |

Cele menționate mai sus reprezintă evaluarea și inspecția erorilor frecvente.

Nu dezasamblați unitatea pe cont propriu, pentru a evita orice pericole și deteriorări ale plitei cu inducție.

Specificații tehnice

| | |
|-------------------------------------|---------------------|
| Plită cu inducție | CI642CBB |
| Zone de gătit | 4 zone |
| Tensiune de alimentare | 220-240 V~ 50/60 Hz |
| Putere electrică instalată | 7200 W |
| Dimensiunea produsului l×L×Î (mm) | 590×520×58 |
| Dimensiuni de încorporare A× B (mm) | 560×490 |

Greutatea și dimensiunile sunt aproximative. Deoarece ne străduim în permanență să ne îmbunătățim produsele, este posibil să modificăm specificațiile și designul fără o notificare prealabilă.

Instalare

Selectarea echipamentului de instalare

- Decupați suprafața de lucru în conformitate cu dimensiunile indicate în desen.
- Pentru instalare și utilizare, rezervați un spațiu de minimum 50 mm în jurul orificiului.
- Asigurați-vă că grosimea suprafeței de lucru este de cel puțin 30 mm. Selectați materialul suprafeței de lucru rezistent la căldură pentru a evita deformarea mai mare cauzată de iradierea de căldură de la ochiul fierbinte. Conform celor de mai jos:

Avertizare: Materialul suprafeței de lucru trebuie să utilizeze lemn impregnat sau alt material de izolație.

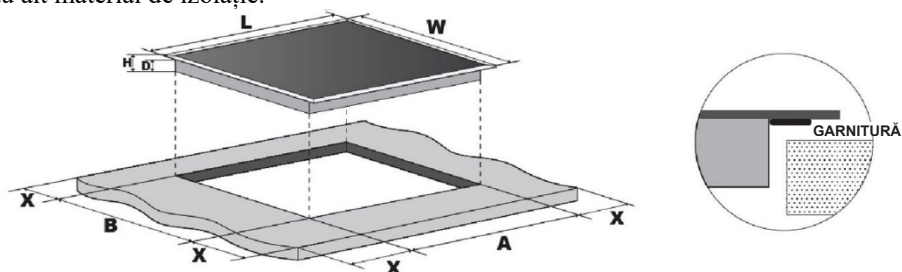

| | L (mm) | l (mm) | h (mm) | D (mm) | A (mm) | B (mm) | X (mm) |
|----------|--------|--------|--------|--------|--------|--------|------------|
| CI642CBB | 590 | 520 | 58 | 54 | 560 | 490 | 50 minimum |

Asigurați-vă că plita este bine ventilată și că admisia și evacuarea aerului nu sunt blocate. Asigurați-vă că plita este în stare bună de funcționare. După cum se arată mai jos. Notă: Distanța de siguranță dintre ochiul fierbinte și dulapul de deasupra trebuie să fie de cel puțin 760 mm.

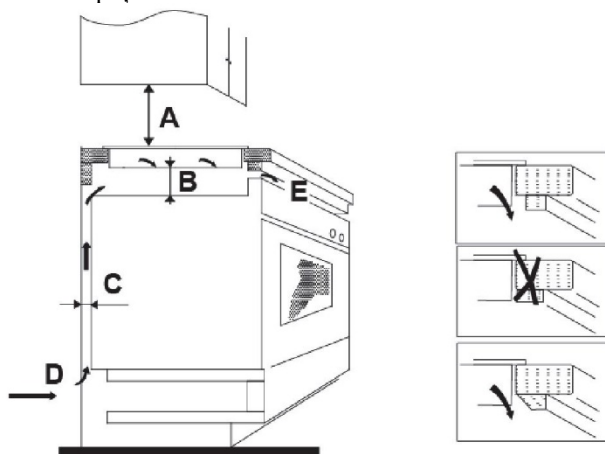

| A (mm) | B (mm) | C (mm) | D | E |
|--------|------------|------------|-------------|-------------------|
| 760 | 50 minimum | 20 minimum | Admisie aer | Evacuare aer 5 mm |

Înainte de a instala plita, asigurați-vă că

- suprafața de lucru este pătrată și plană și că niciun element structural nu interferează cu cerințele de spațiu.
- suprafața de lucru este confecționată dintr-un material termorezistent.
- dacă plita este instalată deasupra unui cuptor, cuptorul are un ventilator de răcire încorporat.
- instalarea va respecta toate cerințele de spațiu și standardele și reglementările aplicabile.
- un comutator de izolare care oferă deconectarea completă de la sursa de alimentare este încorporat în cablajul permanent, montat și poziționat conform normelor și reglementărilor locale de cablare.
- Comutatorul de izolare trebuie să fie de tip omologat și să ofere o separare a contactului cu aerul de 3 mm la toți polii (sau în toți conductorii activi [fază], dacă normele de cablare locale permit această abatere de la cerințe).
- comutatorul de izolare va fi ușor accesibil pentru client după instalarea plitei
- consultați autoritățile de construcție locale și de aplicare a legii dacă aveți dubii privind instalarea
- folosiți finisaje rezistente la căldură și ușor de curățat (cum ar fi plăcile ceramice) pentru suprafețele pereților din jurul plitei.

După instalarea plitei, asigurați-vă că

- Cablul de alimentare nu este accesibil prin ușile dulapului sau prin sertare.
- Există un flux adecvat de aer din exteriorul dulapului către baza plitei.
- Dacă plita este instalată deasupra unui sertar sau a unui dulap, sub baza plitei este instalată o barieră de protecție termică.
- Comutatorul de izolare este ușor accesibil de către client.

Înainte de a localiza suporturile de fixare

Unitatea trebuie amplasată pe o suprafață stabilă, netedă (utilizați ambalajul).
Nu aplicați forță pe comenzile care ies în relief.

Localizarea suporturilor de fixare

- Unitatea trebuie amplasată pe o suprafață stabilă, netedă (utilizați ambalajul). Nu aplicați forță pe comenzile care ies în relief.
- Fixați plita pe suprafața de lucru înșurubând cele patru suporturi pe partea inferioară a plitei (vedeți imaginea) după instalare.
- Reglați poziția suportului pentru a se potrivi la diferitele grosimi ale suprafeței de lucru.

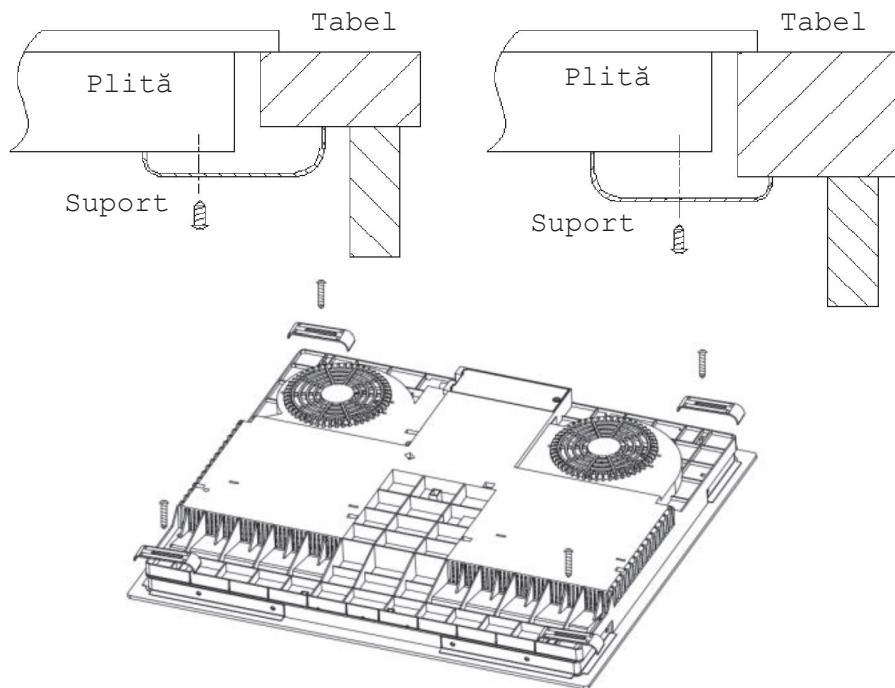

Atenție

- Plita trebuie instalată de personal sau tehnicieni calificați. Vă punem la dispoziție profesioniști. Nu efectuați niciodată o operațiune pe cont propriu.
- Plita nu trebuie montată pe echipamente de răcire, mașini de spălat vase și uscătoare rotative.
- Plita trebuie instalată astfel încât să poată fi asigurată o mai bună iradiere a căldurii pentru a-i îmbunătăți fiabilitatea.
- Peretele și zona de încălzire de deasupra suprafeței blatului trebuie să fie rezistente la căldură.
- Pentru a evita orice daune, stratul sandvici și adezivul trebuie să fie rezistente la căldură.
- Nu trebuie utilizat un dispozitiv de curățat cu aburi.
- Această plită ceramică poate fi conectată numai la o sursă cu impedanța sistemului de cel mult 0,427 ohmi. În cazul în care este necesar, consultați furnizorul pentru informații despre impedanța sistemului.

Conectarea plitei la rețeaua de alimentare

Sursa de alimentare trebuie conectată în conformitate cu standardul relevant sau un disjunctiv de circuit cu o singură bornă. Metoda de conectare este afișată mai jos.

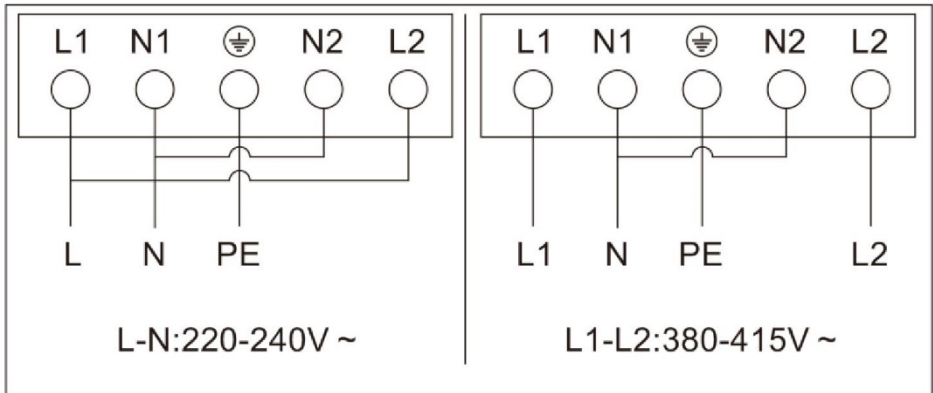

- În cazul în care cablul este deteriorat sau trebuie înlocuit, acest lucru trebuie efectuat de un tehnician post-vânzare folosind instrumentele adecvate, astfel încât să se evite orice accidente.
- Dacă aparatul este conectat direct la rețeaua principală de alimentare, trebuie instalat în disjunctoare omnipolare cu un spațiu minim de 3 mm între contacte.
- Instalatorul trebuie să se asigure că s-a efectuat conexiunea electrică corectă și că este conformă cu regulamentele de siguranță.
- Cablul nu trebuie îndoit sau comprimat.
- Cablul trebuie verificat periodic și trebuie înlocuit numai de către o persoană calificată corespunzător.

| | |
|--|--|
|  <p>ELIMINARE: Nu eliminați acest produs ca deșeu municipal nesortat. Este necesară colectarea separată a acestor deșuri pentru un tratament special.</p> | <p>Acest aparat este etichetat în conformitate cu Directiva europeană 2012/19/UE pentru deșeurile de echipamente electrice și electronice (DEEE). Asigurându-vă că acest aparat este eliminat corect, veți ajuta la prevenirea oricăror daune posibile aduse mediului înconjurător și sănătății umane, care se pot produce dacă este eliminat într-o manieră greșită.</p> <p>Simbolul de pe produs indică că nu poate fi tratat ca deșeu menajer normal. Acesta trebuie dus la un punct de colectare pentru reciclarea bunurilor electrice și electronice.</p> <p>Acest aparat necesită eliminarea specializată a deșeurilor. Pentru mai multe informații privind întreținerea, recuperarea și reciclarea acestui produs, contactați consiliul local, serviciul de eliminare a deșeurilor sau magazinul de unde l-ați achiziționat.</p> <p>Pentru informații detaliate privind tratamentul, recuperarea și reciclarea acestui produs, vă rugăm să vă contactați consiliul local, serviciul dvs. de eliminare a deșeurilor sau magazinul de unde ați achiziționat produsul.</p> |
|--|--|

