



Electrolux

Create 5 Air Fryer

E5AF1-4GB

Quick Guide

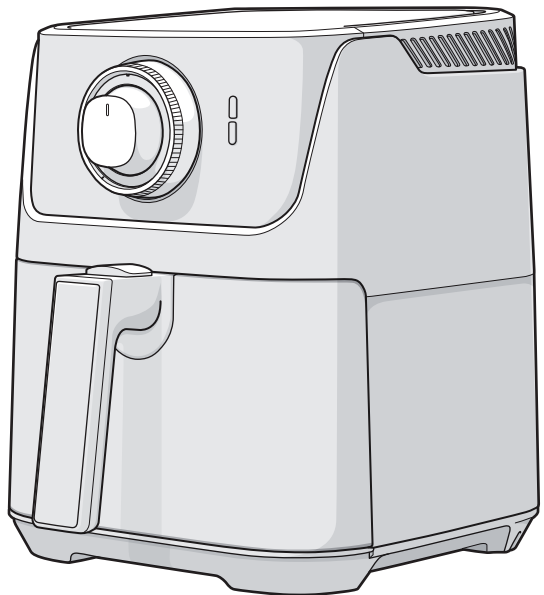

General Overview

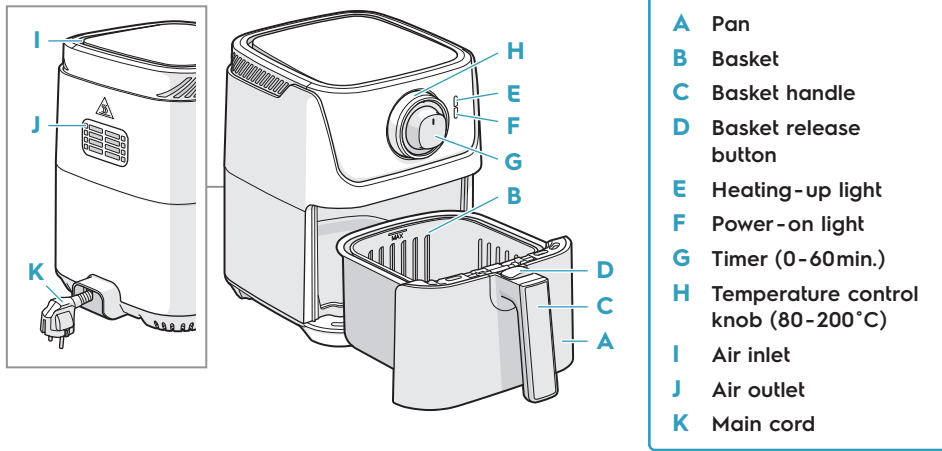

How to use

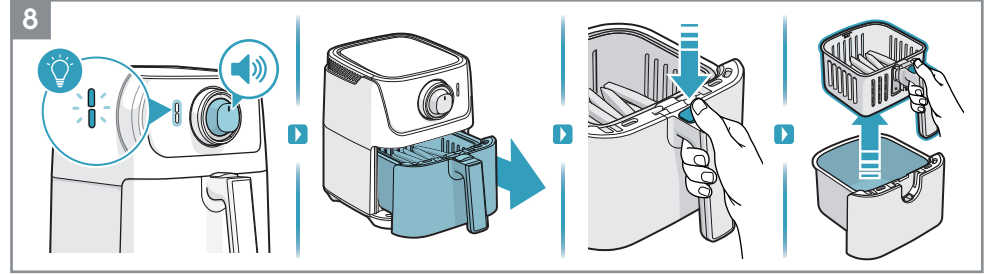
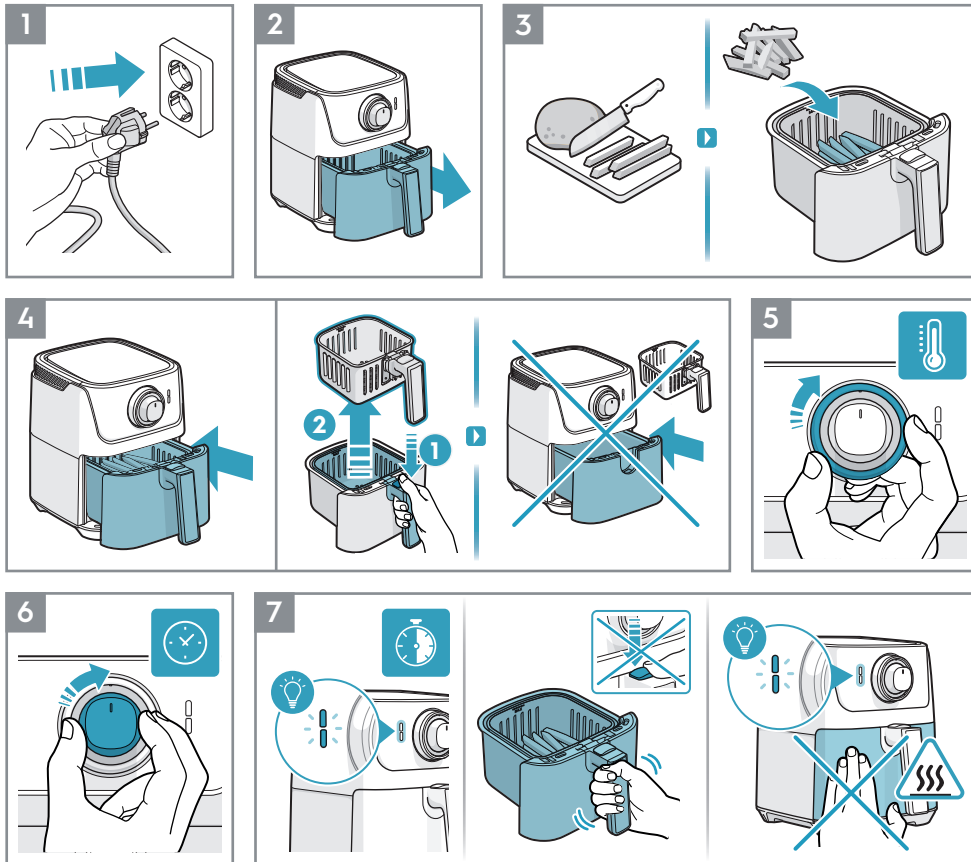

Cooking Hints

Icon	Weight	Time	Temperature	Preheat	Shake	Flip
	300-700g	10-20min	180°C	✓		✓
	300-800g	15min	180°C	✓		✓
	100-400g	10-20min	170°C	✓		✓
	100-400g	10min	200°C			
	100-400g	10min	200°C			
	100-500g	20min	180°C	✓	✓	
	800-1000g Max 1kg	45-60min	180°C			✓
	200-500g	10min	140°C			
	100-400g	6-10min	180°C	✓		
	150-300g	10-15min	180°C			

Cleaning

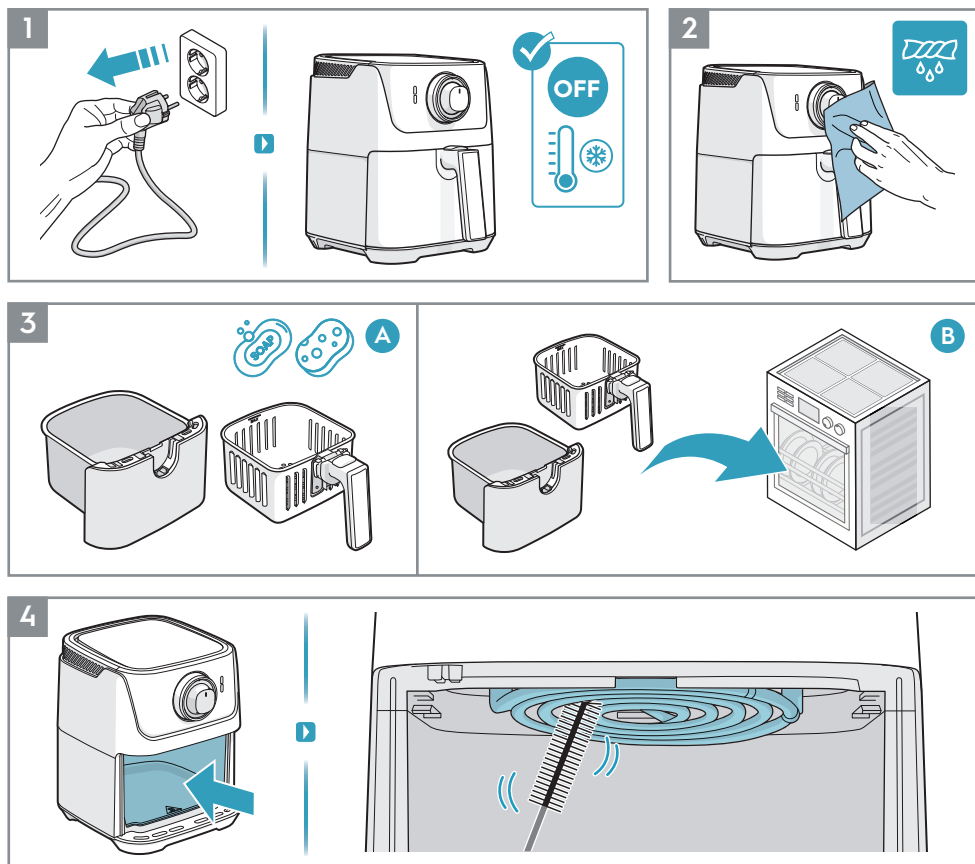

SAFETY INFORMATION	EN
BEZPEČNOSTNÍ INFORMACE	CS
SIKKERHEDSINFORMATION	DA
SICHERHEITSINFORMATIONEN	DE
OHUTUSINFO	ET
TURVALLISUUSOHJEET	FI
INFORMATIONS DE SÉCURITÉ	FR
INFORMACIJE O SIGURNOSTI	HR
BIZTONSÁGI TUDNIVALÓK	HU
INFORMAZIONI PER LA SICUREZZA	IT
DROŠĪBAS INFORMĀCIJA	LV
SAUGOS INFORMACIJA	LT
SIKKERHETSINFORMASJON	NO
INFORMACJE DOTYCZĄCE BEZPIECZEŃSTWA	PL
INFORMAȚII PRIVIND SIGURANȚA	RO
Мультитечь - Инструкция по эксплуатации	RU
ИНФОРМАЦИЈЕ О БЕЗБЕДНОСТИ	SR
BEZPEČNOSTNÉ INFORMÁCIE	SK
VARNOSTNE INFORMACIJE	SL
SÄKERHETSINFORMATION	SV
GÜVENLİK BİLGİLERİ	TR
ІНФОРМАЦІЯ ПРО БЕЗПЕКУ	UK
معلومات الأمان	AR

⚠ SAFETY INFORMATION

Before the installation and use of the appliance, carefully read the supplied instructions. The manufacturer is not responsible for any injuries or damage that are the result of incorrect installation or usage. Always keep the instructions in a safe and accessible location for future reference.

- This appliance is designed for frying food in the air stream.
- This appliance can be used by children aged from 8 years old and above and persons with reduced physical, sensory or mental capabilities or lack of experience and knowledge if they have been given supervision or instruction concerning use of the appliance in a safe way and understand the hazards involved. Children shall not play with the appliance. Cleaning and user maintenance shall not be made by children unless they are older than 8 and supervised.
- Keep the appliance and its cord out of reach of children less than 8 years.
- This appliance is not intended for use by persons (including children) with reduced physical, sensory or mental capabilities, or lack of experience and knowledge, unless they have been given supervision or instruction concerning use of the appliance by a person responsible for their safety.
- Children should be supervised to ensure that they do not play with the appliance.
- If the supply cord is damaged, it must be replaced by the manufacturer, its service agent or similarly qualified persons in order to avoid a hazard.
- The appliance is not intended to be operated by means of an external timer or separate remote-control system.
- Concerning the lamp(s) inside this product and spare part lamps sold separately: These lamps are intended to withstand extreme physical conditions in household appliances, such as temperature, vibration, humidity, or are intended to signal information about the operational

status of the appliance. They are not intended to be used in other applications and are not suitable for household room illumination.

- This appliance is intended to be used in household and similar applications such as:
 - staff kitchen areas in shops, offices and other working environments;
 - farm houses;
 - by clients in hotels, motels and other residential type environments;
 - bed and breakfast type environments.
- Do not fill up the basket above the "MAX" line in order to prevent food contact with the heating element.
- Avoid using metal tools when manipulating the food in the basket.
- Do not fill up the pan with water in order to create steam.
- Clean the heating element with a cleaning brush.

ENVIRONMENTAL CONCERNS

Recycle materials with the symbol . Put the packaging in relevant containers to recycle it. Help protect the environment and human health by recycling waste of electrical and electronic appliances. Do

not dispose of appliances marked with the symbol  with the household waste. Return the product to your local recycling facility or contact your municipal office.

⚠ BEZPEČNOSTNÍ INFORMACE

Tento návod si pečlivě přečtěte ještě před instalací spotřebiče a jeho prvním použitím. Výrobce nenese odpovědnost za žádný úraz ani škodu v důsledku nesprávné instalace nebo použití. Návod k použití vždy uchovávejte na bezpečném a přístupném místě pro jeho budoucí použití.

- Tento spotřebič je určen ke smažení jídla v proudu vzduchu.
- Tento spotřebič smí používat děti starší osmi let nebo osoby se sníženými fyzickými, smyslovými nebo duševními schopnostmi nebo osoby bez patřičných zkušeností a znalostí, pouze pokud tak činí pod dozorem nebo vedením, které zohledňuje bezpečný provoz spotřebiče, a pokud rozumí rizikům spojeným s provozem spotřebiče. Zabraňte dětem, aby si hrály se spotřebičem. Čištění a údržbu by neměly provádět děti, pokud nejsou starší osmi let a nečiní tak pod dozorem.
- Držte spotřebič a jeho kabel mimo dosah dětí mladších osmi let.
- Tento spotřebič nesmějí používat osoby (včetně dětí) se sníženými tělesnými, smyslovými nebo duševními schopnostmi nebo osoby bez patřičných zkušeností a znalostí, pokud tak nečiní pod dohledem nebo vedením osoby odpovědné za jejich bezpečnost.
- Na malé děti je třeba dohlédnout, aby si se spotřebičem nehrály.
- Jestliže je poškozený přívodní kabel, smí ho vyměnit pouze výrobce, servisní technik nebo osoba s podobnou příslušnou kvalifikací, jinak by mohlo dojít k úrazu.
- Spotřebič není určen k používání pomocí externího časovače nebo samostatného dálkového ovládání.
- Pokud jde o žárovku (žárovky) v tomto spotřebiči a samostatně prodávané náhradní žárovky: Tyto žárovky jsou navrženy tak, aby odolaly extrémním fyzickým podmínkám v domácích spotřebičích, ať už jde o teplotu, vibrace či vlhkost, nebo jsou určeny k signalizaci informací

o provozním stavu spotřebiče. Nejsou určeny k použití v jiných spotřebičích a nejsou vhodné k osvětlení místností v domácnosti.

- Tento spotřebič je určen pro použití v domácnosti a pro následující způsoby použití:
 - kuchyňky pro zaměstnance v obchodech, kancelářích a jiných pracovních prostředích;
 - farmářské domy;
 - pro zákazníky hotelů, motelů a jiných ubytovacích zařízení;
 - penzióny a ubytovny.
- Nenaplňujte koš nad rysku označenou „MAX“, abyste zabránili kontaktu potravin s topným tělesem.
- Při manipulaci s potravinami v koši nepoužívejte kovové nástroje.
- Nenaplňujte pánev vodou, aby se vytvořila pára.
- Topné těleso čistěte kartáčkem na čištění.

POZNÁMKY K OCHRANĚ ŽIVOTNÍHO PROSTŘEDÍ

Recyklujte materiály označené symbolem . Obaly vyhodte do příslušných odpadních kontejnerů k recyklaci. Pomáhejte chránit životní prostředí a lidské zdraví a recyklovat elektrické a elektronické spotřebiče určené k likvidaci.

Spotřebiče označené příslušným symbolem  nelikvidujte spolu s domovním odpadem. Spotřebič odevzdejte v místním sběrném dvoře nebo kontaktujte místní úřad.

⚠ SIKKERHEDSINFORMATION

Læs brugsanvisningen grundigt, før apparatet installeres og tages i brug. Producenten påtager sig intet ansvar for eventuelle skader, der er resultatet af forkert installation eller brug. Opbevar altid brugsanvisningen på et sikkert og tilgængeligt sted til senere opslag.

- Dette apparat er beregnet til at stege mad i luftstrømmen.
- Apparatet kan kun bruges af børn fra 8 år og opefter samt af personer med nedsat fysisk, sensorisk eller psykisk funktionsevne, eller som mangler den nødvendige erfaring eller viden, hvis de er under opsyn eller er blevet instrueret i at bruge apparatet på en sikker måde samt forstår de medfølgende farer. Børn må ikke lege med apparatet. Rengøring og brugervedligeholdelse må ikke foretages af børn, medmindre de er over 8 år og under tilsyn.
- Opbevar apparatet og dets ledning uden for rækkevidde af børn på under 8 år.
- Apparatet er ikke beregnet til at bruges af personer (herunder børn) med nedsat fysisk, sensorisk eller psykisk funktionsevne, eller som mangler den nødvendige erfaring eller viden, med mindre den, der har ansvaret for deres sikkerhed, først har instrueret dem eller har kontrolleret, at de kan betjene det korrekt.
- Børn skal være under opsyn, så de ikke kan lege med apparatet.
- Hvis ledningen er beskadiget, skal den af sikkerhedsgrunde udskiftes af en autoriseret Electrolux-servicetekniker.
- Apparatet er ikke beregnet til at blive betjent med et tændsluk-ur eller en særskilt fjernbetjening.
- Vedrørende lampe(rne) i dette produkt og reservedelslamper, der sælges separat: Disse lamper er beregnet til at modstå ekstreme fysiske forhold i husholdningsapparater, såsom temperatur, vibration, fugt, eller er beregnet til at signalere information om apparatets

- driftsstatus. De er ikke beregnet til at blive brugt i andre apparater, og de er ikke velegnede til belysning af rum.
- Dette apparat er beregnet til husholdningsbrug eller lignende anvendelse, som f.eks.:
 - personalekkøkken i butik, kontor og arbejdssteder;
 - landbrug;
 - af kunder på et hotel og tilsvarende steder;
 - bed and breakfast-steder.
 - Fyld ikke kurven op over "MAX"-linjen for at forhindre, at mad får kontakt med varmeelementet.
 - Undgå at bruge metalredskaber, når du flytter med maden i kurven.
 - Fyld ikke panden med vand for at skabe damp.
 - Rengør varmeelementet med en rengøringsbørste.

MILJØHENSYN

Genbrug materialer med symbolet . Anbring emballagematerialet i passende beholdere til genbrug. Hjælp med at beskytte miljøet og menneskelig sundhed samt at genbruge affald af elektriske og elektroniske apparater. Kasser ikke

apparater, der er mærket med symbolet , sammen med husholdningsaffaldet. Lever produktet tilbage til din lokale genbrugsplads eller kontakt din kommune.

⚠ SICHERHEITSINFORMATIONEN

Lesen Sie vor der Montage und dem Gebrauch des Geräts zuerst die Bedienungsanleitung. Bei Verletzungen oder Schäden infolge nicht ordnungsgemäßer Montage oder Verwendung übernimmt der Hersteller keine Haftung.

Bewahren Sie die Anleitung zum Nachschlagen an einem sicheren und zugänglichen Ort auf.

- Dieses Gerät dient zum Frittieren von Lebensmitteln im Luftstrom.
- Das Gerät kann durch Kinder ab 8 Jahren und Personen mit eingeschränkten physischen, sensorischen oder geistigen Fähigkeiten oder mit mangelnder Erfahrung/ mangelndem Wissen benutzt werden, wenn sie durch eine für ihre Sicherheit zuständige Person beaufsichtigt werden oder von dieser Person Anweisungen erhalten, wie das Gerät sicher zu bedienen ist, und welche Gefahren bei nicht ordnungsgemäßer Bedienung bestehen. Kinder dürfen nicht mit dem Gerät spielen. Kinder dürfen das Gerät nicht reinigen oder Wartungsarbeiten durchführen, es sei denn, sie sind älter als 8 und werden beaufsichtigt.
- Halten Sie Kinder unter 8 Jahren vom Gerät und dem Netzkabel fern.
- Personen (einschließlich Kinder), die aufgrund ihrer eingeschränkten physischen, sensorischen oder geistigen Fähigkeiten oder ihrer Unerfahrenheit oder Unkenntnis nicht in der Lage sind, das Gerät sicher zu bedienen, sollten dieses Gerät nicht ohne Aufsicht oder Anweisung durch eine verantwortliche Person benutzen.
- Kinder müssen beaufsichtigt werden, um sicherzustellen, dass sie nicht mit dem Gerät spielen.
- Im Fall einer Beschädigung des Netzkabels muss es vom Hersteller, Kundendienst oder einer Fachkraft ausgetauscht werden, um Gefahren zu vermeiden.
- Das Gerät darf keinesfalls über eine externe Zeitschaltuhr oder ein separates Fernbedienungssystem bedient werden.

- Bezüglich der Lampe(n) in diesem Gerät und separat verkaufter Ersatzlampen: Diese Lampen müssen extremen physikalischen Bedingungen in Haushaltsgeräten standhalten, wie z.B. Temperatur, Vibration, Feuchtigkeit, oder sollen Informationen über den Betriebszustand des Gerätes anzeigen. Sie sind nicht für den Einsatz in anderen Geräten vorgesehen und nicht für die Raumbelichtung geeignet.
- Dieses Gerät ist für die Verwendung im Haushalt und ähnliche Zwecke vorgesehen, wie z. B.:
 - Personalküchenbereiche in Geschäften, Büros und anderen Arbeitsumfeldern;
 - Bauernhöfe;
 - Für Gäste in Hotels, Motels und anderen wohnungsähnlichen Räumlichkeiten;
 - Pensionen und vergleichbaren Unterbringungsmöglichkeiten.
- Füllen Sie den Korb höchstens bis zur «MAX»-Linie, um zu vermeiden, dass Speisen das Heizelement berühren.
- Verwenden Sie kein Metallbesteck, um die Speisen im Korb umzurühren.
- Füllen Sie das Garblech nicht mit Wasser, um Dampf zu erzeugen.
- Reinigen Sie das Heizelement mit einer Reinigungsbürste.

UMWELTTIPPS

Recyclen Sie Materialien mit dem Symbol . Entsorgen Sie die Verpackung in den entsprechenden Recyclingbehältern. Recyclen Sie zum Umwelt- und Gesundheitsschutz elektrische und elektronische Geräte. Entsorgen Sie

Geräte mit diesem Symbol  nicht mit dem Hausmüll. Bringen Sie das Gerät zu Ihrer örtlichen Sammelstelle oder wenden Sie sich an Ihr Gemeindeamt.

⚠ OHUTUSINFO



Enne seadme paigaldamist ja kasutamist lugege kaasasolev juhend tähelepanelikult läbi. Tootja ei võta endale vastutust vigastuste või varalise kahju eest, mis on tingitud paigaldusnõuete eiramisest või väärast kasutusest. Hoidke kasutusjuhend kindlas kohas alles, et saaksite seda vajadusel vaadata.

- See seade on mõeldud toidu praadimiseks õhuvoos.
- Lapsed võivad seda seadet kasutada alates 8. eluaastast; vähenenud füüsiliste, sensorsete või vaimsete võimetega või kogemuste ja teadmisteta inimesed võivad seadet kasutada vaid järelvalve korral ja tingimusel, et neid juhendatakse seadet turvaliselt kasutama ning nad mõistavad seadme kasutamisega kaasnevat ohte. Ärge laske lastel seadmega mängida. Alla 8-aastased lapsed tohivad seadme puhastus- ja hooldustöid teha ainult järelvalve all.
- Hoidke seade ja selle juhe alla 8-aastastele lastele kättesaamatult.
- See seade ei ole mõeldud kasutamiseks füüsilise, sensoorse või vaimse puudega või kogemuste ja teadmisteta inimestele (sh lastele), kui nende ohutuse eest vastutavad isikud ei ole neid seadme kasutamise osas juhendanud.
- Tuleb jälgida, et lapsed seadmega ei mängiks.
- Kui toitejuhe on vigastatud, laske see ohutuse mõttes välja vahetada tootja, volitatud esindaja või sarnaselt kvalifitseeritud isiku poolt, et vältida ohte.
- Käesolev seade ei ole mõeldud kasutamiseks välise taimeri või kaugjuhtimispuldi abil.
- Teave selles seadmes olevate lampide ja eraldi müüdavate varulampide kohta: Need lambid taluvad ka koduste majapidamisseadmete äärmuslikumaid tingimusi, näiteks temperatuuri, vibratsiooni, niiskust või on mõeldud edastama infot seadme tööoleku kohta. Need pole

mõeldud kasutamiseks muudes rakendustes ega sobi ruumide valgustamiseks.

- See seade on mõeldud kasutamiseks koduses majapidamises vms sarnastes kohtades, näiteks:
 - personalile mõeldud köökides kauplustes, kontorites ja mujal;
 - talumajapidamistes;
 - klientide poolt hotellides, motellides ja muudes majutuskohtades;
 - hommikusöögiga ööbimiskohtades.
- Ärge täitke korvi üle "MAX" joone, et vältida toidu kokkupuudet küttekehaga.
- Vältige metallist köögiriistade kasutamist korvis oleva toidu liigutamisel.
- Ärge täitke nõud veega, et tekitada auru.
- Puhastage küttekeha puhastusharjaga.

JÄÄTMEKÄITLUS

Sümboliga  tähistatud materjalid võib ringlusse suunata. Selleks viige pakendid vastavatesse konteineritesse. Aidake hoida keskkonda ja inimeste tervist ja suunake elektri- ja elektroonilised jäätmed ringlusse. Ärge visake sümboliga 

tähistatud seadmeid muude majapidamisjäätmete hulka. Viige seade kohalikku ringluspunkti või pöörduge abi saamiseks kohalikku omavalitsusse.

⚠ TURVALLISUUSOHJEET



Lue laitteen mukana toimitetut ohjeet ennen laitteen asennusta ja käyttöä. Valmistaja ei ota vastuuta henkilövahingoista tai vahingoista, jotka aiheutuvat virheellisestä asennuksesta tai käytöstä. Säilytä ohjeita aina varmassa ja helppopääsyisessä paikassa tulevia käyttökertoja varten.

- Tämä laite on tarkoitettu ruokien friteeramiseen ilmapirtauksella.
- Tätä laitetta voivat käyttää 8-vuotiaat ja sitä vanhemmat lapset sekä henkilöt, joilla on fyysisiä, sensorisia tai henkisiä rajoitteita tai puutteellinen kokemus tai tuntemus, jos heitä valvotaan tai ohjataan laitteen turvallisessa käytössä ja he ymmärtävät käyttöön liittyvät vaarat. Lapset eivät saa leikkiä laitteella. Lapset eivät saa suorittaa käyttäjän suoritettavissa olevia puhdistus- ja huoltotoimia, elleivät he ole vähintään 8-vuotiaita ja ellei heitä valvota.
- Pidä laite ja sen johto alle 8-vuotiaiden lasten ulottumattomissa.
- Sellaisten henkilöiden (mukaan lukien lapset) ei tule käyttää tätä laitetta, joilla on fyysisiä, sensorisia tai henkisiä rajoitteita tai puutteellinen kokemus tai tuntemus, ellei heidän turvallisuudestaan vastuussa oleva henkilö valvo tai ohjaa heitä tuotteen käytössä.
- Pikkulapsia on valvottava eikä heidän pidä antaa leikkiä laitteella.
- Jos virtajohto vaurioituu, sen saa vaaratilanteiden välttämiseksi vaihtaa vain valmistaja, huoltoliike tai vastaava ammattitaitoinen henkilö.
- Laitetta ei ole tarkoitettu käytettäväksi ulkopuolisen ajastimen tai erillisen kauko-ohjauksen avulla.
- Lisätietoa tämän tuotteen sisällä olevista lampuista sekä erikseen myytävistä varalampuista: Kyseiset lamput on suunniteltu kestämaan kodinkoneissa vaativia fyysisiä olosuhteita (esim. lämpötila, värinä, kosteus) tai ne antavat tietoa laitteen toimintatilasta. Niitä ei ole tarkoitettu muihin

käyttötarkoituksiin eivätkä ne sovi huoneiden valaisemiseen.

- Laite on tarkoitettu käytettäväksi kotiympäristöissä ja vastaavissa ympäristöissä, kuten:
 - henkilöstön kodinomainen keittiöympäristö liikkeissä, toimistoissa ja muissa työympäristöissä;
 - maatalot;
 - hotellien, motellien ja muiden majatalojen asiakkaiden kodinomaiset käyttöympäristöt;
 - kodinomainen Bed and Breakfast -ympäristö.
- Älä täytä koria ”MAX”-viivan yläpuolelle, jotta elintarvikkeet eivät joudu kosketuksiin kuumennusosien kanssa.
- Vältä metallisten välineiden käyttöä korissa olevaa ruokaa käsitellessäsi.
- Älä täytä keittoastiaa vedellä höyryn tuottamiseksi.
- Puhdista kuumennusosa puhdistusharjalla.

YMPÄRISTÖNSUOJELU

Kierrätä materiaalit, jotka on merkitty merkillä . Kierrätä pakkaus laittamalla se asianmukaiseen kierrätysastiaan. Suojele ympäristöä ja ihmisten terveyttä kierrättämällä sähkö- ja elektroniikkaromut. Älä hävitä merkillä .

merkittyjä kodinkoneita kotitalousjätteen mukana. Palauta tuote paikalliseen kierrätyskeskukseen tai ota yhteyttä paikalliseen viranomaiseen.

⚠ INFORMATIONS DE SÉCURITÉ

Avant d'installer et d'utiliser cet appareil, lisez attentivement les instructions fournies. Le fabricant ne pourra pas être tenu responsable des blessures et dégâts résultant d'une mauvaise installation ou utilisation. Conservez toujours les instructions dans un lieu sûr et accessible pour vous y référer ultérieurement.

- Cet appareil est conçu pour faire frir des aliments dans un flux d'air.
- Cet appareil peut être utilisé par des enfants âgés d'au moins 8 ans et par des personnes ayant des capacités physiques, sensorielles ou mentales réduites ou dénuées d'expérience ou de connaissance, s'ils sont correctement surveillés ou si des instructions relatives à l'utilisation de l'appareil en toute sécurité leur ont été données et s'ils comprennent les risques encourus. Les enfants ne doivent pas jouer avec l'appareil. Seuls les enfants âgés de plus de 8 ans, surveillés par un adulte, peuvent entreprendre une opération de nettoyage ou de maintenance sur l'appareil.
- L'appareil et son cordon d'alimentation doivent être conservés hors de portée des enfants âgés de moins de 8 ans.
- Cet appareil n'est pas conçu pour être utilisé par des personnes (notamment les enfants) manquant d'expérience et de connaissances ou dont les capacités physiques, sensorielles ou mentales sont réduites, sauf si elles sont sous la surveillance ou ont reçu des instructions d'utilisation de l'appareil de la part d'une personne responsable de leur sécurité.
- Les enfants doivent être surveillés pour s'assurer qu'ils ne jouent pas avec l'appareil.
- Si le câble d'alimentation est endommagé, il doit être remplacé par le fabricant, son service après-vente ou du personnel qualifié afin d'éviter tout risque.

- L'appareil ne doit pas être utilisé avec une minuterie ou un système de commande à distance indépendant.
- Concernant la/les lampe(s) à l'intérieur de ce produit et les lampes de rechange vendues séparément : Ces lampes sont conçues pour résister à des conditions physiques extrêmes dans les appareils électroménagers, telles que la température, les vibrations, l'humidité, ou sont conçues pour signaler des informations sur le statut opérationnel de l'appareil. Elles ne sont pas destinées à être utilisées dans d'autres applications et ne conviennent pas à l'éclairage des pièces d'un logement.
- Cet appareil est conçu pour un usage domestique et des applications équivalentes, notamment :
 - dans des cuisines réservées aux employés dans des magasins, bureaux et autres lieux de travail ;
 - dans des bâtiments de ferme ;
 - par des clients d'hôtels, de motels et d'autres lieux de type résidentiel ;
 - en chambre d'hôtes.
- Ne remplissez pas le panier au-dessus de la ligne « MAX » afin d'éviter le contact des aliments avec l'élément chauffant.
- Évitez d'utiliser des outils métalliques lorsque vous manipulez les aliments dans le panier.
- Ne remplissez pas la casserole d'eau pour créer de la vapeur.
- Nettoyer l'élément chauffant avec une brosse de nettoyage.

EN MATIÈRE DE PROTECTION DE L'ENVIRONNEMENT

Recyclez les matériaux portant le symbole . Déposez les emballages dans les conteneurs prévus à cet effet. Contribuez à la protection de l'environnement et à votre sécurité, recyclez vos produits électriques et électroniques. Ne jetez pas

les appareils portant le symbole  avec les ordures ménagères. Emmenez un tel produit dans votre centre local de recyclage ou contactez vos services municipaux.

INFORMACIJE O SIGURNOSTI

- Prije postavljanja i korištenja uređaja pažljivo pročitajte isporučene upute. Proizvođač nije odgovoran za bilo kakve ozljede ili oštećenje koji su rezultat neispravnog postavljanja ili korištenja. Upute uvijek držite na sigurnom i pristupačnom mjestu za buduću uporabu.
- Ovaj je uređaj dizajniran za prženje hrane strujanjem zraka.
 - Ovaj uređaj mogu koristiti djeca od 8 godina i starija i osobe smanjenih tjelesnih, osjetilnih ili mentalnih mogućnosti ili osobe koje ne raspolažu iskustvom ili znanjem ako su pod nadzorom osobe odgovorne za njihovu sigurnost i rade po uputama koje se odnose na sigurno korištenje uređaja te razumiju uključene opasnosti. Djeca se ne smiju igrati s uređajem. Čišćenje i korisničko održavanje ne smiju provoditi djeca, osim ako su starija od 8 godina i pod nadzorom.
 - Čuvajte uređaj i njegov kabel izvan dohvata djece mlađe od 8 godina.
 - Uređaj ne smiju upotrebljavati osobe sa smanjenim fizičkim, osjetnim i mentalnim funkcijama (uključujući djecu) te osobe bez iskustva i znanja, osim ako su pod nadzorom ili ako su dobile upute za korištenje uređaja od osobe odgovorne za njihovu sigurnost.
 - Djecu je potrebno nadzirati kako biste bili sigurni da se ne igraju uređajem.
 - Ako je kabel napajanja oštećen, mora ga zamijeniti proizvođač, njihov serviser ili jednako kvalificirana osoba kako bi se izbjegla opasnost.
 - Uređaj nije predviđen za rad uz pomoć vanjskog tajmera ili odvojenog sustava daljinskog upravljanja.
 - Što se tiče žarulje(a) unutar ovog proizvoda i rezervnih žarulja koje se prodaju zasebno: Ove žarulje namijenjene su da izdrže ekstremne fizičke uvjete u kućanskim uređajima, poput temperature, vibracija, vlage ili namijenjene su signalizaciji informacija o radnom stanju

uređaja. Nisu namijenjene za druge primjene i nisu pogodne za osvjetljenje u kućanstvu.

- Ovaj uređaj namijenjen je za uporabu u kućanstvu i za slične namjene kao što su:
 - čajne kuhinje koje upotrebljavaju zaposleni u prodavaonicama, uredima i drugim radnim prostorima;
 - seoske kuće;
 - turistički apartmani u ili izvan hotela, motela i drugih vrsta smještaja;
 - za čajne kuhinje u prenoćištima (tipa bed and breakfast).
- Ne punite košaru iznad crte „MAX” kako biste spriječili kontakt hrane s grijaćim elementom.
- Izbjegavajte korištenje metalnih alata pri rukovanju hranom u košari.
- Ne punite posudu vodom kako biste stvorili paru.
- Očistite grijaći element četkom za čišćenje.

BRIGA ZA OKOLIŠ

Reciklirajte materijale sa simbolom . Ambalažu za recikliranje odložite u prikladne spremnike. Pomozite u zaštiti okoliša i ljudskog zdravlja, kao i u recikliranju otpada od električnih i elektroničkih uređaja. Uređaje označene

simbolom  ne bacajte zajedno s kućnim otpadom. Proizvod odnesite na lokalno reciklažno mjesto ili kontaktirajte nadležnu službu.

⚠ BIZTONSÁGI TUDNIVALÓK

Az üzembe helyezés és használat előtt gondosan olvassa el a mellékelt útmutatót. A gyártó nem vállal felelősséget a helytelen beszerelés vagy használat miatt keletkezett sérülésekért és károkért. Tartsa biztonságos és elérhető helyen az útmutatót, hogy szükség esetén mindig a rendelkezésére álljon.

- A készüléket az ételek levegőáramban való sütésére tervezték.
- Ezt a készüléket a 8 évnél idősebb gyermekek és a csökkent fizikai, érzékelési vagy szellemi képességekkel rendelkező felnőttek, illetve megfelelő tudással vagy gyakorlattal nem rendelkező személyek csak felügyelet mellett, vagy abban az esetben használhatják, ha megfelelő oktatást kaptak a készülék biztonságos használatára, és az esetleges veszélyekre vonatkozóan. Gyermekeknek tilos a készülékkel játszani. A készülék tisztítását és házi karbantartását kizárólag akkor végezhetik gyermekek, ha 8 évnél idősebbek, és az állandó felügyelet biztosított.
- A készüléket és a hálózati vezetéket úgy kell elhelyezni, hogy 8 évnél fiatalabb gyermekek ne férhessenek hozzá.
- Ezt a készüléket csökkent fizikai, érzékelési vagy szellemi képességekkel rendelkező személyek (ideértve a gyerekeket), illetve megfelelő tudással vagy gyakorlattal nem rendelkező személyek csak felügyelet mellett, vagy abban az esetben használhatják, ha megfelelő oktatást kaptak a készülék biztonságos használatára vonatkozóan.
- Gondoskodjon arról, hogy gyermekek ne játszassanak a készülékkel.
- Ha a hálózati kábel megsérül, azt a gyártónak vagy a gyártó szerelőjének vagy más hasonlóan képzett személynek ki kell cserélnie, nehogy veszélyhelyzet álljon elő.

- A készülék kialakítása nem teszi lehetővé a külső időzítő vagy külön távirányító rendszer alkalmazásával való használatot.
- A termékben található izzó(k)ra és a külön kapható pótizzókra vonatkozó tudnivalók: Ezek az izzók arra készültek, hogy megfeleljenek a háztartási készülékekben fennálló szélsőséges fizikai feltételeknek, mint például hőmérséklet, rezgés, magas páratartalom, illetve arra használatosak, hogy jelezzék a készülék működési állapotát. Nem alkalmasak egyéb felhasználásra, valamint helyiségek megvilágítására.
- A készüléket háztartási, illetve más hasonló felhasználási területekre szánták, mint például:
 - üzletek, irodák és egyéb munkahelyeken kialakított személyzeti konyhák;
 - hétvégi házak, nyaralók;
 - hotelekben, motelekben és hasonló életterekben, a vendégek számára; ideiglenes szálláshelyeken.
- A kosarat legfeljebb a „MAX” vonalig töltsse meg, hogy az étel ne érintkezzen a fűtőelemmel.
- Kerülje a fémeszközök használatát, amikor a kosárban lévő élelmiszerhez nyúl.
- Ne töltsse tele az edényt vízzel, hogy gőz keletkezzen.
- Tisztítsa meg a fűtőelemet egy tisztítókefével.

KÖRNYEZETVÉDELMI TUDNIVALÓK

A  következő jelzéssel ellátott anyagokat hasznosítsa újra. Újrahasznosításhoz tegye a megfelelő konténerekbe a csomagolást. Járuljon hozzá környezetünk és egészségünk védelméhez, és hasznosítsa újra az elektromos és elektronikus hulladékot. A

 tiltó szimbólummal ellátott készüléket ne dobja a háztartási hulladék közé. Juttassa el a készüléket a helyi újrahasznosító telepre, vagy lépjen kapcsolatba a hulladékkezelésért felelős hivatallal.

⚠ INFORMAZIONI PER LA SICUREZZA

Leggere attentamente le istruzioni fornite prima di installare e utilizzare l'apparecchiatura. I produttori non sono responsabili di eventuali lesioni o danni derivanti da un'installazione o un uso scorretti. Conservare sempre le istruzioni in un luogo sicuro e accessibile per poterle consultare in futuro.

- Questa apparecchiatura è progettata per friggere gli alimenti nel flusso d'aria.
- Questa apparecchiatura può essere utilizzata da bambini dagli 8 anni in su e da persone con ridotte capacità fisiche, sensoriali o mentali o con mancanza di esperienza e conoscenza, se hanno ricevuto una supervisione o istruzioni sull'uso dell'apparecchio in modo sicuro e ne comprendono i pericoli. Evitare che i bambini giochino con l'apparecchiatura. La pulizia e gli interventi di manutenzione non devono essere eseguiti dai bambini di età inferiore agli 8 anni e in assenza di supervisione.
- Tenere l'apparecchiatura e il rispettivo cavo fuori dalla portata dei bambini di età inferiore agli 8 anni.
- Questa apparecchiatura non è destinata all'uso da parte di bambini o adulti con limitate capacità fisiche, sensoriali o mentali o con scarsa esperienza o conoscenza sull'uso dell'apparecchiatura stessa, a meno che non siano sorvegliati o istruiti da una persona responsabile della loro sicurezza.
- Si raccomanda di controllare che i bambini non giochino con l'apparecchiatura.
- Se il cavo di alimentazione è danneggiato, deve essere sostituito dal produttore, da un tecnico autorizzato o da una persona qualificata per evitare situazioni di pericolo.
- L'apparecchiatura non prevede l'utilizzo mediante un timer esterno o un telecomando.
- Per quanto riguarda la lampada o le lampade all'interno di questo prodotto e le lampade di ricambio vendute separatamente: Queste lampade sono destinate a

resistere a condizioni fisiche estreme negli elettrodomestici, come temperatura, vibrazioni, umidità, o sono destinate a segnalare informazioni sullo stato operativo dell'apparecchio. Non sono destinate ad essere utilizzate in altre applicazioni e non sono adatte per l'illuminazione di ambienti domestici.

- Questa apparecchiatura è destinata all'uso domestico e applicazioni simili, tra cui:
 - cucine di negozi, uffici e altri ambienti di lavoro;
 - abitazioni di campagna;
 - Hotel, motel e altri ambienti residenziali;
 - in ambienti tipo bed and breakfast.
- Non riempire il cestello al di sopra della linea "MAX" in modo da evitare che gli alimenti entrino a contatto con la resistenza.
- Evitare di usare strumenti metallici durante la manipolazione degli alimenti nel cestello.
- Non riempire la padella d'acqua allo scopo di creare vapore.
- Pulire la resistenza con una spazzola per la pulizia.

CONSIDERAZIONI SULL'AMBIENTE

Riciclare i materiali con il simbolo . Buttare l'imballaggio negli appositi contenitori per il riciclaggio. Aiutare a proteggere l'ambiente e la salute umana e a riciclare rifiuti derivanti da apparecchiature elettriche ed elettroniche.

Non smaltire le apparecchiature che riportano il simbolo  insieme ai normali rifiuti domestici. Portare il prodotto al punto di riciclaggio più vicino o contattare il comune di residenza.

Etichetta Ambientale
(In accordo con D. Lgs. N.116/2020)

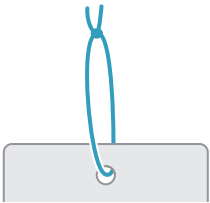
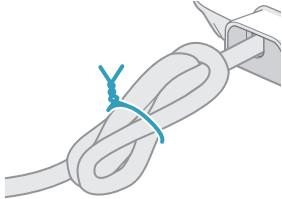
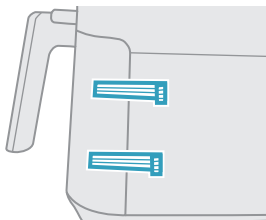
Materiali	Codice Materiale (da Decisione 97/129/CE)	Indicazioni per la raccolta differenziata (*)	Foto
Cartone ondulato	PAP 20	CARTA	
Polietilene a bassa densità	LDPE 4	PLASTICA	
Carta e cartone/ plastica	C/PAP 81	CARTA	
Carta	PAP 22	CARTA	
Gomma	C/Gomma	INDIFFERENZIATO	
Plastica/latta	C/PVC 91	PLASTICA	
Polipropilene/ Vetro	C/PP 95	INDIFFERENZIATO	

(*)Verifica le disposizioni del tuo Comune

⚠ DROŠĪBAS INFORMĀCIJA

Pirms ierīces uzstādīšanas un lietošanas rūpīgi izlasiet pievienotos norādījumus. Ražotājs neatbild par savainojumiem un bojājumiem, kas radušies ierīces nepareizas uzstādīšanas vai izmantošanas rezultātā. Glabājiet šīs instrukcijas drošā, pieejamā vietā, lai tās varētu izmantot nākotnē.

- Ierīce ir paredzēta ēdiena žāvēšanai ar gaisa plūsmu.
- Šo ierīci drīkst izmantot bērni no 8 gadu vecuma un cilvēki ar ierobežotām fiziskām, sensorām vai garīgām spējām, vai pieredzes un zināšanu trūkumu atbildīgās personas uzraudzībā vai ja tie ir apmācīti par ierīces drošu lietošanu un izprot potenciālos riskus. Bērni nedrīkst spēlēt ar ierīci. Tīrīšanu un lietotāja apkopi drīkst veikt bērni tikai, ja viņi ir vecāki par 8 gadiem un tiek uzraudzīti.
- Turiet ierīci un tās elektrības vadu bērniem, kas ir jaunāki par 8 gadu vecumu, nepieejamā vietā.
- Šo ierīci nevar izmantot tādas personas (ieskaitot bērnus), kurām ir samazinātas fiziskās, jutības vai prāta spējas un kurām nav pietiekamu zināšanu, ja vien kāds, kas uzņemas atbildību par šādu personu drošību, tās neuzrauga vai neinstruē saistībā ar ierīces izmantošanu.
- Mazi bērni jāuzrauga, lai tie nespēlētu ar ierīci.
- Ja barošanas vads ir bojāts, tas jāmaina ražotājam, tā servisa pārstāvim vai līdzīgi kvalificētām personām, lai izvairītos no apdraudējuma.
- Ierīce nav paredzēta izmantošanai ar ārēju laika slēdzi vai atsevišķu tālvadības sistēmu.
- Informācija par šajā produktā esošo lampu (lampām) un atsevišķi nopērkamajām rezerves lampām: Šīs lampas ir paredzētas ekstremāliem fiziskajiem apstākļiem, piemēram, temperatūrai, vibrācijai, mitrumam, mājsaimniecības ierīcēs vai paredzētas informēšanai par ierīces darbības statusu. Tās nav paredzētas citiem lietošanas veidiem un nav piemērotas mājsaimniecības telpu apgaismojumam.

- Ierīce paredzēta izmantošanai mājāsaimniecībā un līdzīgiem mērķiem, piemēram:
 - personāla virtuves zonās, veikalos, birojos un citā darba vidē;
 - lauku mājās;
 - klientiem viesnīcās, moteļos un citās dzīvojamo ēku vidēs;
 - gultas un brokastu tipa vidē.
- Nepiepildiet grozu virs atzīmes “MAX”, lai izvairītos no pārtikas nonākšanas kontaktā ar sildelementu.
- Izvairieties no metāla rīku izmantošanas, lai apstrādātu pārtiku, kas atrodas grozā.
- Nepiepildiet pannu ar ūdeni ar nolūku iegūt tvaiku.
- Tīriet sildelementu ar tīrīšanas birsti.

APSVĒRUMI PAR VIDES AIZSARDZĪBU

Nododiet otrreizējai pārstrādei materiālus ar simbolu . Ievietojiet iepakojuma materiālus atbilstošajos konteineros to otrreizējai pārstrādei. Palīdziet aizsargāt apkārtējo vidi un cilvēku veselību, atkārtoti pārstrādājot elektrisko un elektronisko iekārtu atkritumus. Neizmetiet ierīces, kas

apzīmētas ar šo simbolu , kopā ar mājāsaimniecības atkritumiem. Nododiet izstrādājumu vietējā otrreizējās pārstrādes punktā vai sazinieties ar vietējo pašvaldību.

⚠ SAUGOS INFORMACIJA



Priekš ierīcēm ir jānododami šī prietaisā, atidzīai perskaitykite pateiktā instrukcijā. Gamintojas neatsako už sužalojimus ar žala, patirtā dėl netinkamo prietaiso ierīgimo ar naudojimo. Instrukcijā visada laikykite saugioje ir pašiekiamoje vietoje, kad prireikus galėtumėte pasižiūrėti.

- Šis prietaisas yra skirtas maistui kepti naudojant oro srautą.
- Vyresni nei 8 metų vaikai ir asmenys, kurių fiziniai, jutimo arba protiniai gebėjimai riboti, arba kuriems trūksta patirties ir žinių, šį prietaisą gali naudoti tik tuomet, jei jie prižiūrimi arba jiems buvo suteikti nurodymai, kaip saugiai naudoti prietaisą, ir jei jie supranta susijusius pavojus. Neleiskite vaikams žaisti su šiuo prietaisu. Vaikams draudžiama valyti ir techniškai prižiūrėti šį gaminį, nebent jie būtų vyresni nei 8 metų amžiaus ir juos prižiūrėtų suaugęs asmuo.
- Saugokite prietaisą ir jo kabelį nuo jaunesnių nei 8 metų amžiaus vaikų.
- Vaikams ir asmenims, nesugebantiems saugiai naudotis prietaisu dėl savo psichikos, jutiminės arba dvasinės negalios arba patirties bei žinių trūkumo, negalima naudotis šiuo prietaisu be už šių asmenų saugumą atsakingų asmenų priežiūros ir nurodymų.
- Prižiūrėkite vaikus, kad jie nežaistų šiuo prietaisu.
- Jei pažeidžiamas maitinimo laidas, jį leidžiama keisti tik gamintojui, gamintojo klientų aptarnavimo atstovui arba panašios kvalifikacijos asmenims – kitaip gali kilti pavojus.
- Šis prietaisas nėra skirtas eksploatuoti, naudojantis išoriniu laikmačiu ar atskira nuotolinio valdymo sistema.
- Šio gaminio viduje esanti (-čios) lemputė (-ės) ir atskirai parduodamos atsarginės lemputės: Šios lemputės turi atlaikyti ekstremalias fizines sąlygas buitiniuose prietaisuose, pavyzdžiui, temperatūrą, vibraciją, drėgmę, arba yra skirtos informuoti apie prietaiso veikimo būseną.

Jos nėra skirtos naudoti kitoms paskirtims ir netinka patalpoms apšviesti.

- Šis prietaisas yra skirtas naudoti tik namų ūkyje; jį galima naudoti, pavyzdžiui:
 - darbuotojų valgomoosiuose, pavyzdžiui, parduotuvėse, biuruose ir kitoje darbo aplinkoje;
 - ūkiuose;
 - viešbučiuose, moteliuose ir kitose gyvenamosiose aplinkose;
 - viešbučiuose, kuriose siūloma nakvynė su pusryčiais.
- Nepildykite krepšio virš didžiausio kiekio linijos MAX, kad maistas nesiektų kaitinimo elemento.
- Krepšyje esančiam maistui judinti naudokite nemetalinius įrankius.
- Nepilkite į prikaistuvį vandens, norėdami gauti garų.
- Kaitinimo elementą valykite valymo šepečiu.

APLINKOS APSAUGA

Atiduokite perdirbti medžiagas, pažymėtas šiuo ženklu . Išmeskite pakuotę į atitinkamą atliekų surinkimo konteinerį, kad ji būtų perdirbta. Padėkite saugoti aplinką bei žmonių sveikatą ir surinkti bei perdirbti elektros ir elektronikos prietaisų atliekas. Neišmeskite šiuo ženklu .

pažymėtų prietaisų kartu su kitomis buitinėmis atliekomis. Atiduokite šį gaminį į vietos atliekų surinkimo punktą arba susisiekite su vietos savivaldybe dėl papildomos informacijos.

SIKKERHETSINFORMASJON

Les medfølgende instruksjoner grundig innen du installerer og bruker apparatet. Produsenten er ikke ansvarlig for personskader eller andre skader som følge av feilaktig montering eller bruk. Hold alltid instruksjonene på et trygt og tilgjengelig sted, for fremtidig referanse.

- Dette produktet er laget for å steke mat ved hjelp av luftstrømmen.
- Dette produktet kan brukes av barn fra 8 år og oppover og personer med reduserte fysiske, sensoriske eller mentale evner eller manglende erfaring og kunnskap dersom de har tilsyn eller får instruksjon i sikker bruk av produktet og forstår hvilke farer som kan inntreffe. Barn må ikke leke med produktet. Rengjøring og brukervedlikehold skal ikke gjøres av barn med mindre de er eldre enn 8 år og har tilsyn av voksne.
- Hold produktet og ledninger utenfor rekkevidden til barn som er yngre enn 8 år.
- Dette produktet er ikke ment for bruk for personer (også barn) med reduserte fysiske, sensoriske eller mentale evner, eller mangel på erfaring og kunnskap, med mindre de har fått tilsyn eller instruksjoner om bruken av produktet av en person ansvarlig for deres sikkerhet.
- Barn skal holdes under oppsyn slik at de ikke leker med produktet.
- Dersom strømforsyningskabelen er skadet, må den skiftes ut av produsenten, serviceverkstedet eller fagfolk for å unngå farlige situasjoner.
- Apparatet er ikke beregnet for å brukes ved hjelp av en ekstern timer eller et separat fjernkontrollsystem.
- Angående lampen(e) i dette produktet og reservedeler som selges separat: Disse lampene er ment å motstå ekstreme fysiske forhold i husholdningsprodukter, for eksempel temperatur, vibrasjon, fuktighet, eller er ment å signalisere informasjon om produktets driftsstatus. De er

ikke ment å brukes i andre bruksområder og egner seg ikke til rombelysning.

- Dette apparatet er ment å brukes i husholdninger og lignende applikasjoner som:
 - ansattes kjøkkenområder i forretninger, på kontorer og i andre arbeidsmiljøer;
 - våningshus;
 - av gjester på hoteller, moteller og andre boligtyper;
 - "bed and breakfast"-miljøer.
- Ikke fyll opp kurven over «MAKS»-linjen for å hindre at mat kommer i kontakt med oppvarmingselementet.
- Unngå å bruke metallredskaper når du håndterer maten i kurven.
- Ikke fyll opp pannen med vann for å skape damp.
- Rengjør oppvarmingselementet med en rengjøringsbørste.

BESKYTTELSE AV MILJØET

Resirkuler materialer som er merket med symbolet . Legg emballasjen i riktige beholdere for å resirkulere det. Bidrar til å beskytte miljøet, menneskers helse og for å resirkulere avfall av elektriske og elektroniske produkter. Ikke kast produkter som er merket med symbolet  sammen

med husholdningsavfallet. Produktet kan leveres der hvor tilsvarende produkt selges eller på miljøstasjonen i kommunen. Kontakt kommunen for nærmere opplysninger.

INFORMACJE DOTYCZĄCE BEZPIECZEŃSTWA

Przed przystąpieniem do instalacji i rozpoczęciem eksploatacji urządzenia należy uważnie zapoznać się z dołączoną instrukcją obsługi. Producent nie odpowiada za obrażenia ciała ani szkody spowodowane nieprawidłową instalacją lub eksploatacją produktu. Należy zachować instrukcję obsługi w bezpiecznym i łatwo dostępnym miejscu w celu wykorzystania w przyszłości.

- Urządzenie jest przeznaczone do smażenia produktów w strumieniu gorącego powietrza.
- Urządzenie mogą obsługiwać dzieci po ukończeniu ósmego roku życia oraz osoby o ograniczonych zdolnościach fizycznych, sensorycznych lub umysłowych bądź nieposiadające odpowiedniej wiedzy i doświadczenia, jeśli będą one nadzorowane lub zostaną poinstruowane w zakresie bezpiecznego korzystania z tego urządzenia i będą świadome związanych z tym zagrożeń. Dzieci nie mogą bawić się urządzeniem. Czyszczeniem i konserwacją urządzenia nie mogą zajmować się dzieci przed ukończeniem ósmego roku życia i bez nadzoru dorosłych.
- Urządzenie i jego przewód zasilający nie mogą znajdować się w zasięgu dzieci poniżej ósmego roku życia.
- Urządzenie nie jest przeznaczone do użytku przez osoby (w tym dzieci) o ograniczonych zdolnościach fizycznych, sensorycznych lub umysłowych, a także nieposiadające odpowiedniej wiedzy lub doświadczenia w użytkowaniu tego typu urządzeń, chyba że będą one nadzorowane lub zostaną poinstruowane na temat obsługi urządzenia przez osobę odpowiedzialną za ich bezpieczeństwo.
- Należy pilnować, aby dzieci nie bawiły się urządzeniem.
- Jeśli przewód zasilający jest uszkodzony, aby uniknąć niebezpieczeństwa, należy zlecić jego wymianę producentowi, przedstawicielowi serwisu lub innej kompetentnej osobie.

- Urządzenie nie jest przystosowane do pracy z zewnętrznym zegarem ani oddzielnym systemem zdalnego sterowania.
- Informacja dotycząca oświetlenia w urządzeniu i elementów oświetleniowych sprzedawanych osobno jako części zamienne: Zastosowane elementy oświetleniowe są przystosowane do pracy w wymagających warunkach fizycznych (temperatura, drgania, wilgotność) w urządzeniach domowych lub są przeznaczone do sygnalizacji stanu działania urządzenia. Nie są one przeznaczone do innych zastosowań i nie nadają się do oświetlania pomieszczeń domowych.
- Urządzenie jest przeznaczone do użytku w gospodarstwie domowym oraz do podobnych zastosowań w takich miejscach, jak:
 - obszary kuchenne dla pracowników w sklepach, biurach i innych miejscach pracy;
 - gospodarstwa rolne;
 - dla klientów w hotelach, motelach i innych miejscach zamieszkania;
 - pensjonaty oferujące zakwaterowanie ze śniadaniem.
- Nie należy napełniać kosza powyżej oznaczenia „MAX”, aby zapobiec kontaktowi jedzenia z elementem grzewczym.
- Nie używać z przedmiotów do mieszania jedzenia w koszu.
- Nie napełniać misy wodą w celu wytworzenia pary.
- Wyczyścić element grzejny za pomocą szczoteczki do czyszczenia.

OCHRONA ŚRODOWISKA

Materiały oznaczone symbolem  należy poddać utylizacji. Opakowanie urządzenia włożyć do odpowiedniego pojemnika w celu przeprowadzenia recyklingu. Należy zadbać o ponowne przetwarzanie odpadów urządzeń elektrycznych i elektronicznych, aby chronić środowisko naturalne oraz ludzkie zdrowie. Nie wolno

wyrzucać urządzeń oznaczonych symbolem  razem z odpadami domowymi. Należy zwrócić produkt do miejscowego punktu ponownego przetwarzania lub skontaktować się z odpowiednimi władzami miejskimi.

INFORMACII PRIVIND SIGURANȚA

- Înainte de instalarea și de utilizarea aparatului, citiți cu atenție instrucțiunile furnizate. Producătorul nu este responsabil pentru nicio vătămare sau daună rezultată din instalarea sau utilizarea incorectă. Păstrați permanent instrucțiunile într-un loc sigur și accesibil pentru o consultare ulterioară.
- Acest aparat este conceput pentru prăjirea alimentelor în jetul de aer.
 - Acest aparat poate fi utilizat de copii cu vârsta de 8 ani sau mai mare și de către persoane cu capacități fizice, senzoriale sau mintale reduse sau cărora le lipsesc experiența și cunoștințele dacă au fost supervizați sau instruiți în utilizarea aparatului într-o manieră sigură și înțeleg pericolele la care se expun. Copiilor nu le este permis să se joace cu aparatul. Curățarea și întreținerea în cursul utilizării nu se va efectua de către copii, cu excepția cazului în care aceștia au vârste mai mari de 8 ani și sunt supravegheați.
 - Nu lăsați aparatul și cablul său la îndemâna copiilor mai mici de 8 ani.
 - Acest echipament nu este conceput pentru a fi utilizat de către persoane (inclusiv copii) cu capacități fizice, senzoriale sau mintale reduse sau cărora le lipsesc experiența sau cunoștințele, exceptând cazul în care au fost supervizați sau instruiți în utilizarea aparatului de către o persoană responsabilă pentru siguranța lor.
 - Copiii trebuie supravegheați pentru a vă asigura că nu se joacă cu aparatul.
 - În cazul în care cablul de alimentare este deteriorat, acesta trebuie înlocuit de către producător, tehnicianul de service sau o persoană cu o calificare similară, pentru a se evita pericolele.
 - Aparatul nu este conceput pentru a fi operat folosind un temporizator extern sau un sistem de control de la distanță separat.

- Referitor la becul (becurile) din acest produs și becurile de schimb vândute separat: Aceste becuri sunt concepute pentru a suporta situațiile fizice extreme din aparatele electrocasnice, cum ar fi cele de temperatură, vibrație, umiditate sau au rolul de a semnaliza informații privitoare la starea operațională a aparatului. Acestea nu sunt destinate utilizării în alte aplicații și nu sunt adecvate pentru iluminarea camerelor din locuință.
- Acest aparat este conceput pentru a fi utilizat în cadrul unei gospodării și în aplicații similare, precum:
 - în bucătăriile pentru personal din magazine, birouri și alte medii de lucru;
 - case de la ferme;
 - de către clienți, în hoteluri, moteluri și alte medii de tip rezidențial;
 - unități de cazare cu micul dejun inclus.
- Nu umpleți coșul deasupra liniei „MAX” pentru a preveni contactul alimentelor cu elementul de încălzire.
- Evitați utilizarea instrumentelor metalice atunci când manipulați alimentele din coș.
- Nu umpleți tigaia cu apă pentru a crea abur.
- Curățați elementul de încălzire cu o perie de curățat.

INFORMAȚII PRIVIND MEDIUL

Reciclați materialele marcate cu simbolul . Pentru a recicla ambalajele, acestea trebuie puse în containerele corespunzătoare. Ajutați la protejarea mediului și a sănătății umane și la reciclarea deșeurilor din aparatele electrice și electrocasnice. Nu aruncați

aparatele marcate cu acest simbol  împreună cu deșeurile menajere. Returnați produsul la centrul local de reciclare sau contactați administrația orașului dvs.

Инструкция по эксплуатации

E5AF1-4GB

Перед первым использованием прибора внимательно прочитайте эту инструкцию. Мультипечь предназначена для приготовления продуктов в потоке горячего воздуха. Всегда вынимайте корзину с особой осторожностью.

- Прибор не предназначен для использования лицами (включая детей) с пониженными физическими, сенсорными или умственными способностями или при отсутствии у них жизненного опыта или знаний, если они не находятся под присмотром или не проинструктированы об использовании прибора лицом, ответственным за их безопасность.
- Дети должны находиться под присмотром для недопущения игр с прибором.
- Храните прибор и его сетевой шнур в недоступном для детей месте.
- Очистка и доступное пользователю техническое обслуживание не должно производиться детьми без присмотра.
- В случае повреждения шнура электропитания во избежание несчастного случая он должен быть заменен изготовителем, его сервисным агентом или иным специалистом с необходимой и достаточной квалификацией.
- Во избежание опасности случайного сброса термического переключателя прибор запрещается подключать через внешние коммутирующие устройства (например, таймер), либо подключать к сети, часто включаемой и отключаемой поставщиком электроэнергии.
- Данный прибор предназначен для использования в бытовых и аналогичных условиях, в частности:
 - в кухонных зонах для персонала в магазинах, офисах и прочих производственных условиях;
 - в сельскохозяйственных фермах;
 - клиентами в гостиницах, мотелях и прочей инфраструктуре жилого типа;
 - в частных пансионатах.
- Не заполняйте корзину выше отметки <<MAX>>, чтобы не допустить контакта продуктов с нагревательным элементом.
- Избегайте использования металлических предметов при перемешивании продуктов в корзине.
- Очистите нагревательный элемент щеткой для очистки.

Эксплуатация (см. рисунки на странице 2-3).

УТИЛИЗАЦИЯ



Этот символ на приборе или его упаковке указывает на то, что прибор нельзя утилизировать как обычные бытовые отходы. Для вторичной переработки просим отнести прибор в пункт сбора электроприборов. Следуйте правилам, действующим в вашей стране, регионе и/или населённом пункте в отношении раздельного сбора электроприборов.



Electrolux оставляет за собой право изменять технические характеристики приборов и содержание эксплуатационных документов без предварительного уведомления.



Характеристики и параметры. Напряжение: 220-240 В, частота: 50-60 Гц, мощность: 1300 Вт. В случае повреждения шнура электропитания, а также при необходимости ремонта прибора обращайтесь в авторизованный сервисный центр. Дата изготовления прибора указана в его серийном номере, где первая цифра соответствует последней

цифре года изготовления, а вторая и третья цифры – порядковому номеру недели. Например, серийный номер 14512345 означает, что прибор изготовлен на 5-й неделе 2021 года. Изготовитель: Electrolux Appliances AB, St. Göransgatan 143, 10545 Stockholm, Швеция. Изготовлено в Китае.

KZ Қазақстан / Казахстан

Телефон службы поддержки потребителей Electrolux / AEG / Zanussi +7 727 339 27 87 (тарифицируется оператором связи).

Electrolux, AEG, Zanussi тұтынушыларды қолдау телефоны +7 727 339 27 87 (байланыс операторы тарифтейді).

⚠ ИНФОРМАЦИЈЕ О БЕЗБЕДНОСТИ

Пре инсталације и коришћења уређаја, пажљиво прочитајте приложено упутство. Произвођач није одговоран за било какве повреде или штету које су резултат неисправне инсталације или употребе. Чувајте упутство за употребу на безбедном и приступачном месту за будуће коришћење.

- Овај уређај дизајниран је за пржење хране помоћу струјања ваздуха.
- Овај уређај могу да користе деца старија од 8 година и особе са смањеним физичким, чулним или менталним способностима, као и особе којима недостају искуство и знање, уколико им се обезбеди надзор или им се дају упутства у вези са употребом уређаја на безбедан начин и уколико схватају могуће опасности. Деца не треба да се играју са овим уређајем. Деца не смеју да обављају чишћење и нити корисничко одржавање, осим ако су старија од 8 година и под надзором.
- Уређај и кабл држите ван домашаја деце која су млађа од 8 година.
- Овај уређај није намењен за употребу од стране особа (укључујући и децу) са смањеним физичким, чулним или менталним способностима, или особа којима недостају искуство и знање, уколико им се не обезбеди надзор или им се не дају упутства у вези са употребом уређаја од стране особе која је задужена за њихову безбедност.
- Децу треба контролисати како се не би играла са уређајем.
- Ако је кабл за напајање оштећен, њега мора да замени произвођач, његова сервисна служба или лица сличне квалификације, како би се избегла опасност.
- Није предвиђено да се овим уређајем управља помоћу спољашњег тајмера или засебног система даљинског управљања.

- Када се ради о сијалицама унутар производа и резервних делова, сијалице које се продају засебно: Ове сијалице су намењене да издрже екстремне физичке услове у кућним апаратима, као што су температура, вибрације, влага, или су намењене да сигнализирају информације о радном стању уређаја. Нису предвиђене за употребу у другим уређајима и нису погодне за осветљавање просторија у домаћинству.
- Овај уређај је намењен за коришћење у домаћинствима и сличним окружењима, као што су:
 - кухиње за особље у продавницама, канцеларијама и другим радним окружењима;
 - куће на фармама;
 - од стране клијената у хотелима, мотелима и другим окружењима резиденцијалног типа;
 - пансионима.
- Не пуните корпу изнад линије „MAX” да храна не би дошла у додир са грејачем.
- Избегавајте да користите метални прибор када померате храну у корпи.
- Не сипајте воду у посуду како бисте створили пару.
- За чишћење грејача користите четку за чишћење.

ЕКОЛОШКА ПИТАЊА

Рециклирајте материјале са симболом . Паковање одложите у одговарајуће контејнере ради рециклирања. Помозите у заштити животне средине и људског здравља као и у рециклирању отпадног материјала од електронских и

електричних уређаја. Уређаје обележене симболом  немојте бацати заједно са смећем. Производ вратите у локални центар за рециклирање или се обратите општинској канцеларији.

⚠ BEZPEČNOSTNÉ INFORMÁCIE

Pred inštaláciou a používaním spotrebiča si pozorne prečítajte priložený návod na používanie. Výrobca nezodpovedá za zranenia ani za škody spôsobené nesprávnou inštaláciou alebo používaním. Tieto pokyny uschovajte na bezpečnom a prístupnom mieste, aby ste do nich mohli v budúcnosti nahliadnuť.

- Spotrebič je určený na vyprážanie jedla prúdením vzduchu.
- Tento spotrebič môžu používať deti staršie ako 8 rokov a osoby so zníženými fyzickými, zmyslovými alebo psychickými schopnosťami alebo nedostatkom skúseností a znalostí, iba ak sú pod dozorom inej osoby, alebo ak boli inou osobou poučené o bezpečnom používaní spotrebiča a ak porozumejú prípadným rizikám. Deti sa nesmú hrať so spotrebičom. Čistenie a používateľskú údržbu by nemali vykonávať deti bez dohľadu a mladšie ako 8 rokov.
- Spotrebič a jeho kábel uchovávajú mimo dosahu detí do 8 rokov.
- Tento spotrebič by nemali používať deti a osoby so zníženými fyzickými, zmyslovými alebo duševnými schopnosťami alebo s nedostatkom skúseností a znalostí, pokiaľ nie sú pod dohľadom zodpovednej osoby alebo ich zodpovedná osoba nenaučila, ako správne spotrebič používať.
- Deti musia byť pod dozorom, aby sa zabezpečilo, že sa nehrajú so spotrebičom.
- Ak je poškodený elektrický napájací kábel, musíte ho dať vymeniť u výrobcu, v autorizovanom servise alebo kvalifikovanej osobe, aby sa predišlo nebezpečenstvu.
- Spotrebič nie je určený na obsluhu prostredníctvom vonkajšieho časovača ani externého diaľkového ovládača.
- Informácie o žiarovke/žiarovkách vnútri tohto výrobku a náhradných dieloch osvetlenia, ktoré sa predávajú samostatne: Tieto žiarovky sú navrhnuté tak, aby odolali extrémnym podmienkam v domácich spotrebičoch, ako

napr. teplota, vibrácie, vlhkosť, alebo slúžia ako ukazovatele prevádzkového stavu spotrebiča. Nie sú určené na používanie iným spôsobom a nie sú vhodné na osvetlenie priestorov v domácnosti.

- Spotrebič je určený na používanie v domácnostiach a podobných priestoroch, ako sú napríklad:
 - kuchynky pre zamestnancov v obchodoch, kanceláriách a iných pracovných prostrediach;
 - vidiecke domy;
 - kuchynky pre klientov v hoteloch, motelloch a iných typoch ubytovacích zariadení;
 - ubytovacie zariadenia, ktoré poskytujú raňajky.
- Nenapíňajte kôš nad rysku „MAX“, aby ste zabránili kontaktu potravín s ohrevným článkom.
- Pri manipulácii s potravinami v koši nepoužívajte kovové nástroje.
- Neplňte panvicu vodou, aby sa vytvorila para.
- Ohrevný článok vyčistíte čistiacou kefou.

OCHRANA ŽIVOTNÉHO PROSTREDIA

Materiály označené symbolom odovzdajte na recykláciu.  Obal hodte do príslušných kontajnerov na recykláciu. Chráňte životné prostredie a zdravie ľudí a recyklujte odpad z elektrických a elektronických spotrebičov. Nelikvidujte

spotrebiče označené symbolom spolu s odpadom z domácnosti.  Výrobok odovzdajte v miestnom recyklačnom zariadení alebo sa obráťte na obecný alebo mestský úrad.

⚠ VARNOSTNE INFORMACIJE

Pred namestitvijo in uporabo naprave natančno preberite priložena navodila. Proizvajalec ni odgovoren za poškodbe ali škodo, nastalo zaradi nepravilne namestitve ali uporabe. Navodila vedno shranite na varnem in dostopnem mestu za poznejšo uporabo.

- Ta naprava je namenjena cvrtju z vročim zrakom.
- To napravo lahko uporabljajo otroci od osmega leta naprej ter osebe z zmanjšanimi telesnimi, čutnimi ali razumskimi sposobnostmi ali s pomanjkanjem izkušenj ter znanja le pod nadzorom ali če so dobili ustrezna navodila glede varne uporabe naprave in če se zavedajo nevarnosti, ki obstajajo. Otroci se ne smejo igrati z napravo. Čiščenja in uporabniškega vzdrževanja ne smejo izvajati otroci, mlajši od osmih let in brez nadzora.
- Napravo in kable hranite zunaj dosega otrok, mlajših od osmih let.
- Naprave naj ne uporabljajo osebe (vključno z otroki) z zmanjšanimi telesnimi, čutnimi ali razumskimi sposobnostmi ali s pomanjkanjem izkušenj ter znanja, razen če je oseba, ki je odgovorna za njihovo varnost, zagotovila nadzor oz. jih je natančno seznanila z uporabo naprave.
- Zagotovite ustrezen nadzor otrok in preprečite igranje z napravo.
- Če je napajalni kabel poškodovan, ga mora zamenjati predstavnik proizvajalca, pooblaščen servisne službe ali druga strokovno usposobljena oseba, da se izognete nevarnosti.
- Ta aparat ni namenjen upravljanju z zunanjo programsko uro ali z ločenim sistemom za daljinsko upravljanje.
- O žarnicah v izdelku in nadomestnih žarnicah, ki se prodajajo ločeno: Te žarnice so zasnovane za ekstremne pogoje v gospodinjskih aparatih, kot so izjemne temperature, vibracije in vlažnosti, ali za sporočanje informacij o delovanju aparata. Niso namenjene za

uporabo drugje in niso primerne za sobno razsvetljavo v gospodinjstvu

- Ta naprava je namenjena uporabi v gospodinjstvu in podobni vrsti uporabe, npr.:
 - kuhinjah za zaposlene v trgovinah, pisarnah in drugih delovnih okoljih,
 - kmečkih hišah,
 - s strani gostov v hotelih, motelih in drugih stanovanjskih okoljih,
 - kjer nudijo prenočišča z zajtrkom.
- Za preprečitev stika hrane z ogrevalnim elementom košare ne polnite nad črto »MAX«.
- Izogibajte se uporabi kovinskega orodja pri rokovanju s hrano v košari.
- Posode ne napolnite z vodo, da bi ustvarili paro.
- Grelec očistite s ščetko za čiščenje.

SKRB ZA OKOLJE

Reciklirajte materiale, ki jih označuje simbol . Embalažo odložite v ustrezne zabojnike za reciklažo. Pomagajte zaščititi okolje in zdravje ljudi ter reciklirati odpadke električnih in elektronskih

naprav. Naprav, označenih s simbolom , ne odstranjujte z gospodinjskimi odpadki. Izdelek vrnite na krajevno zbirališče za recikliranje ali se obrnite na občinski urad.

⚠ SÄKERHETSINFORMATION

Läs noga de bifogade instruktionerna före installation och användning av produkten. Tillverkaren är inte ansvarig för eventuella personskador eller andra skador som uppkommit som ett resultat av felaktig installation eller användning.

Förvara alltid bruksanvisningen på en säker och tillgänglig plats för framtida bruk.

Denna produkt är avsedd för ångfritering av mat.

Denna produkt kan användas av barn över 8 år och personer med reducerad fysisk, sensorisk eller mental förmåga eller som saknar erfarenhet och kunskap, om de får tillsyn eller instruktioner om hur man använder produkten på ett säkert sätt och förstår riskerna. Barn ska inte leka med produkten. Rengöring och underhåll som utförs av användaren ska inte göras av barn såvida de inte är äldre än 8 år och får tillsyn.

Produkten med sladd ska hållas utom räckhåll för barn som är yngre än 8 år.

Denna produkt är inte avsedd att användas av personer (inklusive barn) med begränsad fysisk, sensorisk eller mental kapacitet, eller som har bristande erfarenhet och kunskap, om de inte får handledning och instruktioner avseende användningen av en person som är ansvarig för deras säkerhet.

Barn ska övervakas för att säkerställa att de inte leker med produkten.

Om sladden är skadad måste den bytas ut av tillverkaren eller dennes serviceagent, eller av annan kvalificerad person för att undvika fara.

Den här produkten är inte avsedd att användas med en extern timer eller ett separat fjärrkontrollsystem.

När det gäller lampan/lamporna i denna produkt och reservlampor som säljs separat: Dessa lampor är avsedda att tåla extrema fysiska förhållanden i hushållsapparater, såsom temperatur, vibration, fuktighet eller är avsedda att signalera information om produktens driftsstatus. De är

inte avsedda att användas i andra produkter eller som rumsbelysning i hemmet.

- Produkten är avsedd att användas i hushåll och liknande användningsområden som t.ex.:
 - personalkök i butiker, på kontor och andra arbetsmiljöer,
 - bondgårdar,
 - av gäster på hotell, motell och andra typer av boendemiljöer;
 - som bed and breakfast.
- Fyll inte korgen mer än upp till "MAX"-markeringen, för att undvika att maten kommer i kontakt med värmeelementet.
- Undvik att använda metallverktyg vid hantering av mat i korgen.
- Fyll inte formen med vatten för att skapa ånga.
- Rengör värmeelementet med en rengöringsborste.

MILJÖSKYDD

Återvinn material med symbolen . Återvinn förpackningen genom att placera den i lämpligt kärl. Bidra till att skydda vår miljö och vår hälsa genom att återvinna avfall från elektriska och elektroniska produkter. Släng inte produkter märkta

med symbolen  med hushållsavfallet. Lämna in produkten på närmaste återvinningsstation eller kontakta kommunkontoret.

⚠ GÜVENLİK BİLGİLERİ

Cihazın montaj ve kullanımından önce, verilen talimatları dikkatlice okuyun. Üretici, yanlış kurulum veya kullanımdan kaynaklanan yaralanma ya da hasarlardan sorumlu değildir. Talimatları, ileride kullanabilmeniz için her zaman güvenli ve kolay ulaşılabilir bir yerde tutun.

- Bu cihaz sıcak hava fritözünde yemek kızartmak için tasarlanmıştır.
- Bu cihaz, gözetim altında tutulmaları veya cihazın güvenli şekilde kullanımı ve oluşabilecek tehlikeler hakkında bilgi verilmesi halinde 8 yaş ve üzeri çocuklar ve fiziksel, duyuşal veya zihinsel kapasitesi düşük veya bilgi ve deneyimi olmayan kişiler tarafından kullanılabilir. Çocuklar cihaz ile oynamamalıdır. Temizlik ve kullanıcı bakımı, 8 yaşından küçük çocuklar tarafından ve gözetim altında bulunmadıkları müddetçe yapılmamalıdır.
- Cihaz ve kablosuna 8 yaşından küçük çocukların erişmesine engel olun.
- Bu cihaz, güvenliklerinden sorumlu bir kişi tarafından cihazın kullanımıyla ilgili olarak gözetim altında tutulmadan veya yönlendirilmeden çocuklar gibi fiziksel, algısal veya zihinsel kabiliyetleri düşük veya deneyim ve bilgisi yeterli olmayan kişilerce kullanılmak üzere tasarlanmamıştır.
- Cihaz ile oynamadıklarından emin olmak için çocuklar gözetim altında tutulmalıdır.
- Elektrik kablosunun zarar görmesi durumunda, bir kazanın meydana gelmesine engel olmak için, ilgili değişim üretici, servis merkezi veya benzer nitelikteki kalifiye bir kişi tarafından gerçekleştirilmelidir.
- Cihaz, harici zamanlayıcı kullanılarak veya ayrı bir uzaktan kumanda sistemi ile kullanılmak üzere tasarlanmamıştır.
- Bu ürünün içindeki lamba(lar) ve ayrı satılan yedek parça lambalar ile ilgili olarak: Bu lambaların sıcaklık, titreşim, nem gibi ev aletlerindeki aşırı fiziksel koşullara dayanması ya da cihazın çalışma durumu hakkında bilgi vermesi amaçlanmıştır. Diğer uygulamalarda kullanılmak üzere

tasarlanmamışlardır ve ev odası aydınlatması için uygun değildir.

- Bu cihaz aşağıdaki gibi, ev ve benzeri uygulamalarda kullanılmak üzere tasarlanmıştır:
 - mağaza, ofis ve diğer çalışma ortamlarındaki mutfak bölümleri;
 - çiftlik evleri;
 - oteller, moteller ve diğer konut tipi ortamlardaki müşteriler tarafından;
 - pansiyon tipi ortamlarda.
- Yiyeceklerin ısıtma elemanı ile temasını önlemek için sepeti "MAX" çizgisinin üzerinde doldurmayın.
- Sepetteki yiyecekleri değiştirirken metal aletler kullanmaktan kaçının.
- Buhar oluşturmak için tavayı suyla doldurmayın.
- Isıtma elemanını bir temizleme fırçasıyla temizleyin.

ÇEVREYLE İLGİLİ BİLGİLER

Şu sembole sahip malzemeler geri dönüştürülebilir ♻. Ambalajı geri dönüşüm için uygun konteynerlere koyun. Elektrikli ve elektronik cihaz atıklarının geri dönüşümüne ve çevre ve insan sağlığının

korunmasına yardımcı olun. Ev atığı sembolü ♻ bulunan cihazları atmayın. Ürünü yerel geri dönüşüm tesislerinize gönderin ya da belediye ile irtibata geçin.

⚠ ІНФОРМАЦІЯ ПРО БЕЗПЕКУ

Перед установкою та експлуатацією приладу слід уважно прочитати інструкцію користувача. Виробник не несе відповідальності за травми або збитки через неправильне встановлення або використання. Інструкції з експлуатації слід зберігати в безпечному і доступному місці з метою користування в майбутньому.

- Цей прилад призначений для смаження їжі за допомогою потоку повітря.
- Діти старше 8 років й особи зі зниженими фізичними, сенсорними або психічними можливостями чи недостатнім досвідом і знаннями можуть використовувати цей прилад лише під наглядом або після того, як вони пройдуть інструктаж стосовно безпечного користування приладом та зрозуміють пов'язані з цим ризики. Діти не повинні грати з приладом. Прибирання та обслуговування не повинно проводитися дітьми, якщо вони не старші 8 років та не перебувають під наглядом.
- Зберігайте прилад та шнур до нього в місцях, недоступних для дітей молодших 8 років.
- Цей прилад не призначений для використання особами (включаючи дітей) зі зниженими фізичними, сенсорними та розумовими можливостями або з недостатнім досвідом та знаннями, якщо тільки вони не знаходяться під наглядом або не отримали інструкцій щодо використання пристрою від особи, яка відповідає за їх безпеку.
- Необхідно наглядати за дітьми, щоб вони не гралися з цим приладом.
- Якщо шнур живлення пошкоджений, його слід замінити виробником, його обслуговуючим агентом або спеціально кваліфікованими особами, щоб уникнути небезпеки.
- Прилад не пристосований для роботи із зовнішнім таймером або системою дистанційного керування.

- Стосовно ламп всередині цього виробу та запасних ламп, що продаються окремо: Ці лампи призначені для використання у побутових приладах з екстремальними фізичними умовами, такими як температура, вібрація, вологість, або призначені для надання інформації про стан роботи приладу. Вони не призначені для використання з іншою метою та не придатні для освітлення побутових приміщень.
- Цей прилад призначено для використання в побутових і аналогічних сферах:
 - на кухнях магазинів, офісів та інших робочих установ;
 - на фермах;
 - клієнтами в готелях, мотелях та інших середовищах житлового типу;
 - в установах, що пропонують напівпансіон.
- Щоб не допустити контакту страви з нагрівальним елементом, не перевищуйте максимальний рівень наповнення кошика (лінія MAX).
- Не використовуйте металеві інструменти для перемішування страви в кошику.
- Не наповнюйте піддон водою, щоб створити пару.
- Використовуйте щітку для чищення нагрівального елемента.

ОХОРОНА ДОВКІЛЛЯ

Здавайте на повторну переробку матеріали, позначені відповідним символом . Викидайте упаковку у відповідні контейнери для вторинної сировини. Допоможіть захистити навколишнє середовище та здоров'я інших людей і забезпечити вторинну переробку електричних і електронних

приладів. Не викидайте прилади, позначені відповідним символом , разом з іншим домашнім сміттям. Поверніть продукт до заводу із вторинної переробки у вашій місцевості або зверніться до місцевих муніципальних органів влади.

⚠ معلومات الأمان

قبل تركيب الجهاز واستخدامه، يرجى قراءة التعليمات الواردة بعناية. المصنع ليس مسؤولاً عن أي إصابات أو أضرار تقع نتيجة للتركيب أو الاستخدام غير الصحيح. احتفظ دائماً بالتعليمات في مكان آمن ويمكن الوصول إليه للرجوع إليها مستقبلاً.

• هذا الجهاز مصمم لتحمير الطعام في مجرى الهواء.
• يمكن استخدام هذا الجهاز بمعرفة الأطفال بدءاً من سن 8 سنوات فما فوق والأشخاص الذين يعانون من ضعف القدرات البدنية أو الحسية أو العقلية أو عدم الخبرة أو المعرفة شريطة توفير الإشراف والتوجيه لهم فيما يتعلق باستخدام الجهاز بطريقة آمنة وفهم المخاطر ذات الصلة. يجب منع الأطفال من العبث بالجهاز. لا يجوز للأطفال إجراء التنظيف وصيانة المستخدم إلا إذا كانوا أكبر من 8 سنوات وتحت إشراف آخرين.

• أبعاد الجهاز وسلوكه عن تناول الأطفال الذين تقل أعمارهم من 8 سنوات.

• هذا الجهاز غير معد للاستخدام من قبل الأشخاص (بما في ذلك الأطفال) ذوي القدرات البدنية أو الحسية أو العقلية المحدودة، أو المفتقرين إلى الخبرة والمعرفة، ما لم يكن ذلك تحت إشراف أو توجيه خاص باستخدام الجهاز على يد شخص يكون مسؤولاً عن سلامتهم.
• ينبغي الإشراف على الأطفال لضمان عدم عبثهم بالجهاز.
• في حالة تلف كبل الإمداد الكهربائي، يجب استبداله من قبل المصنع أو وكيل الخدمة الخاص بها أو غيره من الأشخاص المؤهلين لتفادي التعرض للخطر. إن احتجت إلى إصلاح الجهاز، فاتصل بمركز خدمة معتمد.

• الجهاز غير مخصص للعمل من خلال وسائل مثل مؤقت خارجي أو نظام تحكم عن بعد منفصل.

• فيما يتعلق بالمصباح (المصابيح) داخل هذا المنتج ومصباح قطع الغيار التي تباع بشكل منفصل: هذه المصابيح مخصصة لتحمل أقصى ظروف مادية في الأجهزة المنزلية، مثل درجة الحرارة، الاهتزاز، الرطوبة، أو أنها مخصصة للإشارة إلى معلومات خاصة بالحالة التشغيلية للجهاز. وهي ليست مخصصة للاستخدام في تطبيقات أخرى وليست مناسبة لإضاءة الغرف المنزلية.

• يقتصر استخدام هذا الجهاز على الاستعمال المنزلي وما شابه ذلك مثل:

- مناطق مطبخ الموظفين في المحلات والمكاتب وبيئات العمل الأخرى؛

- البيوت الزراعية؛

- بواسطة العملاء في الفنادق، والفنادق الصغيرة على الطرق، وأماكن السكن الأخرى؛

- البيئات التي بها أسرة وأماكن لتناول الفطور.

• لا تملأ السلة فوق خط الحد الأقصى (MAX) لتجنب ملامسة الطعام لعناصر التسخين؛



• تجنب استخدام أدوات معدنية عند تحريك الطعام في السلة.

• لا تملأ الوعاء بالماء من أجل إنتاج بخار.

• نظف عنصر التسخين باستخدام فرشاة تنظيف.

المخاوف البيئية

المنزلية الأخرى. ومن ثم قم بإعادة المنتج إلى الجهة المسئولة عن إعادة التصنيع بمنطقتك أو اتصل بالمجلس المحلي التابع له.

أعد تدوير المواد التي تحمل الرمز . ضع الأغلفة في حاوية مناسبة لإعادة التدوير. ساعد في حماية البيئة والصحة الإنسانية وقم بإعادة تصنيع مخلفات الأجهزة الإلكترونية والكهربائية. لا تتخلص من الأجهزة التي تحمل رمز  مع غيرها من المخلفات

WE'RE THINKING OF YOU

Thank you for purchasing an Electrolux appliance. You've chosen a product that brings with it decades of professional experience and innovation. Ingenious and stylish, it has been designed with you in mind. So whenever you use it, you can be safe in the knowledge that you'll get great results every time.

Welcome to Electrolux.

Visit our website to:



Get usage advice, brochures, trouble shooter,
service information: www.electrolux.com



Register your product for better service:
www.electrolux.com/productregistration



Buy accessories and consumables for your appliance:
www.electrolux.com/shop

CUSTOMER CARE AND SERVICE

When contacting Service, ensure that you have the following data available:

- Model Number
- PNC number
- Serial number

The information can be found on the rating plate.