

# RT 1525DA



DE

**Gebrauchsanweisung** - Originalbetriebsanleitung  
Vor Inbetriebnahme Gebrauchsanweisung lesen!

PL

**Instrukcja Obsługi** - tłumaczenie oryginalnej instrukcji obsługi  
Przed použitím cosacky, travy pozorne precítajte návod k jej použitiu!

CZ

**Návod k použití** - Překlad původního návodu k použití  
Před použitím je nutné si přečíst návod k použití.

SK

**Návod na obsluhu** - Preklad pôvodného návodu na použitie  
Pred použitím prístroja si pozorne prečítajte návod na obsluhu.

HU

**Kezelesi Utasistas** - Az eredeti használati utasítás fordítása  
Üzembe helyezés előtt olvassuk el a kezelesi útmutatót!

BG

**Упътване за употреба** - Превод на оригиналното ръководство за употреба  
Преди пускане в експлоатация прочетете ръководството за употреба!

RO

**Instrucțiunile de utilizare** - Traducerea originalului Instrucțiunilor de utilizare  
Citiți instrucțiunile de utilizare înainte folosirii!

RU

**Инструкция по эксплуатации** - Перевод с оригинального руководства по эксплуатации  
Перед применением прочитать инструкцию по эксплуатации!

<b>INHALTSVERZEICHNIS</b>	<b>Seite</b>
<b>1. Vorwort zur Bedienungsanleitung</b>	DE - 2
1.1. Abbildung und Erklärung der Piktogramme	
<b>2. Wichtige Hinweise zu Ihrer persönlichen Sicherheit</b>	DE - 2
2.1. Allgemeiner Sicherheitshinweis	
2.2. Verwendungszweck	
2.3. Sicherheitshinweise	
A) Korrekter und sicherer Gebrauch	
B) Wartung	
C) Allgemeine Hinweise	
D) Anwendungshinweise	
<b>3. Montage der Schutzabdeckung</b>	DE - 3
<b>4. Montage des Schnittkreisanzeigers</b>	DE - 3
<b>5. Anschluss des Gerätes</b>	DE - 4
<b>6. Ein-, Ausschalten</b>	DE - 4
<b>7. Neigungswinkel und Rohrlänge einstellen</b>	DE - 4
<b>8. Rasen trimmen</b>	DE - 4
<b>9. Schneidfaden verlängern</b>	DE - 4
<b>10. Fadenspule erneuern</b>	DE - 5
<b>11. Störungen</b>	DE - 5
<b>12. Wartung, Pflege und Aufbewahrung</b>	DE - 5
<b>13. Reparaturdienst</b>	DE - 5
<b>14. Entsorgung / Umweltschutz</b>	DE - 5
<b>15. Ersatzteile</b>	DE - 5
<b>16. Gewährleistung- und Garantiebedingungen</b>	DE - 5
<b>17. Technische Daten</b>	DE - 5
<b>18. Konformitätserklärung</b>	
<b>19. Service</b>	

## 1. Vorwort zur Gebrauchsanweisung

Diese Gebrauchsanweisung soll erleichtern, die Maschine kennenzulernen und ihre bestimmungsgemäßen Einsatzmöglichkeiten zu nutzen. Die Gebrauchsanweisung enthält wichtige Hinweise, die Maschine sicher, sachgerecht und wirtschaftlich zu betreiben und damit, Gefahren zu vermeiden, Reparaturen und Ausfallzeiten zu vermindern und die Zuverlässigkeit und Lebensdauer der Maschine zu erhöhen. Die Gebrauchsanweisung muss ständig am Einsatzort der Maschine verfügbar sein.

Die Gebrauchsanweisung ist von jeder Person zu lesen und anzuwenden, die mit Arbeiten mit der Maschine wie z.B. Bedienung, Instandhaltung oder Transport beauftragt ist.

Neben der Gebrauchsanweisung und den im Verwenderland und an der Einsatzstelle geltenden verbindlichen Regelungen zur Unfallverhütung sind auch die anerkannten fachtechnischen Regeln für sicherheits- und fachgerechtes Arbeiten zu beachten sowie die Unfallverhütungsvorschriften der zuständigen Berufsgenossenschaften.

### 1.1. Abbildung und Erklärung der Piktogramme



Augen- und Gehörschutz tragen!



Warnung!



Vor Gebrauch Gebrauchsanweisung lesen!



Dritte aus dem Gefahrenbereich halten!



Werkzeug läuft nach!



Dieses Elektrowerkzeug nicht dem Regen aussetzen



Bei Beschädigung oder Durchschneiden der Anschlussleitung sofort Stecker ziehen!



Achtung Umweltschutz! Dieses Gerät darf nicht mit dem Hausmüll/Restmüll entsorgt werden. Das Altgerät nur in einer öffentlichen Sammelstelle abgeben.

## 2. Wichtige Hinweise zu Ihrer persönlichen Sicherheit

### 2.1. Allgemeiner Sicherheitshinweis

Angaben zur Geräuschemission gemäß Produktsicherheitsgesetz (ProdSG) bzw. EG-Maschinenrichtlinie: Der Schalldruckpegel am Arbeitsplatz kann 80 dB (A) überschreiten. In dem Fall sind Schallschutzmaßnahmen für den Bediener erforderlich (z.B. Tragen eines Gehörschutzes).

**⚠ Bitte beachten Sie:** Dieses Gerät darf in Wohngebieten nach der deutschen Maschinenlärmschutzverordnung vom September 2002 an Sonn- und Feiertagen sowie an Werktagen von 20:00 Uhr bis 7:00 Uhr nicht in Betrieb genommen werden.

Beachten Sie zusätzlich auch die landesrechtlichen Vorschriften zum Lärmschutz!

Achtung: Beim Gebrauch von Elektrowerkzeugen sind zum Schutz gegen elektrischen Schlag, Verletzungs- und Brandgefahr folgende grundsätzlichen Sicherheitsmaßnahmen zu beachten. Lesen und beachten Sie alle diese Hinweise, bevor Sie dieses Elektrowerkzeug benutzen. Bewahren Sie die Sicherheitshinweise gut auf.

Die Geräte sind nach dem neuesten Stand der Technik und den anerkannten sicherheitstechnischen Regeln gebaut. Dennoch können bei ihrer Verwendung Gefahren für Leib und Leben des Benutzers oder

Dritter bzw. Beeinträchtigungen der Maschine und anderer Sachwerte entstehen.

Geräte nur in technisch einwandfreiem Zustand sowie bestimmungsgemäß, sicherheits- und gefahrenbewußt unter Beachtung der Gebrauchsanweisung benutzen! Insbesondere Störungen, die die Sicherheit beeinträchtigen, umgehend beseitigen (lassen)!

Gebrauchsanweisung sorgfältig lesen. Gefahren- und Sicherheitshinweise unbedingt beachten. Nichtbeachten dieser Hinweise kann lebensgefährlich sein. Unfallverhütungsvorschriften unbedingt befolgen. Bitte machen Sie sich vor Gebrauch mit der Handhabung des Gerätes vertraut.

### 2.2. Verwendungszweck

Die Geräte sind ausschließlich zum Schneiden von Zierrasen, d.h. von Rasenkanten bestimmt. Eine andere oder darüber hinausgehende Benutzung, wie z.B. das Schneiden von Gestrüpp ist nicht bestimmungsgemäß. Für hieraus resultierende Schäden haftet der Hersteller / Lieferer nicht. Das Risiko trägt allein der Anwender. Zur bestimmungsgemäßen Anwendung gehört auch das Beachten der Gebrauchsanweisung und die Einhaltung der Inspektions- und Wartungsbedingungen.

Die Gebrauchsanweisung ständig am Einsatzort des Gerätes aufbewahren.

### 2.3. Sicherheitshinweise

**⚠ ACHTUNG!** Beim Gebrauch der Maschine sind die Sicherheitshinweise zu beachten.

Bitte lesen Sie zu Ihrer Sicherheit und für die Sicherheit anderer diese Hinweise, bevor Sie die Maschine benutzen. Bitte bewahren Sie die Hinweise für späteren Gebrauch auf.

#### A) Korrekter und sicherer Gebrauch

- tragen Sie einen Augenschutz oder eine Schutzbrille;
- erlauben Sie nie, dass Kinder oder Personen, die mit den genannten Anweisungen nicht vertraut sind, die Maschine zu benutzen;
- unterbrechen Sie den Gebrauch der Maschine, wenn Personen, vor allem Kinder oder Haustiere, in der Nähe sind;
- benutzen Sie die Maschine nur bei Tageslicht oder guter künstlicher Beleuchtung;
- vor Inbetriebnahme der Maschine und nach irgendwelchem Aufprall, prüfen Sie sie auf Anzeichen von Verschleiß oder Beschädigung, und lassen Sie notwendige Reparaturen durchführen;
- benutzen Sie die Maschine nicht mit beschädigten oder fehlenden Schutzeinrichtungen;
- halten Sie immer Hände und Füße von der Schneideinrichtung entfernt vor allem, wenn Sie den Motor einschalten;
- seien Sie vorsichtig gegen Verletzungen an jede Einrichtung, die zum Abschneidender Fadenlänge dient. Nach dem Herausziehen eines neuen Fadens halten Sie die Maschine immer in ihre normale Arbeitsposition, bevor Sie eingeschaltet wird;
- montieren Sie nie metallische Schneidelemente;
- benutzen Sie nie Ersatz- und Zubehörteile, die vom Hersteller nicht vorgesehen oder empfohlen sind;
- ziehen Sie den Netzstecker ab vor Prüfung, Reinigung oder Arbeiten an der Maschine und wenn sie nicht im Gebrauch ist;
- achten Sie darauf, dass Luftöffnungen frei von Verschmutzungen sind;

#### B) Wartung

- ziehen Sie nach dem Gebrauch den Netzstecker und überprüfen Sie die Maschine auf Beschädigung;
- lagern Sie die Maschine nicht in Reichweite von Kindern;
- elektrisch betriebene Trimmer sollten nur von autorisierten Personen instand gesetzt werden;
- benutzen Sie nur Ersatz- und Zubehörteile, die vom Hersteller empfohlen sind.
- Schneidkopf regelmäßig von Gras reinigen.
- Schneidkopf regelmäßig in kurzen Abständen überprüfen. Bei wahrnehmbaren Veränderungen (Vibration, Geräusche) sofort Trimmer abschalten und sicher festhalten. Trimmer auf den Boden drücken, um Schneidkopf abzubremsen, dann Netzstecker ziehen. Schneidkopf überprüfen - auf Anrisse achten.
- Schadhaften Schneidkopf sofort auswechseln lassen - auch bei scheinbar geringfügigen Haarrissen. Beschädigten Schneidkopf nicht reparieren.
- Reinigen Sie nach jedem Gebrauch Ihren Akkutrimmer sorgfältig. Säubern Sie die Luftöffnungen.

- i) Kunststoffteile mit feuchtem Tuch reinigen. Scharfe Reinigungsmittel können den Kunststoff beschädigen.
- j) Lassen Sie kein fließendes Wasser in das Gerät gelangen und spritzen Sie es nicht mit Wasser ab.
- k) Bewahren Sie den Trimmer trocken und frostsicher auf.

## C) Allgemeine Hinweise

1. Lesen Sie die Bedienungsanleitung sorgfältig durch.
2. Machen Sie sich mit den Steuer- oder Regeleinrichtungen und der ordnungsgemäßen Verwendung des Gerätes vertraut.
3. Überprüfen Sie die Netz- und Verlängerungsleitungen vor dem Gebrauch auf Anzeichen von Beschädigungen oder Alterung. Beschädigte Leitungen, Kupplungen, Netzstecker und Schneidköpfe nicht verwenden.
4. Wird die Leitung während des Gebrauchs beschädigt, trennen Sie sie sofort vom Netz. DIE LEITUNG NICHT BERÜHREN, BEVOR SIE VOM NETZ GETRENNT IST.
5. Nehmen Sie den Rasentrimmer (Rasenkantentrimmer) nicht in Betrieb, wenn die Leitungen beschädigt oder abgenutzt sind.
6. Warnung: Die Rotation der Schneidwerkzeuge dauert nach dem Abschalten des Motors noch an.
7. Halten Sie die Verlängerungsleitungen von dem Schneidwerkzeug fern.
8. Wir empfehlen, die Steckdose durch einen Fehlerstromschutzschalter mit einem Fehlerstrom von nicht mehr als 30 mA abzusichern oder bei Anschluss des Trimmers einen solchen zwischenzuschalten. Nähere Auskünfte gibt der Elektroinstallateur.
9. Vor jedem Arbeitsbeginn Trimmer auf einwandfreie Funktion und vorschriftsmäßigen, betriebssicheren Zustand prüfen. Besonders wichtig sind Anschluss- und Verlängerungsleitung, Netzstecker, Schalter und Schneidkopf.
10. Achtung: Die Netzanschlussleitung dieses Trimmers darf nur durch den Herstellerkundendienst oder eine Elektrofachkraft ausgewechselt werden.
11. Verwenden Sie nur Verlängerungsleitungen, die für den Außengebrauch zugelassen sind und die nicht leichter sind als Gummischlauchleitungen H07 RN-F nach DIN/VDE 0282 mit mindestens 1,5 mm<sup>2</sup>. Stecker und Kupplungen von Verlängerungsleitungen müssen spritzwassergeschützt sein. Trimmer nur mit einwandfreier Schutzvorrichtung betreiben, auf festen Sitz des Schneidkopfes achten.
12. Netzstecker nicht durch Ziehen an der Leitung aus der Steckdose ziehen, sondern am Netzstecker anfassen.
13. Verlängerungsleitung so verlegen, dass sie nicht beschädigt wird und keine Stolperfallen schafft.
14. Verlängerungsleitung nicht an Kanten, spitzen oder scharfen Gegenständen scheuern lassen und nicht quetschen, z.B. in Türritzen oder Fensterspalten.
15. Zum kurzzeitigen Transport des Trimmers (z.B. zu einer anderen Arbeitsstelle) Schalter loslassen, Netzstecker ziehen.

## D) Anwendungshinweise

1. Die Schutzabdeckung muss beim Einschalten des Trimmers dem Körper zugewandt sein.
2. Schutzbrille oder Augenschutz, geschlossene Schuhe mit griffiger Sohle, eng anliegende Arbeitskleidung, Handschuhe und Gehörschutz tragen.
3. Trimmer immer gut festhalten - immer auf festen und sicheren Stand achten.
4. In unübersichtlichem, dicht bewachsenem Gelände besonders vorsichtig arbeiten!
5. Trimmer nicht bei Regen im Freien stehen lassen.
6. Kein nasses Gras schneiden! Nicht bei Regen benutzen!
7. Vorsicht an Abhängen oder in unebenem Gelände, Rutschgefahr!
8. Auf Abhängen nur quer zur Neigung trimmen - Vorsicht beim Wenden!
9. Auf Baumstümpfe und Wurzeln achten, Stolpergefahr!
10. Vermeiden Sie den Gebrauch des Trimmers bei schlechten Wetterbedingungen, besonders wenn Gefahr eines Gewitters besteht.
11. Die hohe Drehzahl des Schneidwerkzeuges und der Stromanschluss bringen besondere Gefahren mit sich. Deshalb sind beim Arbeiten mit dem Trimmer besondere Sicherheitsmaßnahmen nötig.
12. Sicheren Umgang mit dem Trimmer vom Verkäufer oder einem Fachmann zeigen lassen.
13. Dieser Trimmer ist nicht dafür bestimmt, durch Personen (einschließlich Kinder) mit eingeschränkten physischen, sensorischen oder geistigen Fähigkeiten oder mangels Erfahrung und/oder mangels Wissen benutzt zu werden, es sei denn, sie werden durch eine für

ihre Sicherheit zuständige Person beaufsichtigt oder erhalten von ihr Anweisungen, wie der Trimmer zu benutzen ist.

14. Trimmer nur an Personen weitergeben (ausleihen), die mit seiner Handhabung grundsätzlich vertraut sind. Auf jeden Fall Gebrauchsanweisung mitgeben! Jugendliche unter 16 Jahren dürfen die Trimmer nicht bedienen.
15. Der Benutzer ist verantwortlich gegenüber Dritten im Arbeitsbereich des Trimmers.
16. Wer mit dem Trimmer arbeitet, muss gesund, ausgeruht und in guter Verfassung sein. Rechtzeitig Arbeitspausen einlegen! - Nicht unter Einfluß von Alkohol oder Drogen arbeiten.
17. Im Umkreis von 15 m dürfen sich weder weitere Personen / Kinder noch Tiere aufhalten, da Steine u.ä. vom rotierenden Schneidkopf weggeschleudert werden können.

Wichtige Hinweise, damit Sie Ihren Garantieanspruch nicht verlieren:

- Halten Sie die Lufteintrittsschlitze sauber, da sonst der Motor nicht gekühlt wird.
- Arbeiten Sie nicht mit längerem Faden als die durch die Abschneidklinge vorgegebene Länge .
- Verwenden Sie nur Spezialschneidfaden mit max. 1,3-1,5 mm  $\varnothing$ .
- Drücken Sie den Schneidkopf nicht auf die Erde, ausser beim Verlängern des Fadens, dadurch bremsen Sie den eingeschalteten Motor.
- Schlagen Sie den Schneidkopf nicht auf harte Erde, ausser beim Verlängern des Fadens, da sonst die Motorwelle unwichtig wird.

## 3. Montage der Schutzabdeckung

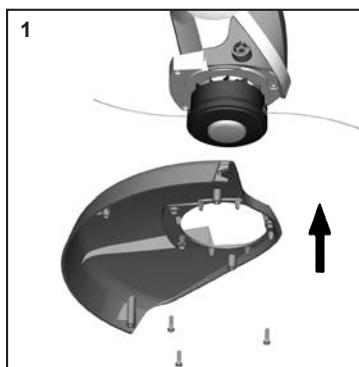

Legen Sie die Schutzabdeckung auf das Trimmergehäuse auf und befestigen Sie diese mit den 3 mitgelieferten Schrauben.

## 4. Montage des Schnittkreisanzeigers / der Führungsrolle

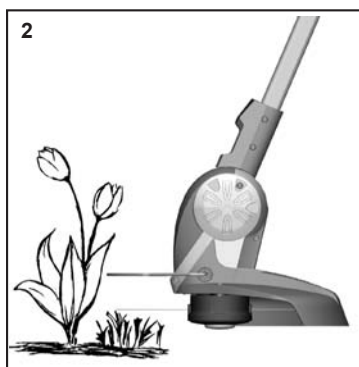

Der Schnittkreisanzeiger - zeigt den maximalen Fadenschnittkreis an - zum Schutz Ihrer wertvollen Ziergewächse.

Selbstverständlich können Sie Ihren Rasentrimmer aber auch ohne diese Vorrichtungen betreiben.

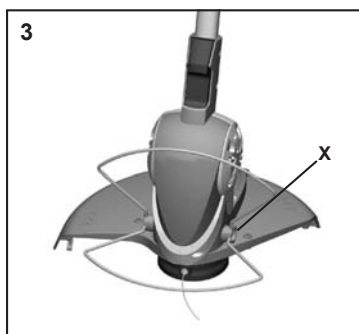

Schnittkreisanzeiger (Abb. 3) etwas auseinander biegen und auf beiden Seiten in die vorgesehenen Öffnungen einsetzen.

## 5. Anschluss des Gerätes

Die Maschinen können nur an Einphasen-Wechselstrom betrieben werden. Sie sind schutzisoliert nach Klasse II VDE 0700 und CEE 20 und können deshalb auch an Steckdosen ohne Schutzleiter angeschlossen werden. Achten Sie aber vor Inbetriebnahme darauf, dass die Netzspannung mit der auf dem Leistungsschild angegebenen Betriebsspannung übereinstimmt!

Mindestquerschnitt der Verlängerungsleitung: 1,5 mm<sup>2</sup>

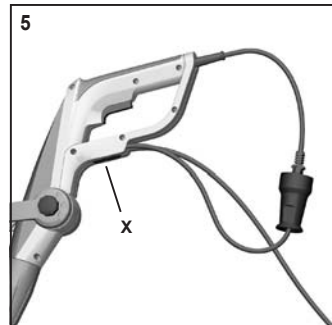
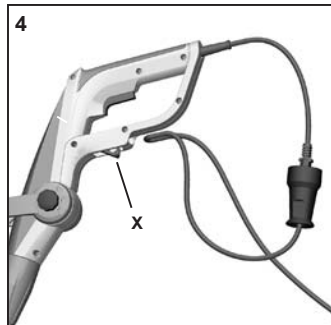

- Kabelhalter durch Druck auf die Taste X (Bild 4) nach aussen schwenken.
- Eine Schlaufe der Verlängerungsleitung zur Zulentlastung durch die Öffnung im Griff stecken. Kabelhalter durch Druck auf die Taste X (Bild 5) wieder nach innen schwenken.
- Nach der Arbeit, Kabelhalter durch Druck auf die Taste (Bild 4) nach aussen schwenken und Leitung herausziehen. Kabelhalter wieder in den Griff schwenken

## 6. Ein-, Ausschalten

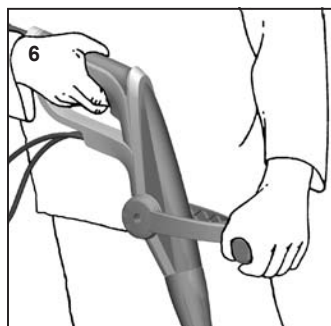

Zur Inbetriebnahme Ihres Rasentrimmers:

- Sicheren Stand einnehmen.
- Gerät in beide Hände nehmen.
- Aufrecht stehen, Gerät entspannt halten.
- Schneidkopf nicht auf dem Boden aufsetzen!
- Schalter drücken.
- Zum Ausschalten Schalter wieder loslassen.

## 7. Zusatzgriff, Neigungswinkel und Rohrlänge einstellen

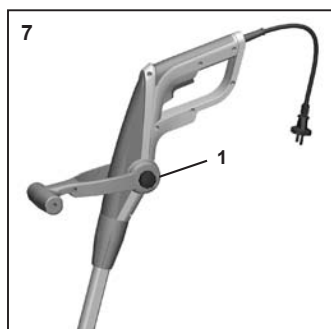

- 1. Zusatzhandgriff einstellen:** Sternschraube lösen (Abb. 7) und Handgriff in gewünschte Position einstellen. Sterngriffschraube wieder festziehen.

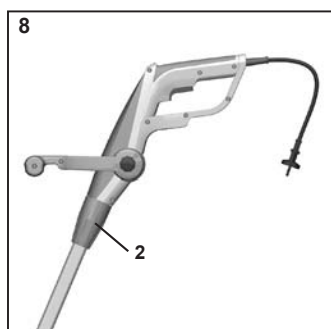

- 2. Rohrlänge einstellen:** (Abb. 8) Schraubhülse 2 zum Lösen im Uhrzeigersinn drehen. Rohr auf gewünschte Länge verschieben. Schraubhülse 2 im Gegenuhrzeigersinn wieder festziehen.

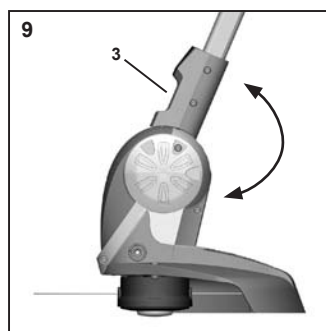

- 3. Neigungswinkel einstellen** (Abb. 9):

Taste 3 nach oben ziehen. Neigungswinkel des Motorteils in eine von 4 möglichen Positionen einstellen. Zum Einrasten Taste 3 loslassen.

Die beiden mittleren Positionen sind geeignet, um mit dem Trimmer bequem unter Hindernissen, wie z.B. Büsche oder Sitzmöbel zu gelangen.

Die untere Position wird zum Kantenschneiden benötigt, wie im folgenden Absatz beschrieben.



- 4. Einstellung zum Kanten schneiden** (Abb. 10):

Rohrlänge auf kürzeste oder längste Position einstellen, wie unter Pkt. 2 beschrieben. In dieser Position kann nun das gesamte obere Griffteil um 180° gedreht werden. Auch hierbei kann die Rohrlänge in jede beliebige Position eingestellt werden.

## 8. Rasen trimmen

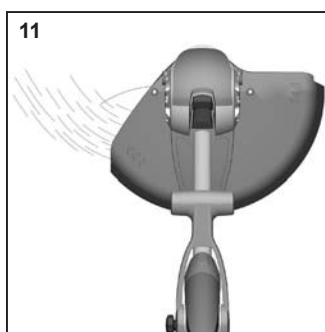

- Auf kleinen Rasenflächen Trimmer gleichmäßig hin und her schwingen - zum Mähen großer Flächen ist der Trimmer nicht geeignet.
- Möglichst mit linker Hälfte schneiden, gemähtes Gras, Staub und aufgewirbelte Steine o.ä. werden dann nach vorne geschleudert, weg vom Bediener.
- Ideale Arbeitsbedingungen erreichen Sie, wenn Sie das Gerät mit einer Schrägneigung von ca. 30 Grad nach links halten.

## 9. Schneidfaden verlängern

Kontrollieren Sie die Nylonschnur regelmäßig auf Beschädigung und ob die Schnur noch die durch die Abschneidklinge vorgegebene Länge aufweist.

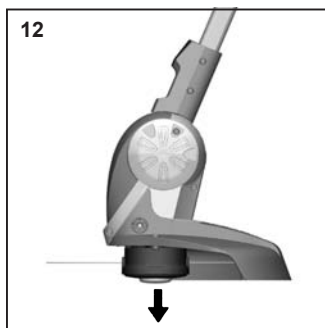

Bei nachlassender Schnittleistung: Gerät einschalten und über eine Rasenfläche halten. Schneidkopf auf den Boden tippen (Abb. 12). Der Faden wird durch Auftippen nachgestellt, wenn Fadenende(n) mindestens 2,5 cm lang ist.



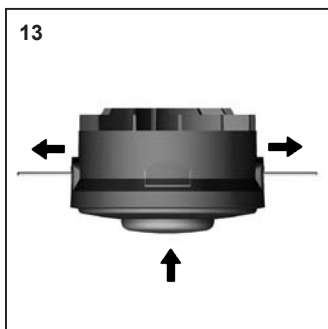

Wenn Fadenende(n) kürzer: Gerät ausschalten, Netzstecker ziehen. Spule bis zum Anschlag drücken und Fadenende(n) kräftig ziehen (Abb. 13). Wenn kein(e) Fadenende(n) sichtbar - siehe Fadenspule erneuern.

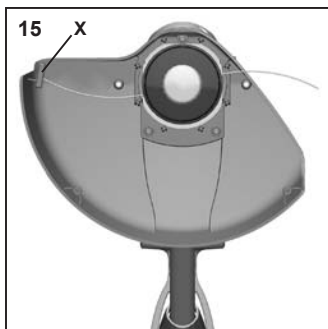

Sollte die Schnur länger sein als 8,5 cm, wird sie bei Anlauf automatisch auf die richtige Länge abgeschnitten (Abb. 14).

**Achtung:** Schneidklinge von Grasresten befreien, damit Schneideffekt nicht beeinträchtigt wird.

**Vorsicht:** Verletzungsgefahr durch die Schneidklinge.

## 10. Fadenspule erneuern

Zuerst Gerät ausschalten und Netzstecker ziehen. Warten Sie, bis der Nylonfaden zum Stillstand gekommen ist.

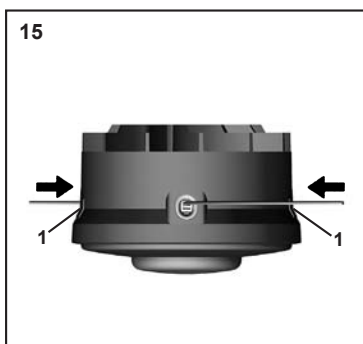

Dann beide Verriegelungen 1 seitlich am Schneidkopf drücken und Schneidkopfdeckel 2 nach oben abnehmen (Abb.15).

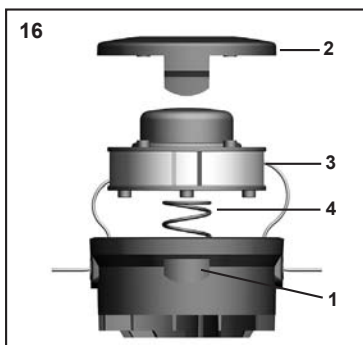

Leere Fadenspule entnehmen und die neue Spule 3 so einsetzen, dass je ein Fadenende seitlich am Schneidkopf aus der Auslassöse hervorsteht (Abb.16). Achten Sie darauf, dass die Feder 4 ordnungsgemäß unter der Fadenspule sitzt. Anschließend Deckel wieder aufdrücken. Beide Verriegelungen müssen korrekt einrasten.

## 11. Störungen

- **Gerät läuft nicht:** Prüfen, ob Strom vorhanden ist (z.B. durch Versuch an einer anderen Steckdose oder mittels Spannungsprüfer). Falls das Gerät an einer Steckdose mit Strom nicht läuft, es unzerlegt an unseren Zentralservice oder eine autorisierte Fachwerkstatt einsenden.
- **Schneidfaden verschwindet in der Fadenspule:** Fadenspule (siehe Fadenspule erneuern) ausbauen, Fadenende durch Öse führen und Spule wieder einsetzen. Falls der Nylonfaden aufgebraucht ist, bitte neue Spule einsetzen.

**Andere Störungen am Gerät nicht selbst beheben, sondern nur vom autorisierten Fachmann reparieren lassen.**

## 12. Wartung, Pflege und Aufbewahrung

Vor allen Wartungs- und Pflegearbeiten ist immer der Netzstecker zu ziehen.

- Gerät gründlich säubern, besonders die Kühlluftschlitze.
- Reinigen Sie das Gehäuse des Gerätes mit einem angefeuchteten Tuch, bei stärkerer Verschmutzung evtl. mit etwas mildem Geschirrspülmittel. Niemals die Maschine mit Wasser abspritzen.
- Gerät an einem trockenen und sicheren Ort aufbewahren. Vor unbelegter Benutzung (z.B. durch Kinder) schützen.

## 13. Reparaturdienst

Reparaturen an Elektrowerkzeugen dürfen nur durch eine Elektrofachkraft ausgeführt werden. Bitte beschreiben Sie bei der Einsendung zur Reparatur den von Ihnen festgestellten Fehler.

## 14. Entsorgung / Umweltschutz

Wenn Ihr Rasentrimmer eines Tages unbrauchbar wird oder Sie ihn nicht mehr benötigen, geben Sie das Gerät bitte auf keinen Fall in den Hausmüll, sondern entsorgen Sie es umweltgerecht. Geben Sie das Gerät bitte in einer Verwertungsstelle ab. Kunststoff – und Metallteile können hier getrennt und der Wiederverwertung zugeführt werden. Auskunft hierzu erhalten Sie auch von Ihrer Gemeinde – oder Stadtverwaltung. Entsorgen Sie die nicht mehr benötigte Verpackung der Maschine ordnungsgemäß über die Altpapierentsorgung.

## 15. Ersatzteile

Ersatzfadenspule DA  
Schutzabdeckung

Art.-Nr. 13005040  
Art.-Nr. 12180067

## 16. Gewährleistung- und Garantiebedingungen

Für dieses Elektrowerkzeug leisten wir unabhängig von den Verpflichtungen des Händlers aus dem Kaufvertrag gegenüber dem Endabnehmer wie folgt Garantie:

Die Garantiezeit beträgt 24 Monate und beginnt mit der Übergabe die durch Originalkaufbeleg nachzuweisen ist. Bei kommerziellem Einsatz sowie Verleih reduziert sich die Garantiezeit auf 12 Monate. Ausgenommen von der Garantie sind Verschleißteile und Schäden die durch Verwendung falscher Zubehörteile, Reparaturen mit Nichtoriginalteilen, Gewaltanwendungen, Schlag und Bruch sowie mutwillige Motorüberlastung entstanden sind. Garantieaustausch erstreckt sich nur auf defekte Teile, nicht auf komplette Geräte. Garantiereparaturen dürfen nur von autorisierten Werkstätten oder vom Werkskundendienst durchgeführt werden. Bei Fremdeingriff erlischt die Garantie.  
Porto, Versand- und Nachfolgekosten gehen zu Lasten des Käufers.

## 17. Technische Daten

Modell	RT 1525DA	
Nennspannung	V~	230
Nennfrequenz	Hz	50
Nennleistung	W	350
Leerlaufdrehzahl	min <sup>-1</sup>	10.000
Schnittbreite	cm	25
Fadenstärke	mm	1,3-1,5
Fadenvorrat	m	2 x 4
Fadenverlängerung	Tipp-Auto	
Gewicht	kg	2,4
Schalldruckpegel	dB(A)	82 K = 3,0 dB(A)
<small>(gemessen nach EN 786)</small>		
Vibration	m/s <sup>2</sup>	<2,5 K = 1,5 m/s <sup>2</sup>
<small>(gemessen nach EN 786)</small>		

Funkentstört nach EN 55014, EN 61000.

Schutzklasse II/VDE 0700

Technische Änderungen bleiben vorbehalten.

Die Geräte sind nach den Vorschriften gemäß EN 60335-1 und EN 60335-2-91, gebaut und entsprechen voll den Vorschriften des Produktsicherheitsgesetzes.

<b>SPIS TREŚCI</b>	<b>Strona</b>
<b>1. Przedmowa do instrukcji obsługi</b>	PL - 2
1.1. Rysunki i objaśnienia piktogramów	
<b>2. Ważne wskazówki dotyczące bezpieczeństwa użytkownika</b>	PL - 2
2.1. Ogólna wskazówka dotycząca bezpieczeństwa	
2.2. Zastosowanie	
2.3. Wskazówki dotyczące bezpieczeństwa	
A) Prawidłowe i bezpieczne użytkowanie	
B) Konserwacja	
C) Wskazówki ogólne	
D) Wskazówki użytkowe	
<b>3. Montaż pokrywy ochronnej</b>	PL - 3
<b>4. Montaż wskaźnika zasięgu cięcia / rolki prowadzącej</b>	PL - 3
<b>5. Podłączanie urządzenia</b>	PL - 4
<b>6. Włączanie, wyłączanie</b>	PL - 4
<b>7. Ustawianie kąta nachylenia i długości rury</b>	PL - 4
<b>8. Koszenie trawnika</b>	PL - 4
<b>9. Przedłużanie żyłki tnącej</b>	PL - 4
<b>10. Wymiana szpuli z żyłką</b>	PL - 5
<b>11. Usterki</b>	PL - 5
<b>12. Konserwacja, pielęgnacja i przechowywanie</b>	PL - 5
<b>13. Naprawa</b>	PL - 5
<b>14. Utylizacja / ochrona środowiska naturalnego</b>	PL - 5
<b>15. Części zamienne</b>	PL - 5
<b>16. Warunki gwarancji i rękojmi</b>	PL - 5
<b>17. Dane techniczne</b>	PL - 5
<b>18. Deklaracja zgodności</b>	
<b>19. Serwis</b>	

## 1. Przedmowa do instrukcji obsługi

Niniejsza instrukcja ułatwia poznanie maszyny i odpowiednie wykorzystanie wszystkich jej możliwości zastosowania. Zawiera ona ważne wskazówki dotyczące bezpiecznej, prawidłowej i ekonomicznej pracy maszyny w celu uniknięcia zagrożeń, niepotrzebnych napraw i przestojów oraz wydłużenia żywotności i podwyższenia niezawodności maszyny. Instrukcja obsługi musi być stale dostępna w miejscu użytkowania maszyny.

Instrukcję obsługi musi przeczytać i zgodnie z nią postępować każda osoba, której zlecono pracę z maszyną, np. jej obsługę, naprawę lub transport.

Poza instrukcją obsługi oraz uregulowaniami dotyczącymi bezpieczeństwa pracy obowiązującymi w kraju użytkowania i w miejscu użytkowania, należy także przestrzegać uznanych zasad techniki bezpieczeństwa dotyczących prawidłowej i bezpiecznej pracy, jak również przepisów BHP określonych przez odpowiednie stowarzyszenia zawodowe.

### 1.1. Rysunki i objaśnienia piktogramów



Nosić środki ochrony oczu i słuchu!



Ostrzeżenie!



Przed użyciem przeczytać instrukcję użytkownika!



Usunąć osoby postronne ze strefy zagrożenia!



Wybieg narzędzia!



Nie wystawiać tego elektronarzędzia na deszcz



W razie uszkodzenia lub przecięcia przewodu przyłączeniowego natychmiast wyciągnąć wtyczkę!



Uwaga: ochrona środowiska! Nie utylizować tego urządzenia wraz z odpadami i śmieciami z gospodarstwa domowego. Zużyte urządzenie oddawać wyłącznie do publicznego punktu zbiórki.

## 2. Ważne wskazówki dotyczące bezpieczeństwa użytkownika

### 2.1. Ogólna wskazówka dotycząca bezpieczeństwa

Dane dotyczące emisji hałasu zgodnie z ustawą o bezpieczeństwie produktów (ProdSG) bądź Dyrektywą WE w sprawie maszyn: Poziomy ciśnienia akustycznego w miejscu pracy nie może przekraczać 80 dB (A). W przeciwnym wypadku konieczne jest zabezpieczenie przeciwhałasowe personelu (na przykład, stosowanie urządzeń chroniących organy słuchu).

**Uwaga:** Ochrona przed hałasem! Podczas uruchomienia prosimy przestrzegać regionalnych przepisów.

Uwaga: W celu ochrony przed porażeniem prądem elektrycznym, niebezpieczeństwem odniesienia obrażeń i zagrożeniem pożarowym, podczas użytkowania elektronarzędzi należy zachować następujące, podstawowe środki bezpieczeństwa. Przed użyciem danego elektronarzędzia należy przeczytać wszystkie dotyczące go wskazówki, a następnie ich przestrzegać. Wskazówki dotyczące bezpieczeństwa należy przechowywać w odpowiedni sposób.

Urządzenia zostały skonstruowane zgodnie z najnowszym stanem techniki i uznanyymi zasadami bezpieczeństwa technicznego. Pomimo tego podczas ich użytkowania mogą wystąpić zagrożenia dla zdrowia i życia użytkownika lub osób trzecich wzgl. uszkodzenia maszyny i innych środków trwałych.

Urządzeń należy używać tylko w nienagannym stanie technicznym, jak również zgodnie z ich przeznaczeniem, mając świadomość ewentualnych zagrożeń i przestrzegając instrukcji obsługi! W szczególności

natychmiast należy usuwać usterki obniżające bezpieczeństwo użytkowania (zlecić ich usunięcie)!

Dokładnie przeczytać instrukcję obsługi. Bezwzględnie przestrzegać wskazówek dotyczących zagrożeń i bezpieczeństwa. Nieprzestrzeganie tych wskazówek może stanowić zagrożenie dla życia. Bezwzględnie przestrzegać przepisów BHP. Przed przystąpieniem do pracy z urządzeniem należy dokładnie zapoznać się ze sposobem jego obsługi.

### 2.2. Zastosowanie

Urządzenia przeznaczone są wyłącznie do koszenia trawników ozdobnych, tzn. pielęgnowania brzegów trawników. Zastosowanie inne lub wykraczające poza wyszczególniony zakres, jak np. cięcie krzaków (zarośli) traktowane jest jako niezgodne z przeznaczeniem. Za powstałe w wyniku tego szkody producent/dostawca nie ponosi odpowiedzialności. Ryzyko ponosi wyłącznie użytkownik. Użytkowanie zgodne z przeznaczeniem obejmuje również przestrzeganie instrukcji obsługi oraz zachowanie warunków przeglądów i konserwacji.

Instrukcję obsługi zawsze przechowywać w miejscu użytkowania urządzenia.

### 2.3. Wskazówki dotyczące bezpieczeństwa

**UWAGA!** Podczas użytkowania maszyny należy przestrzegać wskazówek dotyczących bezpieczeństwa.

W celu zapewnienia własnego bezpieczeństwa i bezpieczeństwa innych osób, przed użyciem maszyny należy przeczytać poniższe wskazówki. Wskazówki należy przechować w celu ich późniejszego wykorzystania.

#### A) Prawidłowe i bezpieczne użytkowanie

- Nosić środki ochrony oczu lub okulary ochronne.
- Nigdy nie pozwalać na użytkowanie maszyny przez dzieci lub osoby, które nie zapoznały się z niniejszymi instrukcjami.
- Przerwać użytkowanie, jeśli w jej pobliżu znajdują się osoby postronne - zwłaszcza dzieci - lub zwierzęta domowe.
- Użytkować maszynę tylko przy świetle dziennym lub przy dobrym oświetleniu sztucznym.
- Przed rozpoczęciem pracy i po jakimkolwiek uderzeniu sprawdzić maszynę pod kątem oznak zużycia lub uszkodzenia, a w razie potrzeby zlecić przeprowadzenie koniecznych napraw.
- Nigdy nie użytkować maszyny z uszkodzonymi lub brakującymi urządzeniami zabezpieczającymi.
- Ręce i nogi zawsze trzymać z dala od urządzenia tnącego, a zwłaszcza podczas uruchamiania silnika.
- Ze względu na możliwość odniesienia obrażeń, zachować ostrożność podczas używania każdego urządzenia służącego do odcinania żyłki. Po wyciągnięciu nowej żyłki, a przed uruchomieniem maszyny, urządzenie zawsze ustawić w jego normalnej pozycji roboczej.
- Nigdy nie montować metalowych elementów tnących.
- Nie używać części zamiennych i akcesoriów nieprzewidzianych lub niezalecanych przez producenta.
- Przed kontrolą, czyszczeniem, przystąpieniem do wykonania jakichkolwiek prac przy maszynie, lub gdy nie jest ona używana, wyciągnąć wtyczkę sieciową.
- Zwracać uwagę, aby otwory powietrzne były wolne od zanieczyszczeń.

#### B) Konserwacja

- Po zakończeniu pracy wyciągnąć wtyczkę sieciową i sprawdzić maszynę pod kątem uszkodzeń.
- Maszynę przechowywać w miejscu niedostępnym dla dzieci.
- Podcinarki elektryczne mogą być naprawiane tylko przez osoby upoważnione.
- Używać tylko części zamiennych i akcesoriów zalecanych przez producenta.
- Regularnie oczyszczać z trawy głowicę tnącą.
- Głowicę tnącą kontrolować regularnie i w krótkich odstępach czasu. W przypadku zauważenia zmian w sposobie pracy (wibracje, odgłosy) natychmiast wyłączyć podcinarkę i mocno przytrzymać. Docisnąć podcinarkę do ziemi w celu unieruchomienia głowicy tnącej i wyciągnąć wtyczkę sieciową. Sprawdzić głowicę tnącą - zwracać uwagę na pęknięcia.
- Uszkodzoną głowicę natychmiast wymienić - także przy pozornie nieznaczących mikropęknięciach. Nie naprawiać uszkodzonej głowicy tnącej.
- Podcinarkę akumulatorową dokładnie czyścić po każdym użyciu. Oczyszczyć otwory powietrzne.



- i) Elementy z tworzywa sztucznego czyścić wilgotną szmatką. Agresywne środki czyszczące mogą spowodować uszkodzenie tworzywa sztucznego.
- j) Nie dopuścić, aby do urządzenia dostała się bieżąca woda, nie spryskiwać go wodą.
- k) Podcinarkę przechowywać w miejscu suchym i zabezpieczonym przed mrozem.

### C) Wskazówki ogólne

1. Dokładnie przeczytać instrukcję obsługi.
2. Zapoznać się z urządzeniami sterującymi i regulującymi urządzenia oraz jego prawidłową obsługą.
3. Przed rozpoczęciem pracy sprawdzić przewody sieciowe i przedłużacze pod kątem uszkodzeń lub oznak starzenia. Nie używać uszkodzonych przewodów, elementów złącznych, wtyczek sieciowych i głowic tnących.
4. Jeśli podczas użytkowania dojdzie do uszkodzenia przewodu, natychmiast odłączyć go od sieci. **NIE DOTYKAĆ PRZEWODU PRZED JEGO ODŁĄCZENIEM OD SIECI.**
5. Nie uruchamiać podcinarki (podcinarki do brzegów trawników), jeśli przewody są uszkodzone lub zużyte.
6. Ostrzeżenie: Po wyłączeniu silnika narzędzia tnące nadal się obracają.
7. Przedłużacze trzymać z dala od narzędzia tnącego.
8. Zalecamy zabezpieczenie gniazda wtykowego wyłącznikiem różnicowoprądowym o prądzie uszkodzeniowym maks. 30 mA lub podłączenie takiego wyłącznika na przyłączy, pomiędzy gniazdem a podcinarką. Bliższych informacji udzieli elektryk instalator.
9. Zawsze przed rozpoczęciem pracy sprawdzić nienaganne działanie podcinarki oraz jej stan: zgodność z przepisami i bezpieczeństwo eksploatacyjne. Szczególnie ważne są przewody sieciowe i przedłużacze, wtyczki sieciowe, przełączniki i głowica tnąca.
10. Uwaga: Przewód sieciowy podcinarki może być wymieniany tylko przez serwis producenta lub wykwalifikowanego elektryka.
11. Stosować tylko przedłużacze dopuszczone do użytkowania na zewnątrz i nie słabsze niż przewody oponowe H07 RNF zgodne z normą DIN/VDE 0282 o przekroju min. 1,5 mm<sup>2</sup>. Wtyczki i elementy złączne przedłużaczy muszą być zabezpieczone przed wodą rozpryskową. Używać tylko podcinarek z urządzeniem zabezpieczającym znajdującym się w nienagannym stanie technicznym, zwracać uwagę na stabilne zamocowanie głowicy tnącej.
12. Nie wyciągać wtyczki sieciowej z gniazda wtykowego, ciągnąc za przewód, lecz chwytając za wtyczkę.
13. Przedłużacz układać w taki sposób, aby nie ulegał on uszkodzeniu i nie był przyczyną potknięć.
14. Należy nie dopuszczać do ocierania przedłużacza o krawędzie, ostre lub spiczaste przedmioty, do zgniatania np. w futrynach drzwiowych lub w szczelinach okiennych.
15. W celu krótkotrwałego transportu podcinarki (np. w inne miejsce pracy) zwolnić wyłącznik i wyciągnąć wtyczkę sieciową.

### D) Wskazówki użytkowe

1. Podczas włączania podcinarki pokrywa ochronna musi być skierowana w kierunku ciała.
2. Używać okularów ochronnych lub środków ochrony oczu, pełnych butów z antypoślizgową podeszwą, ściśle przylegającego ubrania roboczego, rękawic ochronnych i środków ochrony słuchu.
3. Podcinarkę zawsze mocno przytrzymywać - zwracać przy tym uwagę na zachowanie stabilnej i pewnej pozycji ciała.
4. Zachować szczególną ostrożność podczas pracy w trudnym, gęsto zarośniętym terenie!
5. Nie pozostawiać podcinarki na zewnątrz podczas deszczu.
6. Nie kosić mokrej trawy! Nie używać podcinarki w czasie deszczu!
7. Zachować ostrożność na zboczach lub nierównym terenie - niebezpieczeństwo poślizgnięcia!
8. Pracując na zboczach, kosić tylko w poprzek pochylenia - zachować ostrożność przy zawracaniu!
9. Uważać na pnie drzew i korzenie - niebezpieczeństwo potknięcia!
10. Unikać użytkowania podcinarki podczas złych warunkach pogodowych, szczególnie w przypadku zagrożenia burzą.
11. Wysokie obroty narzędzia tnącego i podłączenie do prądu stwarzają szczególne zagrożenia. Z tego powodu podczas pracy z podcinarką niezbędne jest podjęcie specjalnych środków bezpieczeństwa.
12. Zażądać od sprzedawcy lub innego fachowca zaprezentowania sposobu bezpiecznego posługiwania się podcinarką.
13. Podcinarka nie może być użytkowana przez dzieci i osoby o ograniczonej sprawności fizycznej, sensorycznej lub umysłowej, względnie

osoby nieposiadające doświadczenia i/lub wiedzy, chyba, że będą one nadzorowane przez osobę odpowiedzialną za ich bezpieczeństwo lub zostaną przez nią poinstruowane w zakresie obsługi podcinarki.

14. Podcinarkę przekazywać (pożyczać) tylko osobom, które dokładnie zapoznały się z jej obsługą. W każdym przypadku należy dołączyć instrukcję obsługi! Podcinarki nie mogą obsługiwać osoby młodociane w wieku poniżej 16 lat.
15. W strefie pracy podcinarki użytkownik ponosi odpowiedzialność wobec osób trzecich.
16. Osoba pracująca podcinarką musi być zdrowa, wypoczęta i w dobrej kondycji psychicznej. Podczas pracy robić odpowiednie przerwy! - Nie pracować pod wpływem alkoholu lub narkotyków.
17. W promieniu 15 m od pracującej maszyny nie mogą przebywać ani osoby trzecie/dzieci, ani zwierzęta, gdyż obracająca się głowica tnąca może powodować wyrzucanie kamieni i innych przedmiotów.

Ważne wskazówki, których należy przestrzegać, aby nie utracić prawa do roszczeń z tytułu gwarancji:

- Utrzymywać w czystości szczelinę wlotową powietrza, w przeciwnym razie silnik nie będzie odpowiednio chłodzony.
- Nie pracować z żyłką dłuższą niż długość ustalona przez ostrze odcinające.
- Używać tylko specjalnej żyłki tnącej o średnicy maks. 1,3 - 1,5 mm.
- Nie dociskać głowicy tnącej do podłoża, poza sytuacją przedłużania żyłki, gdyż powoduje to przyhamowanie włączonego silnika.
- Nie uderzać głowicą tnącą o twarde podłoże, poza sytuacją przedłużania żyłki, gdyż powoduje to niewyważenie wału silnika.

### 3. Montaż pokrywy ochronnej

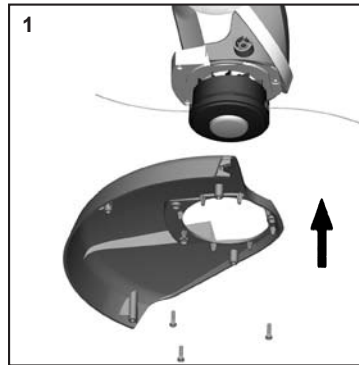

Nałożyć osłonę na obudowę podkaszarki i przykręcić za pomocą 3 załączonych śrub.

### 4. Montaż wskaźnika zasięgu cięcia / rolki prowadzącej

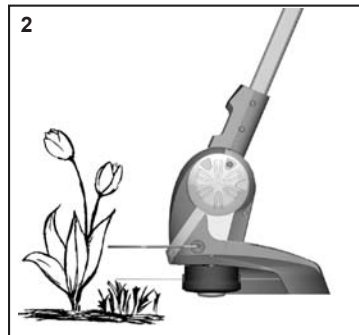

Wskaźnik zasięgu cięcia pokazuje maksymalny zasięg żyłki tnącej i pozwala chronić cenne rośliny ozdobne.

Oczywiście podkaszarki do trawników można używać także bez tego przyrządu.

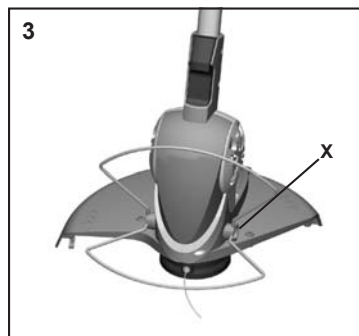

Lekko rozchylić wskaźnik cięcia (rys. 3) i umieścić po obu stronach w przewidzianych do tego celu otworach.

## 5. Podłączanie urządzenia

Maszyny mogą być zasilane wyłącznie jednofazowym prądem przemienicznym. Posiadają one izolację ochronną klasy II VDE 0700 i CEE 20. Przed uruchomieniem należy zwrócić uwagę na to, aby napięcie sieciowe było zgodne z napięciem roboczym podanym na tabliczce znamionowej!

Minimalny przekrój przedłużacza: 1,5 mm<sup>2</sup>

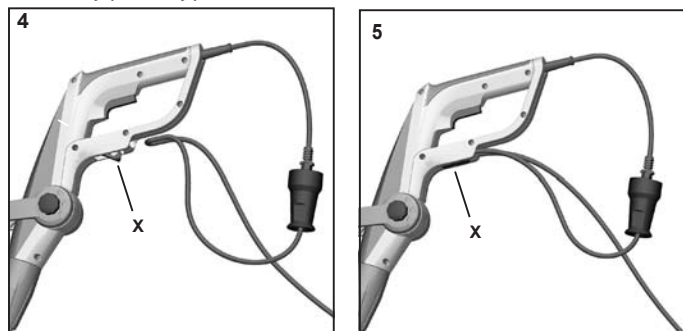

- Naciskając na przycisk (rys. 4), odchylić na zewnątrz zaczep podtrzymujący przewód elektryczny.
- Przełożyć pętlę przedłużacza przez otwór w rękojeści w celu odciążenia. Naciskając na przycisk (rys. 5), ponownie odchylić zaczep podtrzymujący przewód do wewnątrz.
- Po zakończonej pracy odchylić na zewnątrz zaczep podtrzymujący przewód, naciskając na przycisk (rys. 4) i wyciągnąć przewód. Ponownie włożyć zaczep podtrzymujący przewód w rękojeść.

## 6. Włączanie, wyłączenie

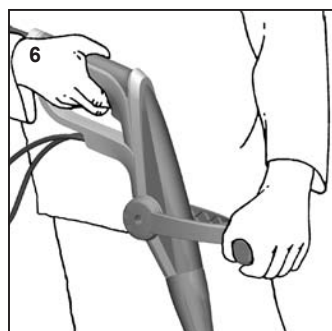

W celu uruchomienia podcinarki do trawników:

- Sprawdzić stan techniczny.
- Chwycić urządzenie dwoma rękoma.
- Przyjąć postawę stojącą, trzymać urządzenie luźno.
- Nie kłaść głowicy tnącej na ziemi!
- Nacisnąć wyłącznik.
- W celu wyłączenia ponownie zwolnić wyłącznik.

## 7. Ustawianie rękojeści pomocniczej, kąta nachylenia i długości rury

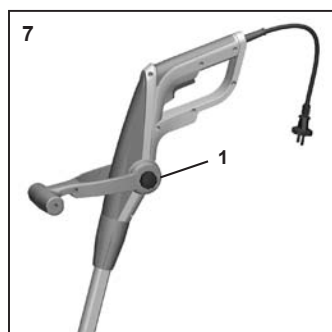

- 1. Ustawianie uchwytu dodatkowego:** Odkręcić śrubę gwiazdźstą (rys. 7) i ustawić uchwyt w wybranej pozycji. Ponownie przykręcić śrubę gwiazdźstą.

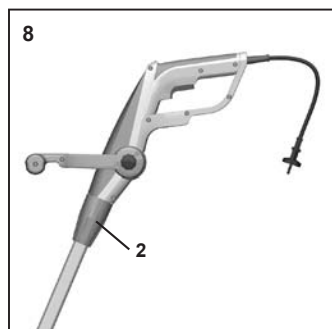

- 2. Ustawianie długości rury** (rys. 8): W celu odkręcenia tulei gwintowanej 2, obrócić ją w kierunku zgodnym z ruchem wskazówek zegara. Rurę przesunąć na wybraną długość. Ponownie przykręcić tuleję gwintowaną 2 obracając ją w przeciwnym kierunku do ruchu wskazówek zegara.

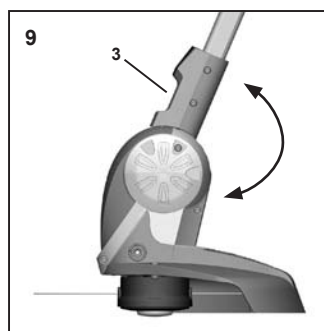

- 3. Regulacja kąta nachylenia** (rys. 9): Przycisk 3 pociągnąć do góry. Ustawić kąt nachylenia części silnikowej w jednej z 3 możliwych pozycji. Zwolnić przycisk 3 w celu zablokowania w tej pozycji.

Pozycja środkowa umożliwia wygodną pracę w miejscach położonych pod przeszkodami, np. krzakami lub meblami ogrodowymi.

Pozycję dolną stosuje się przy przycinaniu krawędzi, zgodnie z opisem w poniższym ustępie.

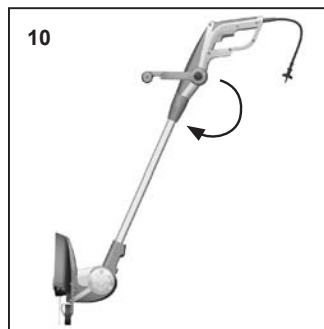

- 4. Regulacja na potrzeby przycinania krawędzi** (rys. 10): Długość rury ustawić w najkrótszej lub w najdłuższej pozycji, zgodnie z opisem w pkt. 2. W tej pozycji możliwe jest teraz obracanie całej górnej części rękojeści o 180°. Również w tym przypadku możliwe jest ustawienie długości drążka w 5 różnych pozycjach.

## 8. Koszenie trawnika

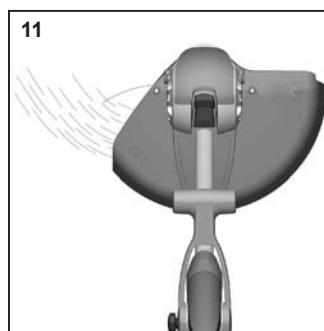

- Na małych powierzchniach trawnika równomiernie wychylać podcinarkę tam i z powrotem - podcinarka nie jest przeznaczona do koszenia dużych powierzchni.
- W miarę możliwości kosić za pomocą lewej połowki, skoszona trawa, pył, kamienie itp. będą wówczas wyrzucane do przodu, w kierunku od użytkownika.
- Idealne warunki robocze uzyskane są wtedy, gdy urządzenie trzymane jest z pochyleniem ok. 30 stopni w lewą stronę.

## 9. Przedłużanie żyłki tnącej

Należy regularnie kontrolować żyłkę nylonową w celu stwierdzenia ewentualnych uszkodzeń oraz czy żyłka posiada odpowiednią długość.

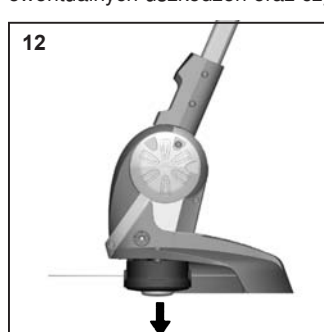

Przy spadającej wydajności cięcia: Włączyć podcinarkę i trzymać nad powierzchnią trawnika. Stuknąć głowicą o podłoże (rys. 12). Żyłka zostanie nastawiona przez stuknięcie tylko wtedy, jeśli długość żyłki wynosi przynajmniej 2,5 cm.

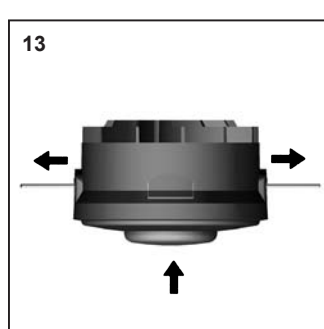

Jeśli żyłka jest krótsza: Wyłączyć podcinarkę - wyciągnąć wtyczkę. Nacisnąć wkład głowicy aż do oporu i wyciągnąć końcówkę żyłki (rys. 13). Jeśli nie widać końcówki żyłki - patrz punkt „wymiana szpuli z żyłką”.

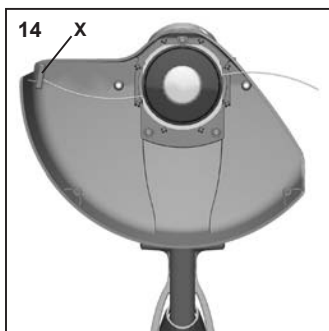

Jeżeli sznurek jest dłuższy niż 8 cm, podczas rozruchu jest on automatycznie odcinany do prawidłowej długości (rys. 14).

**Uwaga:** Oczyszczyć ostrze tnące z pozostałości trawy, aby nie pogarszały one efektu cięcia.

**Ostrożnie:** Niebezpieczeństwo odniesienia obrażeń wskutek kontaktu z ostrzem tnącym.

## 10. Wymiana szpuli z żyłką

**!** Najpierw wyłączyć urządzenie i wyciągnąć wtyczkę sieciową. Odczekać, aż żyłka nylonowa zostanie zatrzymana.

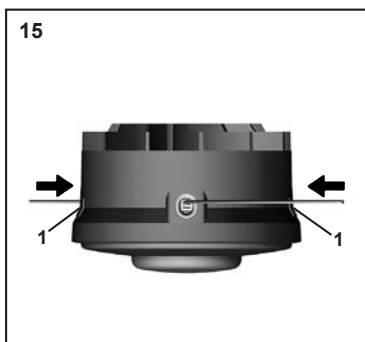

Następnie wcisnąć obie blokady boczne 1 do głowicy tnącej i zdjąć pokrywę głowicy tnącej 2 (rys. 15).

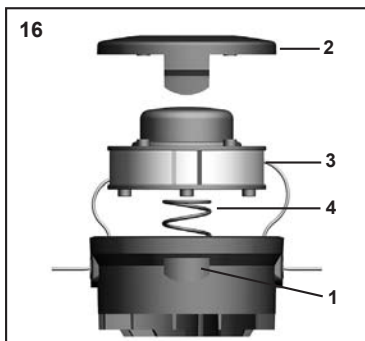

Wyjąć pustą szpulę do nitki i założyć nową szpulę 3 w taki sposób, aby przez każdy otwór na boku głowicy tnącej wystawała jedna końcówka nitki (rys. 16). Proszę przestrzegać poprawne siedzenie sprężyny 4 pod szpulą do nitki. Następnie ponownie nałożyć pokrywę. Zablockowania powinny poprawnie zająć się.

## 11. Usterki

- **Urządzenie nie pracuje:** Sprawdzić, czy w gnieździe jest napięcie (np. podłączając podcinarkę do innego gniazda wtykowego lub za pomocą wskaźnika napięcia). Jeżeli urządzenie podłączone do znajdującego się pod napięciem gniazda wtykowego nadal nie pracuje, prosimy o jego odesłanie w stanie nierozłożonym do naszego serwisu centralnego lub autoryzowanego warsztatu naprawczego.
- **Żyłka tnąca chowa się w szpuli:** Wymontować szpulę żyłki (postępując zgodnie z instrukcją podaną w punkcie 10), koniec żyłki przeciągnąć przez oczko i ponownie zamontować szpulę. Jeżeli żyłka nylonowa uległa zużyciu, szpulę należy wymienić na nową.

Innych usterek urządzenia nie należy usuwać samodzielnie, lecz zlecić naprawę fachowcowi.

## 12. Konserwacja, pielęgnacja i przechowywanie

Przed rozpoczęciem wszelkich czynności pielęgnacyjnych i konserwacyjnych zawsze należy wyciągnąć wtyczkę sieciową.

- Dokładnie oczyścić urządzenie, szczególnie szczelinę powietrza chłodzącego.
- Obudowę podcinarki czyścić zwilżoną szmatką, w razie silniejszych zabrudzeń dodać nieco łagodnego płynu do zmywania naczyń. Nigdy nie spryskiwać maszyny wodą.
- Przechowywać urządzenie w suchym i bezpiecznym miejscu. Chronić przed nieuprawnionym użytkowaniem (np. przez dzieci).

## 13. Naprawa

Naprawy elektronarzędzi mogą być wykonywane tylko przez wykwalifikowanego elektryka. Wysyłając maszynę do naprawy, proszę opisać zauważoną usterkę.

Zawsze przechowywać oryginalne opakowanie na wypadek konieczności odesłania urządzenia do serwisu.

## 14. Utylizacja / ochrona środowiska naturalnego

Jeśli pewnego dnia podcinarka stanie się bezużyteczna lub niepotrzebna, w żadnym wypadku nie wolno wyrzucać jej wraz z odpadami i śmieciami z gospodarstwa domowego, lecz należy ją zutylizować w sposób przyjazny dla środowiska. Urządzenie należy oddać do wyspecjalizowanego punktu skupu. Części z tworzywa sztucznego i części metalowe zostaną tu oddzielone w sposób umożliwiający ich ponowne wykorzystanie. Informacje na temat punktów skupu można uzyskać w gminie lub administracji miejskiej.

Niepotrzebne opakowanie maszyny należy prawidłowo utylizować, oddając je do punktu skupu makulatury.

## 15. Części zamienne

Szpula zapasowe DA # 13005040  
Pokrywy ochronnej # 12180067

## 16. Warunki gwarancji i rękojmi

W przypadku niniejszego narzędzia napędem elektrycznym udzielamy niezależnie od zobowiązań dystrybutora wywodzących się z umowy kupna w stosunku do użytkownika końcowego następującej gwarancji:

Okres gwarancji wynosi 24 miesiące i zaczyna się w dniu przekazania urządzenia, który należy udowodnić przy pomocy oryginalnego pokwitowania kupna. W przypadku zastosowania komercyjnego a także wynajmu okres gwarancji redukuje się do 12 miesięcy. Od świadczeń gwarancyjnych wyklucza się części zużywalne i szkody, które powstały na skutek zastosowania błędnych części wyposażenia, napraw przy zastosowaniu nie oryginalnych części zamiennych, zastosowania siły, uderzenia lub złamania, a także złośliwego przeciążenia silnika. Wymiana gwarancyjna dotyczy jedynie części uszkodzonych, a nie urządzeń w całości. Naprawy gwarancyjne mogą przeprowadzać jedynie autoryzowane warsztaty względnie serwis producenta. W przypadku manipulacji przez osoby drugie gwarancja gaśnie.

Kupujący ponosi koszty pocztowe, przesyłki, a także koszty powstałe w następstwie.

## 17. Dane techniczne

Modell	RT 1525DA	
Napięcie znamionowe	V~	230
Częstotliwość prądu	Hz	50
Moc znamionowa	W	350
Obroty biegu jałowego	min <sup>-1</sup>	10.000
Szerokość cięcia	cm	25
Grubość żyłki	mm	1,3-1,5
Zapas żyłki	m	2 x 4
Przedłużanie żyłki		automatyka pełna
Gewicht	kg	2,4
Poziom ciśnienia akustycznego (zgodnie z normą EN 786)	dB(A)	82 K = 3,0 dB(A)
Wibracje (zgodnie z normą EN 786)	m/s <sup>2</sup>	<2,5 K = 1,5 m/s <sup>2</sup>

Eliminacja zakłóceń radiowych zgodnie z normą EN 55014 i EN 61000.

Klasa bezpieczeństwa elektrycznego II/VDE 0700

Zmiany techniczne zastrzeżone.

Podcinarki do trawy skonstruowane są zgodnie z przepisami EN 60335-1 i EN 60335-2-91 i w pełni odpowiadają przepisom ustawy o bezpieczeństwie urządzeń i produktów.

<b>Obsah</b>	<b>Strana</b>
<b>1. Předmluva k návodu k obsluze</b>	CZ - 2
1.1. Vyobrazení a vysvětlení piktogramů	
<b>2. Důležité informace pro Vaši osobní bezpečnost</b>	CZ - 2
2.1. Obecné bezpečnostní pokyny	
2.2. Účel použití	
2.3. Bezpečnostní pokyny	
A) Pokyny pro bezpečné použití	
B) Údržba	
C) Obecné pokyny	
D) Pokyny pro použití	
<b>3. Montáž ochranného štítu</b>	CZ - 3
<b>4. Montáž ukazatele záběru sečení / vodící kolečko</b>	CZ - 3
<b>5. Připojení sekačky</b>	CZ - 3
<b>6. Zapnutí a vypnutí</b>	CZ - 4
<b>7. Nastavení přední rukojeti, úhlu sklonu a délky trubky</b>	CZ - 4
<b>8. Sečení trávníku</b>	CZ - 4
<b>9. Nastavení délky vyžínací struny</b>	CZ - 4
<b>10. Výměna cívky se strunou</b>	CZ - 5
<b>11. Poruchy</b>	CZ - 5
<b>12. Ukládání</b>	CZ - 5
<b>13. Opravy</b>	CZ - 5
<b>14. Likvidace a ochrana životního prostředí</b>	CZ - 5
<b>15. Náhradních dílů</b>	CZ - 5
<b>16. Záruční podmínky</b>	CZ - 5
<b>17. Technická data</b>	CZ - 5
<b>18. ES Prohlášení o shodě</b>	
<b>19. Servis</b>	



## 1. Předmluva k návodu k obsluze

Tento návod k obsluze má ulehčit poznání přístroje, jakož i využití jemu odpovídajících možností nasazení. Návod k obsluze obsahuje důležité informace, jak přístroj odborně a hospodárně využívat, a tím se vyvarovat úrazům, vyhnout se opravám a prostojům a zvýšit spolehlivost a životnost přístroje.

Návod k obsluze musí být pokaždé k dispozici při použití přístroje.

Návod k obsluze si musí přečíst a dodržovat každá osoba, která byla pověřena prací s přístrojem, jako např. ovládním přístroje, údržbou anebo dopravou přístroje.

Kromě návodu k obsluze se v zemi použití, jakož i na místě nasazení platných a závazných pravidel předcházení úrazům, musí dodržovat i uznaná odborně-technická pravidla pro bezpečnou a odbornou práci, jakož i bezpečnostní předpisy příslušných cechovních spolků.

### 1.1. Vyobrazení a vysvětlení piktogramů



Použijte ochranu očí a sluchu!



Varování!



Přečtěte si návod k obsluze!



Zabraňte přístupu třetích osob do nebezpečného úseku.



Přístroj dobíhá!



Tento elektrický přístroj nevystavujte dešti!



Při poškození nebo přeseknutí přívodního kabelu ihned odpojte vidlici ze sítě!



Pozor! Ochrana životního prostředí! Tento přístroj se nesmí likvidovat spolu s domovním/komunálním odpadem. Vysloužilý přístroj je zapotřebí odevzdat do sběrných surovin.

## 2. Důležité informace pro Vaši osobní bezpečnost

### 2.1. Obecné bezpečnostní pokyny

Hodnoty hlukových emisí na základě zákona o bezpečnosti produktů (něm. ProdSG) resp. směrnice ES o strojním zařízení: Hladina akustického tlaku na pracovišti může vystoupit nad 80 dB (A). V takovém případě je nutno, aby obsluha přijala nezbytná ochranná opatření (např. nosila chrániče sluchu).

**⚠️ Pozor:** Ochrana proti hluku! Dodržujte při uvádění do provozu regionální předpisy.

**Pozor:** Při použití elektrických přístrojů je třeba dodržovat k ochraně před zasažením elektrickým proudem, nebezpečím zranění a vznikem požáru následující zásadní bezpečnostní pokyny. Přečtěte si a vezměte v úvahu všechny tyto pokyny dříve, než uvedenou strunovou sekačku použijete. Bezpečnostní pokyny dobře uschovejte.

Sekačky jsou konstruovány podle posledního stavu techniky a uznávaných bezpečnostně technických pravidel. Přesto se mohou při jejich použití vyskytnout situace, ohrožující zdraví a život uživatele nebo třetích osob, příp. poškozující sekačku a další věcné hodnoty.

Sekačky se smíjí používat pouze v technicky bezvadném stavu, jakož i v souladu s určením, bezpečnostními pokyny a pokyny ohledně možných nebezpečí při dodržování pokynů v návodu k použití! Zejména je třeba neprodleně (nechat) odstranit všechny poruchy, které negativně ovlivňují bezpečnost!

Přečtěte si pečlivě tento návod k použití. V každém případě dodržujte pokyny ohledně možných nebezpečí a bezpečnostní pokyny.

Nedodržení těchto pokynů může mít za následek ohrožení života. V

každém případě je nezbytné dodržovat pokyny k ochraně před úrazy. Přečtěte si je před použitím této sekačky.

### 2.2. Účel použití

Strunové sekačky jsou výhradně určeny pro dosekávání okrasných trávníků, tzn. okrajů trávníků. Jiné nebo tento rozsah překračující použití, jako např. sekání keřů a živých plotů nebo velkoplošných trávníků, se považuje za použití v rozporu s jejich určením. Za škody, které při takovém použití vzniknou, výrobce / dodavatel neručí. Riziko nese výhradně uživatel. Použití v souladu s určením zahrnuje dále dodržování návodu na použití a dodržování podmínek provozu a údržby. Návod k použití ukládejte v dosahu použití sekačky.

### 2.3. Bezpečnostní pokyny



**Pozor:** V každém případě dodržujte pokyny ohledně možných nebezpečí a bezpečnostní pokyny

Přečtěte si je před použitím této sekačky. Návod k použití ukládejte v dosahu použití sekačky.

#### A) Pokyny pro bezpečné použití

- Při práci se sekačkou noste ochranné brýle nebo ochranu očí, plné boty s drsnou podrážkou, přiléhavé pracovní oblečení, rukavice a ochranu sluchu.
- Zákaz obsluhy sekačky pro nezletilé osoby. Sekačka se smí předat (půjčit) pouze osobám, které jsou podrobně seznámeny s její obsluhou.
- Nezapínejte sekačku, pokud se v blízkosti zdržují osoby, zejména děti, nebo domácí zvířata.
- Se sekačkou pracujte klidně, s rozvahou a pouze při dobrém světle a podmínkách viditelnosti a neohrožujte ostatní! Pracujte opatrně!
- Před použitím se musí zkontrolovat, zda přívodní a prodlužovací kabel nevykazují známky poškození nebo stárnutí. Sekačka na trávu se nesmí používat, pokud jsou kabely poškozeny nebo opotřebený.
- Nepoužívejte poškozené kabely, spojky, vidlice a sekací hlavice.
- Při neopatrném používání sekačky mohou rotující sekací prvky způsobit zranění rukou a nohou. Motor se smí spouštět až tehdy, když se v blízkosti sekacích prvků nenacházejí ruce a nohy.
- Pozor na zranění o zařízení, které slouží k odřezávání struny. Po výměně cívky se strunou nebo po prodloužení vlákna podržte sekačku nejprve v normální pracovní poloze, až potom ji zapnete.
  - Nikdy nepoužívejte kovové sekací prvky.
  - Používejte pouze originální náhradní díly.
  - Před prováděním veškerých prací na sekačce, před čištěním a přepravou vytáhněte vidlici ze zásuvky. Před údržbou, kontrolou poškození přívodního kabelu či opravou sekačky je nutné vždy vytáhnout vidlici ze zásuvky.
  - Pravidelně čistěte otvory pro chladicí vzduch na krytu motoru.

#### B) Údržba

- Po přerušení a ukončení práce: Odpojte vidlici! Provedte údržbu sekačky (při odpojené vidlici): Provádějte pouze ty údržbářské práce, které jsou popsány v návodu k použití.
- Děti musejí být pod dohledem, aby se zajistilo, že si s přístrojem nebudou hrát.
- Všechny ostatní práce svěřte servisu.
- Nikdy nepoužívejte kovové sekací prvky.
- Ze sekací hlavice se musí pravidelně odstraňovat namotaná tráva!
- Sekací hlavice se musí v krátkých intervalech pravidelně kontrolovat. Při zjevných změnách (vibrace, hluk) sekačku okamžitě vypněte. Pevně ji držte a přitlačte hlavici k zemi, aby se zastavila, pak vytáhněte vidlici ze zásuvky. Zkontrolujte sekací hlavici - pozornost věnujte trhlinám.
- Poškozenou sekací hlavici okamžitě nechte vyměnit i v případě zdánlivě nepatrných vlasových trhlín. Poškozenou sekací hlavici neopravujte.
- Pravidelně čistěte otvory pro chladicí vzduch na krytu motoru.
- Plastové části čistěte vlhkým hadříkem. Mechanické čisticí přípravky by mohly umělou hmotu poškodit.
- Sekačku nikdy nestříkejte proudem vody!
- Sekačku ukládejte na suchém místě.

#### C) Obecné pokyny

- Před použitím je nutné si přečíst návod k použití!



- Uživatel by si měl od prodejce nebo odborníka nechat předvést bezpečné zacházení se sekačkou.
- Před použitím se musí zkontrolovat, zda přívodní a prodlužovací kabel nevykazují známky poškození nebo stárnutí. Sekačka na trávu se nesmí používat, pokud jsou kabely poškozeny nebo opotřebené.
- Dojde-li k poškození kabelu během práce se sekačkou, musí se kabel okamžitě odpojit od sítě. Kabelu se nedotýkejte dříve, než bude odpojen od sítě.
- Nepoužívejte poškozené kabely, spojky, vidlice a sekací hlavice.
- Pozor! Nebezpečí! Sekací prvky po vypnutí motoru dobíhají. Vzniká nebezpečí úrazů na prstech rukou a na nohou!
- Prodlužovací kabel držte tak, aby se nedostal do kontaktu s rotující nylonovou strunou.
- V zájmu bezpečného provozu se doporučuje napájet sekačku přes proudový chránič s vybavovacím proudem max. 30 mA. Další informace vám sdělí elektroinstalatér.
- Před každým použitím sekačky se musí zkontrolovat její správná funkce a předepsaný, provozně bezpečný stav. Zejména je důležité zkontrolovat přívodní kabel a prodlužovací kabel, vidlici, spínač a sekací hlavici.
- VAROVÁNÍ:** Napájecí kabel smí měnit pouze výrobcem autorizovaný servis nebo elektrikář.
- Používejte pouze kabely, které odpovídají daným předpisům. Vidlice a spojky prodlužovacích kabelů musí být chráněny před odstříkující vodou. Sekačka se smí provozovat pouze s bezvadným ochranným zařízením, zvláštní pozornost je nutné věnovat pevnému usazení sekací hlavice.
- Vidlici neodpojujte ze zásuvky tahem za kabel, ale za vidlici.
- S prodlužovacím kabelem manipulujte vždy tak, aby se nepoškodil a netvořil vám překážky v chůzi.
- Nepřetahujte prodlužovací kabel přes hrany, ostré nebo špičaté předměty, ani jej nelamte, např. pode dveřmi a v oknech.
- Při přepravě sekačky na krátkou vzdálenost (např. na jiné místo) uvolněte spínač a odpojte vidlici.

#### 4) Pokyny pro použití

- Při práci musí být namontován ochranný štít vyžínací hlavice a strunová sekačka natočena ochranným štítem k obsluze.
- Při práci se sekačkou noste ochranné brýle nebo ochranu očí, plné boty s drsnou podrážkou, přiléhavé pracovní oblečení, rukavice a ochranu sluchu.
- Sekačku na trávu držte vždy pevně oběma rukama - dbejte na stabilní a bezpečnou polohu.
- V nepřehledném, hustě porostlém terénu pracujte se zvýšenou pozorností!
- Sekačku nenechávejte stát za deště venku.
- Nesekejte mokrou trávu! Sekačku nepoužívejte v dešti!
- Pozor na nebezpečí sklouznutí na svazích nebo na nerovném terénu.
- Svahy sekejte napříč sklonu. Pozor při otáčení!
- Dejte pozor na pařezy a kořeny, o které můžete zakopnout!
- Vyvarujte se používání sekačky při špatných povětrnostních podmínkách, zejména pokud existuje riziko bouřky.
- Vysoké otáčky sekačky a přívodní kabel v sobě skrývají zvýšené nebezpečí. Proto je nezbytné při práci se sekačkou dodržovat zvláštní bezpečnostní pokyny.
- Uživatel by si měl od prodejce nebo odborníka nechat předvést bezpečné zacházení se sekačkou.
- Tento přístroj není určený k používání osobami (včetně dětí), které mají snížené psychické, senzorní nebo duševní schopnosti a / nebo které nemají dostatek zkušeností a / nebo nemají dostatek znalostí, s výjimkou případů, kdy na ně dohlíží osoba zodpovědná za jejich bezpečnost nebo je tato osoba poučila o používání tohoto přístroje.
- V každém případě předejte spolu se sekačkou i návod k použití. Mladiství do 16 let nesmí přístroj používat.
- Uživatel je zodpovědný za třetí osoby nacházející se v pracovní oblasti přístroje.
- Osoby, které se sekačkou pracují, musí být zdravé, odpočínuté a v dobré kondici. Nezapomeňte na včasné přestávky v práci! - Se sekačkou nepracujte pod vlivem alkoholu, omamných látek či léků, které snižují schopnost rychlé reakce.
- V okruhu 15 m se nesmí zdržovat ani další osoby / děti, ani zvířata, protože se od rotující sekací hlavice mohou odrážet kameny apod.

Důležité pokyny pro zachování záručních nároků:

- Udržujte vstupní vzduchové otvory v čistotě, aby se mohl motor chladit.
- Nepracujte se strunou delší, než jak nastavuje řezací břit.

- Používejte pouze strunu o průměru max. 1,3-1,5 mm a originální cívkou (nejlépe naši originální strunu).
- Netlačte sekací hlavici k zemi, tím brzdíte spuštěný motor.
- Předcházejte nárazům sekací hlavice na tvrdý podklad, jinak ztratí hřídel motoru vyváženost.

### 3. Montáž ochranného štítu

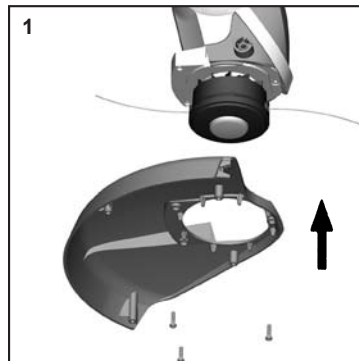

Nasadte ochranný štít na plášť sekačky a upevněte jej pomocí 3 dodaných šroubů.

### 4. Montáž ukazatele záběru sečení / vodící kolečko

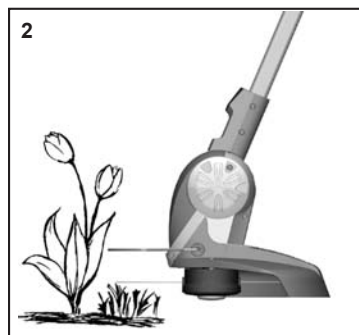

Ukazatel záběru sečení - zobrazuje maximální vysekávaný kruh struny - na ochranu cenných okrasných rostlin.

Samozřejmě můžete svou strunovou sekačku používat i bez tohoto zařízení.

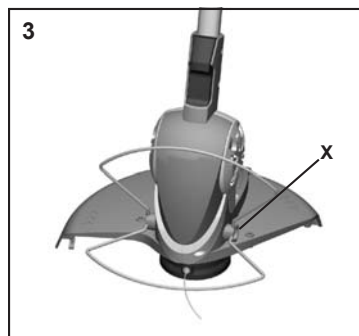

Ukazatel záběru sečení (obr. 3) poněkud vyhněte od sebe a vsaďte na obou stranách do určených otvorů.

### 5. Připojení sekačky

Sekačky lze provozovat pouze na jednofázový střídavý proud. Jsou izolovány podle třídy ochrany II VDE 0740 a CEE 20. Před zapnutím sekačky zkontrolujte, zda napětí sítě souhlasí s provozním napětím, které je uvedeno na typovém štítku.

Minimální průřezy vodičů prodlužovacího kabelu: 1,5 mm<sup>2</sup>

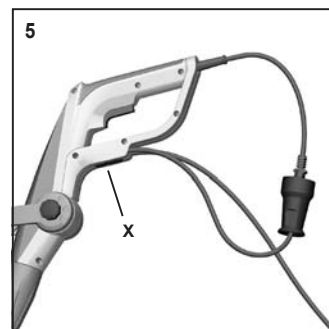
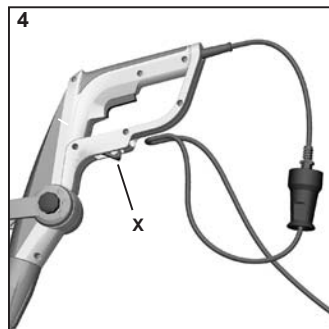

- Úchyt kabelu vysuňte stisknutím tlačítka (obrázek 4) směrem ven.
- Smyčku prodlužovacího kabelu k tahovému odlehčení vložte do úchytu v rukojeti. Úchyt kabelu stisknutím tlačítka (obrázek 5) znovu zasuňte směrem dovnitř.
- Po ukončení práce úchyt kabelu stisknutím tlačítka (obrázek 4) vysuňte směrem ven a kabel vytáhněte. Úchyt kabelu znovu zasuňte do rukojeti.

## 6. Zapnutí a vypnutí

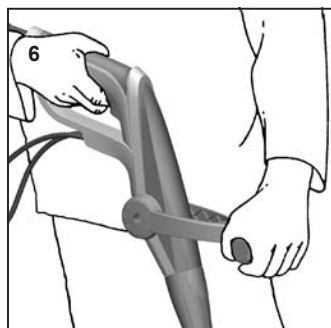

Při spouštění sekačky na trávu:

- Zaujměte stabilní postoj.
- Uchopte sekačku do obou rukou.
- Stůjte zpříma a sekačku držte volně.
- Nepokládejte sekací hlavici na zem!
- Stiskněte spínač.
- Pro vypnutí sekačky spínač opět uvolněte.

## 7. Nastavení přední rukojeti, úhlu sklonu a délky trubky

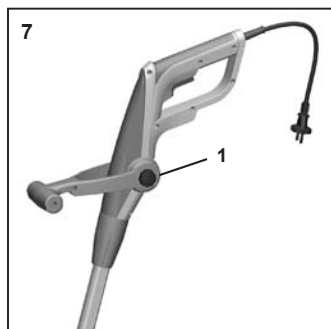

### 1. Nastavení přední rukojeti:

Povolte šroub s hvězdicovou maticí (obr. 7) a rukojeť nastavte do požadované polohy. Šroub s hvězdicovou maticí opět utáhněte.

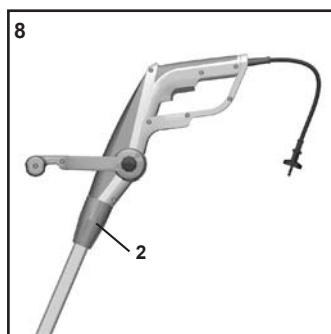

### 2. Nastavení délky trubky (Obr. 8):

Šroubovací pouzdro 2 povolte otočením ve směru hodinových ručiček. Trubku posuňte na požadovanou délku. Šroubovací pouzdro 2 opět utáhněte proti směru hodinových ručiček.

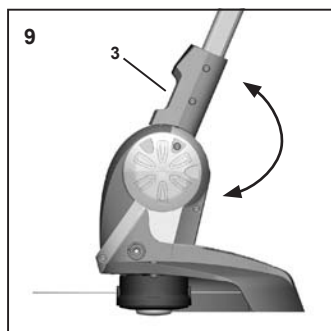

### 3. Nastavení úhlu sklonu (obr. 9):

Tlačítko 3 vytáhněte nahoru. Úhel sklonu motorové části nastavte do jedné ze 4 možných pozic. Tlačítko 3 pusťte, aby motorová jednotka v nastavené pozici zapadla.

Obě střední pozice jsou vhodné k tomu, abyste se pohodlně se sekačkou dostali pod překážky, např. křoví nebo lavičky.

Dolní pozici potřebujete k osekání hran tak, jako je popsáno v následujícím odstavci.

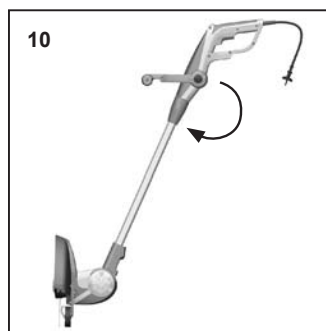

**4. Nastavení k sekání hran (obr. 10):** Délku trubky nastavte do nejkratší nebo nejdelší polohy, jak je popsáno v bodu 2. V této pozici je nyní možné celou horní část rukojeti otočit o 180°. Také přitom je možné délku trubky nastavit na libovolnou délku.

## 8. Sečení trávníku

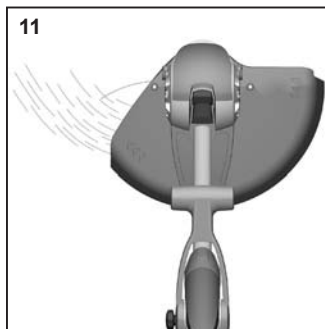

- Na malých plochách rovnoměrně přejíždějte sekačkou sem a tam - k sečení větších ploch není sekačka vhodná.
- Sečte podle možnosti levou polovinou, pak se posečená tráva, prach a zvířené kamínky apod. odhazují dopředu, tedy směrem od obsluhy.
- Ideální pracovní podmínky dosáhnete, když budete sekačku držet se sklonem cca 30 stupňů doleva.

## 9. Nastavení délky vyžínací struny

Pravidelně kontrolujte nylonovou strunu, zda není poškozená a zda má délku, nastavenou řezacím břitem.

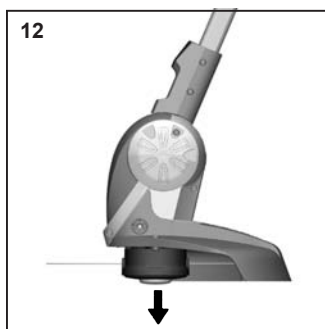

Při klesajícím výkonu: Sekačku spusťte a podržte ji nad trávníkem. Sekací hlavici se lehce dotkněte země (obr. 12). Struna se nastaví, pokud je dlouhá alespoň 2,5 cm.

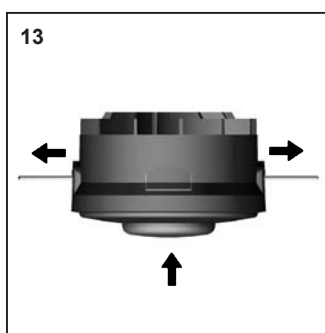

Když je struna kratší, sekačku vypněte a odpojte od sítě. Nástavec cívky stiskněte až nadoraz a silou zatáhněte za konec struny (obr. 13). Pokud není konec struny vidět - viz bod „výměna cívky“.

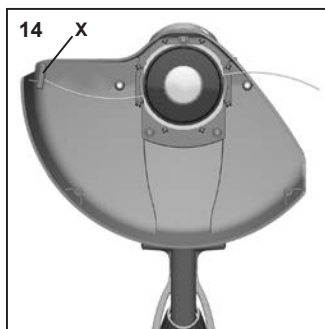

Vaše sekačka má čepel k uřezávání struny, která zkrátí vyžínací strunu pokudé na správnou délku (zob. 14).

**Pozor:** Řezací nůž se musí čistit od zbytků trávy, aby se nesnížil řezací efekt.

**Pozor:** Nebezpečí poranění o odřezávací nožik.

## 10. Výměna cívky se strunou

**!** Nejdříve sekačku vypněte a vytáhněte síťovou vidlici. Počkejte chvíli, až se nylonová struna zastaví.

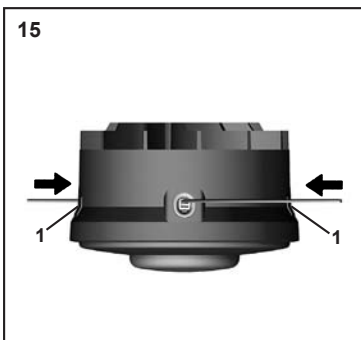

Poté stiskněte obě západky 1 po straně vyžínací hlavy a odklopte nahoru kryt vyžínací hlavy 2 (obr. 15).

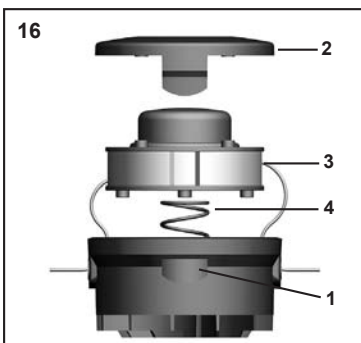

Vyjměte prázdnou cívku a nasadte novou cívku 3 tak, aby konce strun vyčnívaly z výstupních otvorů na boku vyžínací hlavy (obr. 16). Dbejte na to, aby pružina 4 byla řádně usazena pod cívku. Nakonec znovu nasadte kryt. Obě západky musí řádně zaskočit.

## 11. Poruchy

- **Sekačka neběží:** Zkontrolujte, zda je zajištěn přívod proudu (např. pokusem na jiné zásuvce nebo pomocí zkoušečky napětí). V případě, že sekačka neběží při zapojení do zásuvky pod proudem, zašlete sekačku nedemontovanou našemu centrálnímu servisu nebo do autorizované opravy.
- **Sekací struna zapadne do krytu cívky:** Cívku demontujte (podle pokynů pod bodem „Výměna cívky se strunou“), provlékněte konce struny otvory a cívku opět namontujte. Pokud je nylonová struna již spotřebovaná, nasadte novou cívku nebo kazetu.

Jiné poruchy sekačky neodstraňujte vlastními silami, ale zašlete sekačku k opravě do autorizované opravy.

## 12. Ukládání

Před všemi údržbářskými pracemi a péčí o pilu se musí pokaždé vytáhnout vidlice ze sítě.

- Sekačku řádně očistěte, zejména přívodní vzduchové otvory.
- Nepoužívejte k čištění vodu.
- Sekačku uložte na suché a bezpečné místo. Chraňte ji před neoprávněným použitím (např. před dětmi).

## 13. Opravy

Opravy elektrických spotřebičů smí provádět jen elektro-odborníci. Po pište prosím při zaslání vámi zjištěnou chybu.

## 14. Likvidace a ochrana životního prostředí

Když Váš přístroj jednoho dne doslouží nebo jej již nebudete potřebovat, v žádném případě přístroj neodhazujte do domovního odpadu, nýbrž jej zlikvidujte ekologicky. Prosíme, abyste přístroj odevzdali v pověřené sběrné k ekologické likvidaci.

Zde je možné separovat plastové a kovové díly a postoupit je k opětovnému zpracování. Informace k tomuto tématu obdržíte na správě Vaší obce nebo města.

## 15. Náhradních dílů

Náhradní cívka DA # 13005040  
Ochranný kryt # 12180067

## 16. Záruční podmínky

Nezávisle od závazku prodejce vyplývajícího z kupní smlouvy vůči konečnému odběrateli poskytujeme na toto elektrické zařízení následující záruku:

Záruční doba je 24 měsíců a začíná datem prodeje, které je třeba prokázat originálním pokladním dokladem. U komerčního užívání a půjčování se záruční doba snižuje na 12 měsíců. Záruka se nevztahuje na díly podléhající rychlému opotřebení a na škody vzniklé v důsledku používání nesprávného příslušenství a oprav za použití neoriginálních dílů a v důsledku použití násilí, úderu nebo rozbití a svévolného přetížení motoru. V rámci záruky se provádí pouze výměna vadných dílů, a ne kompletních přístrojů. Opravy v záruce směřují provádět pouze autorizované opravy nebo podnikový servis. V případě cizího zásahu záruka zaniká.

Porto, zasilatelské jakož i následné náklady nese kupující.

## 17. Technická data

Strunová sekačka na trávu		RT 1525DA
Jmenovitý příkon	V~	230
Jmenovitá frekvence	Hz	50
Jmenovitý příkon	W	350
Otáčky při běhu naprázdno	min <sup>-1</sup>	10.000
Šířka záběru	cm	25
Průměr struny	mm	1,3-1,5
Délka struny v cívice	m	2 x 4
Posuv struny		Automatika příklepem
Hmotnost	kg	2,4
Hladina akustického tlaku	dB(A)	82 K = 3,0 dB(A)
<small>(podle EN 786)</small>		
Hladina zrychlení vibrace	m/s <sup>2</sup>	<2,5 K = 1,5 m/s <sup>2</sup>
<small>(podle EN 786)</small>		

Přístroj je odrušen podle EN 55014 a EN 61000.

Ochranná třída: II/VDE 0700

Technické změny vyhrazeny.

Přístroje jsou zkonstruované podle předpisů, EN 60335-1 a EN 60335-2-91, a v plné míře vyhovují předpisům Zákona o bezpečnosti produktů.

<b>Obsah</b>	<b>Strana</b>
<b>1. Predslov k návodu na obsluhu</b>	SK - 2
1.1. Obrázky a vysvetlenie piktogramov	
<b>2. Dôležité pokyny pre Vašu osobnú bezpečnosť</b>	SK - 2
2.1. Základné bezpečnostné predpisy	
2.2. Účel použitia	
2.3. Bezpečnostné pokyny	
A) Pokyny pre bezpečné použitie	
B) Údržba	
C) Obecné pokyny	
D) Pokyny na použitie	
<b>3. Montáž ochranného krytu</b>	SK - 3
<b>4. Montáž indikátora kruhového rezu/vodiaceho valčeka</b>	SK - 3
<b>5. Pripojenie kosačky</b>	SK - 4
<b>6. Zapnutie a vypnutie</b>	SK - 4
<b>7. Nastavenie dodatočnej rukoväte, uhla sklonu a dĺžky rúry</b>	SK - 4
<b>8. Kosenie trávnikov</b>	SK - 4
<b>9. Nastavenie dĺžky struny</b>	SK - 4
<b>10. Výmena cievky so strunou</b>	SK - 5
<b>11. Poruchy</b>	SK - 5
<b>12. Skladovanie</b>	SK - 5
<b>13. Servisná služba</b>	SK - 5
<b>14. Likvidácia a ochrana životného prostredia</b>	SK - 5
<b>15. Náhradné diely</b>	SK - 5
<b>16. Záručné podmienky</b>	SK - 5
<b>17. Technické údaje</b>	SK - 5
<b>18. ES Vyhlásenie o zhode</b>	
<b>19. Servis</b>	



## 1. Predslov k návodu na obsluhu

Tento návod na obsluhu slúži na uľahčenie oboznámenia sa so strojom a s jeho správnym použitím. Návod na obsluhu obsahuje dôležité informácie o bezpečnom, odbornom a hospodárnom používaní stroja, ktorých dodržiavaním zabránite nebezpečenstvám, znížite nutnosť opráv a výpadkov a zvýšite životnosť stroja. Návod na obsluhu musí byť neustále k dispozícii na mieste použitia stroja.

Návod na obsluhu musí povinne prečítať a dodržiavať každá osoba, poverená prácou so strojom, napr. jeho ovládaním, údržbou alebo prepravou.

Okrem návodu na obsluhu a záväzných predpisov o ochrane zdravia, platných v krajine a mieste použitia, je nutné dodržiavať aj uznávané odborné technické pravidlá bezpečnej a odbornej práce, ako aj predpisy o ochrane zdravia príslušných profesijných združení.

### 1.1. Obrázky a vysvetlenie piktogramov



Noste chrániče zraku a sluchu!



Varovanie!



Prečítajte si návod na použitie!



Zabráňte prístupu tretím osobám do nebezpečnej oblasti



Nástroj po vypnutí dobieha



Nevystavujte toto elektrické náradie daždu



Pri poškodení alebo prerezaní prírodného kábla okamžite vyťahujte vidlicu zo siete



Pozor Ochrana životného prostredia! Tento prístroj sa nesmie likvidovať spoločne s domovým/komunálnym odpadom. Vyslúžilý prístroj je potrebné odovzdať do zberných surovín.

## 2. Dôležité pokyny pre Vašu osobnú bezpečnosť

### 2.1. Základné bezpečnostné predpisy

Údaje o emisii hluku podľa zákona o bezpečnosti výrobkov (ProdSG) príp. smernice ES o strojových zariadeniach: Hladina akustického tlaku na pracovisku môže presiahnuť 80 dB (A). V takom prípade je potrebné vykonať opatrenia na ochranu užívateľa proti hluku (napr. nosenie ochrany sluchu).

**⚠️ Pozor: Ochrana proti hluku!** Pri spustení do prevádzky dodržujte regionálne predpisy.

**Pozor:** Pri použití elektrických nástrojov je nutné dodržiavať zásady bezpečnosti proti elektrickým úrazom a proti požiarom. Prečítajte si a vezmite do úvahy všetky tieto pokyny skôr, než daný elektrický nástroj použijete. Bezpečnostné pokyny dobre uschovajte.

Kosačky sú konštruované podľa posledného stavu techniky a uznávaných bezpečnostno-technických pravidiel. Aj napriek tomu sa môžu pri ich použití vyskytnúť situácie ohrozujúce zdravie a život užívateľa alebo tretích osôb, príp. poškodzujúce kosačku a ďalšie vecné hodnoty.

Kosačky sa smú používať iba v technicky bezchybnom stave, ako aj v súlade s určením, bezpečnostnými pokynmi a pokynmi týkajúcimi sa možných nebezpečí pri nedodržaní návodu na použitie. Hlavne je nutné neodkladne (nechať) odstrániť všetky poruchy, ktoré negatívne ovplyvňujú bezpečnosť! Pozorne si prečítajte tento návod na použitie. V každom prípade dodržujte pokyny ohľadne možných nebezpečí a bezpečnostné pokyny.

Nedodržanie týchto pokynov môže mať za následok ohrozenie života. V každom prípade je nevyhnutné dodržiavať predpisy o úrazovej prevencii. Prečítajte si ich pred použitím tejto kosačky.

### 2.2 Účel použitia

Kosačky sú výhradne určené ku koseniu okrasných trávnikov. Iné, alebo tento rozsah prekračujúce použitie, ako napr. kosenie kríkov a živých plotov, alebo veľko-plošných trávnikov, sa považuje za použitie v rozpore s určením. Za škody, ktoré pri takomto použití vzniknú, výrobca/dodávateľ neručí. Riziko nesie výhradne užívateľ. Použitie v súlade s určením zahŕňa aj dodržiavanie návodu na použitie a dodržiavanie podmienok inšpekcie a údržby.

Návod na obsluhu uschovávajte na mieste použitia kosačky.

### 2.3. Bezpečnostné pokyny

**⚠️ Pozor:** V každom prípade dodržujte pokyny ohľadne možných nebezpečí a bezpečnostné pokyny

Prečítajte si ich pred použitím tejto kosačky. Návod na obsluhu uschovávajte na mieste použitia kosačky.

#### A) Pokyny pre bezpečné použitie

- Pri práci s kosačkou noste ochranné okuliare, alebo ochranu očí, plnú obuv s drsnou podrážkou, priliehavé pracovné oblečenie, rukavice a ochranu sluchu.
- Zákaz obsluhy kosačky pre neploleté osoby. Kosačka sa smie predať (požičať) len osobám, ktoré sú podrobne oboznámené s jej obsluhou.
- Nezapínajte kosačku pokiaľ sa v blízkosti zdržujú osoby, hlavne deti, alebo domáce zvieratá
- S kosačkou pracujte kľudne, s rozvahou a len pri dobrom svetle a podmienkach viditeľnosti a neohrozujte ostatných! Pracujte opatrne!
- Pred použitím sa musí skontrolovať, či prírodný a predĺžovací kábel nevykazuje známky poškodenia, alebo stárnutia. Kosačka na trávu sa nesmie používať, pokiaľ sú káble poškodené alebo opotrebované.
- Nepoužívajte poškodené káble, spojky, zástrčky a kosiace hlavice.
- Pri neopatrnom používaní kosačky môžu rotujúce kosiace prvky spôsobiť zranenie rúk a nôh. Motor sa smie spustiť až vtedy, keď sa v blízkosti kosiacích prvkov nenachádzajú ruky a nohy.
- Pozor na zranenie o zariadenie, ktoré slúži k odrezávaniu struny. Po výmene cievky so strunou, alebo po predĺžení struny podržte kosačku najprv v normálnej polohe, až potom ju zapnite.
- Nikdy nepoužívajte kovové kosiace prvky.
- Používajte iba originálne náhradné diely.
- Pred začatím akejkoľvek práce na kosačke, pred čistením a prepravou vyťahujte zástrčku zo zásuvky. Pred spustením, čistením, alebo kontrolou elektrickej prípojky prístroja je potrebné prístroj vypnúť a vyťahnúť zástrčku zo zásuvky.
- V prípade potreby vyčistite otvory pre chladiaci vzduch na kryte motora.

#### B) Údržba

- Po prerušení a ukončení práce: Odpojte zástrčku! Urobte údržbu kosačky (pri odpojenej zástrčke: Vykonávajte iba tie údržbárske práce, ktoré sú popísané v návode na použitie.
- Na deti je potrebné dohliadať, aby sa zaistilo, že sa s prístrojom nebudú hrať.
- Všetky ostatné práce zverte servisu.
- Nikdy nepoužívajte kovové kosiace prvky.
- Z kosiacej hlavy sa musí pravidelne odstraňovať tráva.
- Kosiaca hlava sa musí v krátkych intervaloch pravidelne kontrolovať. Pri zjavných zmenách (vibrácia, hluk) kosačku okamžite vypnite a pevne uchopte. Prilačte ju k zemi, aby sa zastavila hlavica, potom odpojte zástrčku. Skontrolujte kosiacu hlavicu - pozornosť venujte trhlinám.
- Poškodenú kosiacu hlavicu okamžite nechajte vymeniť - aj v prípade zdanlivo nepatrných vlasových trhlín. Poškodenú kosiacu hlavicu neopravujte.
- V prípade potreby vyčistite otvory pre chladiaci vzduch na kryte motora.
- Plastové časti čistite vlhkou handrou. Mechanické čistiace prípravky by mohli umelú hmotu poškodiť.
- Kosačku nikdy nečistite prúdom vody.
- Kosačku skladujte na suchom mieste.

#### C) Obecné pokyny

- Pred použitím prístroja si pozorne prečítajte návod na obsluhu.
- Užívateľ by si mal od predajcu alebo odborníka nechať predviesť bezpečné zaobchádzanie s kosačkou.



3. Pred použitím sa musí skontrolovať, či prívodný a predĺžovací kábel nevykazuje známky poškodenia, alebo starnutia. Kosačka na trávu sa nesmie používať, pokiaľ sú káble poškodené alebo opotrebované.
4. Ak dôjde k poškodeniu kábla v priebehu práce, musí sa kábel okamžite odpojiť od siete. Kábla sa nedotýkajte skôr, než bude odpojený od siete.
5. Nepoužívajte poškodené káble, spojky, zástrčky a kosiace hlavice.
6. Pozor! Nebezpečenstvo! Kosiace prvky po vypnutí motora dobiehajú. Vzniká nebezpečenstvo úrazu na prstoch rúk a nôh!
7. Predĺžovací kábel držte tak, aby sa nedostal do kontaktu s rotujúcou plastovou strunou.
8. Zástrčka musí byť vybavená prúdovým chráničom, príp. sa musí tento chránič zapojiť do prívodu. Ďalšie informácie vám poskytne elektroinštalatér. V záujme bezpečného použitia sa doporučuje zapájať kosačku cez ochranné zariadenie (RCD) s chybovým prúdom do 30mA.
9. Pred každým použitím kosačky sa musí skontrolovať jej správna funkcia a predpísaný, prevádzkovo-bezpečný stav. Hlavne je dôležité skontrolovať prívodný kábel a predĺžovací kábel, zástrčku, spínač a kosiacu hlavicu.
10. **VAROVANIE:** Napájací kábel tejto kosačky môže meniť iba výrobca, autorizovaný servis alebo elektrikár.
11. Používajte iba káble, ktoré zodpovedajú daným predpisom. Zástrčka a spojky predĺžovacích káblov musia byť chránené pred striekajúcou vodou. Kosačka sa smie používať len so spoľahlivým ochranným zariadením, zvláštnu pozornosť je potrebné venovať pevnému usadeniu kosiacej hlavice.
12. Zástrčku neodpojíte zo zásuvky ťahom za kábel, ale za zástrčku.
13. S predĺžovacím káblom manipulujte vždy tak, aby sa nepoškodil a netvoril vám prekážky pri práci.
14. Neposúvajte predĺžovací kábel cez hrany, ostré alebo špicaté predmety, ani ho nelámete, napr. pod dverami a v oknách.
15. Pri preprave kosačky na krátku vzdialenosť (napr. na iné miesto) uvoľnite spínač a odpojte zástrčku.

#### D) Pokyny na použitie

1. Ochranný kryt musí byť pri spúšťaní kosačky na strane tela.
2. Pri práci s kosačkou nosíte ochranné okuliare, alebo ochranu očí, plnú obuv s drsnou podrážkou, priliehavé pracovné oblečenie, rukavice a ochranu sluchu.
3. Kosačku na trávu držte pevne obidvoma rukami - dbajte na stabilnú a bezpečnú polohu.
4. V neprehľadnom, hustom, zarastenom teréne pracujte so zvýšenou pozornosťou!
5. Kosačku nenechávajte stáť vonku na daždi.
6. Nekoste mokrú trávu! Kosačku nepoužívajte v daždi!
7. Pozor na nebezpečenstvo zošmyknutia na svahoch, alebo nerovných terénoch.
8. Svahy koste naprieč sklonu. Pozor pri otáčaní!
9. Dávajte pozor na kmene a korene, na ktorých sa môžete potknúť.
10. Vyvarujte sa používania kosačky za zlých poveternostných podmienok, najmä ak existuje riziko búrky.
11. Vysoké otáčky kosačky a prívodný kábel v sebe skrývajú zvláštne nebezpečenstvo. Preto je potrebné pri práci s kosačkou dodržiavať zvláštne bezpečnostné pokyny.
12. Užívateľ by si mal od predajcu alebo odborníka nechať predviesť bezpečné zaobchádzanie s kosačkou.
13. Tento prístroj nie je určený pre obsluhu osobami (vrátane detí) so zníženými fyzickými, motorickými alebo psychickými schopnosťami a / alebo ktoré nemajú dostatok skúseností a / alebo znalostí s výnimkou prípadov, kedy na takéto osoby dohliada osoba zodpovedná za ich bezpečnosť alebo dostali od takejto osoby inštrukciu, ako tento prístroj používať.
14. V každom prípade predajte spolu s kosačkou aj návod na použitie. Mladiství pod 16 rokov nesmú prístroj používať.
15. Užívateľ je zodpovedný za tretiu osobu nachádzajúcu sa v pracovnej oblasti prístroja.
16. Osoby, ktoré s kosačkou pracujú, musia byť zdravé, oddychnuté a v dobrej kondícii. Nezabudnite na prestávky pri práci. S kosačkou nepracujte pod vplyvom alkoholu, alebo omamných látok.
17. V okruhu 15m sa nesmú zdržovať ani ďalšie osoby/deti, ani zvieratá, pretože od rotujúcej hlavice sa môžu odrážať kamene apod.

Dôležité pokyny pre zachovanie záručných nárokov:

- Udržujte vstupné vzduchové otvory v čistote, aby sa mohol motor chladiť.
- Nepracujte so strunou dlhšou ako nastavuje orezávacie ostrie.
- Používajte iba špeciálne prvky a originálne cievky o priemere max. 1,4-1,6 mm (najlepšie našu originálnu strunu).

- Netlačte kosiacu hlavu k zemi, tým ubrzdíte spustený motor.
- Predchádzajte nárazom kosiacej hlavice o tvrdý podklad, inak stratí hriadeľ motora vyváženosť.

### 3. Montáž ochranného krytu

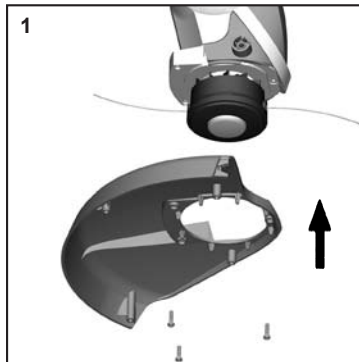

Nasadte ochranný štít na plášť kosačky a upevnite ho pomocou troch dodaných skrutiek.

### 4. Montáž indikátora kruhového rezu/vodiaceho valčeka

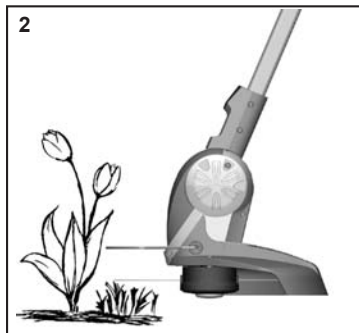

Indikátor kruhového rezu zobrazuje maximálny kruhový rez struny - na ochranu vašich vzácnych ozdobných rastlín.

Samozrejme, vašu vyžinačku môžete používať aj bez tohto zariadenia.

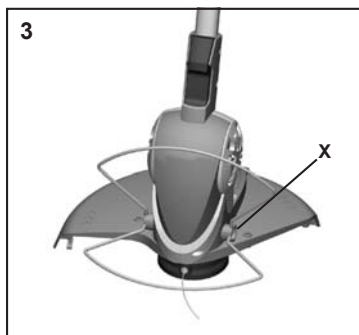

Indikátor kruhového rezu (obr. 3) trochu ohnite smerom od seba a na oboch stranách nasadte do predurčených otvorov.

### 5. Pripojenie kosačky

Kosačka sa môže prevádzkovať len na jednofázovom striedavom prúde. Sú izolované podľa triedy II VDE 0700 a CEE 20. Pred zapnutím kosačky skontrolujte, či napätie siete súhlasí s prevádzkovým napätím, ktoré je uvedené na výkonovom štítku.

Minimálne prierezy predĺžovacieho kábla: 1,5 mm<sup>2</sup>

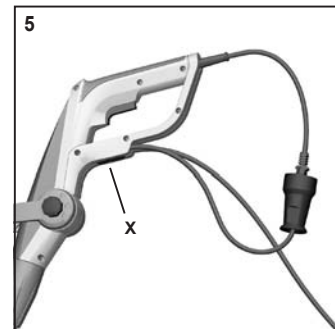
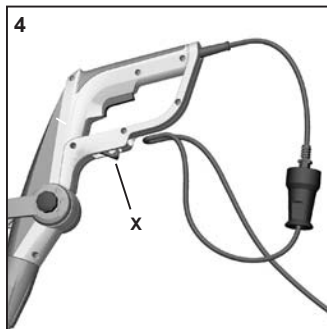

- Držiak kábla zatlačením tlačidla (obrázok 5) posuňte smerom von.
- Slučku predĺžovacieho kábla kvôli ťahovému odľahčeniu prestrčte cez otvor v rukoväti. Držiak kábla pomocou stlačenia tlačidla (obrázok 6) znovu posuňte smerom dovnútra.

- Po ukončení práce kábel vytiahnete rovnakým spôsobom ako pri vkladaní.

## 6. Zapnutie a vypnutie

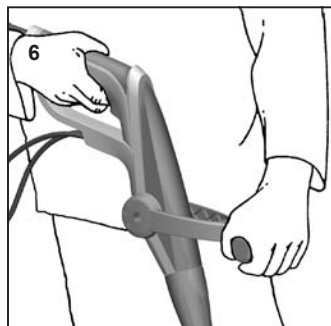

Pri spúšťaní kosačky na trávnu:

- Zaujmite stabilný postoj.
- Uchopte kosačku obidvoma rukami.
- Stojte priamo a kosačku držte voľne.
- Nekladte kosiacu hlavu na zem!
- Stisnite spínač.
- Opätovným stlačením spínača sa kosačka vypína.

## 7. Nastavenie dodatočnej rukoväte, uhla sklonu a dĺžky rúry

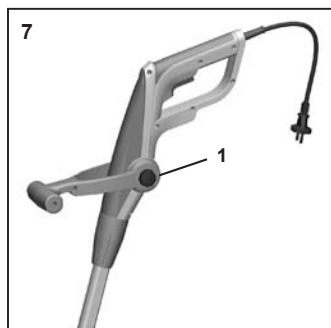

**1. Nastavenie prídavného držadla:** Uvoľnite hviezdovicovú skrutku (obr. 7) a držadlo nastavte do požadovanej polohy. Hviezdovicovú skrutku opäť pevne utiahnite.

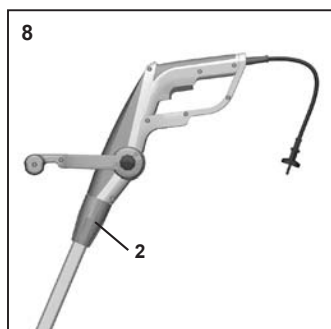

**2. Nastavenie dĺžky rúry** (obr. 8): skrutku 2 uvoľnite pootočením v smere hodinových ručičiek. Rúru nastavte na požadovanú dĺžku. Skrutku 2 opäť pevne utiahnite proti smeru hodinových ručičiek.

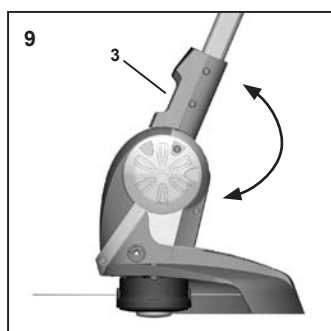

**3. Nastavenie uhla sklonu** (obr. 9): Tlačidlo 3 potiahnite smerom nahor. Uhol sklonu motorovej časti nastavte do jednej z 3 možných polôh. Tlačidlo 3 pustite, aby rukoväť v nastavenej polohe zapadla. Stredná poloha je vhodná k tomu, aby ste sa pohodlne s kosačkou dostali pod prekážky, napr. kričky alebo lavičky.

Dolná poloha je potrebná na sklapanie porastu tak, ako je popísané v nasledujúcom odstavci.

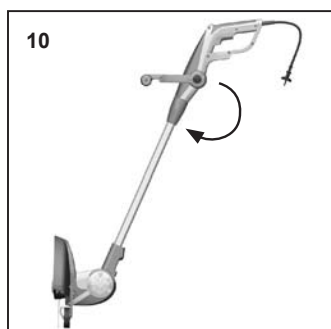

**4. Nastavenie pre skalpovanie porastu** (obr. 10): Dĺžku rúry nastavte do najkratšej alebo najdlhšej polohy, ako bolo popísané v bode 2. V tejto polohe je teraz možné celú hornú časť rukoväte otočiť o 180°. Pritom je tiež možné dĺžku rúry nastaviť do 5 možných polôh.

## 8. Kosenie trávnikov

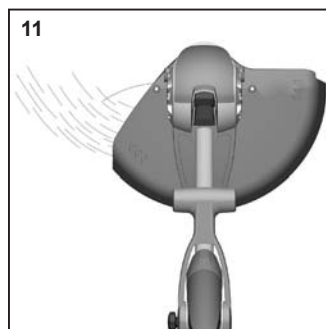

- Na malých plochách rovnomerne prechádzajte kosačkou sem a tam - na kosenie väčších plôch kosačka nie je vhodná.
- Koste podľa možnosti ľavou polovicou, tak sa pokosená tráva, prach a drobné kamienky apod. odhadzujú dopredu, teda smerom od obsluhy.
- Ideálne pracovné podmienky dosiahnete, keď budete kosačku držať so sklonom cca 30 stupňov doľava.

## 9. Nastavenie dĺžky vyžínacej struny

Pravidelne kontrolujte nylonovú strunu, či nie je poškodená a či má správnu dĺžku, nastavenú orezávacím ostrím.

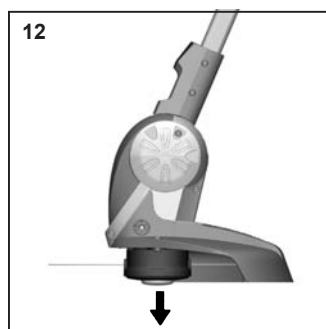

Pri klesajúcom výkone: Kosačku spustite a podržte ju nad trávnikom. Kosiacou hlavou sa zľahka dotknite zeme. Struna sa nastaví, pokiaľ je dlhá aspoň 2,5 cm.

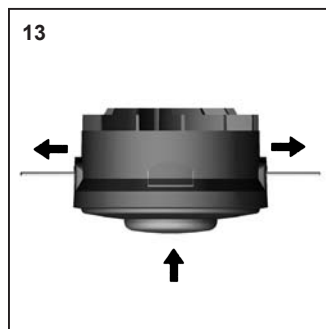

Ak je struna kratšia, kosačku vypnite a odpojte od siete. Nástavec cievky stisnite až na doraz a silou zatiahnite za koniec vlákna, až kým nie je koniec vlákna vidieť - vid'. bod výmena cievky.

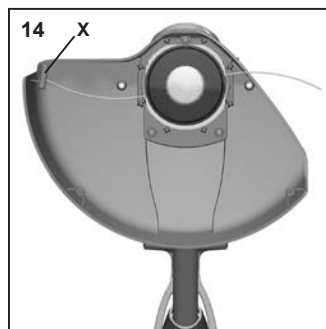

Vaša kosačka má ostrie na odrezávanie struny, ktorá trvalo skracuje strunu na správnu dĺžku (obr. 14).

**Pozor:** Orezávacie ostrie sa musí očistiť od zvyškov trávy, aby sa neznížila orezávací schopnosť.

**Pozor:** Nebezpečenstvo poranenia o orezávacie ostrie.

## 10. Výmena cievky so strunou

 Najskôr kosačku vypnite a vytiahnite sieťovú zástrčku. Chvíľku počkajte, až sa zastaví nylónová struna.

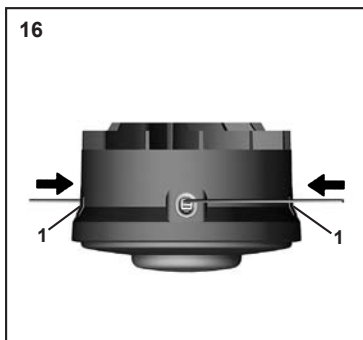

Potom stisnite obidve poistné ústrojenstva 1 po strane vyžínacej hlavy 2 (obr.16).

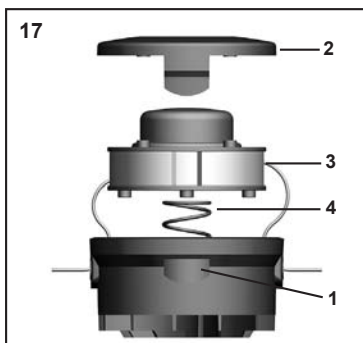

Vyberte prázdnu cievku a nasadte novú 3 tak, aby jeden koniec struny vyčnieval z výstupného otvoru na strane vyžínacej hlavy (obr.11). Dbajte na to, aby pružina 4 bola riadne usadená pod cievkou. Nakoniec znovu nasadte kryt. Obidve poistné ústrojenstvá musia riadne zaskočiť.

## 11. Poruchy

- **Kosačka nebeží:** Skontrolujte, či je zaistený prívod prúdu (napr. pokiaľ som na inej zásuvke alebo pomocou skúšačky napätia). V prípade, že kosačka nebeží po zapojení do zásuvky pod prúdom, pošlite kosačku nedemontovanú nášemu centrálnemu servisu, alebo do autorizovanej opravovne.
- **Kosiaca struna mizne v cievke:** Cievku demontujte (podľa pokynov pod bodom 10), prevlečte konce vlákna otvorom a cievku opäť namontujte. Pokiaľ je nylónové vlákno spotrebované, nasadte novú cievku alebo kazetu.

**Iné poruchy kosačky neodstráňujte vlastnými silami, ale zašlite kosačku na opravu do autorizovanej opravovne.**

## 12. Skladovanie

Pred akoukoľvek údržbou a ošetrovaním vždy vytiahnite zástrčku zo siete.

- Kosačku riadne očistite, hlavne prívodové vzduchové otvory.
- Nepoužívajte vodu na čistenie.
- Kosačku uložte na suché a bezpečné miesto. Chráňte ju pred neoprávnеным použitím (napr. pred deťmi).

## 13. Servisná služba

Opravy elektrického náradia smú vykonávať iba odborní opravári. Prosím, popíšte pri zaslaní do opravy zistené závady. Poškodené nožnice na živé ploty možno poslať do opravy na túto adresu: pozri adresy servisných pracovísk.

## 14. Likvidácia a ochrana životného prostredia

Keď Váš prístroj jedného dňa doslúži alebo ho už nebudete potrebovať, v nijakom prípade prístroj neodhadzujte do domového odpadu, ale ho zlikvidujte ekologicky.

Prosíme, aby ste prístroj odovzdali do zberne. Tam je možné separovať plastové a kovové dielce a postúpiť ich na opätovné spracovanie. Informácie k tejto problematike obdržíte na správe Vašej obce alebo mesta.

## 15. Náhradné diely

Náhradná DA cievka # 13005040  
Ochranný kryt # 12180067

## 16. Záručné podmienky

Nezáväzne od záväzku predajcu vyplývajúceho z kúpnej zmluvy voči konečnému odberateľovi poskytujeme na toto elektrické náradie nasledujúcu záruku:

Záručná doba je 24 mesiacov a začína predajom, čo je potrebné preukázať originálom predajného dokladu. Pri komerčnom užívaní a požičovaní sa záručná doba znižuje na 12 mesiacov. Záruka sa nevzťahuje na diely podliehajúce rýchlemu opotrebovaniu a na škody vzniknuté v dôsledku používania nesprávneho príslušenstva a opráv, na použitie nie originálnych dielov a v dôsledku použitia násilia, úderu, alebo rozbitia a svojvoľného preťaženia motora. V rámci záruky sa robí iba výmena vadných dielov, a nie kompletných prístrojov. Opravy v záruke smú vykonáva iba autorizované opravovne, alebo podnikový servis. V prípade cudzích zásahov záruka zaniká.

Porto, zasielateľské ako aj iné následné náklady nesie kupujúci.

## 17. Technické údaje

### Strunová kosačka na úpravu trávnik

		RT 1525DA
Menovité napätie	V~	230
Menovitá frekvencia	Hz	50
Menovitý príkon	W	350
Otáčky pri behu na prázdno	min <sup>-1</sup>	10.000
Šírka rezu	cm	25
Priemer struny	mm	1,3-1,5
Dĺžka struny v cievke	m	2 x 4
Posun struny	Automatika príklepom	
Hmotnosť	kg	2,4
Hladina akustického tlaku	dB(A)	82 K = 3,0 dB(A)
<small>(EN 786)</small>		
Hladina zrýchlenia vibrácií	m/s <sup>2</sup>	<2,5 K = 1,5 m/s <sup>2</sup>
<small>(EN 786)</small>		

Odrušené podľa EN 55014 a EN 61000.

Ochranná trieda II/VDE 0700 

Technické zmeny zostávajú výhradne v práve výrobcu.

Prístroje sú skonštruované podľa predpisov, EN 60335-1, EN 60335-2-91, a zodpovedajú úplne predpisom Zákona o bezpečnosti výrobkov.

<b>TARTALOMJEGYZÉK</b>	<b>Oldal</b>
<b>1. Előszó a kezelési útmutatóhoz</b>	HU - 2
1.1.A piktogramok ábrázolása és magyarázata	
<b>2. Fontos útmutató személyes biztonságunkhoz</b>	HU - 2
2.1. Általános biztonsági utasítás	
2.2. Az alkalmazás célja	
2.3. Biztonsági utasítások	
A) Utasítások a biztonságos használathoz	
B) Fenntartó	
C) Általános utasítások	
D) Utasítások az alkalmazáshoz	
<b>3. A védőburkolat felszerelése</b>	HU - 3
<b>4. A vágókörjelző/vezetőgörgő felszerelése</b>	HU - 3
<b>5. A készülék csatlakoztatása</b>	HU - 4
<b>6. Be-, kikapcsolás</b>	HU - 4
<b>7. A kiegészítő nyél, a dőlésszög és a csőhossz beállítása</b>	HU - 4
<b>8. Gyep szélezése</b>	HU - 4
<b>9. A vágófonal meghosszabbítása</b>	HU - 4
<b>10. Fonalorsó felújítása</b>	HU - 5
<b>11. Üzemzavarok</b>	HU - 5
<b>12. Tárolás</b>	HU - 5
<b>13. Javítószolgálat</b>	HU - 5
<b>14. Ártalmatlanítás és környezetvédelem</b>	HU - 5
<b>15. Pótalkatrészek</b>	HU - 5
<b>16. Garanciális feltételek</b>	HU - 5
<b>17. Műszaki adatok</b>	HU - 5
<b>18. EC egyezési</b>	
<b>19. Vevőszolgálat</b>	



## 1. Előszó a kezelési útmutatóhoz

A kezelési útmutató célja a gép megismerése és rendeltetésszerű használata-tának megkönnyítése. A kezelési útmutató fontos információkat tartalmaz a láncfűrész biztonságos, szakszerű és gazdaságos használatához, így segít a veszélyek elkerülésében, a javítások és a kiesési idok csökkentésében, valamint a gép megbízhatóságának és élettartamának növelésében. A kezelési útmutató mindig álljon rendelkezésünkre a munkagép alkalmazási helyén.

A kezelési útmutatót a gép használatával, karbantartásával vagy szállításával megbízott személyeknek el kell olvasni és előírásait be kell tartani. A kezelési útmutató, valamint a célszorgban és az alkalmazási helyen érvényes balesetvédelmi előírások mellett figyelembe kell venni a biztonságos és szakszerű munkavégzésre vonatkozó elismert muszáki előírásokat, valamint az illetékes szakmai foglalkozási egyesület balesetvédelmi előírásait.

### 1.1. A piktogramok ábrázolása és magyarázata



Használjunk védőszemüveget és fülvédőt!



Figyelmeztetés!



Üzembe helyezés előtt olvassuk el a használati útmutatót!

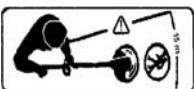

Ne tástózkodjon más személy a veszélyeztetett körzetben!



A szerszám a kikapcsolás után még mozog!



Ne tegyük ki az elektromos gépet az esőnek!



Meghibásodás vagy a csatlakozókábel átvágása esetén azonnal húzzuk ki a hálózati dugaszt!



Figyelem - Környezetvédelem! A készülék nem ártalmatlanítható a háztartási/általános hulladékokkal együtt. A régi készüléket nyilvános gyűjtőhelyen adjuk le.

## 2. Fontos útmutató személyes biztonságunkhoz

### 2.1. Általános biztonsági utasítás

A zajkibocsátásra vonatkozó adatok a készülék- és termékbiztonsági törvény (GPSG) ill. az EK gépirányelve szerint: A hangnyomás-szint a munkahelyen meghaladhatja a 80 dB (A)-t. Ebben az esetben hallásvédő óvrendszabályokra van szükség a kezelő számára (pl. zajvédő viselése).



**Figyelem:** Zajvédelem! Üzembe helyezés során vegye figyelembe a regionális előírásokat.

Figyelem: Villamos készülékek használatánál áramütés, sérülés- és égésveszély elleni védelem végett a következő alapvető biztonsági rendszabályokat kell betartani. Olvassa el és tartsa be valamennyi ilyen utasítást, mielőtt ezt a villamos készüléket használatba venné. Jól őrizze meg a biztonsági utasításokat.

A gépek gyártása a technika jelenlegi állása és az elfogadott biztonságtechnikai szabályok szerint történt. Ennek ellenére használata során előállhatnak a használó vagy harmadik személy testi épségére és életére vonatkozó veszélyek ill. a gép és más dologi értékek károsodása.

Agépeket csak műszakilag kifogástalan állapotban és rendeltetésszerűen, a biztonság és a veszély tudatában, az üzemeltetési utasítás figyelembevétele mellett használja! Különösképpen azokat a zavarokat, amelyek a biztonságot befolyásolhatják, azonnal küszöbölje (küszöböltesse) ki!

A kezelési utasítást gondosan olvassa el. A veszélyekre és a biztonságra vonatkozó utalásokat tartsa szem előtt. Ezeknek a tanácsoknak fi-

gyelmen kívül hagyása életveszélyes lehet. A balesetvédelmi előírásokat feltétlenül tartsa be. Kérjük, a használat előtt ismerkedjen meg a készülék kezelésével.

### 2.2. Az alkalmazás célja

A gépek kizárólag díszgyepek, azaz gyepszélek vágására szolgálnak. Más, vagy ezt meghaladó felhasználás, mint pl. bozotos és sövények vagy nagy gyepfelületek nyírása nem rendeltetésszerűnek minősül. Az ebből eredő károkért a gyártó / szállító nem vállal felelősséget. A kockázatot kizárólag a használó viseli. A rendeltetésszerű használatához tartozik a használati utasítás figyelembevétele és az ellenőrzési és karbantartási feltételek betartása is.

A használati utasítást tartsa mindig a gép alkalmazási helyén.

### 2.3. Biztonsági utasítások



**Figyelem:** A veszélyekre és a biztonságra vonatkozó utalásokat tartsa szem előtt.

Kérjük, a használat előtt ismerkedjen meg a készülék kezelésével. A használati utasítást tartsa mindig a gép alkalmazási helyén.

#### A) Utasítások a biztonságos használatához

- Viseljen védőszemüveget vagy szemvédőt, zárt, nem csúszós talpú cipőt, szorosan simuló munkaruhát, védőkesztyűt és hallásvédőt.
- Kiskorúak a szélezőt nem kezelhetik. A szélezőt csak olyan személyeknek adja tovább (kölcsonözze), akik kezelésével alapvetően tisztában vannak.
- A szélezőt ne használja olyankor, amikor személyek, főként ha gyerekek, vagy háziállatok vannak a közelben.
- Nyugodtan, megfontoltan és csak jó fény- és látási viszonyok mellett dolgozzon - másokat ne veszélyeztessen! Körültekintően dolgozzon!
- Használat előtt a csatlakozó és a hosszabbító vezetékét meg kell vizsgálni, hogy nincsenek-e sérülésre vagy öregedésre utaló jelek. Ne használja a gyepszélezőt, ha a vezetékek sérültek vagy elhasználódtak.
- Ne használjon sérült vezetékeket, csatlakozásokat, hálózati dugaszolókat és vágófejeket.
- Figyelmetlen használat a forgó vágóelemek révén láb- és kézsérüléseket okozhatnak. A motort csak akkor kapcsolja be, ha kezei és lábai a vágószerszámoktól távol vannak.
- Legyen elővigyázatos azokkal a sérülésekkel szemben, amelyeket a fonal levágására szolgáló berendezés okoz. A fonalorsó cseréje után, vagy a fonal meghosszabbítása után a gyepszélezőt először mindig a normál munkahelyzetben tartsa, mielőtt bekapcsolná.
- Soha ne alkalmazzon fém vágóelemeket.
- Csak eredeti pótalkatrészeket használjon fel.
- A készüléken végzett mindennemű munka előtt, a tisztítás előtt és a szállítás alkalmával húzza ki a csatlakozó dugaszolókat az aljzatból. A szélezőt mindig válassza le a hálózatról, ha felügyelet nélkül hagyja.
- A motorburkolaton lévő hűtőlevegőnyílásokat szükség esetén tisztítsa ki.

#### B) Fenntartó

- A munka megszakítása vagy befejezése után: húzza ki a hálózati csatlakozót! A szélező karbantartása (kihúzott hálózati csatlakozó mellett!): csak olyan karbantartási munkákat végezzen, amelyek a használati utasításban le vannak írva.
- A gyermekeket felügyelni kell annak biztosítása érdekében, hogy nem játszanak a készülékkel.
- Minden egyéb munkával forduljon a vevőszolgálathoz.
- Soha ne alkalmazzon fém vágóelemeket.
- A vágófejet rendszeresen tisztítsa meg a fűtől.
- A vágófejet rendszeresen, rövid időközönként ellenőrizze. Észrevehető változások esetén (rezgés, zajok) a szélezőt azonnal kapcsolja ki és erősen tartsa. A szélezőt nyomja a talajra, hogy a vágófejet lefékezze, majd húzza ki a hálózati csatlakozót. Ellenőrizze a vágófejet - ügyeljen a hajszárperepedésekre.
- A sérült vágófejet azonnal cseréltesse ki - még látszólag csekély hajszárperepedések esetén is. Sérült vágófejet ne javítson.
- A motorburkolaton lévő hűtőlevegőnyílásokat szükség esetén tisztítsa ki.
- A műanyag részeket nedves ruhával tisztítsa meg. Durva tisztítószerek megsérthetik a műanyagot.



- j) A szélezőt ne locsolja le vízzel!  
 k) A szélezőt biztonságosan száraz helyiségben tárolja.

### C) Általános utasítások

1. Üzembe helyezés előtt olvassuk el a kezelési útmutatót!
2. A szélezővel való biztonságos bántásmódot az eladó vagy egy szakember mutassa meg Önnek.
3. Használat előtt a csatlakozó és a hosszabbító vezetékét meg kell vizsgálni, hogy nincsenek-e sérülésre vagy öregedésre utaló jelek. Ne használja a gypszelezőt, ha a vezetékek sérültek vagy elhasználdtak.
4. Ha a vezeték a használat során megsérül, a vezetékét azonnal le kell választani a hálózatról. **NE ÉRINTSE MEG A VEZETÉKET, MIELŐTT A HÁLÓZATRÓL LE NEM VÁLASZTOTTA!**
5. Ne használjon sérült vezetékeket, csatlakozásokat, hálózati dugaszolókat és vágófejeket.
6. Figyelem! Veszély! A motor lekapcsolása után a vágóelemek tovább futnak. Ujj-és lábsérülések veszélyek!
7. A hosszabbító vezetékét úgy tartsa, hogy a forgó műanyagfonal ne érintesse meg azt.
8. A biztonságos üzemeltetéshez ajánljuk, hogy a gép betáplálása egy hibaáram-védőberendezésen keresztül (RCD) történjen 30 mA-t meg nem haladó hibaárammal. Közelebbi felvilágosítást a villamos szerezést végző szakember ad.
9. Minden munkakezdés előtt ellenőrizze a szélezőt annak kifogástalan működése és előírászerű, üzembiztos állapota szempontjából. Különösen fontosak a csatlakozó és hosszabbító vezeték, a hálózati dugaszoló, a kapcsoló és a vágófej.
10. Figyelem! A készülék hálózati csatlakozó vezetékét csak a gyártó vevőszolgálat vagy egy villamossági szakember cserélheti ki.
11. Csak olyan hosszabbító vezetékeket használjon, melyek külső használatra engedélyezve vannak és melyek nem könnyebbek, mint a DIN/VDE 0282 szerinti H07 RN-F gumitömlő-vezetékek legalább 1,5 mm<sup>2</sup> mérettel. A hosszabbító vezetékek dugaszolójának és csatlakozásainak fröccsenő víz ellen védettnek kell lenni. A szélezőt csak kifogástalan védőberendezéssel üzemeltesse, ügyeljen a vágófej szilárd illeszkedésére.
12. A hálózati csatlakozót ne a vezetéknél fogva húzza ki a dugaszoló aljzatból, hanem a hálózati csatlakozót fogja meg.
13. A hosszabbító vezetékét úgy fedtesse le, hogy ne sérülhessen meg és ne képezze elbotlás veszélyét.
14. A hosszabbító vezeték ne dözsölődhessen peremekhez, hegyes vagy éles tárgyakhoz és ne csípődhessen be pl. ajtóhasadékba vagy ablakrésekbe.
15. A szélező rövid ideig tartó szállításához (pl. egy másik munkaterületre) engedje el a kapcsolót, húzza ki a hálózati csatlakozót.

### D) Utasítások az alkalmazáshoz

1. Bekapcsoláskor a szélező védőburkolatának a test felé fordítva kell lenni.
2. Viseljen védőszemüveget vagy szemvédőt, zárt, nem csúszós talpú cipőt, szorosan simuló munkaruhát, védőkesztyűt és hallásvédőt.
3. A szélezőt mindig erősen tartsa - mindig ügyeljen a szilárd és biztonságos állásra.
4. Áttekinthetetlen, sűrűn benőtt terepen fokozott óvatossággal dolgozzon!
5. A szélezőt esőben ne hagyja kint a szabadban.
6. Ne vágjon vizes fűvet! Ne használja esőben!
7. Vigyázzon a lejtőkön vagy az egyenetlen terepen, elcsúszás veszélye!
8. Lejtőkön csak a dőlésre merőlegesen szélezzon - elővigyázat a fordulásoknál!
9. Ügyeljen a fatöncökre és gyökerekre, elbotlás veszélye!
10. Ne lehessen a trimmer rossz időjárási körülmények, különösen, ha fennáll a veszélye egy vihar.
11. A vágószerszám magas fordulatszáma és az áramcsatlakozás különös veszélyekkel járnak. Ezért a szélezővel végzett munkánál különleges biztonsági rendszabályokra van szükség.
12. A szélezővel való biztonságos bántásmódot az eladó vagy egy szakember mutassa meg Önnek.
13. Ez a készülék nem rendeltetett arra, hogy korlátozott fizikai, érzéki vagy szellemi képességekkel rendelkező, vagy tapasztalattal és/vagy tudással nem rendelkező személyek használják (beleértve a gyermekeket is), kivéve, ha biztonságukért felelős személy felügyeli őket vagy utasításokat adott nekik az eszköz használatára vonatkozóan.
14. A használati utasítást feltétlenül adja át! 16 éven aluli fiatalok a készüléket nem használhatják.

15. A készülék hatáskörében lévő személyekért a készülék kezelője a felelős.

16. A szélezővel dolgozó egészséges, pihent és jó kondícióban legyen. Kellő időben iktasson pihenőidőket a munkába! - Ne dolgozzon alkoholt vagy kábítószer hatása alatt.

17. 15 m-es körzetben sem más személyek / gyerekek, sem állatok nem tartózkodhatnak, mivel a forgó vágófej köveket és más tárgyakat röppíthet fel.

Fontos tanácsok arra vonatkozóan, hogy ne veszítse el a jótállási igényét:

- Tartsa tisztán a levegőbelépő nyílásokat, mert különben a motor nem kap hűtést.
- Ne dolgozzon hosszabb fonallal, mint a levágópenge által beállított hosszúság.
- Csak speciális monofilamante-t és eredeti orsót használjon max. 1,4-1,6 mm -vel (legcélszerűbben az eredeti fonalunkat).
- Ne szorítsa a vágófejet a földre, ezáltal lefékezi a bekapcsolt motort.
- Ne üsse hozzá a vágófejet kemény altalajhoz, mert így a motortengely kiegyensúlyozatlanná válik.

### 3. A védőburkolat felszerelése

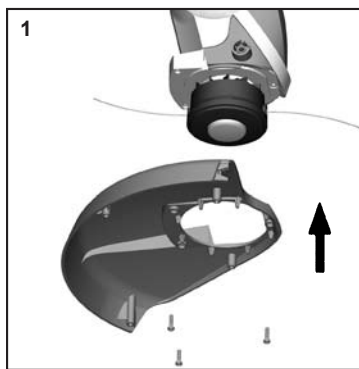

A védőburkolatot tegye a szegélynyíró burkolatára és rögzítse a mellékelt 3 csavarral.

### 4. A vágókörjelző/vezetőgörgő felszerelése

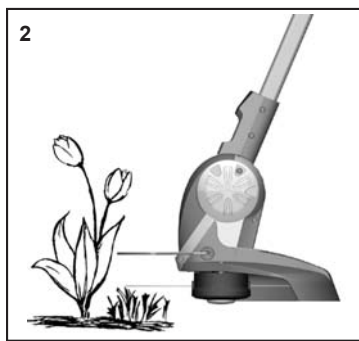

A vágókörjelző mutatja a fonál maximális vágókörét, és így védi az értékes dísznövényeit.

A szegélynyíróját természetesen ezen felszerelések nélkül is működtetheti.

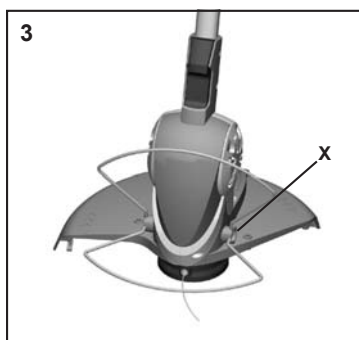

A vágókörjelzőt (3. ábra) kicsit hajlítsa ki, és mindkét oldalon helyezze be a megfelelő nyílásokba.

### 5. A készülék csatlakoztatása

A gépeket csak egyfázisú váltakozó árammal lehet üzemeltetni. VDE 0740 és CEE 20 szerinti II. osztályú védőszigeteléssel vannak ellátva. Üzembe helyezés előtt azonban győződjön meg arról, hogy a hálózati feszültség megegyezzen a teljesítménytáblán megadott üzemi feszültség-értékkel.

A hosszabbító vezeték legkisebb keresztmetszete: 1,5 mm<sup>2</sup>

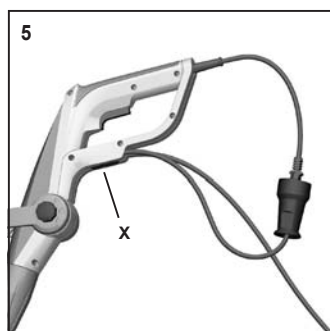
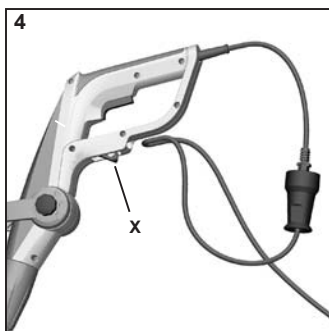

- A kábeltartót a gomb (4. ábra) megnyomásával fordítsa kifelé.
- A hosszabbító vezetékéből képzett hurkot a húzás megszüntetése céljából dugja át a nyélen található nyíláson. A kábeltartót a gomb (5. ábra) megnyomásával újra fordítsa befelé.
- A munka befejeztével a kábeltartót a gomb (4. ábra) megnyomásával fordítsa kifelé és húzza ki a vezetékét. A kábeltartót fordítsa vissza a nyélbe.

## 6. Be-, kikapcsolás

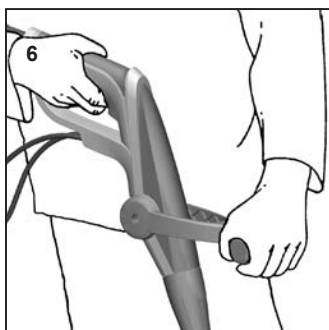

- A gypszelező üzembe helyezéséhez.- Foglaljon el biztonságos állást.
- Jó erősen tartsa a készüléket.
  - Álljon egyenesen, a készüléket feszültség nélkül tartsa.
  - A vágófejet ne helyezze a talajra!
  - Nyomja meg a kapcsolót.
  - Kikapcsoláshoz engedje ismét föl a kapcsolót.

## 7. A kiegészítő nyél, a dőlésszög és a csőhossz beállítása

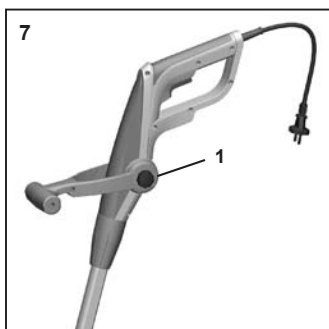

- 1. Kiegészítő fogantyú beállítása:** Oldja ki a kézi csavart (7. ábra), és a fogantyút állítsa be a kívánt helyzetbe. Húzza meg a kézi csavart.

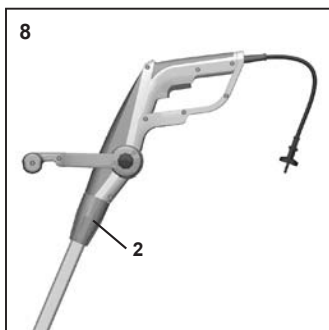

- 2. Szárhossz beállítása (8. ábra):** A 2 csőcsavart a kioldáshoz jobbra tekerje el. A szárat állítsa be a kívánt hosszúságúra. A 2 csőcsavart balra tekerve ismét húzza meg.

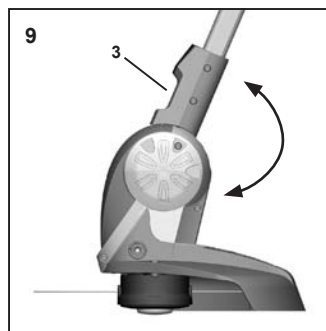

- 3. A dőlésszög beállítása (9. ábra) :** A 3 gombot húzza felfelé. A motorrész dőlésszögét állítsa a 3 lehetséges pozíció egyikébe. A gombot (3) a rögzítéshez engedje el.

A középső pozíció alkalmas arra, hogy a szegélynyíróval kényelmesen bejussunk az akadályok (pl. bokrok vagy ülbútorok) alá.

Az alsó pozícióra - a következő bekezdésnek megfelelően - a szegélynyíráshoz van szükség.

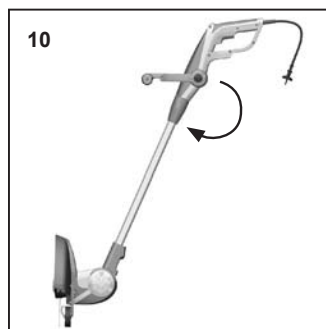

- 4. Beállítás szegélynyíráshoz (10. ábra) :** A szárat állítsa be a legrövidebb vagy a leghosszabb helyzetbe a 2. pontban leírtaknak megfelelően. Ebben a helyzetben a teljes felső nyélrész elfordítható 180 fokkal. Ennek során a csőhossz 5 lehetséges helyzetbe állítható be.

## 8. Gyep szélezése

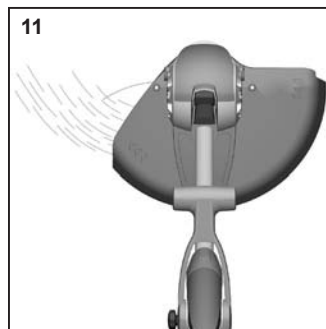

- Kis gyepfelületeken a szélezőt egyenletesen mozgassa ide-oda - nagy felületek nyírására a szélező nem alkalmas.
- Lehetőség szerint a készülék bal felével vágjon, így a lenyírt fű, por és felvert kövek stb. előre repülnek, el a kezelőtől.
- Az ideális munkafeltételeket úgy éri el, ha a készüléket kb. 30°-os dőléssel balra tartja.

## 9. A vágófonal meghosszabbítása

Ellenőrizze rendszeresen a nylonzsinórt sérülések szempontjából és arra vonatkozóan, hogy a zsinór rendelkezik-e még a levágópenge által beállított hosszal.

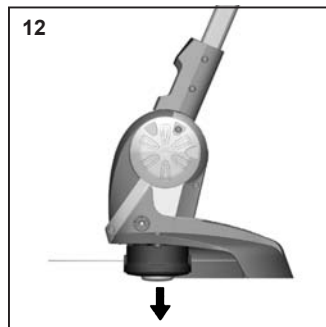

Csökkenő vágásteljesítmény esetén: a készüléket kapcsolja be és tartsa egy gyepfelület fölél. A vágófejet érintse a talajhoz. (12. ábra) A fonalat utánállítjuk, ha a fonalvég(ek) hosszúsága legalább 2,5 cm.

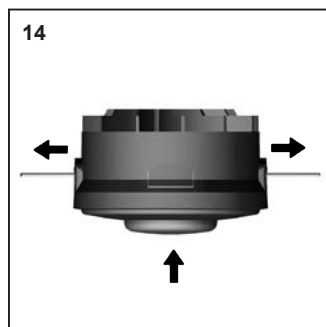

Ha a fonalvég rövidebb, kikapcsoljuk a készüléket és kihúzzuk a készülékdugaszt (13. ábra). A tekercsbetétet ütközésig benyomjuk és a fonalvéget (fonalvégeket) erősen meghúzzuk. Ha nem látható fonalvég - lásd a „Fonalorsó felújítása” pontot.

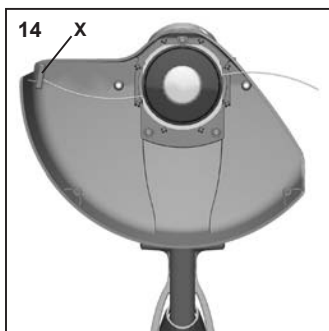

A fűszegély-nyíró szálvágó késsel rendelkezik, ami a vágószálat mindenkor a megfelelő hosszúságúra rövidíti (14. ábra).

**Figyelem:** A vágókést a vágóhatás csorbításának elkerülése végett fűmaradványoktól meg kell szabadítani.

**Elővigyázatosság:** A vágókés sérülés veszélyét hordozza magában.

## 10. Fonalorsó felújítása

**!** Először is kapcsolja ki a gépet és húzza ki az áram bedugóját. Várjon mindaddig amíg a vágó teljesen meg nem ál.

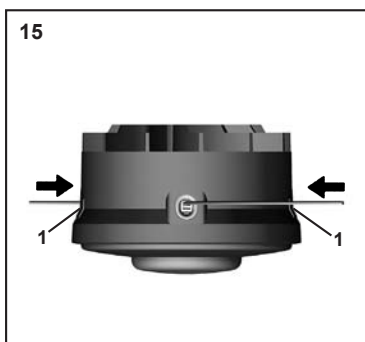

S utána nyomja meg mind a két oldali gombot 1 és vegye le a 2 fedelet (15. kép).

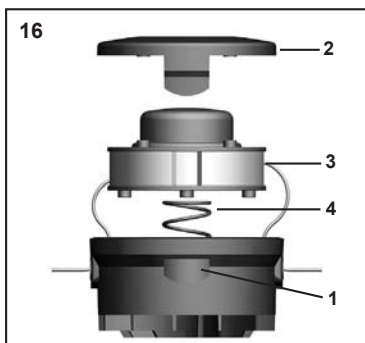

Vegye ki az üres tekercset és tessenek betenni az újat 3, úgy hogy a húr egyik vége át legyen húzva a vágó fej oldalán (16. kép). A tekercset érzékeny fordulattal bebiztosítsuk, hogy helyes pozíciót foglaljon el. Következően felteszük a fedelet és mind a két oldali gombbal zárjuk a fedelet.

## 11. Üzemzavarok

- **A készülék nem működik:** Ellenőrizze, hogy van-e áram (pl. egy másik dugaszolóaljzattal próbálja meg vagy feszültségvizsgálóval). Ha a készülék áram alatt lévő aljzatról nem működik, szétszedetlen állapotban beküldendő központi szervizünkbe vagy egy erre illetékes szakműhelybe.
- **A vágófonal eltűnik a fonalorsóban:** A fonalorsót szerelje ki. A fonalvéget vezesse át a fűzőszemen és az orsót ismét helyezze vissza. Ha a nylonfonal kifogyott, helyezzen be újsorsót vagy kazettát.

**A készülék más üzemzavarait ne javítsa önállóan, hanem csak általunk erre feljogosított szakemberrel javíttassa meg.**

## 12. Tárolás

A karbantartási és ápolási munkák megkezdése előtt feltétlenül húzzuk ki a csatlakozódugót.

- A készüléket alaposan tisztítsa meg, különösen a hűtőlevegőnyílásokat.
- Tisztításhoz ne használjon vizet.
- A készüléket száraz és biztonságos helyen tárolja. Illetéktelen használatól (pl. gyerekek által) óvja meg.

## 13. Javítószolgálat

Villamos készülékek javítását csak villamos képesítésű munkaerő végezheti. Kérjük, javítás céljára történő beküldéskor írja le az Ön által megállapított hibát.

## 14. Ártalmatlanítás és környezetvédelem

Ha készüléke egy nap használhatatlanná válik, vagy már nincs rá szüksége, kérjük, semmi esetre se tegye a készüléket a háztartási hulladékok közé, hanem gondoskodjon környezetbarát ártalmatlanításáról.

Kérjük, a készüléket adja le egy hulladékgyűjtő helyen. A műanyag- és fémrészek itt különválaszthatók és újrafelhasználás alá vethetők. Erre vonatkozó felvilágosítást a községi vagy városi önkormányzatoknál is kaphat.

## 15. Pótalkatrészek

Tekercs DA # 13005040  
Védőburkolat # 12180067

## 16. Garanciális feltételek

Erre az elektromos szerszámmra - a kereskedő, adásvételi szerződés szerinti kötelezettségétől függetlenül - az alábbiak szerint vállalunk garanciát:

A garancia ideje 24 hónap az átadástól számítva, amelyet az eredeti vásárlási blokkal kell igazolni. Ipari használat, valamint kölcsönzés esetén a garanciális idő 12 hónapra csökken. A garancia nem vonatkozik kopó alkatrészekre, nem megfelelő tartozékok használatából, nem originál alkatrészekkel végzett javításokból, eroszak alkalmazásából, ütésből, törésből, valamint szándékos motortúlterhelésből eredő károkról. A garanciális csere csak a hibás alkatrésze terjed ki, nem a komplett készülékre. Garanciális javításokat csak az erre felhatalmazott szerviz műhelyek, vagy a gyári vevőszolgálat végezhetnek. Illetéktelen beavatkozás esetén a garancia megszűnik.

Postai, szállítási és járulékos költségek a vevőt terhelik.

## 17. Műszaki adatok

Típus	RT 1525DA	
Hálózati feszültség	V~	230
Névleges frekvencia	Hz	50
Teljesítmény	W	350
Üresjárat fordulatszám	min <sup>-1</sup>	10.000
Vágásszélesség	cm	25
Fonalvastagság	mm	1,3-1,5
Fonalkészlet	m	2 x 4
Fonalhosszabbítás	Érintéses automatika	
Súly	kg	2,4
Hangnyomásszint	dB(A)	82 K = 3,0 dB(A)
<small>(az EN 786)</small>		
Rezgés	m/s <sup>2</sup>	<2,5 K = 1,5 m/s <sup>2</sup>
<small>(az EN 786)</small>		

Rádió-zavarmentesítve EN 55014 és EN 61000 szerint.

Védelmi osztály: II/VDE 0700

A műszaki változtatások jogát fenntartjuk.

A készülékek gyártása a/az EN 60335-1 és EN 60335-2-91 előírásai szerint történt és teljes mértékben megfelelnek a készülék- és termék-biztonsági törvény előírásainak.

<b>Съдържание</b>	<b>Страница</b>
<b>1. Предговор към Инструкцията за експлоатация</b>	BG - 2
1.1.Изображение и обяснение на пиктограмите	
<b>2. Важни указания за Вашата лична безопасност</b>	BG - 2
2.1. Общо указание за безопасност	
2.2. Област на приложение	
2.3. Указания за безопасност	
A) Начин на приложение	
B) Поддръжка	
C) Общи указания	
D) Заявление бележки	
<b>3. Монтаж на защитния капак</b>	BG - 3
<b>4. Монтаж на предпазителя за цвета / направляващата ролка</b>	BG - 3
<b>5. Присъединяване на инструмента</b>	BG - 4
<b>6. Включване / изключване</b>	BG - 4
<b>7. Допълнителна ръкохватка, настройване на ъгъла на наклона и дължината на тръбата</b>	BG - 4
<b>8. Стригане на затревени площи</b>	BG - 4
<b>9. Удължаване на режещия конец</b>	BG - 4
<b>10. Подмяна на макарата за конца с нова</b>	BG - 5
<b>11. Повреди</b>	BG - 5
<b>12. Съхранение</b>	BG - 6
<b>13. Ремонтна служба</b>	BG - 6
<b>14. Отвеждане на отпадъците и опазване на околната среда</b>	BG - 6
<b>15. Резервни части</b>	BG - 6
<b>16. Гаранция</b>	BG - 6
<b>17. Технически данни</b>	BG - 6
<b>18. Декларация за съответствие в ЕО</b>	
<b>19. Услуга</b>	



## 1. Предговор към Инструкцията за експлоатация

Настоящата инструкция е предназначена да облекчи опознаването на машината и използването на нейните възможности за приложение по предназначение. Инструкцията за експлоатация съдържа важни указания, които правят възможно безопасното, целесъобразното и икономично използване на машината, а заедно с това и предотвратяването на опасностите, намаляването на ремонтите и времето на престои и да увеличаването надеждността и продължителността на живота на машината. Инструкцията за експлоатация трябва винаги да е на разположение на мястото на използване на машината.

Инструкцията за експлоатация трябва да се чете и прилага от всяко лице, което е натоварено да работи с машината, напр. обслужване, текущо поддържане или транспортиране.

Наред с Инструкцията за експлоатация и валидните в страната на използване задължителни правила за предпазване от злополуки на работното място също така трябва да се имат предвид общоприетите технически правила за предотвратяване на злополуки на компетентните професионални сдружения.

### 1.1. Изображение и обяснение на пиктограмите



Да се носят защитни средства за очите и слуха!



Предупреждение!



Да се чете Инструкцията за обслужване!



Не се допускат други лица в опасната зона



Инструментът се движи по инерция след изключване!



Този електроинструмент да не се излага на дъжд!



При увреждане или прерязване на веднага да!



Внимание - опазване на околната среда! Този уред да не се изхвърля заедно с битовите или смесените отпадъци. Остарелият уред да се предава само в обществен пункт за събиране на отпадъци.

## 2. Важни указания за Вашата лична безопасност

### 2.1. Общо указание за безопасност

Информацията за шумовото излъчване в съответствие с „Германския закон за безопасността на изделията“ (ProdSG) и Директивата за машинното оборудване на ЕС: Нивото на звука на работното място може да превишава 80 dB (A). В този случай за обслужващия са необходими мероприятия за предпазване от шума (напр. носенето на защитни средства за слуха).

**⚠ Внимание: Защита от шум! При пускането в експлоатация спазвайте регионалните предписания.**

**Внимание:** При употребата на електрически инструменти за предпазване от токов удар, опасност за нараняване и пожарна опасност, трябва да се съблюдават следните основни мероприятия за безопасност. Четете и съблюдавайте всички тези указания преди да използвате този уред. Добре съхранявайте указанията за безопасност.

Машините са изградени на най-новото ниво на техниката и приетите правила за техническа безопасност. Независимо от това при тяхното използване могат да възникнат опасности за тялото и живота на ползващия или на трето лице, респ. увреждане на машината и други материални ценности.

Машините да се използват само в безупречно техническо състояние, както и съгласно предназначението, със съзнателно отношение към сигурността и опасностите и при съблюдаване на Ръководството за работа! В частност веднага следва да се отстраняват (или да бъде поръчано отстраняването) повреди, които увреждат безопасността!

Ръководството за работа да се чете грижливо. Задължително да се съблюдават указанията за опасност и тези по безопасността. Несъблюдаването на тези указания може да предизвика опасност за живота. Задължително да се следват предписанията за предотвратяване на злополуки. Моля, преди употребата се запознайте с начина на ползване на уреда.

### 2.2. Област на приложение

Машините са предназначени за рязане на декоративни чимове, т.е. на крайните контури на затревените площи. Всяко друго или излизащо от тези предели използване, като напр. рязането на търнаци и живи плетове или косене на големи затревени площи се счита като използване не по предназначение. За произлизащите от това щети производителят / доставчикът не носи отговорност. Рискът се поема изцяло от ползвателя. Към използването по предназначение спадат също така и съблюдаването на Ръководството за обслужване и спазването на условията за технически проверки и поддръжка. Ръководството за обслужване постоянно да се съхранява на мястото на работа на машината.

### 2.3. Указания за безопасност

**⚠ ВНИМАНИЕ! При използване на машина, инструкциите за безопасност се спазват.**

Моля, прочетете за вашата безопасност и за безопасността на другите тези инструкции преди да използвате машината. Моля, да съхраняват информацията за по-нататъшна употреба.

#### A) Начин на приложение

- Инструментът за стригане на трева винаги да се държи с двете ръце – винаги да се обръща внимание на устойчивата и сигурна стойка.
- Който работи с инструмента за стригане на трева, трябва да бъде здрав, отпочинал и в добра кондиция. Своевременно да се правят почивки по време на работа! – Да не се работи под влиянието на алкохол или наркотици.
- Инструментът да се използва за рязане на трева и плевели до стените, под оградите, около дърветата и дънерите, по стълбищата, пътеките покрити с плочи и терасите, под храстите и живите плетове, на стръмните откоси, при фугите между плочите и други подобни.
- Да не се оставя удължителния кабел да се трие върху ръбове, остри режещи предмети и да не се мачка, напр. в процепите на врати и прозорци.
- Преди употребата трябва да се провери присъединителния и удължителния кабел за признаци на увреждане или стареене. Да не се използва инструмента за стригане на трева, когато кабелите са повредени или изхабени.
- Внимание: захранващият кабел на този уред може да се сменя само от сервиза на производителя или от електро-специалист.
- Да се включва мотора само тогава, когато ръцете и краката са далече от режещите инструменти.
- След прекъсване и завършване на работа: Издърпайте щекера! На инструмента да се извърши текущо обслужване (при изваден щекер!). Да се изпълняват работите по поддръжката, които са описани в Инструкцията за експлоатация. За всички останали работи се обръщайте към сервизната служба.
- Не изплаквайте инструмента с водна струя!
- Пластмасовите части се почистват с влажна кърпа. Силните почистващи средства могат да повредят пластмасата.
- Преди всички работи, които предстои да извършите по инструмента, преди почистване и при транспортиране извадете щекера от контакта. Инструмента винаги да се отделя от мрежата, когато се оставя без надзор.
- Използвайте само оригинални режещи глави и резервни макари. Никога не поставяйте метални режещи елементи.

#### B) Поддръжка

- Да се използват само оригинални резервни части.
- Да се съхранява на машината на място, недостъпно за деца;
- електрическа машинка за подстригване следва да се определят само от оторизирани лица, ремонтирани;

- d) Използвайте само оригинални резервни части и аксесоари, които се препоръчват от производителя.
- e) Редовно почистване на рязане на трева.
- f) Режеща глава се проверява редовно през кратки интервали. Седнете, се ползват забележими промени (вибрации, шум), незабавно и дръжте здраво нож. Натиснете машинка за подстригване на основание за забавяне на режещата глава, след това издърпайте щепсела. Рязане проверите главата - Проверка за пукнатини.
- g) Дефектните режещата глава може да се смени веднага - дори и за пръв поглед незначителни пукнатини линията на косата. Повредени режещата глава не се коригира.
- h) Почистете добре след всяка употреба, батерията си нож. Почиствайте въздушните отвори.
- i) Чисто пластмасови части с влажна кърпа. Harsh почистващи препарати могат да навредят на пластмасата.
- j) нямат течаща вода в устройството и да го инжектира не с вода.
- k) Да се запази машинката суха и замръзване-безопасни.

## C) Общи указания

1. Прочетете внимателно инструкциите от.
2. Запознайте се с контрол или регулиране, и правилното използване на устройството.
3. Проверка на силата и удължителни преди употреба за признаци на повреда или стареене. Повредените кабели, конектори, захранващ кабел, а не рязане.
4. Когато по време на работа кабелът бъде повреден, то тогава кабелът веднага да се разедини от ел. мрежа. **ДА НЕ СЕ ДОКОСВА КАБЕЛА ПРЕДИ ТОЙ ДА БЪДЕ РАЗЕДИНЕН ОТ МРЕЖАТА.**
5. Вземете тревата машинката (тревата в краищата на подстригване) не е в експлоатация, когато линиите са повредени или износени.
6. Внимание: въртене на режещи инструменти за изключване на двигателя приема дори още повече.
7. Дръжте удължителни далеч от режещия инструмент.
8. Контактът трябва да бъде оборудван с диференциален защитен прекъсвач за тока на утечката, съответно при включване към мрежата междинно трябва да бъде подвързан един такъв прекъсвач. По-подробни справки ще получите от електротехник. За безопасна работа се препоръчва машината да бъде захранвана през устройство за диференциална защита (RCD) с ток на утечка не по-голям от 30 mA.
9. Проверявайте всеки път преди гладкото функциониране Тримери и правилно, безопасно работно състояние. Особено важни са свързване и удължителен кабел, захранващ кабел, ключ и режещата глава.
10. Внимание: захранващия кабел на тази машинка може да се замени от производителя или електротехник услуга.
11. Използвайте само удължителни, които са одобрени за използване на открито и не са по-леки от гумени маркуци H07 RN-F съгласно DIN / VDE 0282 с най-малко 1,5 mm<sup>2</sup>. Съединители и съединителни части за разширяване води трябва да са водонепромокаеми. Тримери работят само с подходящо предпазно устройство, проверете за правилното места на главата.
12. Не изключвайте щепсела с дърпане на кабела от контакта, но на допир щепсел.
13. Удължаване линия, така че да не е повреден и не създава опасност пътуване.
14. Удължаване линия не е на краищата може да търка остър предмет, а не изстискване, например врата или прозорец колони.
15. За краткосрочни транспорт на машинката (например на друга работа) изключване, извадете захранващия кабел.

## D) Заявление бележки

1. В защитно покритие трябва да се обърна при включване на тример тялото.
2. Защитни очила или защита на очите, затворени обувки с добър протектор, плътно прилепнали дрехи, ръкавици и защита на слуха.
3. Тримери държат винаги е добре - винаги твърдо и сигурно и стабилно положение.
4. работят в комплекса, гъста растителност терен много внимателно!
5. Тримери Не оставяйте в дъжда навън.

6. трева нарязани! Да не се използва в дъжда!
7. Внимание по склоновете или по неравен терен, хлъзгав!
8. Подстригване просто да се мотае напречно на склона - Бъдете внимателни при завой!
9. Уверете се, че пънове и корени, пътуване свърши!
10. Избягвайте да използвате машинката за подстригване за
11. Високата скорост на режещия инструмент и захранване въвеждат специални опасности. Ето защо, когато се работи с машинката специални мерки за безопасност е необходимо.
12. Безопасно използване на машинката от продавача или специалист, може да покаже.
13. Тази машинка не е предназначена за ползване от хора (включително деца) с физически, сетивни или умствени способности или липса на опит и / или познания, за да, освен ако не са контролирани от лицата, отговорни за тяхната безопасност или получени от инструкция за това как машинката се използва.
14. Тримери премине само на хора (под наем), които обикновено са запознати с неговата работа. Винаги премине по указания! Деца под 16-годишна възраст не могат да действат на нож.
15. Потребителят носи отговорност на трети лица в района на работа на машинката.
16. Тези, които работят с машинката, да са здрави, отпочинали и в добро състояние. Вмъкване на пауза във времето! - Да не се работи под влиянието на алкохол или наркотици.
17. В радиус от 15 м не може да бъде повече хора / децата все още пребивават животни, камъни и т.н. може да бъде хвърлен от въртящи се режещата глава.

Важни указания, за да не загубите гаранционните претенции:

- Поддържайте прорезите за входа на въздуха чисти, т.к. иначе моторът няма да се охлажда.
- Не работете с по-дълъг конец отколкото предварително определената от отрезното ножче дължина.
- Използвайте само специални моноvlakна и оригинални макари с максимален диаметър 1,3-1,5 мм (най-добре нашия оригинален конец).
- Не притискайте режещата глава към земята, по този начин вие спирате включения мотор.
- Не удряйте режещата глава върху твърда основа, т.к. вала на мотора ще се разбалансира.

## 3. Монтаж на защитния капак

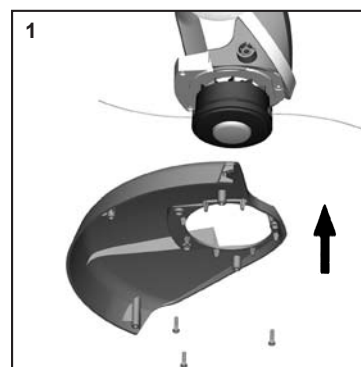

Поставете предпазния капак върху корпуса на косачката и го закрепете с приложените 3 болта.

## 4. Монтаж на предпазителя за цветя / направляващата ролка

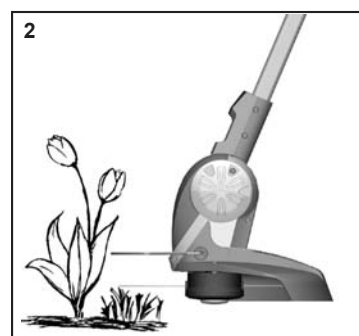

Предпазителят за цветя показва максималния кръг на рязане за защита на вашите ценни декоративни растения.

Разбира се, може да ползвате вашия тример за трева също и без тези приспособления.

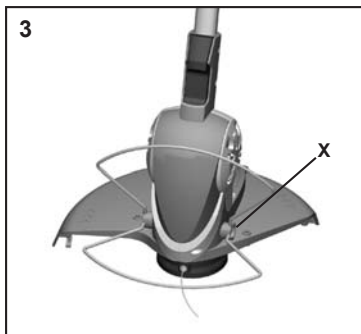

Огнете леко настрана предпазителя за цвета (фиг. 3) и го поставете в предвидените за това отвори от двете страни.

### 5. Присъединяване на инструмента

Машините могат да работят само с монофазен променлив ток. Те са със защитна изолация по клас II VDE 0700 и CEE 20. Преди пускането в експлоатация обърнете внимание на това, дали напрежението на мрежата съответства на даденото в табелката работно напрежение!

Минимални сечения на удължителния кабел: 1,5 мм<sup>2</sup>

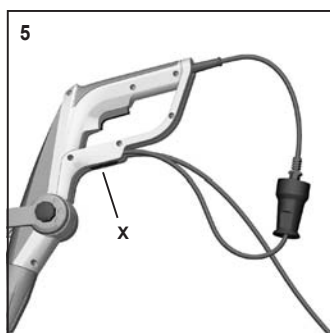
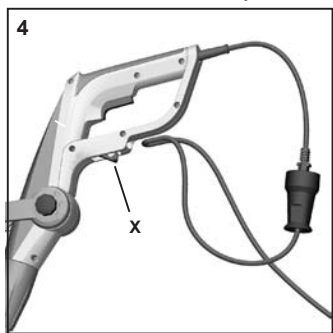

- Завъртете навън дръжача на кабела чрез натискане на бутона (фиг. 4).
- Поставете халка на удължителя на кабела през отвора в дръжката с цел намаляване на опъването. Пъхнете отново дръжача на кабела навътре посредством натискане на бутона (фиг. 5).
- След приключване на работа, завъртете навън дръжача на кабела чрез натискане на бутона (фиг. 4) и издърпайте кабела. После поставете дръжача на кабела отново в дръжката.

### 6. Включване / изключване

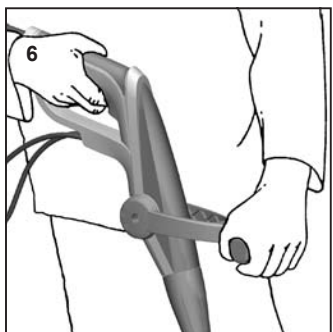

За пускане в експлоатация на вашия инструмент за стригане на трева:

- Заемете стабилна стойка.
- Вземете инструмента с двете ръце.
- Стойте изправени, дръжте инструмента без излишно натягане.
- Да не се постави режещата глава на пода!
- Натиснете пусковия ключ.
- За изключване отново отпуснете ключа.

### 7. Допълнителна ръкохватка, настройване на ъгъла на наклона и дължината на тръбата

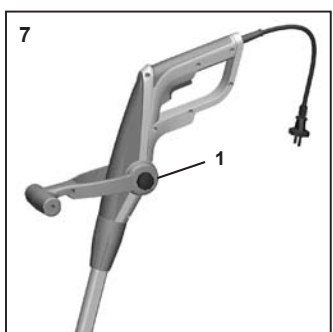

**1. Регулиране на допълнителната дръжка:** Разхлабете винта със звездовидна глава (фиг. 7) и настройте дръжката в желаното положение. Отново затегнете винта със звездовидна глава.

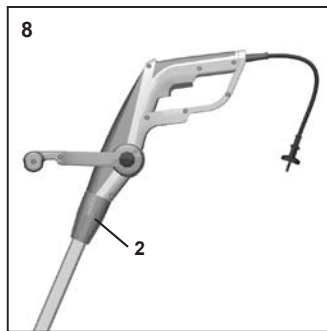

**2. Регулиране на дължината на тръбата:** (фиг. 8) За разхлабване въртете винтовата втулка 2 по посока на часовниковата стрелка. Преместете тръбата до желаната дължина. Отново затегнете винтовата втулка 2 по посока, обратна на часовниковата стрелка.

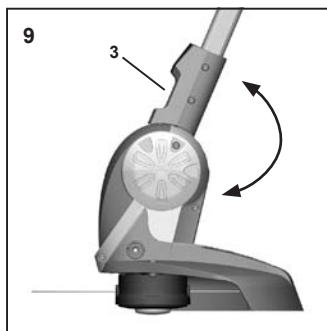

**3. Настройка на ъгъла на наклон** (фиг. 9): Издърпайте ключа 3 нагоре. Настройте ъгъла на наклона на двигателната част в една от 3-те възможни позиции. За фиксиране пуснете бутон 3. Средната позиция е подходяща за удобно достигане на пространството под храсти или градински мебели. Долната позиция е подходяща за рязане на ръбове и краища, както е описано в следващия абзац.

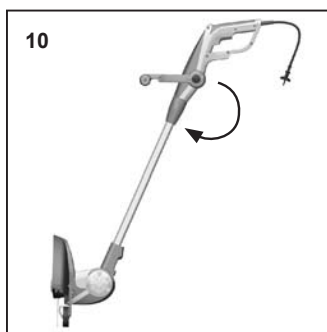

**4. Настройка за рязане на ръбове** (фиг. 10): Настройте дължината на тръбата в най-късото или най-дългото положение, както е описано в т. 2. В тази позиция можете да завъртите на 180° цялата горна част на ръкохватката. Тук дължината на тръбата също може да бъде настроена в 5 позиции.

### 8. Стригане на затревени площи

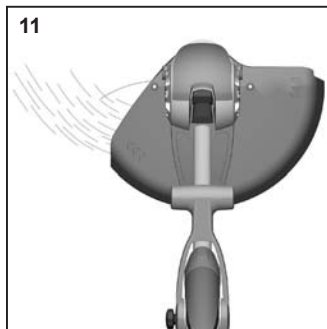

- Придвижвайте напред-назад инструмента по малките затревени площи – за косене на големи площи инструмента не е пригоден.
- По възможност режете с лявата половина, тогава откосената трева, прахът и завихрените камъни или други подобни ще бъдат изхвърляни напред, настрана от обслужващия.
- Вие ще постигнете идеални условия за работа, когато държите инструмента със страничен наклон 30° наляво.

### 9. Удължаване на режещия конец

Редовно контролирайте найлоновия шнур за повреди и дали той още притежава зададената от отрезното острие дължина.

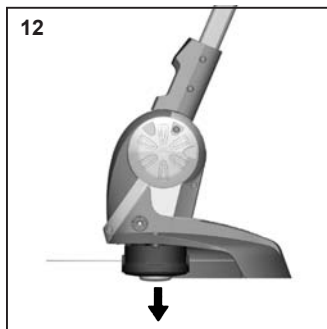

При намалена режеща способност: Включете инструмента и го дръжте над затревената площ. Тръскайте режещата глава към земята (фиг. 12). Чрез тръскането концата ще се регулира, в случай, че краищата му са с дължина най-малко 2,5 см.



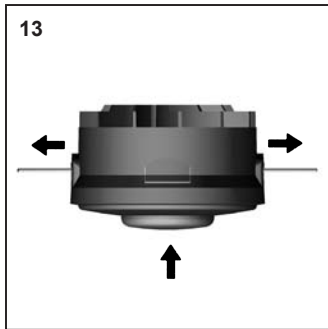

13  
Когато краищата са по-къси: Изключете уреда. Изтеглете щекера от мрежата. Натиснете вложката на макарата до крайно положение и здраво опънете края на концата (фиг. 14). Ако не се показват краища, виж точка подновяване на макарата за концата..

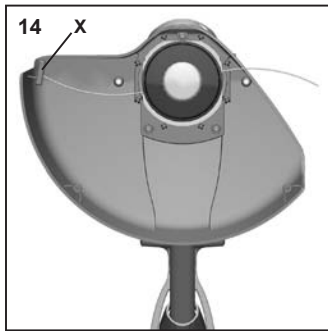

14  
При положение, че шнурът е подълъг от 8,5 см, то той се отрязва автоматично на необходимата дължина (фиг. 14)

**Внимание:** Режещото острие да се почиства от остатъци от трева, за да не се влошава режещия ефект.

**Внимание:** Опасност от нараняване от режещото острие.

## 10. Подмяна на макарата за концата с нова

 Най-напред изключете уреда и издърпайте щекера от мрежата. Изчакайте докато найлоновият конец се приведе в покой.

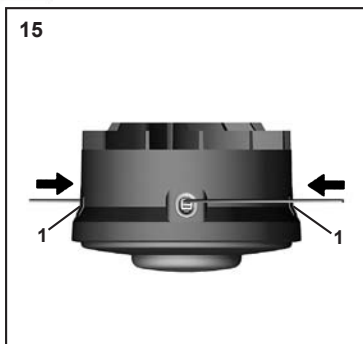

15  
След това натиснете двата фиксатора 1, разположени странично на режещата глава и свалете капачката 2 на режещата глава, издърпвайки я нагоре (фиг. 15)

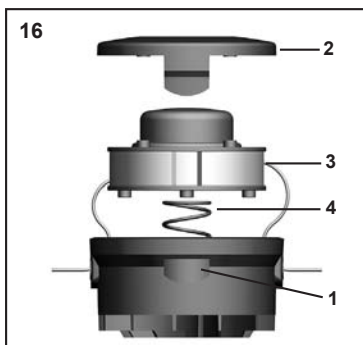

16  
Извадете празната макарата за концата и поставете новата макарата 3 така, че от изходните отвори, разположени странично на режещата глава да се показва по един край на концата (фиг. 16). Обърнете внимание на това, че пружината 4 да е поставена правилно под макарата за концата. След това чрез натискане отново поставете капачката. Двата фиксатора трябва да застанат правилно, т.е. да щракнат.

## 11. Повреди

- **Уредът не работи:** Проверете за наличие на ел. ток (напр. опитайте на друг контакт или посредством индикатор на напрежение). Ако уредът не работи, когато е включен към контакт с редовно напрежение, то тогава го изпратете в неразглобено състояние на нашия централен сервиз или на оторизирана специализирана работилница.
- **Режещият конец изчезва в макарата:** Демонтирайте макарата на концата (по указанията дадено в т. 10), прокарайте края на концата през отвора и отново поставете макарата. Ако найлоновият конец е изразходен, моля, поставете нова макарата или касета.

Не отстранявайте други повреди сами, а поръчайте уредът да бъде ремонтиран от оторизиран специалист. При неизправности или при нужда от резервни части, моля, обърнете се към търговската къща.

## 12. Съхранение

Преди всички работи по поддържането и обслужването винаги трябва да се извади щекера от ел. мрежа.

- Уредът да се почисти основно, особено прорезите за охлаждане на мотора.
- За почистване не използвайте вода.
- Уредът да се съхранява на сухо и сигурно място. Осигурете го срещу употреба от странични лица (напр. от деца).

## 13. Ремонтна служба

Ремонтите на електрическите инструменти могат да се изпълняват само от електротехници-специалисти. Моля, при изпращането за ремонт да описвате установените от Вас повреди.

## 14. Отвеждане на отпадъците и опазване на околната среда

Когато Вашият тример за трева някой ден стане негоден за употреба или повече не Ви трябва, моля в никакъв случай не изхвърляйте уреда с домашните отпадъци, а го отведете съобразно екологичните изисквания. Моля предайте и уреда в пункт за събиране на използвани отпадъци. Пластмасовите и металните части тук могат да бъдат отделени и да бъдат предадени в пункт за рециклируеми отпадъци. Информация за това ще получите във Вашата общинска или градска администрация.

## 15. Резервни части

Намотка DA

Art.-Nr. 13005040

Покриване

Art.-Nr. 12180067

## 16. Гаранция

За този електроинструмент компанията дава на крайния клиент – независимо от задълженията на продавача, изхождащи от договора за покупка – следните гаранции:

Гаранционният период е 24 месеца, започващ да тече от предаването на уреда, доказано с оригинален документ за покупка. При търговска употреба или при използване за отдаване под наем гаранционния срок се намалява на 12 месеца. Износващи се части и дефекти, предизвикани от употребата на неправилни аксесоари, ремонт с части, които не са оригинални части на производителя, използване на сила, удар или счупване, както и вредни претоварвания на двигателя се изключват от тази гаранция. Гаранционната замяна включва само дефектиралите части, не цели изделия. Гаранционните ремонти трябва да бъдат извършвани изключително от оторизирани сервиси или от клиентските сервиси на компанията. В случай на каквато и да е интервенция от неоторизирано лице гаранцията става невалидна.

Всички пощенски разходи и разходи по доставка, както и всички други допълнителни разходи са за сметка на клиента.

## 17. Технически данни

Модел	RT 1525DA	
Номинално напрежение	V~	230
честота	Hz	50
Мощност	W	350
Обороти на празен ход	min <sup>-1</sup>	10.000
Ширина на рязане	cm	25
Дебелина на концата	mm	1,3-1,5
Запас на концата	m	2 x 4
Удължаване на концата	напълно автоматично	
	Бутонна автоматика	
Тегло	kg	2,4
Ниво на силата на звука	dB(A)	82 K = 3,0 dB(A)
(gemessen nach EN 786)		
Вибрация	m/сек <sup>2</sup>	<2,5 K = 1,5 m/s <sup>2</sup>
(gemessen nach EN 786)		

Защитен от радиосмущения по EN 55014 и EN 61000.

Уредите отговарят на защитен клас II 

Запазени права за технически изменения.

Инструментите за стригане на трева са изградени по най-новите предписания съгласно EN 60335-1 и EN 60335-2-91 и напълно отговарят на предписанията на Закона за безопасността на уредите.



<b>CUPRINS</b>	<b>Pagina</b>
<b>1. Nota preliminară pentru instrucțiunile de utilizare</b>	RO - 2
1.1. Ilustrarea și explicarea pictogramelor	
<b>2. Informații importante pentru siguranța personală</b>	RO - 2
2.1. Instrucțiuni generale de siguranță	
2.2. Domeniul de utilizare	
2.3. Instrucțiuni de siguranță	
A) Instrucțiuni referitoare la operare sigură	
B) De întreținere	
C) Instrucțiuni generale	
D) Precauțiuni în timpul lucrului	
<b>3. Montarea apărătoarei sistemului de tăiere</b>	RO - 3
<b>4. Montarea indicatorului cercului de tăiere</b>	RO - 3
<b>5. Conectarea trimerului</b>	RO - 3
<b>6. Pornirea/oprirea</b>	RO - 4
<b>7. Reglarea mânerului suplimentar, a înclinației și a lungimii tijei</b>	RO - 4
<b>8. Tăierea ierbii și a buruienilor</b>	RO - 4
<b>9. Extinderea firului de nylon</b>	RO - 4
<b>10. Înlocuirea tamburului firului de nylon</b>	RO - 5
<b>11. Remedierea unor probleme</b>	RO - 5
<b>12. Depozitarea</b>	RO - 5
<b>13. Serviciul de reparaturi</b>	RO - 5
<b>14. Debarasarea de reziduri și protecția mediului</b>	RO - 5
<b>15. Piese de schimb</b>	RO - 5
<b>16. Garanție</b>	RO - 5
<b>17. Date tehnic</b>	RO - 5
<b>18. Declarație de conformitate pentru UEE</b>	
<b>19. Service</b>	

## 1. Nota preliminară pentru instrucțiunile de utilizare

Prin aceste instrucțiuni de utilizare intenționăm să vă oferim învățarea celor necesare privitor la această scula și să vă oferim folosirea acesteia pentru toate domeniile de întreținere prevăzute. Instrucțiunea de întreținere conține informații importante pentru a o putea folosi fără pericol, adecvat și economic și prin aceasta de a evita accidente, perioade de timp de nefolosire din cauza defectelor, de a reduce fiabilitatea și a prelungi viața acesteia. Instrucțiunile de utilizare trebuie să fie prezente la locul de folosire a mașinii.

Instrucțiunile de utilizare a mașinii trebuie să fie citite de fiecare persoană care intră în contact cu ea, asta înseamnă: persoane care o folosesc, care o repară și care o transportă. Aceste persoane trebuie să respecte cele prevăzute în instrucțiunile de utilizare.

Pe lângă instrucțiunile de utilizare și regulamentele de protecție a muncii specifice țării și locului de folosire, trebuie de asemenea respectate regulile profesionale de natură tehnică privitoare la măsurile de protecție și de folosire profesională, precum și prevederile de protecție a muncii prescrise de organizația profesională responsabilă.

### 1.1. Ilustrarea și explicarea pictogramelor



Protecție pentru ochi și urechi



Atenție!



Citiți instrucțiunea de întreținere!



Pericol pentru persoanele din zona de acțiune a uneltei



Această sculă mai merge și după întreruperea curentului



Nu expuneți această unealtă electrică ploii



În cazul deteriorării cablului electric scoateți ștecherul din priză



Atenție la respectarea normelor de protecție a mediului! Este interzisă eliminarea și depozitarea acestui aparat împreună cu gunoiul menajer. Rugăm predați aparatul uzat numai la un centru de recuperare a materialelor reciclabile.

## 2. Informații importante pentru siguranța personală

### 2.1. Instrucțiuni generale de siguranță

Informație despre nivelul de zgomot, reglementarea GSGV: nivelul de zgomot la fața locului poate depăși 80 dB (A). În astfel de situație operatorul va trebui să poarte dispozitiv de protecție a auzului (de ex. căști de protecție).

**⚠️ Atenție!** Funcționare zgomotoasă! Respectați reglementările locale în această privință atunci când folosiți trimerul.

**⚠️ Atenție!** Atunci când folosiți scule electrice trebuie să respectați regulile fundamentale de protecție împotriva electrocutării, incendiilor și accidentărilor. Citiți și respectați toate instrucțiunile din acest manual înainte de a lucra cu utilajul. Păstrați acest manual cu instrucțiuni într-un loc sigur.

Utilajul este construit folosind tehnologie de ultimă oră și este în concordanță cu toate reglementările tehnice privind siguranța. Cu toate acestea, folosirea utilajului implică riscul accidentării utilizatorului sau a altor persoane din jur, precum deteriorarea utilajului sau a altor obiecte.

Folosiți utilajul cu maximă responsabilitate, numai pentru scopul conceput și în stare tehnică perfectă, conforma manualului cu instrucțiuni. Remediază imediat defectele care pot afecta negativ siguranța.

Citiți cu atenție manualul cu instrucțiuni. Este important să înțelegeți pe deplin și să respectați prevederile și avertizările de siguranță înainte de a lua în folosință trimerul. Utilizarea neglijentă sau neadecvată a trimerului poate provoca răni serioase, chiar fatale. Respectați toate instrucțiunile de siguranță. Familiarizați-vă cu utilajul înainte de prima utilizare.

### 2.2. Domeniul de utilizare

Utilajul este destinat exclusiv pentru tăierea marginii gazonului. Orice altă utilizare sau suprasolicitare prin tăierea tufelor, arbuștilor sau a unor suprafețe întinse de gazon cu acest utilaj se consideră utilizare neadecvată. Producătorul/distribuitorul nu este responsabil pentru defecțiunile și daunele rezultate în acest mod. Responsabilitatea îi aparține utilizatorului. Folosirea adecvată a utilajului implică respectarea celor cuprinse în manualul cu instrucțiuni, a prevederilor de operare și de întreținere.

Păstrați manualul cu instrucțiuni întotdeauna la îndemână.

### 2.3. Instrucțiuni de siguranță

**⚠️ Atenție!** Este important să înțelegeți pe deplin și să respectați prevederile și avertizările de siguranță înainte de a lua în folosință trimerul.

Familiarizați-vă cu utilajul înainte de prima utilizare. Păstrați manualul cu instrucțiuni întotdeauna la îndemână.

#### A) Instrucțiuni referitoare la operare sigură

- Folosiți echipamente de protecție, cum ar fi haine strânse, cu nasturii încheiați, ochelari de protecție, căști sau dopuri pentru protecția auzului și încălțăminte robuste.
- Este interzis folosirea utilajului de către copii. Nu înstrăinați nimănui trimerul fără a-i înmâna acest manual cu instrucțiuni.
- Nu folosiți trimerul dacă în apropierea zonei de lucru se află și alte persoane, în special copii sau animale.
- Fiți calm și vigilent. Lucrați cu trimerul numai în condiții bune de vizibilitate, la lumina zilei.
- Nu folosiți cabluri, prize, sisteme de tăiere deteriorate.
- Neglijența în timpul lucrului poate provoca rănierea mâinilor și a picioarelor, datorită sistemului de tăiere. Nu porniți utilajul dacă mâinile sau picioarele se află în apropierea sistemului de tăiere.
- Avertizare! Pericol de accidentare datorită sistemului de tăiere cu fir. După înlocuirea sau extinderea firului de nylon aduceți trimerul în poziția normală de lucru înainte de a-l porni.
  - Nu folosiți sisteme de tăiere metalice.
  - Folosiți doar piese de schimb originale.
- Întotdeauna opriți trimerul și deconectați-l de la rețeaua electrică înainte de a efectua orice operație de întreținere sau reparație. Utilajul trebuie să fie oprit și deconectat de la rețea înainte de reglaje, curățare, sau verificare a rețelei de alimentare.
  - Verificați frecvent fantele de aerisire a motorului din carcasă, să nu fie înfundate; curățați-le, dacă este nevoie.

#### B) De întreținere

- Întotdeauna opriți trimerul și deconectați-l de la rețea dacă faceți o pauză sau dacă ați terminat lucrarea. Nu uitați de întreținerea aparatului (fiind deconectat de la tensiune). Efectuați doar operațiile de întreținere descrise în acest manual cu instrucțiuni.
- Supravegheați copiii pentru a fi siguri că nu se joacă cu aparatul acesta.
  - Orice altă operație lăsați pe seama specialistului.
  - Nu folosiți sisteme de tăiere metalice.
  - Curățați capul de tăiere la intervale regulate.
  - Verificați frecvent condiția capului de tăiere. Dacă comportamentul sistemului de tăiere se modifică, de ex. apar vibrații, zgomote, procedați imediat în felul următor: opriți trimerul și apăsați capul de tăiere de pământ pentru a se opri din rotație, apoi deconectați aparatul de la tensiune. Verificați starea capului de tăiere, căutând eventuale fisuri.
  - Înlocuiți imediat capul de tăiere deteriorat, chiar dacă prezintă doar fisuri superficiale. Nu încercați să reparați capul de tăiere sub nici o formă.
  - Verificați frecvent fantele de aerisire a motorului din carcasă, să nu fie înfundate; curățați-le, dacă este nevoie.
    - Curățați piesele de plastic cu o cârpă umedă. Nu folosiți agenți chimici agresivi.
    - Nu spălați trimerul cu jet de apă!
    - Depozitați trimerul într-un loc uscat, la înălțime sau închis, inaccesibil copiilor.

### C) Instrucțiuni generale

1. Citiți instrucțiunile de utilizare înainte folosirii!
2. Rugați vânzătorul sau o persoană specializată să vă arate modul de utilizare a utilajului Dvs.
3. Înainte de a folosi trimerul trebuie verificat starea cablului de alimentare și a cablului prelungitor. Nu folosiți trimerul dacă cablurile sunt deteriorate sau uzate.
4. Dacă cablul este deteriorat în timpul utilizării, deconectați-l imediat de la rețeaua de alimentare. **NU ATINGEȚI CABLUL ÎNAINTE DE A-L DECONECTA DE LA REȚEA.**
5. Nu folosiți cabluri, prize, sisteme de tăiere deteriorate.
6. Atenție! Pericol! Capul de tăiere continuă să se rotească un scurt timp și după ce ați întrerupt alimentarea cu curent (fenomenul de inerție). Păstrați la distanță sigură degetele și picioarele, pentru a evita rănirea.
7. Țineți cablul prelungitor în așa fel, încât să fie departe de sistemul de tăiere în funcționare.
8. O siguranță împotriva scurt-circuitului trebuie montat la priza sau pe prelungitorul de la care este alimentat trimerul. Contactați un electrician pentru informații suplimentare. Pentru o funcționare sigură este recomandat să se echipeze aparatul cu un întrerupător de siguranță împotriva scurt-circuitelor (RCD), cu intensitatea curentului nu mai mare de 30 mA.
9. Înainte de a începe lucrul, asigurați-vă că trimerul este în stare bună de funcționare, verificând starea cablului de alimentare, a cablului prelungitor, a prizei de alimentare, a întrerupătorului și a capului de tăiere.
10. Atenție: cablul acestei scule, de legătură cu rețeaua, poate fi preschimbabil numai de către serviciul oferit de producător clientului sau de personal electrotehnic calificat.
11. Folosiți doar cablu prelungitor destinat uzului în afara casei și care îndeplinește cerințele aparatului. Cuplajele și conexiunile trebuie să fie etanșe împotriva apei. Nu folosiți trimerul fără ca apărătoarea sistemului de tăiere să fie corect montat și fixat. Verificați și starea capului de tăiere.
12. Nu trageți de cablul prelungitor pentru a-l deconecta de la priză. Prindeți cu mâna furca prelungitorului.
13. Aranjați cablul prelungitor în așa fel, încât să nu se deterioreze și să nu constituie o piedică.
14. Fiți atent să nu juliți cablul pe colțuri sau alte obiecte ascuțite sau tăioase. Nu strângeți cablul în locuri strâmte, de ex. uși sau ferestre.
15. La transportarea trimerului, de ex. schimbarea locației de lucru, opriți utilajul și deconectați-l de la rețea.

### D) Precauțiuni în timpul lucrului

1. Asigurați-vă, că partea deschisă a apărătoarei nu este îndreptat către Dvs. înainte de pornirea trimerului.
2. Folosiți echipamente de protecție, cum ar fi haine strânse, cu nasturii încheiați, ochelari de protecție, căști sau dopuri pentru protecția auzului și încălțăminte robuste.
3. Întotdeauna țineți trimerul ferm, menținând un echilibru bun și o poziție stabilă.
4. Fiți deosebit de precaut atunci când lucrați în zone acoperite dens de vegetație, atunci când vizibilitatea asupra solului este limitat.
5. Nu lăsați trimerul afară în ploaie.
6. Nu tăiați iarbă umedă sau altă vegetație pe timp de ploaie. Nu lucrați cu trimerul în timp ce plouă.
7. Fiți foarte atent în condiții alunecoase, pe pante abrupte, pe suprafețe neregulate.
8. Înaintați transversal pe pantă, cu maximă atenție atunci, când vă întoarceți.
9. Observați obstacolele ascunse, cum sunt trunchi de copaci sau rădăcini, pentru a preveni împiedicarea de acestea.
10. Evitați utilizarea de tuns în condiții meteorologice nefavorabile, în special dacă există un risc de o furtună.
11. Trimerul electric este un utilaj de viteză mare, cu tăiere rapidă. Conexiunile electrice și sistemul de tăiere sunt surse potențiale de pericol, fapt pentru care trebuie avute în vedere instrucțiuni speciale de siguranță pentru evitarea accidentelor.
12. Rugați vânzătorul sau o persoană specializată să vă arate modul de utilizare a utilajului Dvs.
13. Aparatul nu poate fi manevrat de persoane (inclusiv copii) cu capacități fizice, senzoriale sau psihice limitate sau de cele fără o experiență și cunoștințe suficiente, cu excepția cazului în care aceste persoane sunt supravegheate de cineva care să răspundă de siguranța lor, sau dacă au fost instruite suficient cu privire la modul de utilizare a aparatului.

14. Asigurați-vă că utilizatorul trimerului a înțeles conținutul manualului cu instrucțiuni. Copiii și tinerii sub 16 ani nu au dreptul de a lucra cu trimerul.
15. Operatorul este responsabil pentru orice daune produse în raza de acțiune a utilajului.
16. Trebuie să fiți apt pentru a opera trimerul – odihnit, sănătos, în condiție fizică bună. Dacă ați obosit în timpul lucrului, luați o pauză. Nu lucrați cu trimerul dacă vă aflați sub influența băuturilor alcoolice sau a medicamentelor.
17. Capul de tăiere, având turație ridicată, poate acroșa și arunca pietre sau alte obiecte la distanță mare. Pentru a reduce riscul accidentelor, asigurați-vă că nu se află alte persoane, în special copii și animale, într-o rază mai mică de 15 m în jurul dvs.

Observații importante pentru a nu pierde garanția produsului:

- Mențineți curat fantele de răcire a motorului.
- Nu folosiți fir nylon mai lung decât permite lama din apărătoarea sistemului de tăiere.
- Folosiți doar fir nylon cu diametrul Ø 1,4-1,5 mm, și tambur original.
- Nu apăsați capul de tăiere de pământ în timpul funcționării. Făcând astfel, distrugeți motorul.
- Nu loviți capul de tăiere de suprafețe dure, deoarece dezzechilibrați și strâmbați axul motorului.

### 3. Montarea apărătoarei sistemului de tăiere

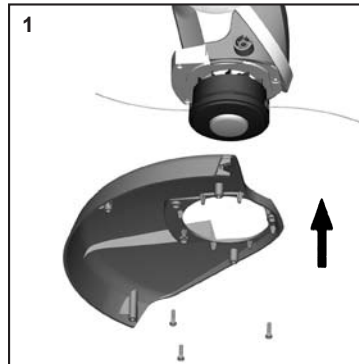

Aplicați apărătoarea la carcasa aparatului și fixați-o cu cele 3 șuruburi livrate.

### 4. Montarea indicatorului cercului de tăiere

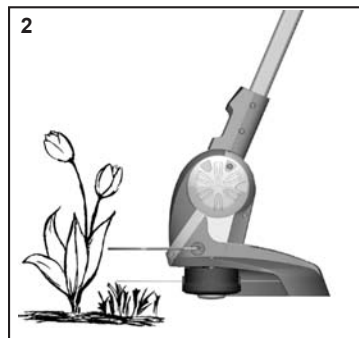

Indicatorul razei de tăiere indică raza maximă de tăiere a firului, pentru protecția prețioaselor dumneavoastră plante ornamentale.

Firește însă ca puteți folosi trimmerul dumneavoastră de gazon și fără acest dispozitiv.

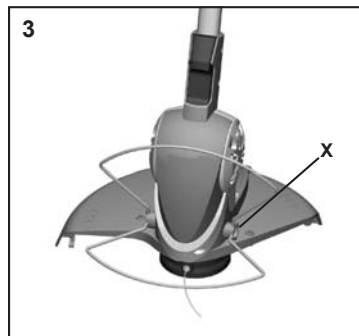

Depărtați puțin indicatorul razei de tăiere (fig. 3) și introduceți-l pe ambele părți în deschiderile prevăzute.

### 5. Conectarea trimerului

Aparatul poate fi folosit numai la curent alternativ monofazic. Este dublu izolat, în concordanță cu clasa II VDE 0700 și EEC 20. Înainte de pornirea aparatului asigurați-vă că tensiunea rețelei este identică cu cea trecută pe plăcuța utilajului.

Firele cablului prelungitor trebuie să aibă următoarea secțiune minimă:  
1,5 mm<sup>2</sup>

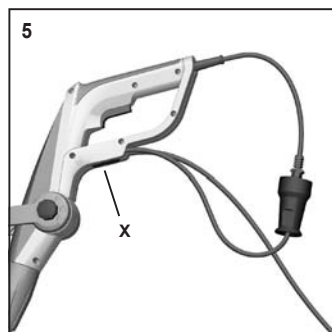
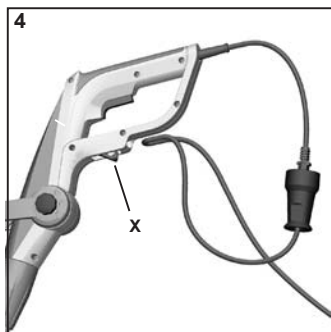

- Scoateți suportul de cablu în afară apăsând tasta aferentă (fig. 4).
- Faceți o buclă din prelungitor pentru detensionarea cablului și introduceți-o în mâner prin intermediul orificiului aferent. Introduceți la loc suportul de cablu apăsând tasta corespunzătoare (fig. 5).
- La încheierea lucrului, scoateți suportul de cablu în afară apăsând din nou tasta (fig. 5) și trageți cablu în exterior. Introduceți suportul de cablu înapoi în mâner.

## 6. Pornirea/oprirea

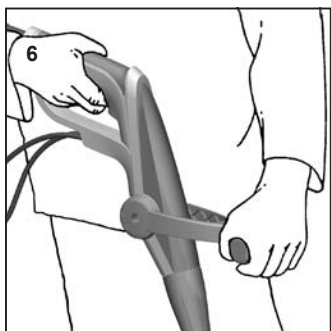

Pentru a folosi trimerul:

- Asigurați-vă că aveți o poziție stabilă de lucru.
- Țineți trimerul ferm, cu ambele mâini.
- Stați drept, ținând trimerul într-o poziție confortabilă.
- Capul de tăiere să nu atingă pământul.
- Apăsăți butonul întrerupător.
- Trimerul se oprește dacă eliberați butonul întrerupător.

## 7. Reglarea mânerului suplimentar, a înclinăției și a lungimii tijei

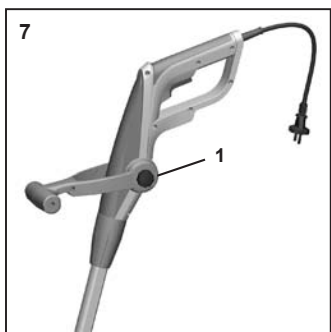

**1.Reglarea mânerului suplimentar:** desfaceți șurubul în stea (fig. 7) și reglați mânerul în poziția dorită. Strângeți din nou ferm șurubul mânerului în stea.

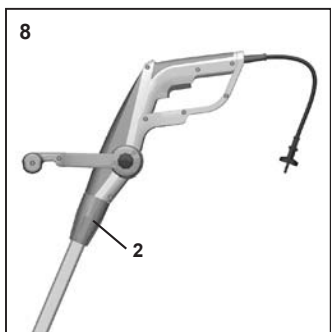

**2.Reglarea lungimii tubului** (fig. 8): Rotiți manșonul filetat 2 în sens orar, pentru a-l desface. Reglați lungimea dorită a tubului. Strângeți din nou ferm manșonul filetat 2 în sens anti-orar.

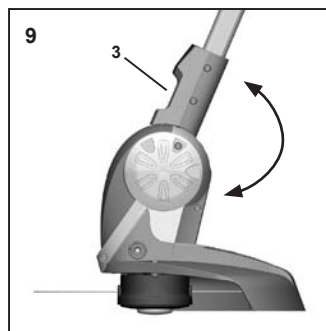

**3.Reglarea înclinăției** (Fig. 9): Trageți în sus tasta 3. Fixați unghiul de înclinare a motorului întruna din cele 3 poziții posibile. Eliberați clapeta 3 pentru fixarea poziției. Poziția centrală este adecvată pentru introducerea comodă a trimmer-ului în zone mai greu accesibile, de ex. pe sub tufe sau scaunele de grădină. Poziția inferioară se folosește pentru tunsul bordurilor.

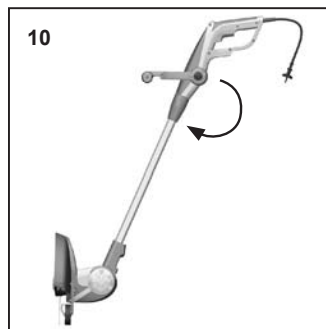

**4.Reglarea pentru tunsul bordurilor** (fig. 10): Reglați lungimea cea mai scurtă sau cea mai lungă a tubului, conform descrierii de la pct. 2. În această poziție partea superioară a mânerului se poate roti cu 180°. Lungimea tijei are și aici 5 poziții diferite.

## 8. Tăierea ierbii și a buruienilor

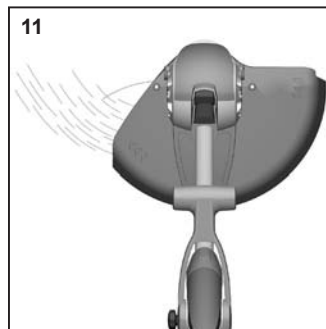

- Mișcați trimerul uniform înainte și înapoi pentru a tăia mici petici de iarbă sau buruienă. Trimerul nu a fost proiectat și nu este adecvat pentru tăierea unor suprafețe mari.
- Pe cât posibil, tăiați cu partea stângă, pentru ca iarba tăiată, pietrele și praful să fie aruncate în față, departe de operator.
- Condiții ideale de lucru se realizează dacă trimerul este înclinat spre stânga cu un unghi de aprox. 30°.

## 9. Extinderea firului de nylon

Verificați frecvent starea firului de nylon, dacă este deteriorat și dacă mai are lungimea necesară.

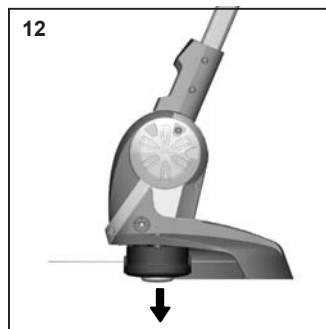

Dacă performanța de tăiere scade: țineți trimerul în funcționare asupra unei suprafețe de iarbă și apăsați de pământ capul de tăiere. Rețineți, că firul (firele) de nylon se vor extinde doar dacă lungimea lor este de cel puțin 2,5 cm.

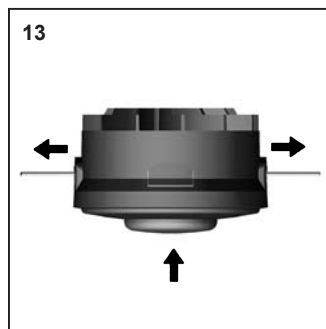

Dacă firul (firele) sunt mai scurte: opriți trimerul și deconectați-l de la rețeaua de alimentare. Apăsăți tamburul din centru și trageți firul (firele). Dacă capătul firului nu este vizibil – vezi punctul Înlocuirea tamburului.



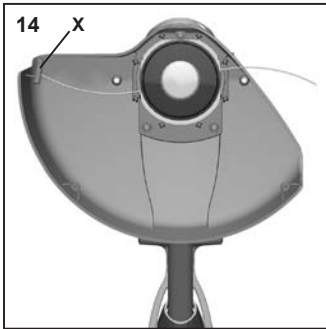

Firul va fi tăiat automat la lungimea corectă în momentul punerii în funcțiune a trimerului, în cazul în care s-a eliberat prea mult fir (fig. 14).

**Atenție:** Curățați resturile de iarbă de pe lamă, ca aceasta să își poată îndeplini misiunea.

**Atenție:** Pericol de rănire la lama de tăiat firul.

## 10. Înlocuirea tamburului firului de nylon

**!** Opriiți aparatul și deconectați-l de la rețea. Așteptați ca sistemul de tăiere să se oprească din rotație.

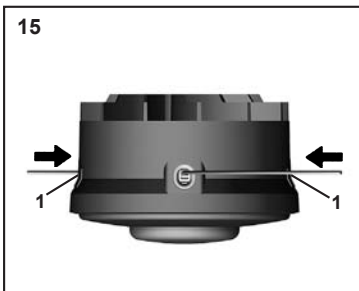

Apăsați cele două cleme laterale 1 de pe carcasa capului de tăiere și îndepărtați capacul 2 (fig. 15).

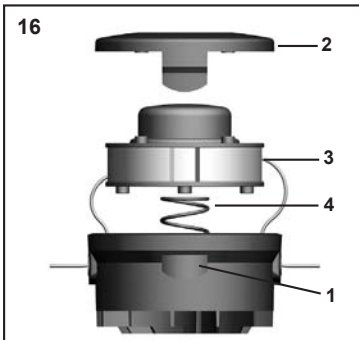

Scoateți tamburul vechi și introduceți-l pe cel nou, având grijă ca firul de nylon să iasă prin orificiile din peretele capului de tăiere (fig. 16). Asigurați-vă că arcul 4 este bine poziționat sub tambur. În final, apăsați la loc capacul capului de tăiere, verificând ca ambele cleme să se cupleze.

## 11. Remedierea unor probleme

- **Trimerul nu funcționează:** verificați rețeaua de alimentare (prin conectarea aparatului la o altă priză, sau cu ajutorul unui instrument de măsură). Dacă utilajul nu funcționează chiar dacă priza este bună, duceți trimerul la un service autorizat pentru reparații.
- **Firul de nylon nu este vizibil:** Scoateți tamburul conform punctului, trageți firul prin gaura metalică și montați la loc tamburul. Dacă firul de nylon este terminat, înlocuiți tamburul cu unul nou.

**Nu faceți alte reparații. Duceți utilajul la un service autorizat pentru a fi verificat și reparat. Contactați distribuitorul dacă aveți nevoie de piese de schimb.**

## 12. Depozitarea

La toate măsurile de curățare și întreținere trebuie scos stecherul din priză

- Curățați bine utilajul, în special fantele de răcire a motorului din carcasa utilajului.
- Nu folosiți apă pentru a curăța aparatul.
- Depozitați trimerul într-un loc uscat, înalt sau închis, inaccesibil copiilor.

## 13. Serviciul de reparații

Reparațiile pentru aparatele electrice nu au voie să fie efectuate decât de un electrician. La trimiterea aparatului la reparat alăturați o descriere a defectului stabilit.

## 14. Debarasarea de reziduri și protecția mediului

Dacă scula trimmerul de gazon devine cândva inutilizabilă sau nu mai aveți nevoie de ea, Vă rugăm să n-o depuneți în nici un caz în

rezidurile menajere ci să Vă debarasați de ea corespunzător protecției mediului. Vă rugăm să predați scula unui punct de revalorizare adecvat. Aici, piesele din material sintetic și cele din metal pot fi separate și transmise revalorizării. Informații în această privință primiți și din partea administrației Dv. comunale sau municipale.

## 15. Piese de schimb

Bobina DA # 13005040  
Capacul de protecție # 12180067

## 16. Garantie

Pentru aceste utilaje electrice firma - independent de obligatiile comerciantului rezultate din contractul de cumparare - ofera urmatoarele garantii:

Perioada de garantie este de 24 luni începând cu predarea utilajului, fapt ce trebuie dovedit cu actul original de cumparare. Pentru comercializare sau închiriere perioada se reduce la 12 luni. Partile uzate si defectele cauzate de anexe necoraspunzatoare, reparatii cu piese care nu sunt originale de la fabricant, utilizarea fortei, loviri si rupturi, cât si supraîncarcarea motorului sunt excluse din garantie. Înlocuirile garantionale presupun doar schimbarea piesei defecte si nu a întregului utilaj. Reparațiile garantionale vor fi efectuate exclusiv de parteneri service autorizati sau de departamentul relatii cu clientii a firmei. Interventiile facute asupra utilajului de persoane neautorizate atrage dupa sine anularea garantiei.

Toate cheltuielile postale si de transport, cât si alte cheltuieli ulterioare vor fi suportate de client.

## 17. Date tehnice

Model	RT 1525DA	
Tensiunea de lucru	V~	230
Fregventa nominala	Hz	50
Consumul nominal	W	350
Turatia fara sarcina	min <sup>-1</sup>	10.000
Raza de taiere	cm	25
Diametrul firului	mm	1,3-1,5
Rezerva de firm	m	2 x 4
Eliberarea firului	automatism cu pornire	
Greutate	kg	2,4
Nivelul presiunii acustice	dB(A)	82 K = 3,0 dB(A)
<small>(conf. EN 786)</small>		
Vibratiun	m/s <sup>2</sup>	<2,5 K = 1,5 m/s <sup>2</sup>
<small>(conf. EN 786)</small>		

Interferențele suprimate conform EN 55014 și EN 61000.

Clasei de protecție II.

Ne menținem dreptul de a modifica specificațiile tehnice.

Aparatele sunt construite în conformitate cu normele EN 60335-1 și EN 60335-2-91 și corespund întru totul prevederilor Legii privind siguranța produselor.

<b>СОДЕРЖАНИЕ</b>	<b>Стр.</b>
<b>1. Предисловие к инструкции по эксплуатации</b>	RU - 2
1.1. Условные обозначения и их объяснение	
<b>2. Важные указания для Вашей личной безопасности</b>	RU - 2
2.1. Общие указания по технике безопасности	
2.2. Назначение	
2.3. Указания по безопасности	
А) Указания по безопасному обращению	
В) Техническое обслуживание	
С) Общие указания	
D) Меры предосторожности при работе	
<b>3. Монтаж защитного щитка</b>	RU - 3
<b>4. Монтаж индикатора режущего круга / направляющего ролика</b>	RU - 3
<b>5. Включение устройства</b>	RU - 4
<b>6. Включение / выключение</b>	RU - 4
<b>7. Настройка дополнительной рукоятки, угла наклона и длины трубы</b>	RU - 4
<b>8. Рекомендации при косьбе</b>	RU - 5
<b>9. Вытягивание режущей лески</b>	RU - 5
<b>10. Замена катушки с леской</b>	RU - 5
<b>11. Неисправности</b>	RU - 5
<b>12. Хранение</b>	RU - 5
<b>13. Служба ремонта</b>	RU - 5
<b>14. Устранение отходов и охрана окружающей среды</b>	RU - 5
<b>15. Запасные части</b>	RU - 5
<b>16. Условия гарантии</b>	RU - 5
<b>17. Технические данные</b>	RU - 6
<b>18. Европейская декларация о соответствии</b>	
<b>19. Обслуживание</b>	

## 1. Предисловие к инструкции по эксплуатации

Эта инструкция по эксплуатации поможет Вам ознакомиться с машиной и её применением согласно предписанию. Инструкция по эксплуатации содержит важные указания о том, как квалифицированно и экономично использовать машину, избежать опасности, снизить количество ремонтов и простоев, повысить надежность и срок службы машины. Инструкция по эксплуатации должна постоянно находиться на месте применения машины. Инструкцию по эксплуатации необходимо прочитать каждому, кому поручена любая работа с машиной (например, применение, техническое обслуживание или транспортировка). Наряду с инструкцией по эксплуатации и действующим в стране использования положением по предупреждению несчастных случаев нужно соблюдать также признанные профессиональные правила по технике безопасности, а также инструкции по предупреждению несчастных случаев компетентных профессиональных союзов.

### 1.1. Условные обозначения и их объяснение



Надевайте защитные очки и наушники!



Предупреждение!



Прочитайте инструкцию по эксплуатации!



Посторонним запрещается находиться в опасной зоне!



Устройство продолжает работать!



Запрещается использовать данное устройство во время дождя!



Если провод питания поврежден или порезан, немедленно выньте штекер!



Внимание - защита окружающей среды! Этот прибор не разрешается утилизировать вместе с бытовыми/производственными отходами. Старый прибор сдавать только на общественном сборном пункте.

## 2. Важные указания для Вашей личной безопасности

### 2.1. Общие указания по технике безопасности

Постановление GSGV: Уровень звуковой мощности при работе может превышать 80 дБ (А). Для защиты слуха оператора необходимы звукозащитные меры (например, наушники).

**⚠ Внимание: защита от шума!** При работе соблюдайте местные предписания

**Внимание:** При работе с прибором необходимо соблюдение требований по технике безопасности. Перед первым применением необходимо обязательно прочитать инструкцию по эксплуатации и надёжно сохранять её для дальнейшего использования.

Машины изготовлены и разработаны по современным технологиям и с соблюдением признанных требований по технике безопасности. Тем не менее, при их применении могут возникать опасности для здоровья и жизни пользователя или третьих лиц; или же нанесение вреда машине или другим материальным ценностям.

Машины использовать только в технически безупречном состоянии при соблюдении инструкции по эксплуатации! Помехи, которые понижают надежность, сразу устранять!

Внимательно прочитать инструкцию по эксплуатации. При работе обязательно необходимо соблюдение требований по технике безопасности. Несоблюдение этих указаний может быть опасно для жизни. Необходимо соблюдать инструкции по предупреждению несчастных случаев. Перед первым вводом в эксплуатацию,

пожалуйста, ознакомьтесь с особенностями управления и применения устройства.

### 2.2. Назначение

Машины предназначены исключительно для резки декоративного газона и краёв газона. Иное применение запрещено. Другое использование, как например подстригание густого кустарника, живых изгородей или обширного газона, не соответствует предписанию. Производитель/поставщик не несет ответственность за нанесённый в этом случае ущерб. Пользователь сам несет ответственность за все повреждения и ущерб, вызванные несоблюдением указаний по технике безопасности, руководства по эксплуатации, а также указаний по техническому осмотру и обслуживанию.

Руководство по эксплуатации хранить на месте применения машины

### 2.3. Указания по безопасности

**⚠ Внимание!** При использовании электрических механизированных инструментов вы должны соблюдать основные указания по безопасности с тем, чтобы предохранить себя.

Прочитайте все эти инструкции перед использованием триммера для травы и соблюдайте их. Храните эти инструкции по безопасности в безопасном месте.

#### А) Указания по безопасному обращению

- Носить предохранительные очки или лицевую маску, твердые закрытые ботинки с нескользящей подошвой, перчатки, облегчающую рабочую одежду и средства защиты органов слуха (затычки для ушей или глушители шума)
- Никогда не позволяйте малолетним использовать этот электрический триммер. Не предоставляйте ваш электрический триммер внаем или займы без этого руководства по эксплуатации.
- Не использовать триммер на рабочем участке в присутствии посторонних лиц и прежде всего детей или животных.
- Работать спокойно и быть начеку. Использовать машину только в условиях хорошей видимости и дневного света.
- Перед использованием машины проверить шнур питания и удлинительный шнур насчет признаков повреждения или старения. Нельзя использовать триммер, если шнур поврежден или изношен.
- Нельзя использовать поврежденный шнур питания, удлинительный шнур, соединения, штепсельные вилки или режущие головки.
- Небрежность при использовании может привести к ранению рук и ног вращающимися режущими элементами. Машину не включать, если руки или ноги находятся близко к режущим частям.
- Предупреждение! Опасность ранения веревочным режущим устройством. После замены катушки или удлинения режущей лески привести машину в нормальное рабочее положение перед повторным включением.
- Нельзя использовать металлические режущие устройства.
- Применять только оригинальные запасные части.
- Всегда выключать триммер и отсоединять вилку от сети питания перед выполнением мероприятий по техническому обслуживанию или ремонта машины. Машина всегда должна быть выключенной, а штепсельная вилка вынута из розетки перед выполнением регулировок или перед чисткой, а перед включением необходимо проверить ее насчет погнутостей или повреждений.
- Регулярно проверять отверстия для охлаждающего воздуха на кожухе насчет закупориваний и при необходимости очищать.

#### В) Техническое обслуживание

- Всегда выключать триммер и отсоединять вилку от сети питания перед перерывом в работе и после окончания работы. Не забывайте о мерах по техническому обслуживанию. (Вилка отсоединена!) Выполнять только техническое обслуживание и ремонты, описанные в этой Инструкции по эксплуатации.
- За детьми необходимо наблюдать, чтобы они не играли с прибором.
- Все остальные работы должны выполняться вашим агентом по продаже.
- Нельзя использовать металлические режущие устройства.
- Очистку режущей головки проводить регулярными интервалами.
- Проверять состояние режущей головки через небольшие интервалы. Если поведение режущей головки изменилось (вибрации, шум), немедленно проверить следующее: выключить

триммер, схватить его крепко и остановить режущую головку прижатием ее к земле. Потом отсоединить штепсель от розетки питания. Проверить состояние режущей головки - нет ли трещин.

- g) Заменить поврежденную режущую головку немедленно - даже если она имеет только поверхностные трещины. Не делать попытки ремонтировать поврежденную режущую головку.
- h) Регулярно проверять отверстия для охлаждающего воздуха на кожухе насчет закупориваний и при необходимости очищать.
- i) Почистить все пластиковые части влажной тряпкой. Не использовать для очистки агрессивных химикатов.
- j) Не поливать электрический триммер из шланга!
- k) Сохранять приборы в помещении, в сухом, высоком или закрытом месте и всегда вне досягаемости детей.

### C) Общие указания

1. Прочитать внимательно инструкцию.
2. Попросите вашего агента по продаже или специалиста показать вам, как работать с триммером.
3. Перед использованием машины проверить шнур питания и удлинительный шнур насчет признаков повреждения или старения. Нельзя использовать триммер, если шнур поврежден или изношен.
4. Если шнур поврежден во время использования, немедленно выключить из сети. НЕЛЬЗЯ ТРОГАТЬ ШНУР, ЕСЛИ ОН НЕ ОТСОЕДИНЕН ОТ СЕТИ.
5. Нельзя использовать поврежденный шнур питания, удлинительный шнур, соединения, штепсельные вилки или режущие головки.
6. Внимание! Опасно! Режущая головка продолжает вращение и после выключения питания (эффект маховика). Держать пальцы и ступни ног достаточно далеко, чтобы избежать ранения.
7. Держать удлинительный шнур таким образом, чтобы он всегда был в сторону от крутящейся нейлоновой лески.
8. Для безопасной работы рекомендуется оборудовать машину предохранительным выключателем тока повреждения, с током повреждения не более 30 mA. Для дополнительной информации свяжитесь с электриком.
9. Перед началом работы убедиться, что электрический триммер находится в хорошем состоянии и работает исправно. Специальное внимание обратить на шнур питания, удлинительный шнур, сетевую розетку, выключатель и режущую головку.
10. Внимание: шнур питания от сети этой машины может заменять только обслуживающий технический персонал производителя или квалифицированный электрик!
11. Использовать удлинительные шнуры, одобренные для работы вне помещений и которые не легче шнуров в резиновой трубке типа H07 RN-F согласно DIN/VDE 0282, сечением не менее 1.5 mm<sup>2</sup>. Соединения и вилки должны быть брызгозащищенными. Нельзя использовать триммер без правильно поставленного и закрепленного кожуха безопасности. Проверить степень затяжки режущей головки.
12. Нельзя тянуть шнур с целью выключение вилки из розетки. Всегда держать штепсель.
13. Удлинительный шнур всегда располагать таким образом, чтобы избежать его повреждения и не чинить препятствий.
14. Оберегать удлинительный шнур от трения на поворотах и поверх острых предметов. Не пережимать удлинительный шнур, например, сквозь узкие отверстия дверей и окон.
15. Транспортировка электрического триммера, например перемещение на другое место: Выключить машину, отсоединить вилку.

### D) Меры предосторожности при работе

1. Перед включением триммера убедиться, что открытая сторона защитного приспособления направлена в сторону от вас.
2. Носить предохранительные очки или лицевую маску, твердые закрытые ботинки с нескользящей подошвой, перчатки, облегающую рабочую одежду и средств защиты органов слуха (затычки для ушей или глушители шума)
3. Всегда держать триммер крепко - обеспечить поддержание равновесия и устойчивое положение ног.
4. Быть особенно осторожным при работу на участках со сплошной растительностью, когда затрудняется наблюдение за грунтом.
5. Никогда не оставляйте триммер вне помещения под дождем.
6. Не косите мокрую траву или другую растительность. Не использовать под дождем.
7. Особую осторожность проявлять при работе на скользких местах - на склонах и при неровном грунте.
8. Работать поперек ската и быть особенно осторожным при поворотах.

9. Наблюдать за скрытыми препятствиями, как пни и корни деревьев, чтобы не споткнуться.
10. Избегать использования триммера в плохих погодных условиях, особенно если есть опасность грозы.
11. Ваш электрический триммер является высоко скоростным, быстро режущим инструментом. Электрические соединения и режущий инструмент являются потенциальным источником опасности. Поэтому необходимо соблюдать специальные меры предосторожности для уменьшения опасности нанесения травм.
12. Попросите вашего агента по продаже или специалиста показать вам, как работать с триммером.
13. Эта машина не предназначена для использования лицами (в том числе детьми) с ограниченными физическими, сенсорными или умственными способностями или лицами без опыта и знаний, кроме случаев, если они работают под наблюдением лиц, ответственных за их безопасность, или после инструктажа по правильному использованию устройства этим лицом.
14. Убедитесь, что каждый, использующий ваш триммер, понимает информацию, содержащуюся в этой Инструкции по эксплуатации. Детям и подросткам до 16 лет нельзя использовать эту машину.
15. Потребитель отвечает за безопасность всех лиц в рабочем участке машины.
16. Для использования электрического триммера необходимо иметь хорошее самочувствие - отдохнувшим, здоровым и в хорошем физическом состоянии. Если устали во время работы с триммером, сделайте перерыв. Нельзя работать с электрическим триммером, находясь под влиянием алкоголя или наркотиков.
17. Высокоскоростная режущая головка может захватывать и выбрасывать камни и другие посторонние предметы на большое расстояние. Для уменьшения риска травмы принять меры, чтобы посторонние лица, дети и животные находились на расстоянии не менее 15 метров (50 футов) от вашего местоположения.

### Важное примечание - чтобы ваша гарантия не потеряла силу:

- Всегда поддерживайте чистоту воздухозаборника.
- Не использовать более длинную леску, чем держатель лезвия позволяет.
- Использовать только оригинальные моноволокна размером ш 1,3-1,5 mm и оригинальные катушки.
- Не прижимайте режущую головку к грунту, при этом вы тормозите включенный двигатель.
- Не ударять режущую головку об твердую землю, это может привести к разбалансировке и повреждению вала двигателя.

## 3. Монтаж защитного щитка

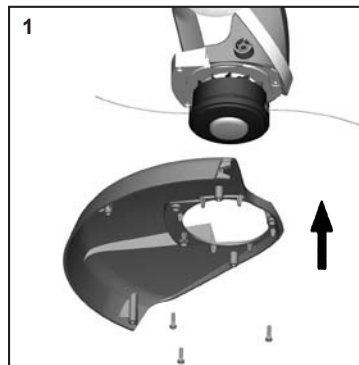

Установите защитную крышку на корпус газонокосилки и укрепите ее с помощью 3 входящих в комплект поставки винтов.

## 4. Монтаж индикатора режущего круга / направляющего ролика

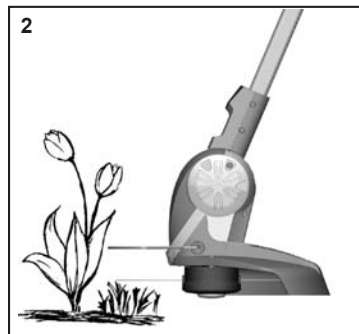

Индикатор режущего круга - показывает максимальный режущий круг с режущей нитью - для защиты ценных для вас декоративных растений.

Естественно, вы можете использовать свою газонокосилку и без этого устройства.



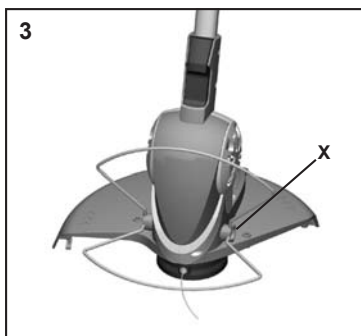

Индикатор режущего круга (рис. 3) немного разведите в стороны и с обеих сторон вставьте в предусмотренные отверстия.

## 5. Включение устройства

Для работы машины можно использовать только однофазный переменный ток. Машины изолированы защитой класса II Союзов немецких электротехников 0700 и СЕЕ 20 и поэтому могут быть подключены также к штепсельным розеткам без заземления. Перед вводом в эксплуатацию обратите внимание на то, чтобы напряжение сети совпадало с указанным на табличке рабочим напряжением!

Минимальный диаметр удлинителя: 1,5 мм<sup>2</sup>

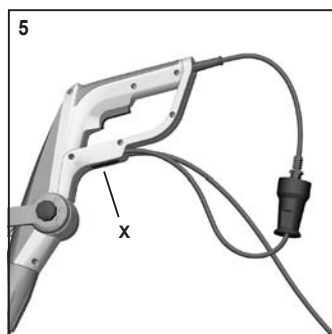
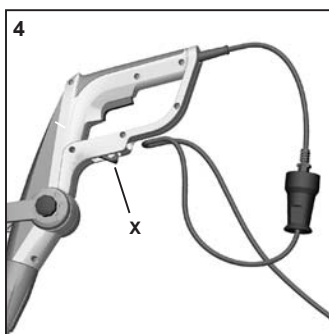

- Поверните держатель кабеля наружу нажатием на кнопку (рис. 5).
- Вставьте петлю удлинительного кабеля для разгрузки от натяжения в отверстие рукоятки. Поверните держатель кабеля снова вовнутрь нажатием на кнопку (рис. 6).
- После работы поверните держатель кабеля наружу нажатием на кнопку (рис. 5) и вытяните кабель. Снова поверните держатель кабеля в рукоятку.

## 6. Включение / выключение

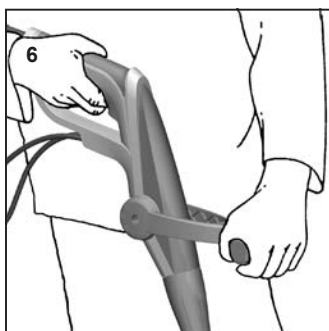

Для ввода в эксплуатацию Вашего электротриммера:

- Принять уверенное положение.
- Крепко держать машину.
- Стоять прямо, машину держать свободно.
- Не класть режущую головку на землю!
- Нажать на кнопку включения.
- Для выключения отпустить кнопку включения.

## 7. Настройка дополнительной рукоятки, угла наклона и длины трубы

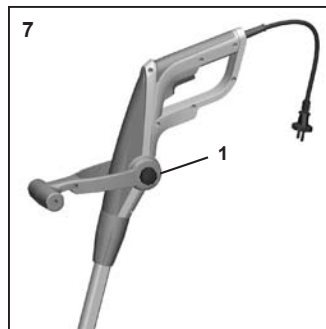

**1. Регулировка дополнительной рукоятки:** Открутите винт со звездообразной головкой (рис. 7) и установите рукоятку в нужное положение. Снова затяните винт со звездообразной головкой.

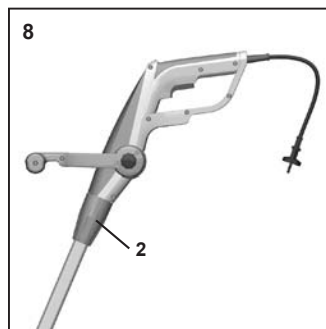

**2. Регулировка длины трубы** (рис. 8): Открутите резьбовую втулку 2, повернув ее по часовой стрелке. Отрегулируйте длину трубы. Снова затяните резьбовую втулку 2, повернув ее против часовой стрелки.

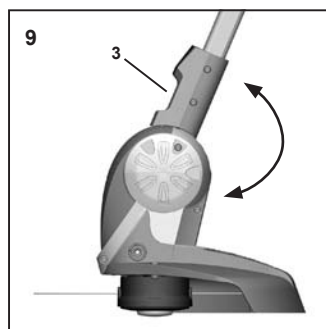

**3. Настройка угла наклона** (рис. 9): Нажмите Кнопку 3 подвиньте вверх. Установите угол наклона двигателя в одну из 3 возможных позиций. Для фиксации отпустите кнопку 3.

Средняя позиция хорошо подходит для работы с газонокосилкой под препятствиями, например, под кустами или сиденьями. Нижняя позиция требуется для обрезки кромок, как описано в последующем абзаце.

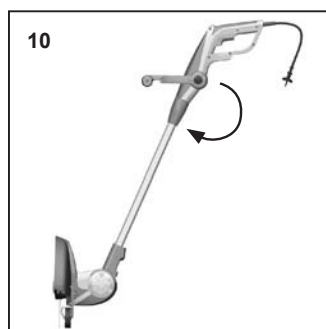

**4. Настройка для обрезки кромок** (рис. 10): Установите самую малую или самую большую длину трубы, как описано в п. 2. В этой позиции можно теперь повернуть на 180° всю верхнюю часть рукоятки. Также и здесь можно настроить длину трубы в одну из 5 возможных позиций.

## 8. Рекомендации при косьбе

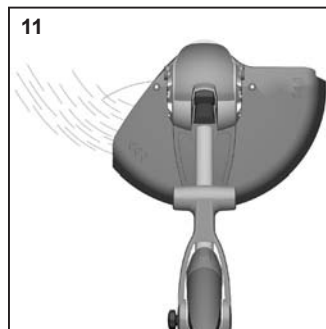

- На маленьких газонах равномерно раскашивать электротриммер туда-сюда. Для скашивания больших площадей электротриммер не предназначен.
- По возможности резать левой половиной, тогда скошенная трава, пыль, отлетающие камни и т.д. будут отлетать вперед, прочь от оператора.
- Для достижения идеальных условий скашивания держите устройство под наклоном около 30 градуса влево.

## 9. Вытягивание режущей лески

Регулярно контролируйте нейлоновую леску на предмет повреждений и достаточной длины.

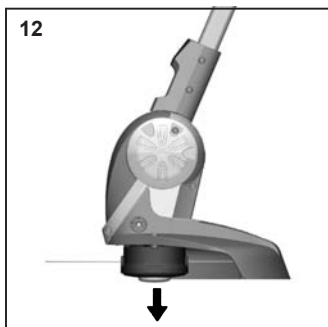

включите прибор и держите над поверхностью газона. Коснитесь режущей головкой земли (рис. 12). За счет прикосновения леска будет отрегулирована, но только, если ее наружная часть составляет не менее 2,5 см.

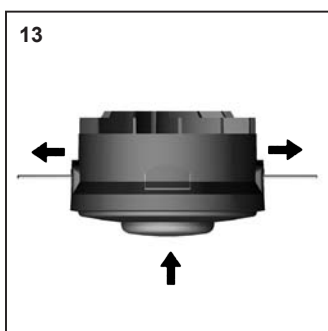

Если наружная часть лески короче, чем необходимо для автоматического вытягивания: Отключите прибор, выньте штекер из розетки. Нажмите на катушку до упора и с силой потяните за конец лески. Если лески не видно – см. п. „замена катушки с леской“.

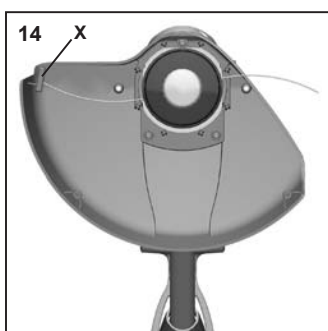

Триммер снабжен лезвием, которое поддерживает постоянную длину лески (рис. 14).

**Внимание:** Очищайте лезвие от остатков травы, в противном случае оно не будет полностью выполнять свои функции.

**Осторожно:** Об лезвие можно порезаться.

## 10. Замена катушки с леской

 Отключите прибор и выньте штекер из розетки. Подождите пока леска не остановится.

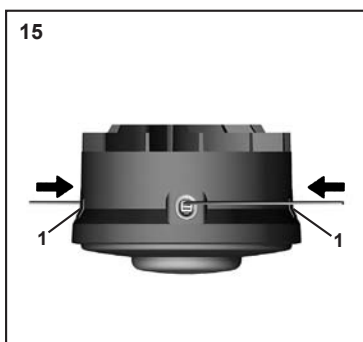

Затем нажмите на зажимы 1 с боков головки и снимите крышку режущей головки 2 (рис. 15).

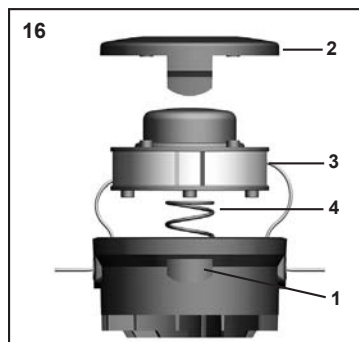

Выньте пустую катушку и установите новую катушку 3 таким образом, чтобы с боков головки выходили концы лески (рис. 16). Пружина 4 должна правильно располагаться под катушкой. Затем закройте крышку. Оба зажима должны защелкнуться.

## 11. Неисправности

- **Устройство не запускается:** проверьте, имеется ли в сети электрический ток (например включением в другую штепсельную розетку или с помощью индикатора напряжения). Если устройство не запускается при наличии сетевого напряжения в штепсельной розетке, вышлите прибор не разбирая в наш центральное представительство или уполномоченную мастерскую.
- **Леска исчезает в катушке:** Катушку вытащить (согласно указаниям в пункте «замена катушки»), конец лески продеть через выходное отверстие и снова вставить катушку. Если нейлоновая нить израсходована, пожалуйста вставьте новую катушку.

**Другие нарушения не устранять, а обратиться к уполномоченному специалисту.**

## 12. Хранение

Перед выполнением всех работ по техобслуживанию вытащить вилку из сети.

- После косьбы электротриммер тщательно очистить, особенно прорези для поступления холодного воздуха.
- Не используйте для очистки воду.
- Хранить устройство в сухом и надёжном месте. Предохранять от использования некомпетентными лицами (например детьми).

## 13. Служба ремонта

Ремонт электроинструмента может выполняться только уполномоченным специалистом. Пожалуйста, опишите при отправлении в ремонт установленную Вами неисправность.

## 14. Устранение отходов и охрана окружающей среды

Если Ваш прибор когда-то сломается или если Вы больше не пользуетесь Вашему прибору, ни в коем случае не выбрасывайте прибор вместе с обыкновенным домашним мусором, а устранили его безвредно для окружающей среды.

Сдайте прибор в специальный сборный пункт для переработки. Таким образом, пластмассовые и металлические детали могут быть разделенными и могут возвращаться в производственный цикл. Информации по поводу правильного устранения различных материалов и веществ Вы получите от Ваших местных административных органов.

## 15. Запасные части

Сменная катушка DA Изделие № 13005040  
Предохранительная крышка Изделие № 12180067

## 16. Условия гарантии

На этот электроинструмент мы предоставляем независимо от обязанностей продавца по отношению к конечному покупателю по договору купли-продажи гарантию как указано ниже:

гарантийное время составляет 24 месяца и начинается с передачи, которое подтверждает наличие оригинала чека. При коммерческом применении, а также прокате гарантийное время

сокращается до 12 месяцев. Гарантия не предоставляется на быстроизнашивающиеся части и поломки вызванные применением неподходящих принадлежностей, ремонтом с использованием неоригинальных запчастей, применением силы, ударом, а также преднамеренной перегрузкой мотора. Гарантийный ремонт распространяется только на испорченные части, и не на устройства в целом. Гарантийные ремонты могут проводиться только уполномоченными мастерскими или отделом сервиса завода-изготовителя. При постороннем вмешательстве гарантия теряет силу.

Почтовый сбор, стоимость пересылки и последующие издержки оплачиваются покупателем.

## 17. Технические данные

Модель	RT 1525DA	
Напряжение	В	230
Частота	Гц	50
Потребляемая мощность	Вт	350
Испытательная скорость вращения	мин <sup>-1</sup>	10.000
Ширина скашивания	см	25
Толщина лески	мм	1,3-1,5
Длина лески	м	2 x 4
Удлинение лески	полностью автоматическое	
Масса	кг	2,4
Уровень шума (согласно EN 786)	дБ (А)	82 К = 3,0 дБ(А)
Вибрация (согласно EN 786)	м/с <sup>2</sup>	<2,5 К = 1,5 м/с <sup>2</sup>

Устройства свободны от радиопомех согласно EN 55014 и EN 61000.

Класс защиты: II/VDE 0700 

Возможны технические изменения и дополнения поставляемых изделий.

Приборы построены по требованиям EN 60335-1 и EN 60335-2-91 и полностью соответствуют требованиям немецкого Закона о безопасности оборудования и изделия.

DE	EG-Konformitätserklärung
GB	EC Declaration of Conformity
FR	Déclaration de Conformité pour la CE
NL	EG-Conformiteitsverklaring
IT	Dichiarazione CE di Conformità
ES	CEE Declaración de Conformidad
PT	CEE-Declaração de conformidade

DK	Erklæring om EF-konformitet
NO	Erklæring om EF-overensstemmelse
SE	Förklaring ES om överensstämmelse
FI	Vakuutus EU yhdenmukaisuudesta
GR	Δήλωση συμμόρφωσης των προϊόντων
TR	AB Uygunluk Deklarasyonu
CZ	Prohlášení o konformitě s ES
PL	Unia Europejska Deklaracja Zgodności

HU	EC egyezési
SI	EG-izjava o konformnosti
SK	EZ posvetovalna razlaga
HR	EU-prehlásenie o zhode
RU	Декларация о соответствии изготовителя
RO	Declaratie de conformitate pentru UE
BG	Декларация за съответствие в ЕО
LT	EG-atitikties deklaracija



Wir, We, Nous, Wij, Noi, Nosotros, Nós, Εμείς οι υπογράφοντες, Мы, My, Mi, Mi, My, Mi, ěú , Vi, Vi, Vi, Me, Mes

**MOGATEC Moderne Gartentechnik GmbH, Im Grund 14, D-09430 Drebach,**

erklären in alleiniger Verantwortung, dass das Produkt / declare under our sole responsibility that the product / déclarons sous notre seule responsabilité que la produit / verklaren enig in verantwoording, dat het product / dichiara sotto la propria responsabilità che i prodotti / declaramos bajo responsabilidad propia que los producto / declaramos com responsabilidade própria que o produtte / erklære på eget ansvar, at produkter / er fullt ut og eneansvarlig for ar produkter / förklarar på eget ansvar att produkter / vakuutamme omalla vastuullamme, että seuraava tuote Nurmikon viimeistelijä / δηλώνουμε υπεύθυνα, ότι τα προϊόντα / sorumluluğu sadece bize ait olmak üzere, bu deklarasyonun dayandığı ürünlerin / timto prohlasujeme ve výhradní odpovědnosti, že produkty / oświadczyam niniejszym na naszą wyłączną odpowiedzialność, że produkty / kizárólagos felelősséggel kinyilatkoztatjuk, hogy / razlažemo v samotne odgovornosti, da izdelek / prehlásujeme vo vlastnej zodpovednosti, že výrobky / na vlastitu odgovornost izjavljujemo da su proizvodi / настоящим заявляем и отвечаем, что электрокоса для травы / mūsų išimtine atsakomybe pareiškiame, kad gyvatvorij žirklys

**Rasentrimmer / Grass trimmer / Coupe-bordures / Grass trimmer / Tagliabordo / Cortador de hilo / Aparador de relva / Græsstrimmer / Gresstrimmer / Gråstrimmer / Sähkökäyttöinen trimmeri / Ηλεκτροχορτοκοπτικό / Çimen taraıcı / Strunová sekačka na trávu / Podcinarka / Fűszegélynyíró / Gasilnica za travo / Sekačka na úpravu travníka / Trava trimer / триммер / Trimer de kozin / Электрически триммер / Žoljarjové**

**FlexoTrim RT 1525DA**

auf das sich diese Erklärung bezieht, den einschlägigen Sicherheits- und Gesundheitsanforderungen der EG-Richtlinien einschließlich Änderungen entspricht / to which this declaration relates correspond to the relevant basic safety and health requirements of Directives / faisant l'objet de la déclaration sont conformes aux prescriptions fondamentales en matière de sécurité et de santé stipulées dans les Directives de la / waarop deze verklaring betrekking heeft, beantwoordt aan de van toepassing zijnde fundamentele veiligheids- en gezondheidsvoorschriften van de Richtlijn / sono conformi ai Requisiti Essenziali di Sicurezza e di Tutela della Salute di cui alle Direttive / a los cuales se refiere la presente declaración corresponden a las exigencias básicas de las normativa de la / declaramos com responsabilidade própria que o produtte / til hvilke denne erklæring henholder sig, tilsvarende de pågældende sikkerheds- og sundhedskrav efter retningslinjer af Europæisk fællesskab / som denne erklæringen gælder for, svarer til gjældende krav uilinje i EFs direktiv for sikkerhet og helsevern / som denna förklaring innefattar, uppfyller krav på säkerhet och hälsa / joita tämä vakuutus koskee, vastaavat EU:n määräysten vastaavia vaatimuksia turvallisuukselta ja terveyden suojelelusta / τα οποία περιλαμβάνει αυτή η δήλωση, ανταποκρίνονται στις αντίστοιχες απαιτήσεις των καθοδηγήσεων της ΕΚ για ασφάλεια και προστασία υγείας / sayılı AB direktiflerine ilgilii güvencik ve sağlik taleplerini yerine getiridiklerini beyan ederiz / na které se toto prohlášení vztahuje, odpovídají příslušným bezpečnostním a zdravotním požadavkům směrnice / do których odnosi się niniejsza deklaracja, odpowiadają odpowiednim podstawowym wymaganiom dotyczącym bezpieczeństwa i zdrowia następujących Dyrektyw / termékünk, amelyekre ezen nyilatkozat vonatkozik, megfelelnek az / na katerega se nanaša ta izjava ustreza vsim varstvenim in zdravstvenim zahtevam po normativu / na ktoré sa toto prehlásenie vztahuje, vyhovujú platným bezpečnostným a zdravotným požadavkám EU-smerníc / na koje se odnosi ova izjava, u skladu s postojećim odredbama o sigurnosti i zdravlju EG-direktive / удовлетворяет специальным требованиям директив / la care se refera aceasta declaratie, corespund cererilor de securitate a functionarii si protectie a sanatatii ale directivelor UEE / за които се отнася настоящата декларация, отговарят на съответните предпазни и здравословни изисквания на Директивата на / del kurių šis pareiškiamas daromas, atitinka specialius EG-normatyvinius saugumo ir sveikatos reikalavimus

**2006/42/EG, 2004/108/EG, 2000/14/EG**

Zur sachgerechten Umsetzung der in den EG-Richtlinien genannten Sicherheits- und Gesundheitsanforderungen wurden folgende Normen und/oder technische Spezifikation(en) herangezogen / For the relevant implementation of the safety and health requirements mentioned in the Directives, the following standards and/or technical specification(s) have been respected / Pour mettre en pratique dans les règles de l'art les prescriptions en matière de sécurité et de santé stipulées dans les Directives de la CEE, il a été tenu compte des normes et/ou des spécifications techniques suivantes / Voor de desbetreffende tenuitvoerlegging van de in de Richtlijnen genoemde veiligheids- en gezondheidsvoorschriften is rekening gehouden met de volgende normen en/of technische specificaties / Per la verifica della Conformità di cui alle Direttive sopra menzionate, sono state consultate le seguenti norme armonizzate EN e Specificazioni Tecniche Nazionali / Con el fin de realizar de forma adecuada las exigencias referentes a la seguridad y a la sanidad mencionadas en las normativas de la CEE fueron consultadas las siguientes normativas y especificaciones técnicas / Normas o fim de realizar de forma apropiada as exigências referentes à segurança e à saúde mencionadas nas normas da C.E.E. consultouse as seguintes normas e/ou especificações / For at rigtig virkeliggøre sikkerheds- og sundhedskrav, som var nævnte i retningslinjer EF, var der udnyttede følgende normer og/eller tekniske specifikationer / For behørigt iverksættelse av kravene til sikkerhet og helsevern anført i EFs direktiver, er følgende normer og/eller tekniske spesifikasjoner benyttet / För att uppfylla krav på säkerhet och hälsa från direktiv ES, har man använt följande normer och/eller tekniska specifikationer / EU:n määräyksissä mainittujen turvallisuuksella ja terveyden suojelelusta vaatimusten oikaama toteuttamista varten on käytetty seuraavia normeja ja/tai teknisiä erittelyjä / Για τη σωστή προμυλοποίηση απαιτήσεων ασφάλειας και προστασίας υγείας, αναφερόμενων στις καθοδηγήσεις της ΕΚ, χρησιμοποιήθηκαν οι ακόλουθοι κανόνες και/ή τεχνικοί καθορισμοί / AB direktifflerinde belitlenen güvencik ve sağlik taleplerinin uygun biçimde uygulanması için aşağıdaki normlar ve/veya tekni k spesifikasyonları (spesifikasyonlara) başvurulmuştur / Při řádné aplikaci bezpečnostních a zdravotních požadavků, uvedených ve jmenovaných směrnicih ES, byly využity následující normy a / nebo technické specifikace / Następujące normy i/lub specyfikacje techniczne zostały uwzględnione w celu odpowiedniego wdrożenia wymagań dotyczących bezpieczeństwa i zdrowia wymienionych w Dyrektywach / Az EG-irányelvekben megjelölt biztonsági és egészségvédelmi követelmények szakszerű megvalósításához a következő szabványokat és / vagy műszaki specifikáció(k) kerültek felhasználásra / Za uresničitev varnostnim in zdravstvenim zahtevom so predpisane sledeče tehnične norme in specifikacije / Na odborné aplikácii bezpečnostných a zdravotných požiadaviek, uvedených v týchto EU-smerniciach, sa použili nasledujúce normy a/lebo technické špecifikácie / Za stručnu primjenu odredbi o sigurnosti i zdravlju imenovanih u EG-direktivama upotrijebjene su sljedeće norme i/ili tehničke specifikacije / Издание было разработано и изготовлено согласно следующим европейским нормам и техническим спецификациям / Pentru îndeplinirea corespunzătoare a prescripțiilor de securitate a functionarii si protectie a sanatatii mentionate în directivale UEE s-au respectat urmatoarele noerme si/sau specifiari tehnice / За правилното прилагане на назованите в Директивите на ЕО предпазни и здравословни изисквания са взети следните стандарти и/или технически спецификации / Teisingam EG-normatyviniuose

nurodymoouse nurodyti saugumo ir sveikatos reikalavimų įgyvendinimui buvo remtąsi sekančiomis normomis ir/arba techninėmis specifikacijomis

**DIN EN 60335-1 (VDE 0700-1):2010-11**  
**EN 60335-1:2002+A11+A1+A12+A2+A13+A14:2010**  
**DIN EN 60335-2-91 (VDE 0700 Teil 91):2004-01; EN 60335-2-91:2003**  
**DIN EN 786:2001-12+Corr.1:2005-05; DIN EN ISO 12100:2011-03**  
**EN ISO 12100:2010; EN 55014-1/A1:2009; EN 55014-2/A2:2008**  
**EN 61000-3-2/A2:2009; EN 61000-3-3:2008**

Konformitätsbewertungsverfahren nach / Conformity assessment method to / Procédure d'évaluation de conformité voir / Procedure voor conformiteitsbeoordeling volgens / Procedura di valutazione della conformità secondo / Procedimiento de evaluación de conformidad según / Processo de avaliação de conformidade conforme o / Konformitetsbedømmelsesmetode i h.t. / Metode for vurdering af samsvær i henhold til / Värderingsförfarande av konformitet enligt / Yhdenmukaisuuden arviointimenetelmä / Μέθοδος αξιολόγησης συμμόρφωσης σύμφωνα με το / ekine göre uygunluk değerlendirme yöntemi / Rízení k prohlášení o shodě podle / Postępowanie oceny zgodności według / Egyezőségi értékelési eljárás a / Izmerjeni postopek po / Metódy vyhodnocovania zhody podľa / Postupak o postojanju konformnosti po / Метод оценки соответствия согласно / Procedură de estimare a conformității corespunzător / Метод за оценка на съответствие съгласно / Atitikties įvertinimo procesas pagal

**Anhang VI / Richtlinie 2000/14/EG**

Gemessener Schalleistungspegel / measured acoustic capacity level / Niveau sonore mesuré / Gemeten geluidsvermogensniveau / livello di potenza sonora misurato / Nivel de potencia acústica medido / målt lyddefektniveau / Målt lyddefektnivå / Mått ljuddefektnivå / mitattu äänen tehotaso / μετρημένη στάθμη ηχητικής ισχύος / ölçülen ses gücü seviyesi / měřená hladina akustického výkonu / ustalony przez pomiar poziom ciśnienia akustycznego / mért hangteljesítményszint / Izmerjeni nivo jakosti zvoka / Nameraná hladina akustického výkonu / izmjerena razina jačine zvuka / измеренный уровень акустической мощности / nivel moderat al puterii acustice / измерено ниво на звука мощност / Išmatuotas triukšmo lygis

**L<sub>WA</sub> 93,2 dB (A)**

Garantierter Schalleistungspegel / guaranteed acoustic capacity level / Niveau sonore garanti / Gagarandeerd geluidsvermogensniveau / livello di potenza sonora garantito / Nivel de potencia acústica garantido / garantert lyddefektniveau / Garantert lyddefektnivå / Garanterad lyddefektnivå / taattu äänen tehotaso / εγγυημένη στάθμη ηχητικής ισχύος / garantii edilen ses gücü seviyesi / zaručená hladina akustického výkonu / gwarantowany poziom ciśnienia akustycznego / garantált hangteljesítményszint / garantirani nivo jakosti zvoka / Zaručena hladina akustického výkonu / zajamčena razina jačine zvuka / гарантированный уровень акустической мощности / nivel garantat al puterii acustice / garantirano nivo na zvukova мощност / garantuotas triukšmo lygis

**L<sub>WA</sub> 96,0 dB (A)**

Prüfstelle / Testing laboratory / Service de contrôle / Keuringsdienst / Ufficio di controllo / Punto de ensayo / Posto de controle / Angivet kontor / Navngitt institusjon / Nämnt kontor / Nimetty paikka / Ορισμένη υπηρεσία / Belitlenen yer / Kontrolni / Placówka kontrolna / Megnevezett hely / Meritve narejene pri / Skušobné miesto / Mjesto provjere / Ответственная организация / Stație de verificare / Контролна лаборатория / Pažymėta vieta

**DPLF, D-64823 Groß-Umstadt**

Das Baujahr ist auf dem Typschild aufgedruckt und zusätzlich anhand der fortlaufenden Seriennummer feststellbar / The year of manufacture is printed on the nameplate and can be additionally retrieved via the consecutive serial number / L'année de fabrication est indiquée sur la plaque de l'appareil et est également repérable sur le numéro de série consécutif / Het bouwjaar is op het type schildje gedrukt maar ook te herkennen aan de hand van het serienummer / L'anno di costruzione è riportato sulla targhetta dell'apparecchio ed individuabile tramite il numero di serie progressivo / El año de construcción está impreso en el rótulo de características, y puede determinarse además por medio del número de serie consecutivo / O ano de construção está impreso na placa de identificação e determinável adicionalmente com base no número de série corrente / Fabrikationsår er angivet på typeskiltet og kan endvidere konstateres ved hjælp af det fortløpende serienummer / Konstruksjonsåret er angitt på merkeplaten og kan i tillegg fastslås ved hjelp av det fortløpende serienummeret / Tillverkningsåret står på typeskylten och kan dessutom beräknas med hjälp av det löpande serienumret / Valmistusvuosi on painettu arvokilpilleen, ja se voidaan myös selvittää juoksevan sarjanumeron perusteella / Το κατασκευαστικό έτος του είναι αποτυπωμένο επάνω στην πινακίδα τεχνικών χαρακτηριστικών και μπορεί να διαπιστωθεί πρόσθετα από τον αύξοντα αριθμό σειράς / Imalat yılı ürün etiketinde yazıldığı ve ayrıca seri numarasi yoluyla da alınabilir / Rok výroby je vytlačeny na typovém štítku a dodatečně se dá zjistit podle pokračujícího sériového čísla / Rok produkції został nadrukowany na tabliczce identyfikacyjnej i można go także dodatkowo ustalić na podstawie bieżącego oraz seryjnego num / A gyártási éve a tipusztáblán található, ezen kívül megállapítható a folymatos gyári szám alapján is / Leto izdelave je natisnjeno na tipski ploščici in se dodatno lahko ugotovi na podlagi zaporedne serijske številke / Rok výroby je vytlačeny na typovom štítku a dodatočne sa dá zistiť podľa pokračujúceho sériového čísla / Godina proizvodnje je oisnuta na označnoj pločici i dodatno se može utvrditi uz pomoć tekućeg serijskog broja / Год производствo отмечан на фабричной табличке и дополнительно можно установить его при помощи последовательного серийного номера / Anul fabricației este tipărit pe tablita indicatoare de tip și se poate constata ulterior în baza numărului de serie curent / Годината на производство е отбелязана на типовата табелка, а също така може да бъде установена според серийния номер / Метц ура sprausdinami ant etiketės ir taip pat aptikta apie vykstančias serijos numeris pagrindas

Münster, 15.08.2011; Gerd Knorr

Technische Leitung / Technical Management / Direction technique / Technisch management / Direzione tecnica / Direcção técnica / Direcção técnica / Teknisk ledelse / Teknisk ledelse / Teknisk ledning / Tekninen johto / Τεχνική διεύθυνση / Teknik Yönetim / Technické vedení / Kierownictwo techniczne / Műszaki vezetés / Tehnično vodstvo / Tehničko vodenje / Tehnička uprava / Technическое руководство / Direcția Tehnică / Технически директор на / Techninė vadovybė

Aufbewahrung der technischen Unterlagen / Maintenance of technical documentation / La documentation technique est conservée par / Technische documentatie gedeponneerd bij / Conservazione della documentazione tecnica / Guarda la documentación técnica / Documentação técnica/Opbevarelse af de tekniske materiale / Opbevaring av de tekniske dokumentene / Deponering av de tekniska handlingarna / Teknisten asiakirjojen säilytys / Φύλοξη των τεχνικών εγχειριδίων / Teknik evrakların muhafaza edilmesi / Archivace technických podkladů / Przechowywanie dokumentacji technicznej / A műszaki dokumentáció megőrzése / Hranjenje tehnične dokumentacije / Archivácia technických podkladov / Pohranjevanje tehnične dokumentacije / Ответственный за хранение технической документации / Păstrarea documentației tehnice / Техническата документация се съхранява на адрес / Techninės dokumentacijos priežiūra

Gerhard Knorr, Kärcherstraße 57, DE-64839 Münster