

Whirlpool

SENSING THE DIFFERENCE

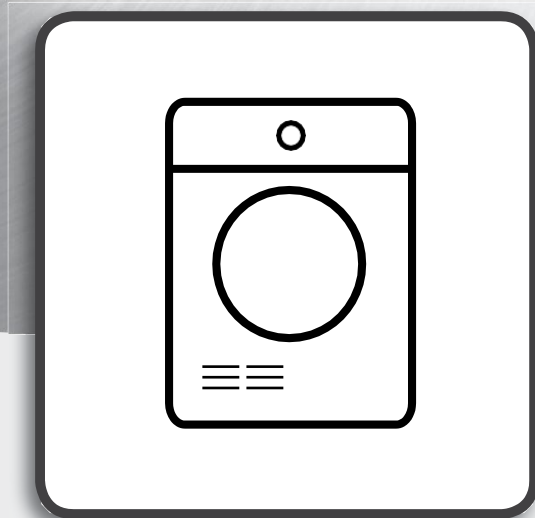

**Посібник з охорони здоров'я та безпеки,
експлуатації та догляду та монтажу
сушильної машини AWZ9CD/PRO**



www.whirlpool.eu/register



ІНСТРУКЦІЇ З ОХОРОНИ ЗДОРОВ'Я ТА БЕЗПЕКИ, ЕКСПЛУАТАЦІЇ ТА ДОГЛЯДУ та МОНТАЖУ



ДЯКУЄМО ВАМ ЗА ПРИДБАННЯ ПРОДУКЦІЇ WHIRLPOOL.
Для отримання більш комплексної допомоги
zareєструйте свій пристрій на www.whirlpool.eu/register

Зміст

Інструкції з охорони здоров'я та безпеки	3
Інструкції з експлуатації та догляду	8
Опис пристрою	8
Використання пристрою	10
Чищення та технічний догляд	20
Інструкції з усунення несправностей та післяпродажного обслуговування	24
Інструкції з монтажу	29

ПРАВИЛА ТЕХНІКИ БЕЗПЕКИ

ВАЖНО: ОЗНАЙОМТЕСЯ З ЦИМИ ПРАВИЛАМИ ТА ДОТРИМУЙТЕСЬ ЇХ

Перед використанням сушильної машини уважно ознайомтеся з інструкціями з охорони здоров'я та безпеки, експлуатації та догляду.

Для подальшого використання цього посібника зберігайте його поряд з пристроєм.

ВАША БЕЗПЕКА ТА БЕЗПЕКА ІНШИХ ОСІБ Є ДУЖЕ ВАЖЛИВОЮ.

Цей посібник та сама сушильна машина надають важливі попередження щодо дотримання правил техніки безпеки, з якими треба уважно ознайомитися, та яких треба завжди ретельно дотримуватися.



Це – попереджувальний символ. Він позначає потенційні небезпеки, що можуть призвести до смерті чи травмування вас чи інших осіб.

Всі повідомлення про дотримання правил техніки безпеки будуть попереджені цим символом чи словом **НЕБЕЗПЕКА** або **УВАГА**. Ці слова означають:

НЕБЕЗПЕКА

Вказує на небезпечну ситуацію, яка, у разі відсутності запобігання, спричинить серйозні травми.

УВАГА

Вказує на небезпечну ситуацію, яка, у разі відсутності запобігання, може спричинити серйозні травми.

Всі попередження щодо дотримання правил техніки безпеки містять детальні відомості про потенційний ризик та вказують способи зменшення ризику отримання травм, пошкоджень та ураження

електричним струмом, зумовлені невідповідним використанням сушильної машини. Ретельно дотримуйтесь наведених нижче інструкцій.

Недотримання цих інструкцій може спричинити ризики. Виробник не несе жодної відповідальності за травми людей чи тварин або пошкодження майна у випадку недотримання цих порад або попереджень.

Запобігайте доступу до пристрою дуже малих (0-3 роки) та малих дітей (3-8 років) без постійного нагляду. Діти віком від 8 років та особи з обмеженими фізичними, сенсорними та ментальними можливостями чи недостатнім досвідом та знаннями можуть використовувати цю сушильну машину лише за умови наявності нагляду чи надання інструкцій з її безпечної експлуатації та розуміння наявних небезпек. Запобігайте іграм дітей з пристроєм. Діти не повинні здійснювати чистлення та технічний догляд пристрою без нагляду.

Перед сушінням у сушильній машині речі, забруднені такими речовинами, як кулінарний жир, ацетон, спирт, бензин, керосин, плямовивідники, терпентин, віск та вісковивідники треба промити гарячою водою з дуже великою кількістю детергенту. Не сушіть в машині такі речі як пориста гума (латексна губка), шапочки для душу, водонепроникнені текстильні вироби, вироби з гумовим зміцненням та одяг або подушки з накладками з пористої гуми.

Обов'язково виймайте з кишень такі предмети як ліхтарики та сірники. Не використовуйте сушильну машину для речей, вичищених з використанням хімічних речовин.

Просякнуті маслом речі можуть спонтанно спалахнути, особливо у випадку впливу на них джерел тепла, таких як сушильна машина. Речі нагріваються, зумовлюючи реакцію окислення у маслі. Під час окислення виділяється тепло. За відсутності його відведення речі можуть нагріватися до температури спалахування. Збирання, накопичення чи збереження просякнутих маслом речей може запобігти відведенню тепла та зумовити ризики пожежі.

УВАГА

В жодному випадку не зупиняйте сушильну машину до завершення циклу сушіння без швидкого видалення всіх речей та такого їхнього розкладення, що сприяє розсіюванню тепла.

Остання фаза циклу сушіння не включає тепло (фаза охолодження), що забезпечує температуру пральні, що не призводить до пошкодження останньої.

Для встановлення сушильної машини на пральній машині спочатку зв'яжіться з Центром післяпродажного обслуговування для перевірки такої можливості.

Таке встановлення сушильної машини дозволяється лише у разі її безпечної фіксації на пральній машині за допомогою відповідного комплекту кріплень, який може надати Центр післяпродажного обслуговування.

ВИКОРИСТАННЯ ПРИСТРОЮ ЗА ПРИЗНАЧЕННЯМ

Пристрій можна використовувати в зонах загального користування.

Виробник не несе жодної відповідальності за невідповідне використання чи неправильне налаштування елементів управління.

УВАГА: Сушильна машина не призначена для використання з зовнішнім таймером чи окремою системою дистанційного управління.

Не використовуйте сушильну машину за межами приміщень. Не зберігайте вибухонебезпечні чи займисті речовини, такі як балони з аерозолями, та не розміщуйте і не використовуйте бензин чи інші займисті матеріали поблизу машини: у разі випадкового ввімкнення машини може спалахнути пожежа.

ВСТАНОВЛЕННЯ

Встановлення та ремонтні роботи мають виконуватися кваліфікованими техніками, відповідно до інструкцій виробника та місцевих правил техніки безпеки. Не ремонтуйте і не замінюйте будь-які деталі сушильної машини, якщо цього не вимагає посібник користувача.

Не слід залучати до встановлення дітей.

Запобігайте присутності дітей під час встановлення машини. Запобігайте доступу дітей до пакувальних матеріалів (пластикові мішки, полістиренові деталі, тощо) під час встановлення машини та після його завершення.

Використовуйте захисні рукавички під час всіх розпакування та монтажних робіт.

Після розпакування сушильної машини переконайтеся у відсутності транспортних пошкоджень. За наявності проблем зверніться до дилера чи до найближчого Центру післяпродажного обслуговування. Переміщення та встановлення сушильної машини потребує не менше двох осіб.

Запобігайте присутності дітей під час встановлення машини.

Перед початком встановлення машини треба від'єднати від живлення.

Під час встановлення переконайтеся, що сушильна машина не пошкоджує кабель живлення.

Активуйте машину лише після повного завершення процедури встановлення.

Після встановлення пристрою зачекайте декілька годин перед його запуском для акліматизації до умов середовища у приміщенні.

Не встановлюйте машину у приміщеннях з екстремальними умовами, такими як: погана вентиляція, температури нижче 5°C чи вище 35°C.

Забороняється встановлювати сушильну машину за дверями, що замикаються, розсувними дверями чи дверями, в яких петлі розташовані на боці, протилежному боку встановлення машини, таким чином, що перешкоджає повному відкриттю дверей машини.

Сушильну машину треба встановлювати задньою панеллю до стінки, щоб запобігти травмуванню внаслідок доторкання до задньої панелі, яка може сильно нагріватися під час сушіння.

Не встановлюйте машину в приміщеннях з поганою вентиляцією. Якщо ви хочете встановити її у невеликій коморі, туалеті, ванній тощо, забезпечте хорошу вентиляцію (відкриті двері, вентиляційна решітка чи отвір площею понад 500 см²).

Під час встановлення сушильної машини переконайтеся, що чотири ніжки стабільно встановлені на підлозі, регулюючи їх як потрібно, та перевірте вирівнювання машини, використовуючи спиртовий рівень.

За можливості використовуйте шланг для зливу води прямо у побутову каналізаційну систему. Це дозволить не спустошувати лоток для води після кожного циклу сушіння, оскільки конденсат можна відводити напряму.

Не встановлюйте сушильну машину на килимі з довгим ворсом.

Якщо, внаслідок надто малого простору, машину треба встановити дуже близько до газової чи вугільної плити, між ними треба вставити термоізоляційний лист (85 x 57 см), а той бік листа, з якого знаходиться плита, треба покрити алюмінієвою фольгою.

Сушильна машина не призначена для вбудованого монтажу.

Сушильну машину можна встановлювати під стільницею за умови наявності достатньої вентиляції машини. Встановіть

вентиляційну решітку (мінімум 45 см x 8 см) в задній панелі стільниці, під якою встановлена сушильна машина.

ПОПЕРЕДЖЕННЯ ЩОДО ЕЛЕКТРИЧНОГО ОБЛАДНАННЯ

Переконайтеся, що напруга, вказана на паспортній табличці, відповідає напрузі у вашій мережі.

Для встановлення у відповідності з чинними правилами техніки безпеки потрібний омніполярний вимикач з мінімальним зазором між контактами 3 мм.

Норми вимагають заземлення сушильної машини.

Якщо вбудований штепсель машини не підходить до вашої розетки, зверніться до кваліфікованого техника.

Не використовуйте подовжувачі, розгалужувачі чи адаптери. Не включайте машину до розетки, що може керуватися дистанційно.

Кабель живлення має бути достатньо довгим для під'єднання встановленої сушильної машини до електромережі. Не тягніть за кабель живлення.

У разі пошкодження кабелю живлення його треба замінити ідентичним.

Кабель живлення має замінюватися лише кваліфікованими техніками згідно з інструкціями виробника та чинними правилами техніки безпеки. Зв'яжіться з уповноваженим сервісним центром.

Не використовуйте сушильну машину у разі пошкодження кабелю живлення чи штепселя, якщо він не працює належним чином. Не занурюйте кабель живлення чи штепсель у воду. Забезпечте доступ до електричних компонентів після встановлення. Не торкайтеся машини мокрими частинами тіла та не користуйтеся нею босоніж.

ПРАВИЛЬНЕ ВИКОРИСТАННЯ

Не використовуйте сушильну машину для сушіння невипраних речей.

Не пересушуйте білизну.

Перевірте, щоб в машині не накопичувалися ворс та пил.

Кондиціонери для білизни чи подібні речовини треба використовувати відповідно до інструкцій до кондиціонера.

ЧИЩЕННЯ ТА ТЕХНІЧНЕ ОБСЛУГОВУВАННЯ

Сушильну машину треба обов'язково від'єднувати від живлення перед виконанням чищення чи технічного обслуговування.

В жодному випадку не використовуйте пару для чищення обладнання.

Перед обслуговуванням та заміною деталей сушильну машину треба від'єднувати від живлення. В оператора має бути можливість перевіряти, що штепсель витягнутий з розетки, з будь-якої точки до якої він має доступ.

РІВЕНЬ ЗВУКУ

Рівень звукового тиску,
L_{ра} <70 дБ (А)
(Кра: +/- 2,5 дБ(А))

ЗБЕРЕЖЕННЯ ДОВКІЛЛЯ

УТИЛІЗАЦІЯ ПАКУВАЛЬНИХ МАТЕРІАЛІВ

Пакувальний матеріал 100% придатний для вторинного використання та промаркований символом придатності для вторинного використання:



Різні деталі упаковки треба утилізувати відповідально та повністю дотримуватися розпоряджень місцевих органів, що регулюють утилізацію відходів.

ЗДАВАННЯ В ЛОМ ПОБУТОВИХ ПРИСТРОЇВ

Під час здавання сушильної машини в лом зробіть її непридатним для використання, вирізавши кабель живлення та видаливши двері та полиці (за наявності), щоб діти не могли легко залізти всередину та потрапити у пастку.

Сушильна машина виготовлена з придатних для вторинного використання



та для повторного використання

матеріалів. Їх треба утилізувати згідно з місцевими нормами утилізації відходів.

Для подальшої інформації щодо переробки, відновлення та вторинного використання побутових електроприладів, зв'яжіться з компетентними місцевими органами, Службою збирання побутових відходів чи магазином в якому ви купили машину.

Ця сушильна машина промаркована відповідно до Європейської директиви 2012/19/EU, Відходи електричного та електронного обладнання (WEEE). Забезпечуючи правильну утилізацію цієї продукції ви допомагаєте попередити потенційні негативні наслідки для довкілля та здоров'я людей, які можуть виникнути через невідповідне використання пристрою.

Цей символ



на продукції чи в супроводжувальній документації означає, що цей пристрій не можна утилізувати як побутові відходи. Його потрібно здати у

відповідний збиральний центр для переробки електричного та електронного обладнання.

ПОРАДИ ЩОДО ЗБЕРЕЖЕННЯ ЕНЕРГІЇ

Обов'язково завантажуйте сушильну машину повністю в залежності від типу білизни та програми/часу сушіння. Більш детальна інформація

надається у таблиці програм.

Переважно використовуйте максимальну швидкість обертання, яку дозволяє ваша пральна машина, оскільки механічний злив води потребує меншої енергії.

Обов'язково обирайте вірну програму/час сушіння для завантаження, щоб отримати бажані результати сушіння.

Обирайте опцію 'Делікатне сушіння лише для сушіння невеликих завантажень.

Під час сушіння бавовни, наприклад, сушіть такі завантаження як Сушіння для прасування та Сушіння для розвішування разом. Спочатку запустіть програму/час сушіння Сушіння для прасування, витягніть речі, що потребують прасування, після завершення циклу та висушіть речі, що залишилися, за програмою Сушіння для розвішування.

ОПИС ПРОДУКЦІЇ

ПРИСТРІЙ

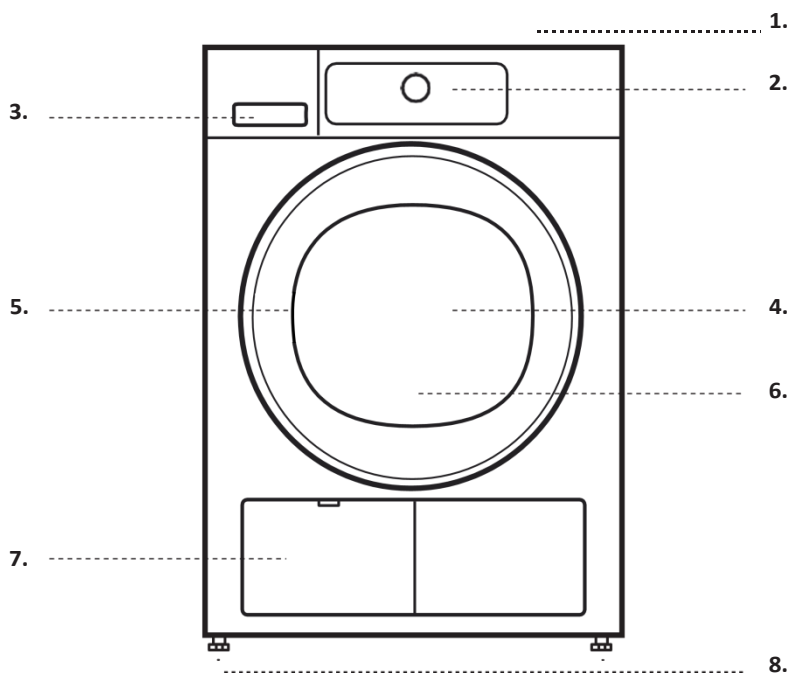

1. Стільниця
2. Панель управління
3. Лоток для води
4. Дверцята
5. Ручка дверцят
6. Фільтр в дверцятах (позаду дверцят)
7. Фільтр у днищі (позаду решітки)
8. Ніжки, що регулюються (4)

ПАНЕЛЬ УПРАВЛІННЯ

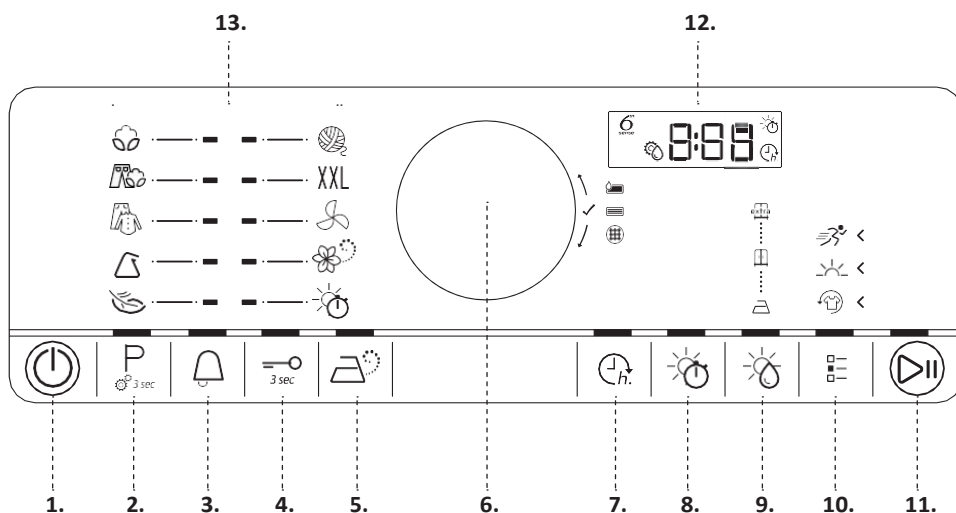

1. Кнопка Увімк./Вимк. (скидання у разі довгого натиснення)
2. Кнопка програм(кнопка налаштування у разі довгого натиснення)
3. Сигнал завершення циклу
4. Кнопка блокування
5. Кнопка освіження парю
6. Ручка (обертання для вибору / натиснення для підтвердження)
7. Кнопка відкладеного запуску
8. Кнопка часу сушіння / Провітрювання
9. Кнопка рівню сушіння
10. Кнопка опцій
11. Кнопка Пуск/Пауза
12. Дисплей
13. Зона програм

ДВЕРЦЯТА

Для відкриття дверцят потягніть за ручку.



У разі переривання програми, що виконується, шляхом відкриття дверцят програму буде скинуто, якщо дверцята не будуть знов закриті впродовж однієї хвилини.

Для закриття дверцят штовхайте, доки не почуєте клацання.

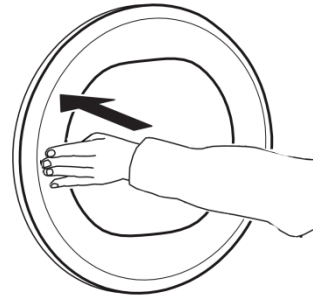

ЗМІНА НАПРЯМУ ВІДКРИТТЯ ДВЕРЦЯТ

За необхідності стопор дверцят сушильної машини може бути встановлено з протилежного боку. Інформація надається на сайті Whirlpool <http://docs.whirlpool.eu>



ПІДСВІЧУВАННЯ БАРАБАНУ (за наявності)

- Під час вибору програми: завантаження речей також підсвічується
- Після запуску програми: підсвічення вмикається/вимикається під час виявлення завантаження речей.
- Після завершення програми, під час відкриття дверцят на деякий час вмикається підсвічення вивантаження речей. Потім підсвічення вимикається для збереження енергії; доторкніться до будь-якої кнопки, щоб увімкнути його знов.

НАЯВНЕ ОСНАЩЕННЯ

МОНТАЖНА ПОЛИЦЯ

За її допомогою сушильну машину можна встановити поверх пральної машини для збереження простору та забезпечення можливості завантаження та вивантаження речей на більшій висоті.

Зверніться до Центру післяпродажного обслуговування у разі наявності такого оснащення для вашої комбінації сушильної та пральної машин.

ВИКОРИСТАННЯ ОБЛАДНАННЯ

ПЕРШЕ ВИКОРИСТАННЯ

1. ПЕРЕВІРКА ЛОТКА ДЛЯ ВОДИ

Переконайтеся, що лоток для води вставлений вірно.

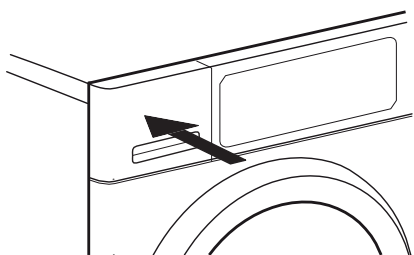

2. ПЕРЕВІРКА ЗЛИВНОГО ШЛАНГУ

Переконайтеся, що зливний шланг на задній панелі сушильної машини з'єднаний чи з Лотком для води чи з домашньою каналізаційною системою (див. ІНСТРУКЦІЇ ЗІ ВСТАНОВЛЕННЯ).

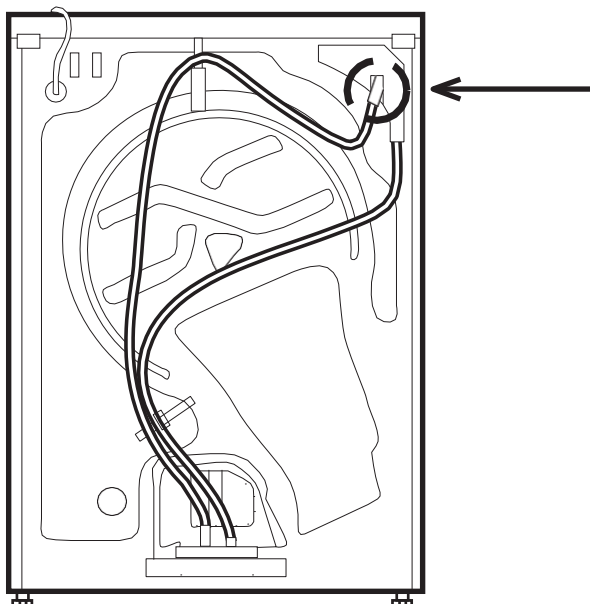

ЩОДЕННЕ ВИКОРИСТАННЯ

⚠ УВАГА

Переконайтеся, що в речах не залишилося запальничок чи сірників

Переконайтеся, що речі не просякнуті займистими рідинами

1. ЗАВАНТАЖЕННЯ РЕЧЕЙ

Ознайомтеся з інструкціями з догляду на етикетках своїх речей; переконайтеся, що речі, які ви хочете сушити, підходять для сушіння в барабані, що обертається.

Інструкції з сушіння на етикетках

Точки означають температуру сушіння речей.

 Нормальна температура

 Знижена температура

 Не можна сушити в

барабані, що обертається

Відкрийте дверцята та завантажте речі.

Дотримуйтесь максимальних значень завантаження, вказаних у розділі «Програми».



2. ЗАКРИЙТЕ ДВЕРЦЯТА

Переконайтеся, що між дверним склом та дверним фільтром немає речей.

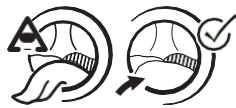

Закрийте дверцята так, щоб пролунало клацання.



3. УВІМКНЕННЯ СУШИЛЬНОЇ МАШИНИ

Тисніть кнопку *Увімк./Вимк.*, поки не загориться кнопка програм. На дисплеї з'явиться символ, та машина видасть звуковий сигнал. Після цього машина готова до використання..

4. ВСТАНОВЛЕННЯ БАЖАНОЇ ПРОГРАМИ

КЕРОВАНИЙ РЕЖИМ – підсвічення кнопок забезпечуватиме керування під час

встановлення програми в наступній послідовності: вибір програми / часу сушіння (лише за умови вибору *Часу сушіння* чи *Часу провітрювання*) / рівня сушіння (лише за можливості вибору / регулювання) / опції. Після підтвердження вибору шляхом натиснення на ручку підсвічуватимуться кнопки наступного етапу.

Р

Вибір програми:

Переконайтеся, що *Кнопка програм* загорілася. Прокручіть ручку для вибору бажаної програми.

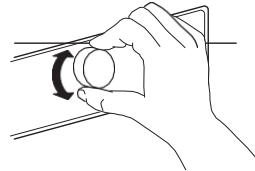

Підтвердіть вибір бажаної програми, натиснувши на ручку.

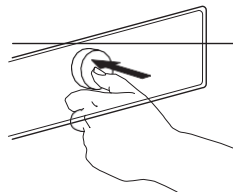

Більше інформації про вибір програм надано в розділі «ПРОГРАМИ, ОПЦІЇ ТА ІНДИКАТОРИ».



Вибір Часу сушіння у разі необхідності

Лише за умови вибору програми *Час сушіння* чи *Провітрювання* можна налаштувати бажаний час сушіння в діапазоні від мінімум 10 хвилин до максимум 180 хвилин (три години) .

Переконайтеся, що *Кнопка Часу сушіння* загорілася.

Провертайте ручку для вибору бажаного часу сушіння / провітрювання. Підтвердіть вибір, натиснувши на ручку.



Встановлення рівня сушіння у разі необхідності

Якщо ви хочете змінити рівень сушіння, переконайтеся, що *Кнопка рівня сушіння* загорілася.

Провертайте ручку для вибору бажаного рівня сушіння, а потім підтвердіть вибір, натиснувши на ручку.



Вибір опцій у разі необхідності

Якщо ви хочете вибрати додаткові опції, переконайтеся, що *Кнопка опції* загорілася. Опції, доступні для вибору в рамках обраної програми, відмічені підсвіченою стрілкою.

Провертайте ручку для вибору бажаних опцій. Символ обраної опції почне блимати. Підтвердіть вибір, натиснувши на ручку.

Деякі опції/функції можна обрати, безпосередньо натиснувши на кнопку.



Див. розділ «**ОПЦІЇ, ФУНКЦІЇ ТА ІНДИКАТОРИ**» для отримання більш детальної інформації.

РЕЖИМ КОРИСТУВАЧА

Після увімкнення сушильної машини не обов'язково дотримуватися **КЕРОВАНОВОГО РЕЖИМУ**.

Ви самі обираєте режим налаштування програми. Для вибору налаштування спочатку натисніть відповідну кнопку, потім провертайте ручку для вибору, а в кінці натисніть на ручку для підтвердження вибору.

Діапазон опцій та рівнів сушіння залежить від обраної програми.

Таким чином, рекомендується розпочинати налаштування із вибору програми.



5. ЗАПУСК ПРОГРАМИ

Натисніть та утримуйте кнопку *Пуск/Пауза*, поки вона не почне постійно горіти; запуститься програма.

Під час виконання програми її тривалість може бути повторно розрахована та адаптована. Під час таких фаз на дисплеї з'являється відповідний символ.

6. ЗМІНА НАЛАШТУВАНЬ ПРОГРАМИ, ЩО ВИКОНУЄТЬСЯ, У РАЗІ НЕОБХІДНОСТІ

Деякі налаштування все ще можна змінити після запуску програми:

- Відрегулюйте час сушіння (лише за умови вибору програми *Час сушіння* чи *Провітрювання*).
- Відрегулюйте чи відмініть *Відстрочку запуску*, якщо цю опцію вже було активовано.
- Додайте чи відмініть опцію, якщо програма все ще дозволяє це зробити.

Натисніть відповідну кнопку. Обране налаштування блиматиме декілька секунд. Під час блимання можна відрегулювати налаштування, провертаючи ручку. Якщо блимання значення чи налаштування вже припинилося, знов натисніть кнопку.

Натисніть на ручку для підтвердження вибору. За відсутності вашого підтвердження вибір буде підтверджено автоматично — змінені налаштування припинять блимати. Програма автоматично продовжить виконуватися.

Для зміни налаштувань програми, що виконується, чи відстрочки, ви також можете:

- Натиснути кнопку *Пуск/Пауза* для призупинення виконання активної програми
- Змінити налаштування
- Знов натиснути кнопку *Пуск/Пауза* для продовження виконання програми.



7. ВІДМІНА ПРОГРАМИ, ЩО ВИКОНУЄТЬСЯ, У РАЗІ НЕОБХІДНОСТІ

Натисніть та утримуйте кнопку *Пуск/Пауза*, поки на дисплеї не з'явиться "rES".

⚠ УВАГА

Після відміни програми, що виконується, швидко вивантажте всі речі та розкладіть їх таким чином, щоб вони охолонули.



8. ВИМКНЕННЯ СУШИЛЬНОЇ МАШИНИ ПІСЛЯ ЗАВЕРШЕННЯ ПРОГРАМИ

Після завершення програми на дисплеї з'явиться "End". Натисніть кнопку *Увімк./Вимк.* Для вимкнення сушильної машини. Відкрийте дверцята та вивантажте білизну.

Для збереження енергії сушильна машина автоматично вимикається через 15 хвилин після завершення програми.

Якщо машину не буде вимкнено одразу ж після завершення програми, вона буде крутити білизну біля 10 хвилин, для попередження її зминання. На дисплеї відобразатиметься відповідний символ.

9. СПУСТОШЕННЯ ЛОТКА ДЛЯ ВОДИ / ЧИЩЕННЯ ФІЛЬТРУ ДВЕРЦЯТ / ЧИЩЕННЯ ФІЛЬТРУ У ДНИЦІ

Спустошення

- Лотка для води після кожної програми
- Фільтру дверцят після кожної програми
- Фільтру у днищі після кожної п'ятої програми

Див. розділ «**ДОГЛЯД ТА ТЕХНІЧНЕ ОБСЛУГОВУВАННЯ**»







ПРОГРАМИ









Точки означають температуру сушіння білизни.





 Нормальна температура

 Знижена температура

 Не можна сушити в барабані, що обертається

ПРОГРАМА	Тип сушіння та рекомендації	Етикетки з інструкціями щодо догляду	Налаштування
БАВОВНА 	Для сушіння речей з бавовни.		Макс. Завантаження* (кг): 9,0 Тривалість програми за замовчуванням (г): 1:55 Доступні опції: Опція використання пари, Рівень сушіння, Освіження, Делікатне сушіння, Швидке сушіння
ДЖИНСИ 	Для сушіння джинсових речей та одягу з міцних джинсоподібних матеріалів, таких як брюки та піджаки.		Макс. завантаження (кг): 3.0 Тривалість програми за замовчуванням (г): 1:20 Доступні опції: Освіження, Делікатне сушіння
ЗМІШАНІ РЕЧІ 	Для сушіння змішаних завантажень речей з бавовни, льону, штучних тканин та їхніх сумішей.		Макс. завантаження (кг): 3.0 Тривалість програми за замовчуванням (г): 1:20 Доступні опції: Опція використання пари, Освіження, Делікатне сушіння

ПРОГРАМА	Тип сушіння та рекомендації	Етикетки з інструкціями щодо догляду	Налаштування
СИНТЕТИКА 	Для сушіння речей з синтетичних тканин.		Макс. Завантаження* (кг): 3.5 Тривалість програми за замовчуванням (г): 0:55 Доступні опції: Опція використання пари, Рівень сушіння, Освіження, Делікатне сушіння
ДЕЛІКАТНІ ТКАНИНИ 	Для сушіння речей, що потребують делікатного поводження.		Макс. завантаження (кг): 2.5 Тривалість програми за замовчуванням (г): 0:50 Доступні опції: Освіження
ВОВНА 	Для завершення процесу сушіння речей з вовни. Вовняні речі стають пухнастими та гладкими.		Макс. завантаження (кг): 1.0 Тривалість програми за замовчуванням (г): 0:05 Доступні опції: ---
ВЕЛИКІ РЕЧІ XXL	Для сушіння великих речей, таких як килимки для ванних, ковдри тощо.		Макс. завантаження (кг): 3.0 Тривалість програми за замовчуванням (г): 1:20 Доступні опції: Освіження
ПРОВІТРЮВАННЯ 	Для провітрювання, освіження та пом'якшення білизни впродовж 30 хвилин, без нагрівання.	 	Макс. завантаження (кг): 9.0 Тривалість програми за замовчуванням (г): 0:15 Доступні опції: Час сушіння, Освіження

ПРОГРАМА	Тип сушіння та рекомендації	Етикетки з інструкціями щодо догляду	Налаштування
ОСВІЖЕННЯ ПАРОЮ 	<p>Для освіження білизни паром.</p> <p>Програма спеціально розроблена для освіження та видалення запахів з сухих та чистих повсякденних речей, таких як сорочки, блузи, брюки з бавовни, синтетичних тканин та їхніх сумішей.</p> <p>Перед завантаженням речей в барабан злегка сприсніть їх водою (максимум 200 мл; використовуйте прискалку для води). Завантажте злегка змочені речі в барабан та запустіть програму.</p> <p>Після завершення програми треба негайно витягнути речі та повісити їх на плечики для мінімізації зминання.</p>		<p>Макс. завантаження (кг): 1.5</p> <p>Тривалість програми за замовчуванням (г): 0:30</p> <p>Доступні опції: ---</p>
ЧАС СУШІННЯ 	<p>Програма сушіння з обмеженням часу. Оберіть тривалість виконання програми за допомогою опції Час сушіння. Для всіх тканин, які можна сушити в барабані, що обертається.</p> <p>Можна додавати додаткову коротку фазу сушіння після завершення програми.</p> <p>Більше інформації надано в розділі «ОПЦІЇ, ФУНКЦІЇ ТА ІНДИКАТОРИ» в підрозділі Час сушіння.</p>		<p>Макс. завантаження (кг): Макс.</p> <p>Тривалість програми за замовчуванням (г): 0:10</p> <p>Доступні опції:</p> <p>Час сушіння, Освіження</p>

Макс. = максимальне завантаження сушильної машини складає 9 кг

Значення тривалості програм, надані в таблиці, є значеннями за замовчуванням. Тривалість виконання програми головним чином залежить від рівня вологості білизни та обсягу завантаження. З цієї причини фактична тривалість виконання програми може відрізнятись від вказаної.

ОПЦІЇ

ОПЦІЇ, ЩО БЕЗПОСЕРЕДНЬО ОБИРАЮТЬСЯ ШЛЯХОМ НАТИСКАННЯ НА ВІДПОВІДНУ КНОПКУ

ОПЦІЯ ВИКОРИСТАННЯ ПАРИ



Мінімізує зминання речей з бавовни, синтетичних тканин та їхніх сумішей завдяки доданню фази зволоження наприкінці циклу сушіння.

Використовуйте опцію лише для невеликих завантажень, вивантажуйте речі з машини одразу ж після завершення програми та вішайте їх на плечики.

Рівень вологості для цієї автоматично встановлюється на "сушіння для розвішування" та не може бути змінений.

ОПЦІЯ ЧАСУ СУШІННЯ



Для налаштування бажаного часу сушіння після вибору програми Час сушіння чи Провітрювання.

Натисніть кнопку; вона загориться та на дисплеї з'явиться час сушіння, встановлений останнього разу.

Прокручіть ручку для вибору бажаного часу сушіння в діапазоні від мінімум 10 хвилин до максимум 180 хвилин, а потім натисніть на ручку для підтвердження вибору.

РІВЕНЬ СУШІННЯ





Для вибору бажаного рівня сушіння речей. Натисніть кнопку; вона загориться. Прокручіть ручку для вибору бажаного рівня сушіння.

Доступні налаштування:

 Сушіння для прасування

(передбачає прасування речей після сушіння, а отже легке їхнє зволоження)

 Сушіння для розвішування (речі, висушені достатньо для їхнього розвішування в шафі після сушіння)

 Екстрасушіння (максимальний рівень сушіння) та натисніть на ручку для підтвердження вибору.

Рівень сушіння можна налаштовувати для програм Хлопок та Синтетика.

ОПЦІЇ, ЩО ОБИРАЮТЬСЯ ЗА ДОПОМОГОЮ КНОПКИ ОПЦІЙ



ОСВІЖЕННЯ



Допомагає запобігти зминанню речей у разі неможливості їхнього вивантаження одразу ж після завершення програми.

Після завершення програми сушильна машина періодично запускає барабан на кілька хвилин. Опція активна впродовж приблизно 12 годин після завершення програми.

Опцію можна вимкнути в будь-який час, вимкнувши машину за допомогою кнопки Увімк./ Вимк.

ДЕЛІКАТНЕ СУШІННЯ



Забезпечує більш делікатне сушіння речей шляхом зниження температури.

ШВИДКЕ СУШІННЯ



Забезпечує більш швидке сушіння шляхом скорочення тривалості виконання програми.

ФУНКЦІЇ

УВІМК./ВИМК.



Увімкнення сушильної машини:
тисніть на кнопку, поки не загориться кнопка Пуск/Пауза.

Вимкнення сушильної машини після завершення програми:
тисніть на кнопку, поки не згасне підсвічення.

Відміна активної програми:

натисніть на кнопку та утримуйте її, поки на дисплеї не з'явиться "rES".

⚠ УВАГА

Після відміни активної Швидко вивантажте всі речі та розкладіть їх для

оохолодження.

РУЧКА

Для вибору та підтвердження програм, опцій та налаштувань.

Прокручіть ручку для вибору

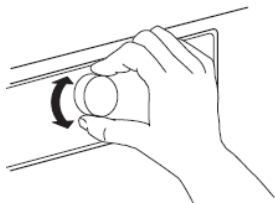

Натискайте ручку для підтвердження

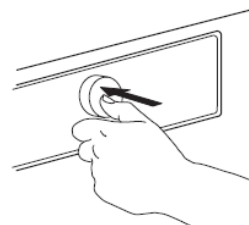

ПУСК/ПАУЗА



Для запуску програми після завершення налаштування.

Для призупинення активної програми.

Для продовження призупиненої програми

БЛОКУВАННЯ



Ця функція дозволяє блокувати кнопки та ручку панелі управління для запобігання їхньому небажаному використанню, наприклад, маленькими дітьми.

Сушильна машина має бути ввімкнена.



Натисніть та утримуйте кнопку блокування, поки вона не загориться.



Ручка та кнопки заблоковані. Єдиною активною функцією є Увімк./Вимк. Для вимкнення машини.

блокування кнопок залишається активним після вимкнення машини та її повторного ввімкнення.

для розблокування кнопок/ручки натисніть та утримуйте кнопку блокування, поки її підсвічення не згасне.

ВІДКЛАДЕННЯ ЗАПУСКУ



Забезпечує виконання сушіння в певний період часу шляхом відкладення запуску програми на пізніший час.

Виберіть програму та опції.
Натисніть кнопку *Відкладення запуску* – вона загориться.



Прокручіть ручку для вибору часу відкладення в діапазоні до 23 годин та підтвердіть вибір, натиснувши на ручку.

Натисніть кнопку *Пуск / Пауза* – на дисплеї показуватиметься зворотній відлік часу до запуску програми. Загориться кнопка *Пуск / Пауза*. При активації насосу може видаватися звуковий сигнал.



Блимає двокрапка на дисплеї між годинами та хвилинами.

Програма розпочнеться автоматично після завершення періоду відкладення. Після запуску програми замість часу відкладення на дисплеї відобразиться час, що залишився до завершення програми.

Після вибору відкладення початкова тривалість виконання програми з'явиться знов після максимального періоду відкладення, що становить 23 години. Для виходу з режиму налаштування без встановлення відкладеного запуску оберіть тривалість програми за замовчуванням.
Для відміни відкладення, що вже було активовано:

Натисніть кнопку *Пуск / Пауза* для відміни відкладення. Для негайного запуску обраної програми знов натисніть кнопку *Пуск / Пауза*.

Або натисніть та утримуйте кнопку *Увімк./Вимк.* Для відміни всіх налаштувань програми.

НАЛАШТУВАННЯ ПРОВІДНОСТІ ВОДИ



На результати сушіння впливає провідність води, використаної під час прання. Якщо під час зміни доступних рівнів сушіння (сушіння для прасування; сушіння для розвішування; екстрасушіння) ви не задоволені кінцевими результатами сушіння, можна налаштувати рівень провідності води.

Сушильна машина поставляється з попередньо встановленим рівнем 2. Оберіть рівень від 1 (найбільш вологі речі) до 5 (найбільш сухі речі).

Натиснуть та утримуйте кнопку програм, поки на дисплеї не заблимає символ
Налаштування провідності.



Прокручіть ручку для налаштування рівня (1 – 2 – 3 – 4 – 5). Натисніть на ручку для підтвердження обраного рівня.

Ця операція не є необхідною для кожного рівня сушіння. Після визначення оптимального рівня провідності води його не треба змінювати.

ІНДИКАТОРИ

ПОВНИЙ ЛОТОК ДЛЯ ВОДИ => спорожніть ЛОТОК ДЛЯ ВОДИ



ЗАСМІЧЕННЯ ФІЛЬТРУ В ДНИЩІ => почистіть фільтр у днищі



ЗАСМІЧЕННЯ ФІЛЬТР У ДВЕРЦЯТАХ => почистіть фільтр дверцят



ЗБІЙ

F..

Більш детальна інформація про будь-яке відображення збоїв на дисплеї міститься в розділі «УСУНЕННЯ НЕСПРАВНОСТЕЙ».

Більш детальна інформація міститься в розділах «ДОГЛЯД ТА ТЕХНІЧНЕ ОБСЛУГОВУВАННЯ» та «ІНСТРУКЦІЇ З УСУНЕННЯ НЕСПРАВНОСТЕЙ».

ЗБЕРЕЖЕННЯ ЕНЕРГІЇ

АВТОМАТИЧНЕ ВИМКНЕННЯ ФУНКЦІЇ

Сушильна машина спроектована з урахуванням збереження енергії. Вона автоматично вимикається через 15 хвилин після завершення програми.

ПОРАДИ ЩОДО ЗБЕРЕЖЕННЯ ЕНЕРГІЇ

- Для зменшення часу сушіння забезпечте прання білизни на максимальній швидкості, можливій для програми прання. Це зменшує рівень вологості білизни.
- Переважним є повне завантаження відповідно до значень у Таблиці програм. Це оптимізує споживання енергії.
- Не пересушуйте білизну.
- Очищайте фільтр дверцят після кожного циклу сушіння.
- Очищайте фільтр у днищі після кожного п'ятого циклу сушіння.
- Оптимальна температура довілля для сушильної машини складає від 15 до 20 °C. За наявності більш високої температури провітрюйте приміщення.
- Використовуйте опцію *Делікатне сушіння* лише для невеликих завантажень.
- Під час сушіння бавовняних або синтетичних речей запускайте *Сушіння для прасування* та *Сушіння для розвішування* разом. Запустіть програму з рівнем сушіння *Сушіння для прасування*. Після закінчення програми вивантажте білизну, яку треба прасувати. Закінчіть сушіння білизни, що залишилася, з рівнем сушіння *Сушіння для розвішування*.

ЧИЩЕННЯ ТА ТЕХНІЧНЕ ОБСЛУГОВУВАННЯ

⚠ УВАГА

Не використовуйте займісті рідини для чищення сушильної машини.

Обов'язково вимикайте машину перед чищенням та технічним обслуговуванням.

СПУСТОШЕННЯ ЛОТКА ДЛЯ ВОДИ

Спустошуйте лоток для води після кожної програми, якщо зливний шланг не під'єднаний до каналізаційної системи (див. ІНСТРУКЦІЇ З ВСТАНОВЛЕННЯ) .

- 1.** Візьміться за ручку та легко потягніть лоток для води. Тримайте повний лоток обома руками.

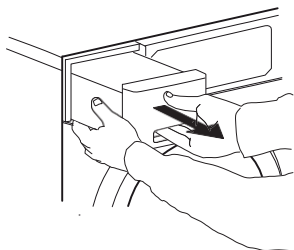

- 2.** Вилийте воду з лотка.

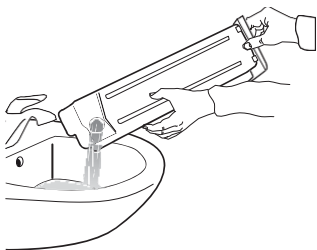

- 3.** Встановіть лоток на місце, штовхнувши його. Переконайтеся, що він повністю вставлений у відділення.

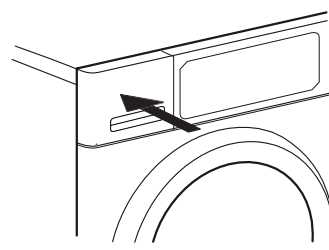

ЧИЩЕННЯ ФІЛЬТРУ ДВЕРЦЯТ

Очищуйте фільтр дверцят після кожного виконання програми.
Переконайтеся, що білизна вивантажена.
Відкрийте дверцята.

1. Витягніть фільтр, потягнувши його вгору.

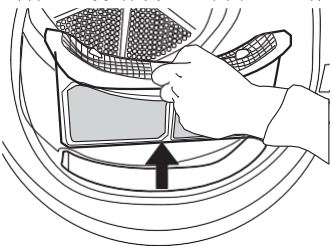

2. Натисніть на кнопку для відкриття фільтру.

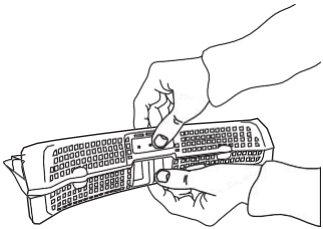

3. Руками ретельно видаліть засмічення з фільтруючого елемента.
Якщо потрібно, промийте фільтруючий елемент під проточною водою, використовуючи м'яку щітку.

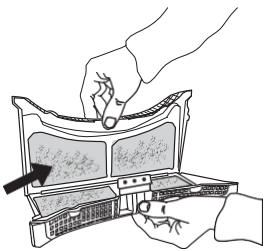

4. Очистіть місце встановлення фільтру за допомогою м'якої тканини чи пилососу.

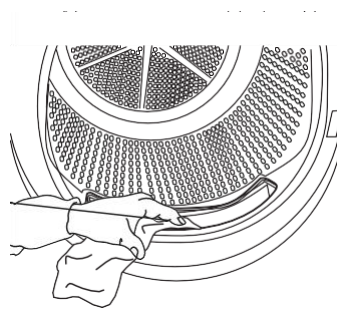

5. Закрийте фільтр та вставте його на місце таким чином, щоб він повністю ввійшов у своє відділення.

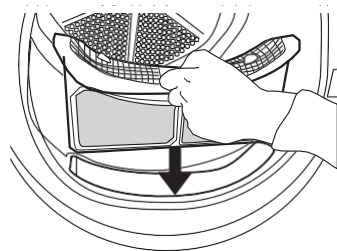

ЧИЩЕННЯ ФІЛЬТРУ В ДНИЦІ

Очищуйте фільтр дверцят щомісяця.

1. Легко натисніть на засувку для відкриття решітки в днищі.

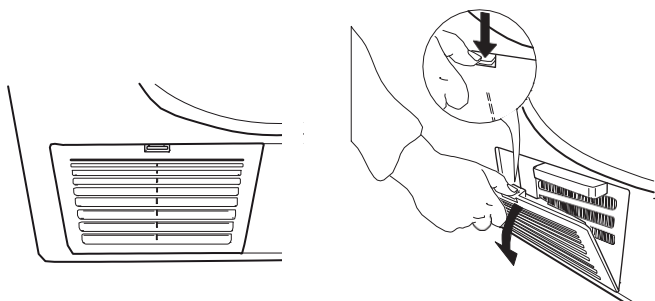

2. Поверніть затвори справа та зліва від фільтра вниз у горизонтальному положенні.

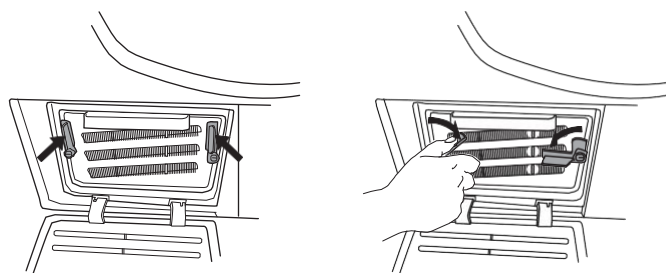

3. Візьміться за ручку фільтра та витягніть його.

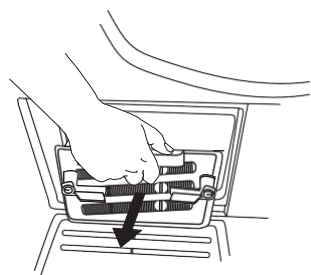

4. Промийте фільтр під проточною водою; видаліть пил та частки тканин.

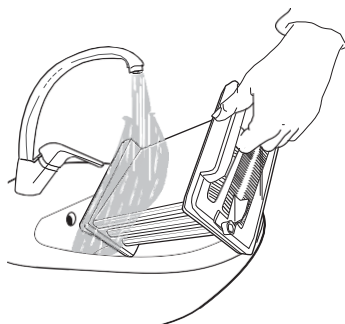

5. Ретельно протріть фільтр насухо.

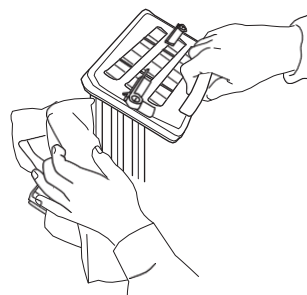

6. Очистіть місце встановлення фільтра за допомогою м'якої тканини чи пилососу.

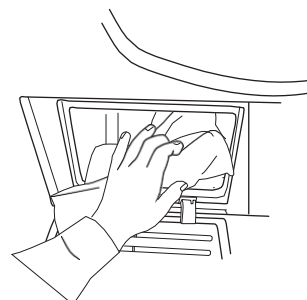

- 7.** Штовхніть фільтр для встановлення його на місце; переконайтеся, що він повністю вставлений. Поверніть затвори (справа та зліва) назад в вертикальне положення для фіксації фільтра.

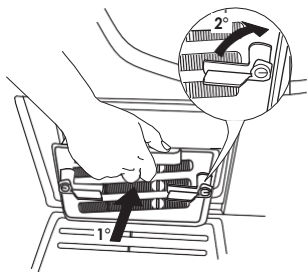

- 8.** Закрийте решітку в днищі.

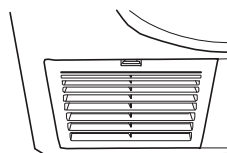

ЗОВНІШНЄ ЧИЩЕННЯ СУШИЛЬНОЇ МАШИНИ

Для чищення зовнішніх частина сушильної машини використовуйте м'яку вологу тканину.

Не використовуйте очищувачі скла та універсальні детергенти, порошкові чи аналогічні засоби для чищення контрольної панелі – ці речовини можуть пошкодити поверхні.

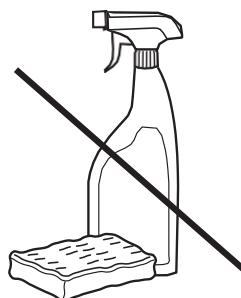

ІНСТРУКЦІЇ З УСУНЕННЯ НЕСПРАВНОСТЕЙ ТА ПІСЛЯПРОДАЖНОГО ОБСЛУГОВУВАННЯ

Сушильна машина постачається з різними автоматичними функціями безпеки. Це забезпечує своєчасне виявлення збоїв та відповідне реагування системи безпеки. Ці збої часто є настільки незначними, що їх можна усунути за декілька хвилин.

<i>Проблема</i>	<i>Можлива причина</i>	<i>Рішення</i>
НАДТО ТРИВАЛЕ СУШІННЯ НЕДОСТАТНЬО СУХІ РЕЧІ	Обрана програма не є оптимальною для типу білизни	<ul style="list-style-type: none">• Оберіть програму, оптимальну для типу білизни; див. розділ «ПРОГРАМИ»
	Засмічення фільтру дверцят чи фільтру у днищі	<ul style="list-style-type: none">• Почистіть фільтри відповідно до інструкцій в розділі «ДОГЛЯД ТА ТЕХНІЧНЕ ОБСЛУГОВУВАННЯ»
	Надто вологі речі	<ul style="list-style-type: none">• Переконайтеся, що перед сушінням речі було випрано на максимальній швидкості. Якщо речі пралися на швидкості менше 800 об./хв., лоток для води може переповнитися під час сушіння.
	Надто висока температура довкілля	<ul style="list-style-type: none">• Оптимальна температура довкілля складає від 15 до 20°C. За наявності більш високої температури провітрюйте приміщення.
МАШИНА НЕ ЗАПУСКАЄТЬСЯ, НЕЗВАЖАЮЧИ НА НАТИСКАННЯ КНОПКИ ПУСК/ПАУЗА	Дверцята закриті нещільно	<ul style="list-style-type: none">• Штовхайте дверцята для їхнього закриття, поки не почуєте клацання
	Активоване блокування кнопок	<ul style="list-style-type: none">• Натисніть та утримуйте кнопку з символом ключа, поки на дисплеї не відобразиться розблокування кнопок.

**КРАПЛІ ВОДИ ВНИЗУ
МАШИНИ**

Неправильно вставлений фільтр у днищі

-

Частки тканин у фільтрі у днищі чи ущільненні дверцят

Неправильно вставлений лоток для води

Проблеми з прямим зливом води

Машину не вирівняно

Перевірте положення фільтру в днищі та переконайтеся, що він повністю вставлений в своє відділення.

- Видаліть залишки тканин з гумового ущільнення фільтру у днищі чи ущільнення дверцят.

- Штовхніть лоток для води та переконайтеся, що він повністю вставлений в своє відділення.

- Перевірте зливний шланг та переконайтеся, що вода може стікати.

- Перевірте горизонтальне положення машини на стільниці за допомогою водяного рівня; за необхідності відрегулюйте ніжки машини. (див. «ІНСТРУКЦІЇ З ВСТАНОВЛЕННЯ»).

ІНДИКАТОРИ НЕСПРАВНОСТЕЙ ТА ПОВІДОМЛЕННЯ ПРО НЕСПРАВНОСТІ

Обов'язково

- Спустошуйте лоток для води після кожної програми
- Очищуйте фільтр дверцят після кожної програми
- Очищуйте фільтру днищі після кожного п'ятого циклу

Індикатор несправності	Можлива причина	Рішення
	Лоток для води може бути: <ul style="list-style-type: none">• повним• невірно встановленим	<ul style="list-style-type: none">• вилийте воду з лотка; правильно вставте його.• штовхніть лоток, щоб переконатися, що він вірно вставлений у своє відділення.
	Фільтр в днищі може бути: <ul style="list-style-type: none">• засміченим• невірно встановленим	<ul style="list-style-type: none">• почистіть фільтр; правильно вставте його• Штовхніть фільтр та посуньте стопори у вертикальне положення, щоб переконатися, що фільтр вірно вставлений у своє відділення. Закрийте решітку.
	Фільтр дверцят може бути: <ul style="list-style-type: none">• засміченим• невірно встановленим	<ul style="list-style-type: none">• витягніть та почистіть фільтр; правильно вставте його: він має повністю ввійти в своє відділення.• перевірте положення фільтру дверцят, щоб переконатися, що він вірно вставлений у своє відділення.

Див. Розділ «ДОГЛЯД ТА ТЕХНІЧНЕ ОБСЛУГОВУВАННЯ» для інструкцій із спустошення лотку для води чи чищення фільтрів.

Нижче перелічені можливі причини збоїв та їхні рішення.

Якщо після виконання інструкції проблема залишається, натисніть та утримуйте кнопку Увімк./Вимк. впродовж щонайменше трьох секунд. Якщо після цього продовжує з'являтися повідомлення про несправність вимкніть машину, витягніть її штепсель з розетки та зверніться до Центру післяпродажного обслуговування.

Повідомлення на дисплеї	Можлива причина	Рішення
Від F01 до F04	Збій компонента	Натисніть та утримуйте кнопку Увімк./Вимк. впродовж щонайменше трьох секунд.
Від F05 до F09	Збій компонента	Вимкніть машину та витягніть її штепсель з розетки. Негайно відкрийте дверцята та витягніть речі, щоб розсіяти тепло. Переконайтеся, що температура довкілля складає від 5°C до 35°C. Зачекайте близько години. Вставте штепсель машини в розетку, завантажте речі та знов запустіть програму. Якщо несправність не усунено, зверніться до Центру післяпродажного обслуговування.
Від F10 до F24	Збій компонента	Вимкніть машину та витягніть її штепсель з розетки. Зачекайте близько півгодини. Вставте штепсель машини в розетку та знов запустіть програму. Якщо несправність не усунено, зверніться до

ТРАНСПОРТУВАННЯ ТА ПЕРЕСУВАННЯ

УВАГА

В жодному випадку не піднімайте сушильну машину за верх.

1. Витягніть штепсель з розетки.

2. Переконайтеся, що дверцята та лоток для води належним чином закриті.

3. Якщо зливний шланг під'єднаний до каналізаційної системи, знов закріпіть його на задній панелі машини (див. Інструкції з встановлення).

ПІСЛЯПРОДАЖНЕ ОБСЛУГОВУВАННЯ

ПЕРЕД ЗВЕРТАННЯМ ДО ЦЕНТРУ ПІСЛЯПРОДАЖНОГО ОБСЛУГОВУВАННЯ

1. Подивіться, чи можна усунути проблему самостійно за допомогою наданих **ІНСТРУКЦІЙ З УСУНЕННЯ НЕСПРАВНОСТЕЙ**.

2. Вимкніть машину та ввімкніть її знов і перевірте, чи залишилася проблема.

ЯКЩО ПРОБЛЕМА ЗАЛИШАЄТЬСЯ ПІСЛЯ ВИКОНАННЯ ВКАЗАНИХ ВИЩЕ ПЕРЕВІРОК, ЗВЕРНІТЬСЯ ДО НАЙБЛИЖЧОГО ЦЕНТРУ ПІСЛЯПРОДАЖНОГО ОБСЛУГОВУВАННЯ

Для отримання допомоги зателефонуйте за номером, вказаним в гарантійному свідоцтві чи виконуйте інструкції на сайті **www.whirlpool.eu**

Обов'язково надавайте:

- Короткий опис проблеми;
- Тип та точну модель пристрою;
- Сервісний номер (номер, вказаний після слова Service на паспортній табличці на задній панелі машини).
Сервісний номер також вказується в гарантійному свідоцтві;
- Свою повну адресу;
- Свій номер телефона.

SERVICE 0000 000 00000



Виробник:
Whirlpool Europe s.r.l. Socio Unico
Viale Guido Borghi 27
21025 Comerio (VA)
Італія

Для будь-якого ремонту звертайтеся до уповноваженого Центру післяпродажного обслуговування для забезпечення належного ремонту та використання оригінальних запасних частин.

ДЕКЛАРАЦІЯ ВІДПОВІДНОСТІ

Ця сушильна машина була спроектована, виготовлена та продана відповідно до вимог до безпеки, що містяться в Європейських Директивах:

- 2006/95/ЕС Директива щодо низьковольтного обладнання
- 2004/108/ЕС Директива щодо електромагнітної сумісності.

1.

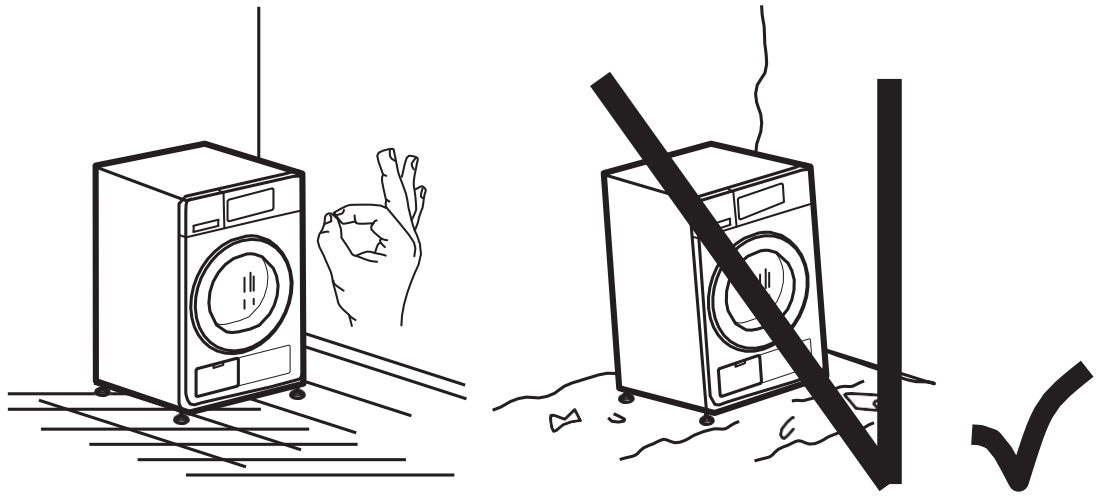

2a.

2b.

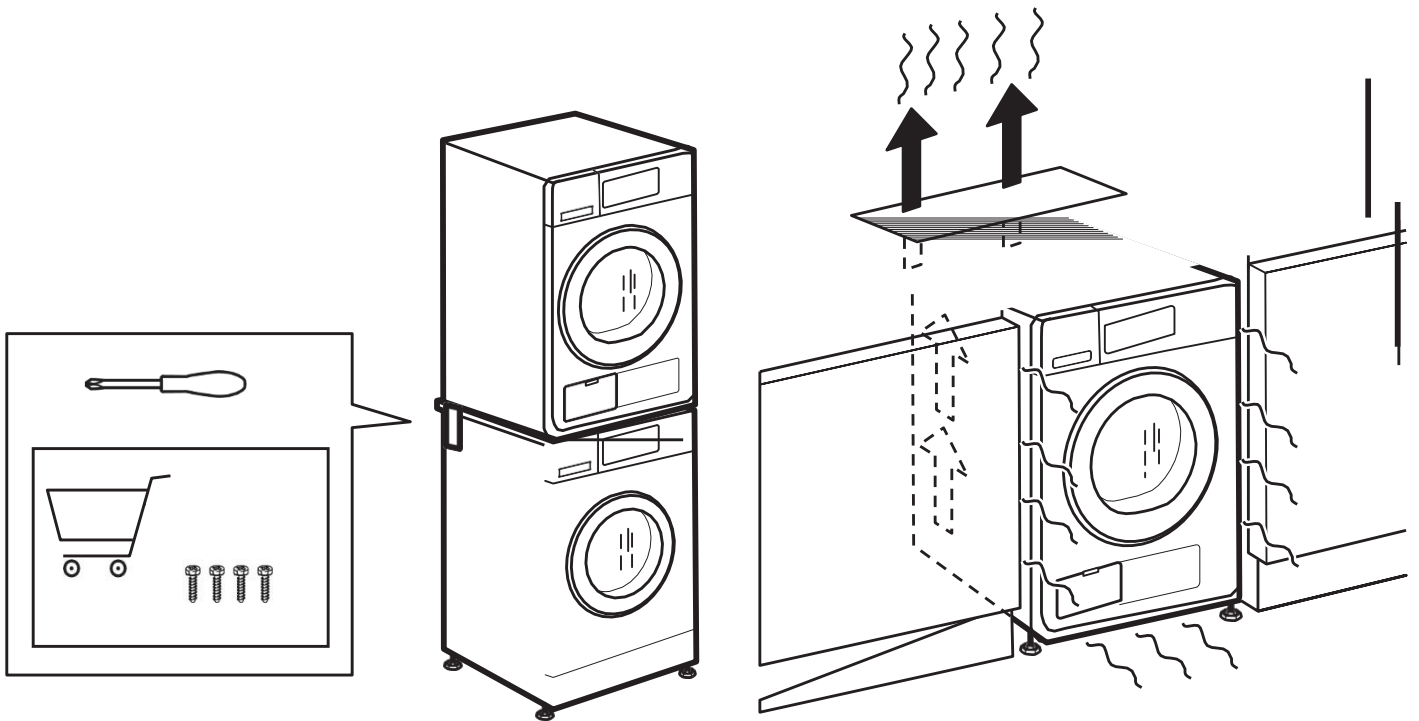

3a.

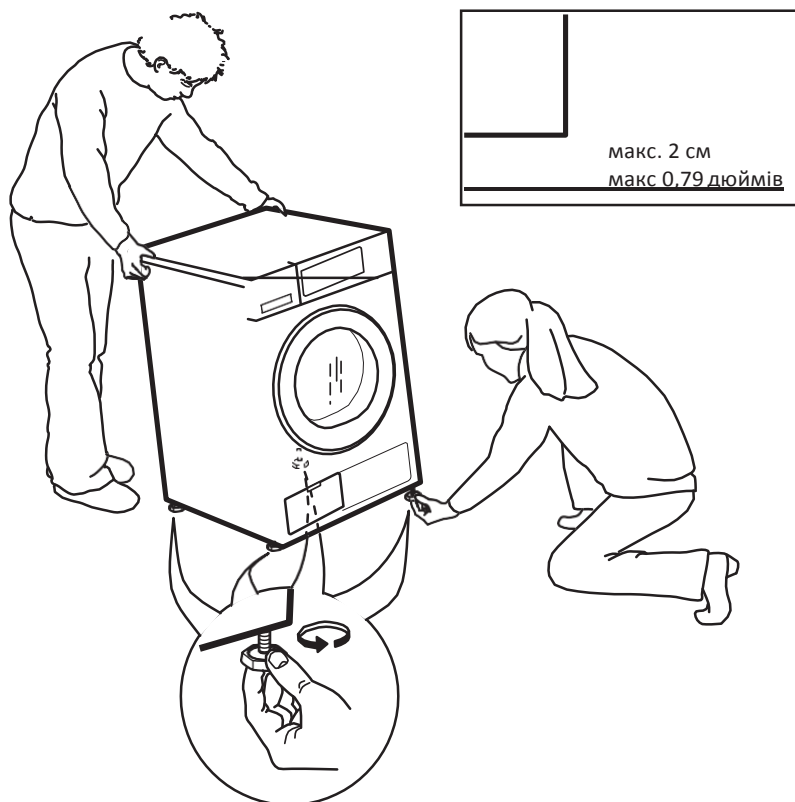

3b.

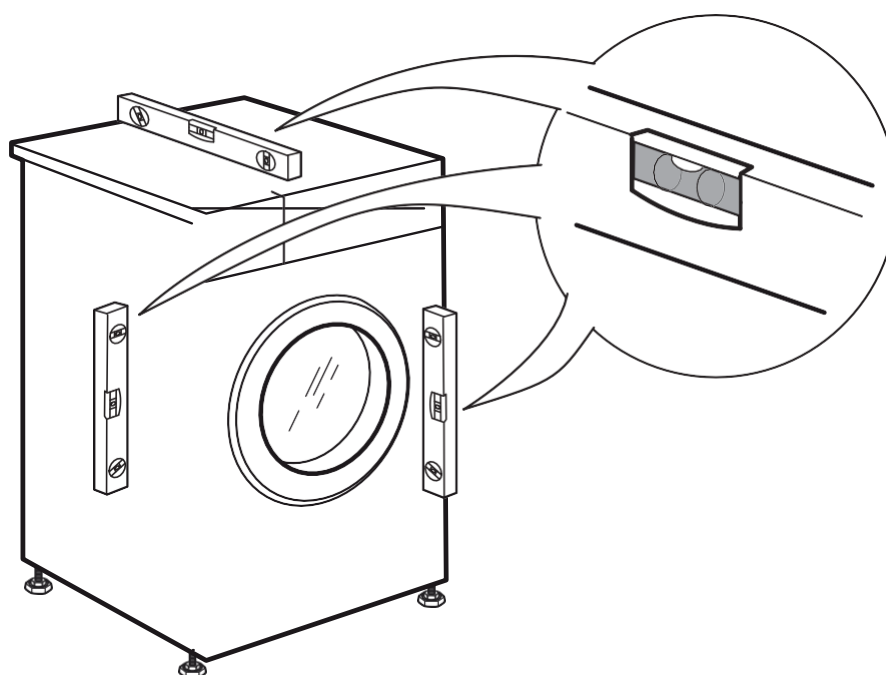

4.

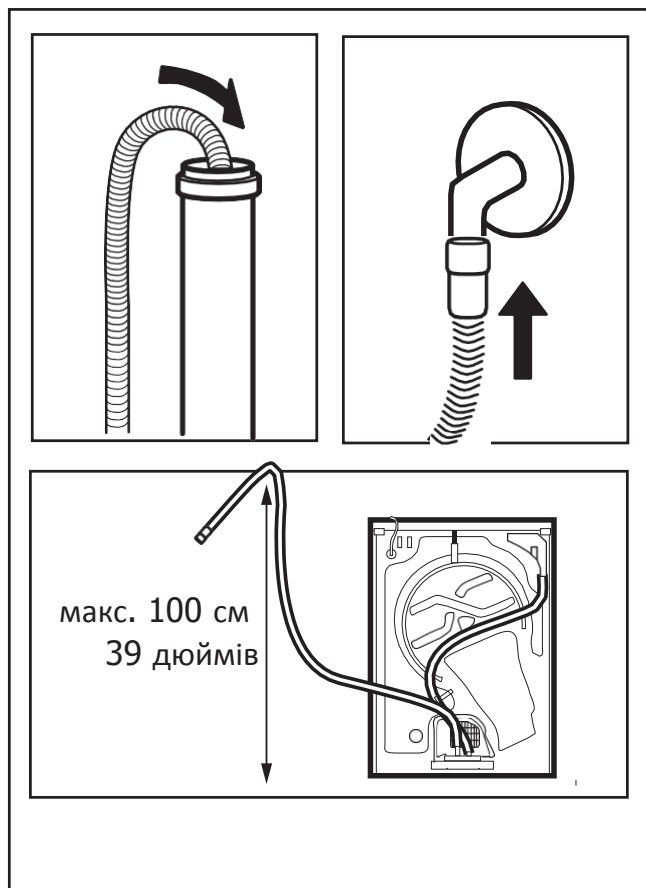
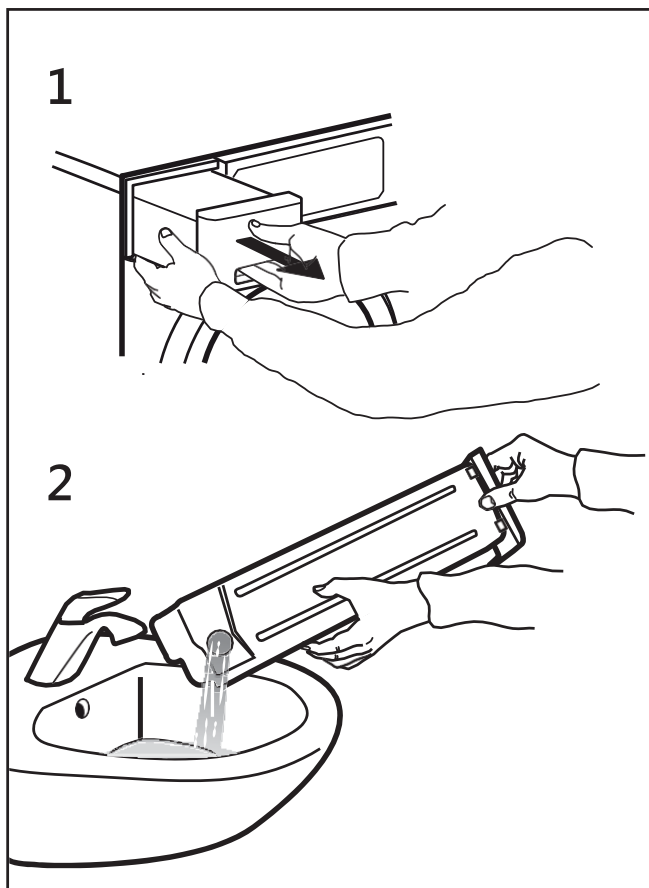
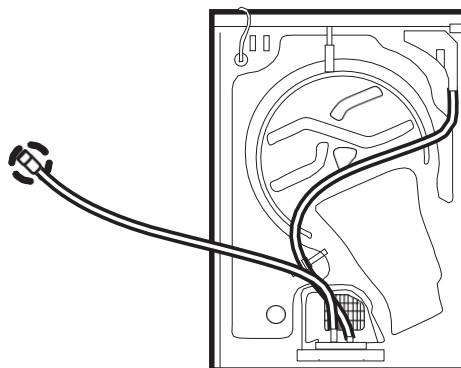
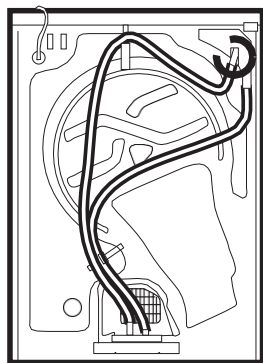

5.

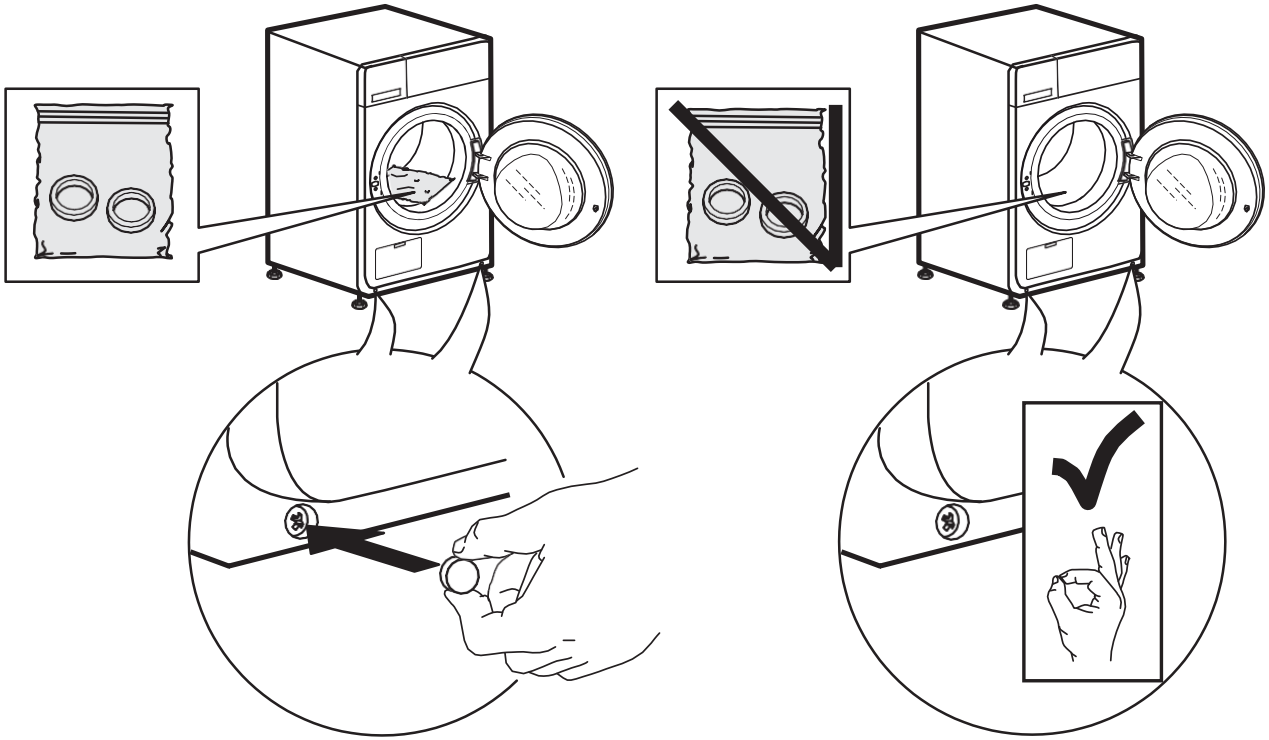

6a.

6b.

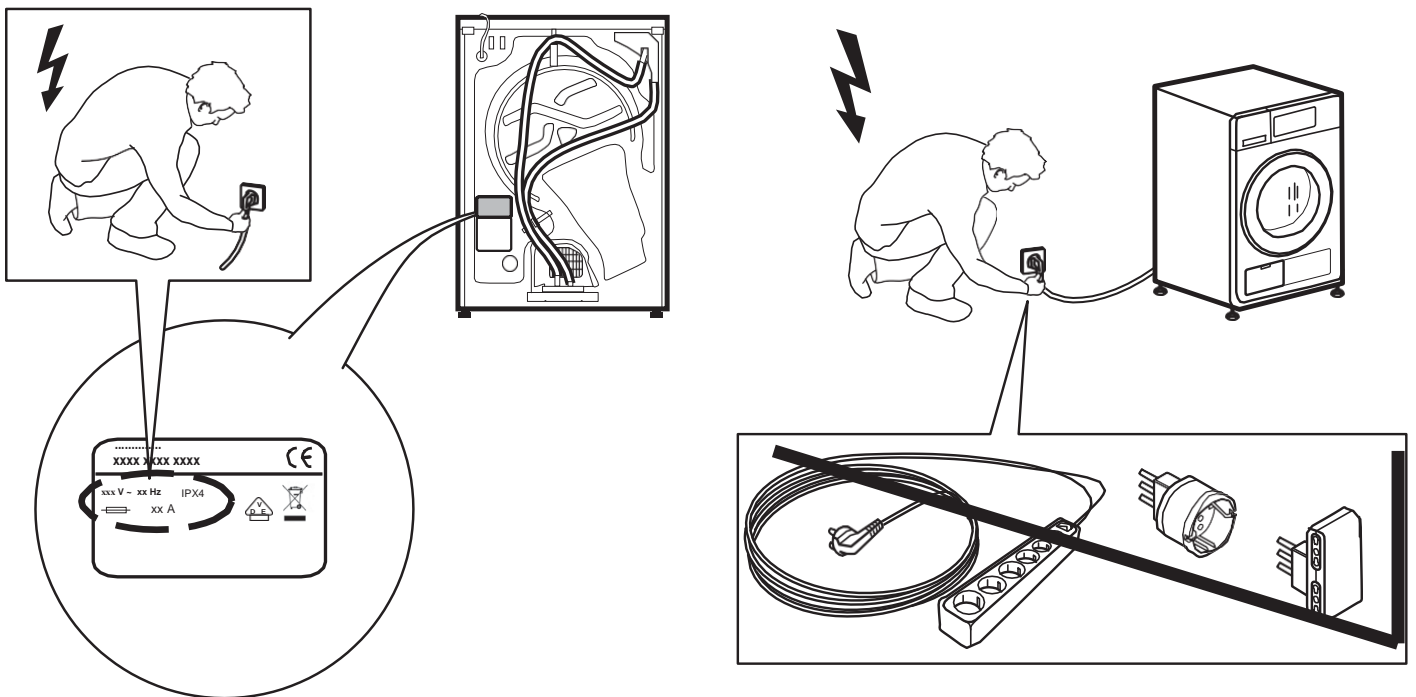

Whirlpool є зареєстрованим товарним знаком компанії Whirlpool, США

