

Saturn[®]

ST-MC9181

Multi-Cooker

Мультиварка

Мультиварка



**Multi-Cooker
Dear Buyer!**

We congratulate you on having bought the device under trade name "Saturn". We are sure that our devices will become faithful and reliable assistance in your housekeeping.

Avoid extreme temperature changes. Rapid temperature change (e.g. when the unit is moved from freezing temperature to a warm room) may cause condensation inside the unit and a malfunction when it is switched on. In this case leave the unit at room temperature for at least 1.5 hours before switching it on.

If the unit has been in transit, leave it indoors for at least 1.5 hours before starting operation.

Thank you for your choice in this product. Please read this manual carefully for proper use of this product.

Table of Contents:

- 1) Product Features
- 2) Circuit Diagram
- 3) Product Structure
- 4) How to Use This Product
- 5) Cleaning Methods
- 6) Safety Rules
- 7) Malfunctions and their solutions

1) Product Features

The electric pressure cooker is a brand-new kitchen tool, developed using our latest technology. The product has combined the fine qualities of the pressure cooker, electric cooker and braising cooker. It features programmable temperature and control with a new and distinctive structure and outlook design. It is reliable and safe to operate, power saving and delivers quality cooking. It is an ideal cooking tool for a modern family and an excellent substitute for conventional pressure cooker. This product has the uniqueness as follows:

1. Multi-function: easy operate

- * Multi-function: cooking of rice, porridge and soup; stewing; steaming;
- * Just a soft press on the menu button, the utensil will work automatically. A reminder ring will be heard after cooking finished and the cooker will start heat preservation automatically.

2. Fast cooking: time saving and use of energy efficient

- * Fast cooking in high pressure: save much more time and energy comparing to the traditional cooking ways.

3. Retains nutrition: more delicious and healthy;

- * Airproof cooking: conserve nutrition and ensure more delicious food;

- * Cooking with high temperature (110 °C~116°C):

More healthy;

4. Patented inner structure: much more safe operation than any other similar products.

- * Safety set for opening or closing lid;

When the lid fails to fit the inner pot well, the inner pot cannot get to high pressure; if there is pressure inside, the lid cannot be opened.

- * Safety pressure regulator.

If pressure (temperature) control is out of work and the pressure inside over maximum working pressure, the relief valve will exhaust automatically for safety.

- * Safety pressure release set

If pressure regulator is out of work and the pressure inside over the maximum working pressure, the pressure release set will release pressure from the edge of the lid to avoid burst.

- * Safety temperature-limiting set

In case the inner pot is empty or over-temperature in cooking, the power will be automatically cut off.

Service life – 2 years

PLEASE READ THIS MANUAL FOR PROPER USAGE OF THE COOKER.

Computer Elementary Diagram

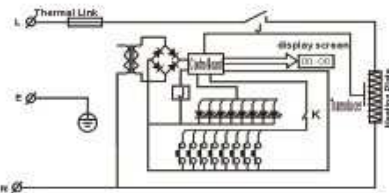

3) Product Structure

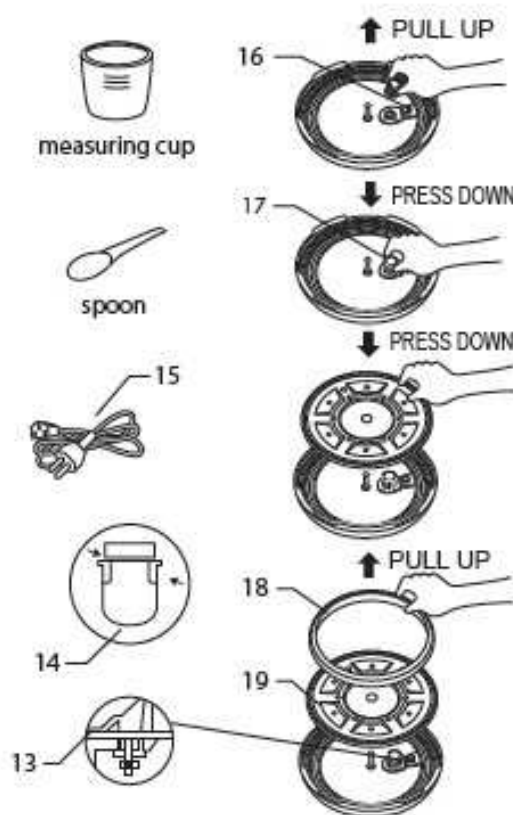

6. Auto Bolt
7. Inner Pot
8. Housing
9. Upper Edge
10. Control Panel
11. Heating Plate

5

2) Circuit Diagram

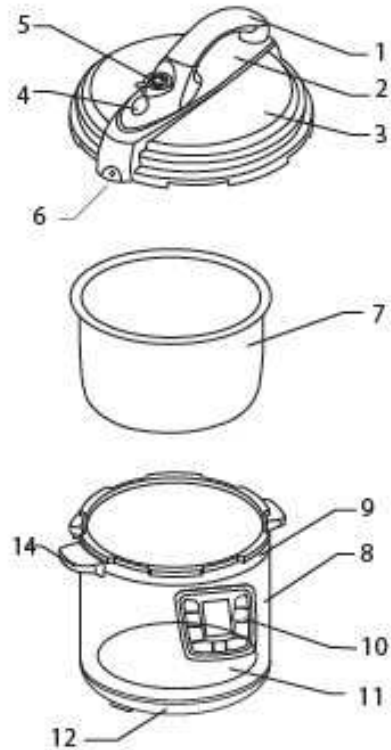
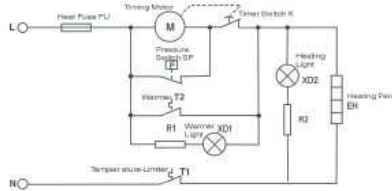

1. Handle Cover
2. Handle
3. Lid
4. Floating Valve
5. Relief Valve

12. Unit Base
13. Floater
14. Water Collector
15. Power Cord
16. Seal Ring for Floating Valve
17. Filter
18. Seal Belt
19. Aluminum Lid

4) How To Use This Product

1. Open the lid.
Hold the handle firmly, turn it clockwise to the clamping position and then lift it. (See Figure 1.)

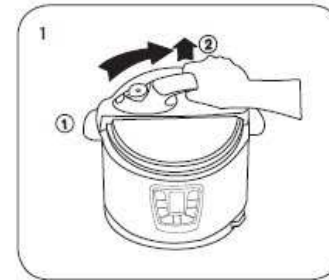

2. Take out the inner pot and place food and water in. The amount of food and water shall not exceed 4/5 of the height of inner pot. For food that will expand in water, the level should not exceed 3/5 of the inner pot. The minimum allowable level would be 1/5 of the inner pot. (See Figure 2.)

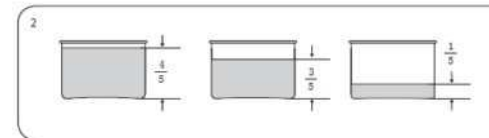

3. Clean the inner pot and heating plate before cooking; be sure there are no sundries left inside the outer pot or on the surface of heating plate; turn the inner pot slightly to fit it well with the heating plate. (See Figure 3.)

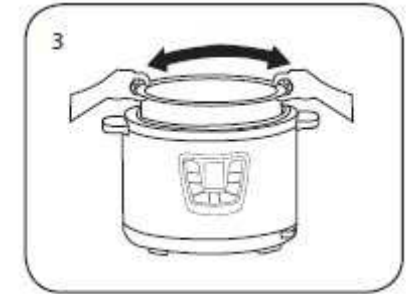

4. Close the lid
*Make sure the seal belt fitted onto the Aluminum lid;
*Move the seal belt to make sure it fit snugly in place in the lid;
*Close the lid and turn the handle counter-clockwise till a sound of clamping is heard. (See Figure 4.)

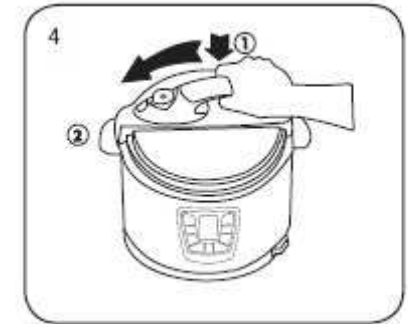

5. Fix the pressure relief valve in place; turn it to 'Airproof' position and check whether the floater has fallen down (the floater should be down in place before heating) (See Figure 5.)

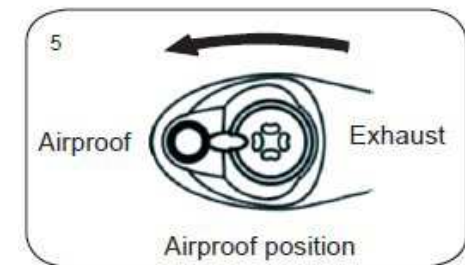

6. Switch power on and a sound 'Bi' will be heard, display shows "00:00" in red,

7

indicates that this product is ready for menu setting.

7. Menu setting.



According to the food, choose one of the buttons on the control panel. For more desired menu, press "MENU". After selecting desired menu, timer indicator and menu indicator flash synchronously. At this moment, you can press "UP + " or " - DOWN " to adjust the cooking time. Please refer below "COOKING GUIDE".

*** PRESET**

- a) If preset time is not required, pass this step.
- b) If present time is required, press "PRESET" button once to increase the timer by 5 minutes. The maximum pre-set time is 23 hours and 55 minutes. After 23 hours and 55 minutes, the time will start a new cycle again. You can long-press the button to increase the preset time quickly. Display shows the preset time which user want to delay the cooking process started. Cooking process will start after preset time is over.

*** RICE**

Press "RICE", the display indicating the default time (12 minutes). After timer indicator 5 times flash, cook process start. Anytime, you can press "UP + " or " - DOWN " to adjust the cooking time.

*** CAKE**

Press "CAKE", the display indicating the default time (25 minutes). After timer indicator 5 times flashing, cook process

start. Anytime, you can press "UP + " or " - DOWN " to adjust the cooking time.

*** CHICKEN**

Press "CHICKEN ", the display indicating the default time (10 minutes). After timer indicator 5 times flashing, cook process start. Anytime, you can press "UP + " or " - DOWN " to adjust the cooking time.

*** FRY**

Press "FRY ", the display indicating the default time (60 minutes). After timer indicator 5 times flashing, cook process start. Anytime, you can press "UP + " or " - DOWN " to adjust the cooking time.

*** More Cook Functions (Beef, Soup, Pizza, Bean, Tendon, Porridge, Baby's Food, Fish, Thaw)**

Press "MENU " to selecting desired cook function, the display indicating the cook function and the corresponding default time. After timer indicator 5 times flashing, cook process start. Anytime, you can press "UP + " or " - DOWN " to adjust the cooking time. Press time of "MENU " for different cook function:

- BEEF -- 1 time
- BEAN -- 4 times
- SOUP -- 2 times
- TENDON -- 5 times
- PIZZA -- 3 times
- PORRIDGE -- 6 times
- BABY'S FOOD -- 7 times
- FISH -- 8 times
- THAW -- 9 times

*** Off / Keep Warm**

- a) When the cooking process is over, the product will signal 3 times and the display will be on continual warm function.
- b) At any stage, you can just press "OFF/ KEEP WARM "button to stop the current operation menu and return back to original stage.
- c) Before any setting of the parameters or the commencement of the cooking process, by pressing the "OFF/KEEP WARM " button, its display will indicating "WARM" and the product will go into keep warm state. With the second press

on this button, the product no longer in the keep warm state.

*** Take Out The Food**

- a) When the cooking process are over, the product will signal 3 times and the display will be on continual warm function.
- b) Press "OFF /KEEP WARM" button to stop keeping warm.
- c) Turn the pressure relief valve to "EXHAUST " position to release steam till the floating valve is down in place. (See Figure 6.)

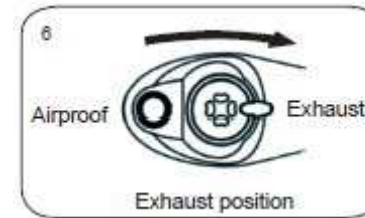

- For liquid food (Porridge, Soup and etc.), the pressure relief valve cannot be moved to "EXHAUST" position to release pressure. This is to avoid the liquid of food to spurt out from the vent hold. User should wait for the temperature to drop and Floater to sink in order to take out the food. Wet towel can be placed on the lid to increase the speed of cooling down.
- d) Unplug the power supply.
- e) Hold the handle firmly, turn it clockwise to the clamping position and then lift it. (See Figure 1).

Beef	1 minute	30 minutes	50 minutes
Soup	1 minute	25 minutes	40 minutes
Pizza	1 minute	30 minutes	99 minutes
Bean	1 minute	30 minutes	50 minutes
Tendon	1 minute	40 minutes	60 minutes
Porridge	1 minute	15 minutes	35 minutes
Baby's food	1 minute	8 minutes	20 minutes
Fish	1 minute	10 minutes	15 minutes
Thaw	1 minute	5 minutes	25 minutes

5) Cleaning Methods

1. Remove the plug before cleaning
2. Clean the lid, including seal belt, pressure relief valve, filter, vent, floater, floating valve and wipe it with towel.
3. Clean the body with soft towel. Never soak it in water for cleaning or spay water over it.
4. Take off the water collector and clean it with a wet towel.
5. Clean the inner pot with a sponge or non-metal soft brush, and then dry it with towel.
6. Clean the pressure relief valve and the holes with soft brush to ensure smooth flow of steam during the cooking process.

6) Safety Rules

1. Never use the utensil along with inflammable products or in a humid location.
2. The amount of water or food added to the inner pot should be determined in line with step 2 in the section "HOW TO USE THIS PRODUCT ".
3. Never damage the seal belt or replace it with other rubber belt or tension belt.
4. Never twist the inner steel ring with hand or other tools with force. If the

Cooking time	Minimum	Default Time	Maximum
Range Food/ Functions			
Rice	5 minutes	12 minutes	15 minutes
Cake	1 minute	25 minutes	99 minutes
Chicken	1 minute	10 minutes	25 minutes
Fry	1 minute	60 minutes	99 minutes

steel ring slips off place, do stop using and replace a new lid.

5. Clean anti-blocking case regularly.

6. Never attempt to open the lid with force until the floating valve falls down.

7. Never put any weight on the pressure relief valve or replace it with other substitutes.

8. The bottom of inner pot and heating plate surface should be kept clean. Never heat the inner pot on other thermal sources or have it replaced with other cookers.

9. The inner pot is covered with anti-sticking coating. To avoid scratch, wooden or plastic ladles are recommended.

10. The maximum period for heat preservation is 24 hours. However, the duration less than 6 hours is recommended to ensure delicious taste.

11. It is abnormal if there is large amount of steam escaping from the edge of lid during cooking. Remove the plug immediately and send the utensil to authorized service station for maintenance.

12. In cooking, if an alarm sound is heard and the following malfunction code is displayed, stop using immediately and send the utensil to authorized service station for maintenance.

13. In transit, it is recommended to hold the ears instead of the handles for safety.

14. Never disassemble the utensil by yourself or make replacement with accessories other than ours.

Malfunction Code	Problems / Causes
E1	Open circuit of the sensor
E2	Short circuit of the sensor
E3	Overheating
E4	Signal switch malfunction

7) Malfunctions And Their Solutions

Number	Situation	Causes	Solution
1	Difficulty in closing the lid	Seal belt is not properly fitted	Fit in the seal belt properly
		Floating valve stuck on the bar	Push the bar lightly
2	Difficulty in opening the lid	Floating valve has not sunk	Press the valve slightly with chopsticks
3	Steam leaking out around the lid	Seal belt is not in place	Fit in the seal belt
		Dirty seal belt	Clean the seal belt
		Damaged seal belt	Replace the seal belt
		Lid is not closed tightly	Close the lid according to the instructions
4	Steam leakage from the floating valve	Dirty seal ring for floating valve	Clean the seal ring for floating valve
		Damaged seal ring for floating valve	Replace the seal ring for floating valve
5	Floating valve is not rising up	The amount of food and water is lower than the	Determine the amount of food according to the in-

		minimum level	struc-tions
		Steam leakage around the lid or from pressure relief valve	Send the product to the Service Center for checking purposes

Set

Multi-Cooker	1
Instruction Manual with Warranty Book	1
Package	1

Specification

Power:	1000 W
Rated Voltage:	220-230 V
Rated Frequency:	50 Hz
Rated Current:	4.5 A
Capacity:	6 l

Environment friendly disposal



You can help protect the environment!

Please remember to respect the local regulations: hand in the non-working electrical equipments to an appropriate waste disposal centre.

The manufacturer reserves the right to change the specification and design of goods.

RU

Мультиварка

Уважаемый покупатель!

Поздравляем Вас с приобретением изделия торговой марки "Saturn". Мы уверены, что наши изделия будут верными и надежными помощниками в Вашем домашнем хозяйстве.

Не подвергайте устройство резким перепадам температур. Резкая смена температуры (например, внесение устройства с мороза в теплое помещение) может вызвать конденсацию влаги внутри устройства и нарушить его работоспособность при включении. Устройство должно отстояться в теплом помещении не менее 1,5 часов.

Ввод устройства в эксплуатацию после транспортировки производить не ранее, чем через 1,5 часа после внесения его в помещение.

Пожалуйста, внимательно прочитайте данное руководство для правильного использования продукта.

Содержание

- 1) Характеристики мультиварки
- 2) Принципиальная электросхема
- 3 Составные части мультиварки
- 4) Руководство по использованию
- 5) Очистка
- 6) Меры предосторожности
- 7) Неисправности и способы их устранения

1) Характеристики мультиварки

Электрическая мультиварка - это современный и многофункциональный прибор, в котором Вы легко и быстро сможете приготовить Ваше любимое блюдо.

Продукт сочетает в себе функции скороварки, электрической духовки и пароварки. Мультиварка имеет программируемую температуру и управлением в сочетании с оригинальным дизайном. Мультиварка надежная и безопасная в эксплуатации, позволяет экономить электроэнергию и обеспечивает высокое качество приготовления пищи. Она является идеальным устройством по приготовлению здоровой пищи.

1. Мультифункциональность: простота в эксплуатации.

* Приготовление риса, каши и супа, тушение и приготовление на пару.

* Простое нажатие кнопки меню - и мультиварка автоматически начинает работу. По окончании приготовления прозвучит звуковой сигнал и устройство автоматически перейдет в режим поддержания температуры.

2. Быстрое приготовление: экономия времени и электроэнергии.

* Экономия времени и электроэнергии по сравнению с традиционными способами приготовления.

3. Сохранение полезных веществ: приготовленная пища более вкусная и полезная.

*Приготовление пищи в герметичной среде: сохранение полезных веществ и получение более вкусного блюда.

* Приготовление при высокой температуре (110°C -116 °C): более здоровая пища.

4. Запатентованная внутренняя поверхность: больше безопасности по сравнению с аналогичными продуктами.

*Безопасный механизм для открывания и закрывания крышки.

Если крышка внутреннего резервуара неправильно закрыта, внутри резервуара не будет образовываться высокое давление. Крышка не откроется, если внутри присутствует давление.

* Функция избыточного давления: если температура и давление внутри мультиварки превышают установленное значение, перепускной клапан давления сбросит избыточное давление.

* Функция срабатывания давления. Если отказал ограничитель давления мультиварки, и давление превысило предельно допустимую норму, во избежание взрыва мультиварка автоматически сбрасывает давление вокруг крышки.

Срок службы -2 года

ПЕРЕД ИСПОЛЬЗОВАНИЕМ ПРИБОРА ВНИМАТЕЛЬНО ПРОЧИТАЙТЕ ДАННУЮ ИНСТРУКЦИЮ.

2) Принципиальная электросхема

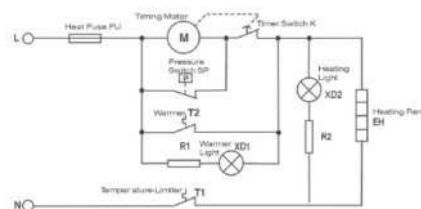

Принципиальная электросхема панели управления

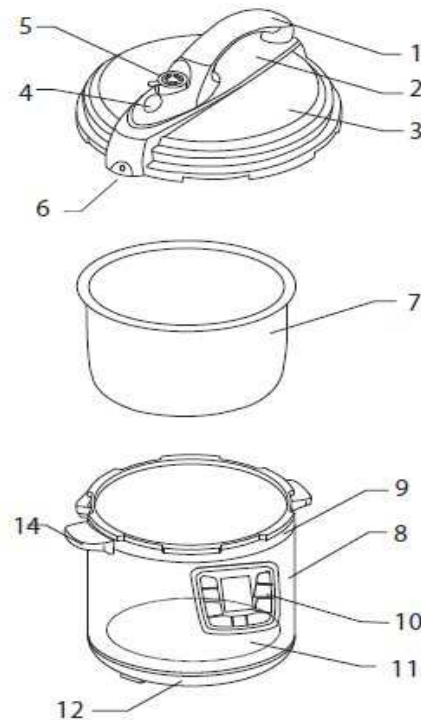
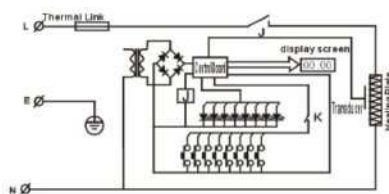

3) Составные части мультиварки

1. Ручка крышки
2. Крышка
3. Плавающий клапан
4. Ручка
5. Перепускной клапан
6. Автоматический затвор
7. Внутренний резервуар
8. Корпус
9. Верхняя кромка
10. Панель управления
11. Нагревательная пластина
12. Основание
13. Поплавок
14. Сборник воды
15. Шнур питания
16. Уплотнительное кольцо для плавающего клапана
17. Фильтр
18. Уплотнительный ремень



19. Алюминиевая крышка

4) Руководство по использованию

1. Откройте крышку: крепко возьмите ручку; вращайте крышку против часовой стрелки, пока она не откроется (см. рис.1).

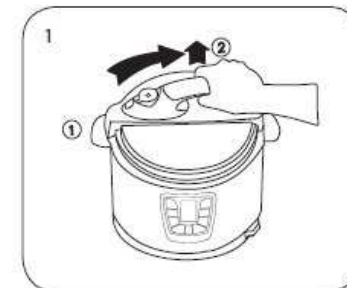

2. Извлеките внутренний резервуар и добавьте туда воду и продукты для приготовления. Продукты питания и вода не должны занимать больше 4/5 и не меньше 1/5 высоты внутреннего резервуара. Если продукты увеличиваются в объеме, объем не должен превышать 3/5 объема резервуара (см. рис. 2).

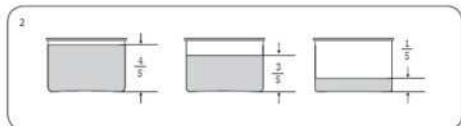

* Для приготовления риса максимальное количество – 12 чашек. Как правило, соотношение риса и воды: 1:1, то есть на стакан риса нужно 1 стакан воды, но пропорции могут меняться в зависимости от кулинарных предпочтений.

3. Перед приготовлением почистите внутренний резервуар и нагревательную пластину. Следите, чтобы нагревательная пластина внешняя сторона резервуара были чистыми. Слегка поверните резервуар, чтобы он хорошо прилегал к нагревательной пластине. (См. Рис. 3).

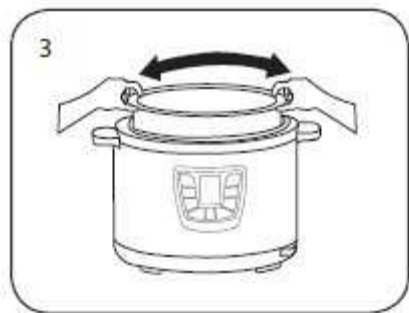

4. Установите крышку

* Проверьте уплотнитель.

Убедитесь, что он расположен на внутреннем алюминиевом кольце.

* Вращайте внутреннюю шайбу, чтобы она плотно прилежала к кольцу.

* Закройте крышку и поверните против часовой стрелки, пока она не защелкнется и не прозвучит щелчок. (См. Рис. 4).

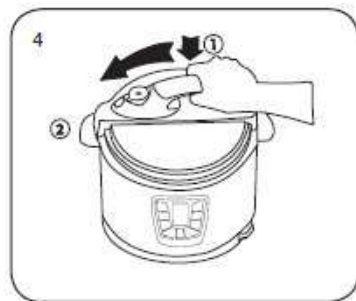

5. Установите перепускной клапан в исходное положение; затем установите его в положение «герметизации». (См. рис.5). Убедитесь, что плавающий клапан находится в нижнем положении (См. Рис.5).

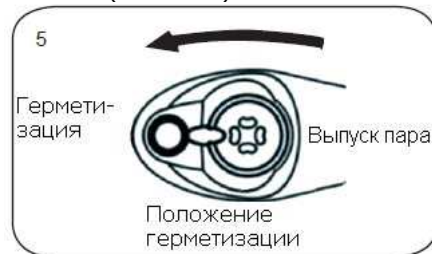

6. Включите переключатель питания – прозвучит звуковой сигнал. На дисплее красным светом будет отражаться «00:00». Можно задавать меню мультиварки.

7. Установка меню.



Согласно типа продукта выберите одну из кнопок на панели управления. Для более широкого выбора выберите

кнопку «Меню» После выбора меню будут одновременно мигать индикатор таймера и индикатор меню. Можно нажать кнопку "UP +" или "- DOWN" для настройки нужного времени приготовления.

"PRESET" («Отсрочка старта»)

А) Если функция «Отсрочка старта» не нужна, пропустите этот шаг.

Б) Если нужно установить заданное время, дважды нажмите кнопку "Отсрочка старта" для увеличения времени таймера на 5 минут. Максимальное время установки: 23 часа 55 минут. Через 23 часа 55 минут начнется повторный отсчет времени. Для быстрого увеличения заданного времени нажмите и долго удерживайте кнопку "Отсрочка старта". На дисплее будет отражаться время, на которое пользователь хочет отложить начало процесса приготовления. Процесс приготовления начнется после окончания времени отложенного старта.

«Рис»

Нажмите кнопку «Рис» – на дисплее отобразится время приготовления по умолчанию (12 минут). Индикатор таймера мигнет 5 раз и начнется процесс приготовления риса. Время приготовления риса можно корректировать нажатием кнопок "UP +" или "- DOWN".

«Выпечка»

Нажмите кнопку «Выпечка» – на дисплее отобразится время приготовления по умолчанию (25 минут). Индикатор таймера мигнет 5 раз и начнется процесс приготовления выпечки. Время приготовления выпечки можно корректировать нажатием кнопок "UP +" или "- DOWN".

«Птица»

Нажмите кнопку «Птица» – на дисплее отобразится время приготовления по умолчанию (10 минут). Индикатор таймера мигнет 5 раз и начнется процесс приготовления птицы. Время

приготовления птицы можно корректировать нажатием кнопок "UP +" или "- DOWN".

«Жарение»

Нажмите кнопку «Жарение» – на дисплее отобразится время приготовления по умолчанию (60 минут). Индикатор таймера мигнет 5 раз и начнется процесс жарки. Время жарения можно корректировать нажатием кнопок "UP +" или "- DOWN". Нажатием кнопок "UP +" или "- DOWN" устанавливается время приготовления.

Дополнительные режимы приготовления: говядина, суп, пицца, бобовые, тушение, каша, детское питание, рыба, размораживание.

Для выбора необходимой функции нажмите кнопку «Меню» – на дисплее будет отображаться режим приготовления и соответствующее время по умолчанию. Индикатор таймера мигнет 5 раз и начнется процесс приготовления выбранного продукта. Нажатием кнопок "UP +" или "- DOWN" устанавливается время приготовления. Нажмите кнопку «Меню» для выбора режима приготовления: Говядина – нажмите кнопку «Меню» 1 раз; Суп – 2 раза. Пицца – 3 раза. Бобовые – 4 раза. Тушение – 5 раз. Каша – 6 раз. Детское питание – 7 раз. Рыба – 8 раз. Размораживание – 9 раза.

*** OFF / KEEP WARM (ВЫКЛ/Поддержание тепла)**

А) После окончания приготовления продуктов три раза звучит звуковой сигнал и на дисплее отображается функция поддержания тепла.

Б) В любой момент можно остановить выполнение текущей программы, нажав на кнопку "OFF/KEEP WARM" и возвратиться в изначальное положение.

В) Перед установкой параметров или началом процесса приготовления после нажатия кнопки "OFF/KEEP WARM" на дисплее отобразится программа «Тепло» и мультиварка перейдет в режим поддержания тепла. Функция поддержания тепла отменяется повторным нажатием кнопки "OFF/KEEP WARM"

*** Извлечение готового блюда**

А) После окончания процесса приготовления три раза звучит звуковой сигнал и мультиварка переходит в режим поддержания тепла.

Б) Повторно нажмите кнопку " OFF / KEEP WARM ", чтобы остановить процесс поддержания тепла.

При приготовлении жидких продуктов (каша, суп и т.д.), перепускной клапан нельзя установить в положение "Сброс пара", чтобы сравнять давление. Это сделано для того, чтобы жидкость или жидкие продукты не брызгали из клапана. Чтобы вынуть жидкие продукты, подождите, пока мультиварка не остынет и поплавок не опустится в нижнее положение. Для ускорения процесса охлаждения на крышку можно положить влажное полотенце.

Г) Отключите мультиварку от сети.

Д) Вращайте ручку по часовой стрелке, пока не откроется защелка крышки. Откройте крышку и извлеките продукты (см. рис 1.).

Продукты/функции	Минимальное время	Время по умолчанию	Максимальное время
Время приготовления			
Рис	5 минут	12 минут	15 минут
Выпечка	1 минута	25 минут	99 минут
Птица	1 минута	10 минут	25 минут

В) Поверните перепускной клапан в положение «Выпуск пара» и выпустите пар (см. рис. 6).

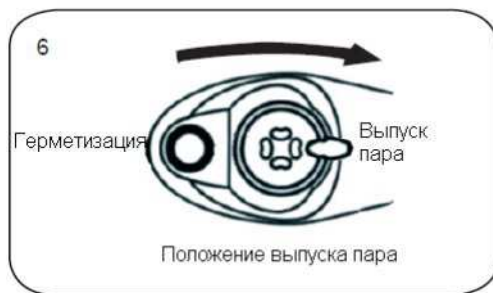

Жарение	1 минута	60 минут	99 минут
Говядина	1 минута	30 минут	50 минут
Суп	1 минута	25 минут	40 минут
Пицца	1 минута	30 минут	99 минут
Бобовые	1 минута	30 минут	50 минут
Тушение	1 минута	40 минут	60 минут
Каша	1 минута	15 минут	35 минут
Детское питание	1 минута	8 минут	20 минут
Рыба	1 минута	10 минут	15 минут
Размораживание	1 минута	5 минут	25 минут

5) Очистка

1. Перед очисткой выньте шнур питания из сети.
2. Протрите уплотнитель, крышку, внутреннюю крышку, перепускной клапан, фильтр, воздушный клапан,

поплавок, плавающий клапан влажной тканью.

3. Протрите корпус мультиварки влажной тканью. Не погружайте мультиварку в воду и не брызгайте водой на нее.

4. Выньте и почистите сборник воды и протрите влажным полотенцем.

5. Протрите внутренний резервуар влажной губкой или не металлической мягкой щеткой, затем протрите его насухо полотенцем.

6. Почистите перепускной клапан и отверстия мягкой щеткой, чтобы во время процесса приготовления пар беспрепятственно выходил из мультиварки.

6) Меры предосторожности

1. Не используйте мультиварку рядом с легко воспламеняющимися вещами и в местах с повышенной влажностью.

2. Уровень воды и ингредиентов во внутреннем резервуаре мультиварки должны соответствовать пункту 2 раздела Руководства по использованию

3. Не повредите уплотнительный ремень и не меняйте его на резиновый ремень или натяжной ремень.

4. Не сжимайте внутреннее стальное кольцо руками или инструментом. Если стальное кольцо соскользнуло со своего места, немедленно замените его.

5. Не открывайте крышку силой, пока плавающий клапан не опустится в нижнее положение.

7. Не ставьте ничего на перепускной клапан давления и не меняйте его самостоятельно.

8. Содержите в чистоте нижнюю часть внутреннего резервуара и нагревательную пластину. Не нагревайте внутренний резервуар мультиварки в других устройствах по приготовлению и не меняйте его на резервуар из других устройств.

9. Внутренний резервуар имеет антипригарное покрытие. Чтобы не поцарапать покрытие, пользуйтесь деревянной или пластмассовой лопаткой.

10. Максимальное время сохранения тепла – 24 часа. Однако, для сохранения вкусовых свойств блюда, не рекомендуется держать его в мультиварке более 6 часов.

11. Неисправность является выход большого количества пара по краям крышки во время приготовления. Немедленно отключите прибор от сети и отнесите его в авторизованный сервисный центр для ремонта.

12. Если во время приготовления прозвучал аварийный сигнал и появился код неисправности, немедленно отключите устройство и отнесите его в авторизованный сервисный центр для ремонта.

13. При транспортировке рекомендуется брать мультиварку за выступы, а не за ручки.

14. Запрещено разбирать прибор самостоятельно и ставить запчасти от других производителей.

Код неисправности	Проблема/Причина
E1	Незамкнутая цепь датчика
E2	Короткое замыкание датчика
E3	Перегрев
E4	Неисправность включения сигнала

№	Неисправность	Причины	Решение
1	Трудности при закрывании крышки	Неадекватным образом установлен уплотнительный ремень	Правильно установите уплотнительный ремень
		Застрял плавающий клапан	
2	Трудности при открывании крышки	Не тонет плавающий клапан	Легко нажмите на клапан палочкой
3	Выход пара по краям крышки	Не установлен правильно уплотнитель	Установите уплотнительный ремень на

		гельний ремень	место
		Загрязненный уплотнительный ремень	Почистите уплотнительный ремень
		Поврежденный уплотнительный ремень	Замените уплотнительный ремень
		Крышка не закрывается герметично	Закройте крышку согласно инструкций.
4	Утечка пара из плавающего клапана	Грязное уплотнительное кольцо плавающего клапана	Почистите уплотнительное кольцо плавающего клапана
		Повреждено уплотнительное кольцо плавающего клапана	Замените уплотнительное кольцо плавающего клапана
5	Плавающий клапан не поднимается	Количество воды и ингредиентов ниже минимально допустимого уровня	Определите количество ингредиентов согласно инструкции
		Утечка пара вокруг крышки и или от перепускного клапана давления.	Отнесите прибор в авторизованный сервисный центр для ремонта.

Комплектность

Мультиварка	1
Инструкция по эксплуатации с гарантийным талоном	1
Упаковка	1



Безопасность окружающей среды. Утилизация

Вы можете помочь в охране окружающей среды!

Пожалуйста, соблюдайте правила: передавайте неработающее электротехническое оборудование в соответствующий центр утилизации отходов.

Производитель оставляет за собой право вносить изменения в технические характеристики и дизайн изделий.



Мультиварка

Шановний покупець!

Вітаємо Вас з придбанням виробу торгової марки "Saturn". Ми впевнені, що наші вироби будуть вірними і надійними помічниками у Вашому домашньому господарстві.

Не піддавайте пристрій різким перепадам температур. Різка зміна температури (наприклад, внесення пристрою з морозу в тепле приміщення) може викликати конденсацію вологи всередині пристрою і порушити його працездатність при включенні.

Пристрій повинен відстоятися в теплому приміщенні не менше 1,5 годин.

Введення пристрою в експлуатацію після транспортування проводити не раніше, ніж через 1,5 години після внесення його в приміщення.

Будь ласка, уважно прочитайте даний посібник для правильного використання продукту.

Зміст

- 1) Характеристики мультиварки
- 2) Принципова схема живлення
- 3) Складові частини мультиварки
- 4) Керівництво з використання
- 5) Очищення
- 6) Запобіжні заходи
- 7) Несправності та способи їх усунення

1) Характеристики мультиварки

Електрична мультиварка - це сучасний і багатофункціональний прилад, в якому Ви легко і швидко зможете приготувати Вашу улюблену страву.

Продукт поєднує в собі функції скороварки, електричної духовки і пароварки. Мультиварка має програмовану температуру і керування у поєднанні з оригінальним дизайном. Мультиварка надійна і безпечна в експлуатації, дозволяє економити електроенергію і забезпечує високу якість приготування їжі. Вона є ідеальним пристроєм з приготування здорової їжі.

1. Мультифункціональність: простота в експлуатації.

* Приготування рису, каші і супу, тушкування і приготування на пару.

* Просте натиснення кнопки меню - і мультиварка автоматично починає роботу. По закінченню приготування пролунає звуковий сигнал і пристрій автоматично перейде в режим підтримки температури.

2. Швидке приготування: економія часу та електроенергії.

* Економія часу і електроенергії в порівнянні з традиційними способами приготування.

3. Збереження корисних речовин: приготована їжа більш смачна і корисна.

* Приготування їжі в герметичному середовищі: збереження корисних речовин і отримання більш смачної страви.

* Приготування при високій температурі (110°C -116 °C): більш здорова їжа.

3) Складові частини мультиварки

4. Запатентована внутрішня поверхня: більша безпека у порівнянні з аналогічними продуктами.

* Безпечний механізм для відкривання і закривання кришки.

Якщо кришка внутрішнього резервуара неправильно закрита, всередині резервуара не буде утворюватися високий тиск. Кришка не відкриється, якщо всередині присутній тиск.

* Функція надлишкового тиску: якщо температура і тиск всередині мультиварки перевищують встановлене значення, перепускний клапан тиску скине надлишковий тиск.

* Функція скидання тиску. Якщо відмовив обмежувач тиску мультиварки, і тиск перевищив гранично допустиму норму, щоб уникнути вибуху мультиварка автоматично скидає тиск навколо кришки.

Термін служби - 2 роки

Перед використанням приладу уважно прочитайте цю інструкцію.

2) Принципова схема живлення

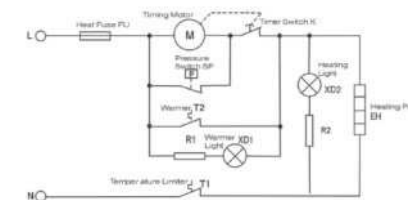

Принципова схема живлення панелі керування

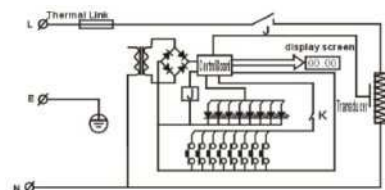

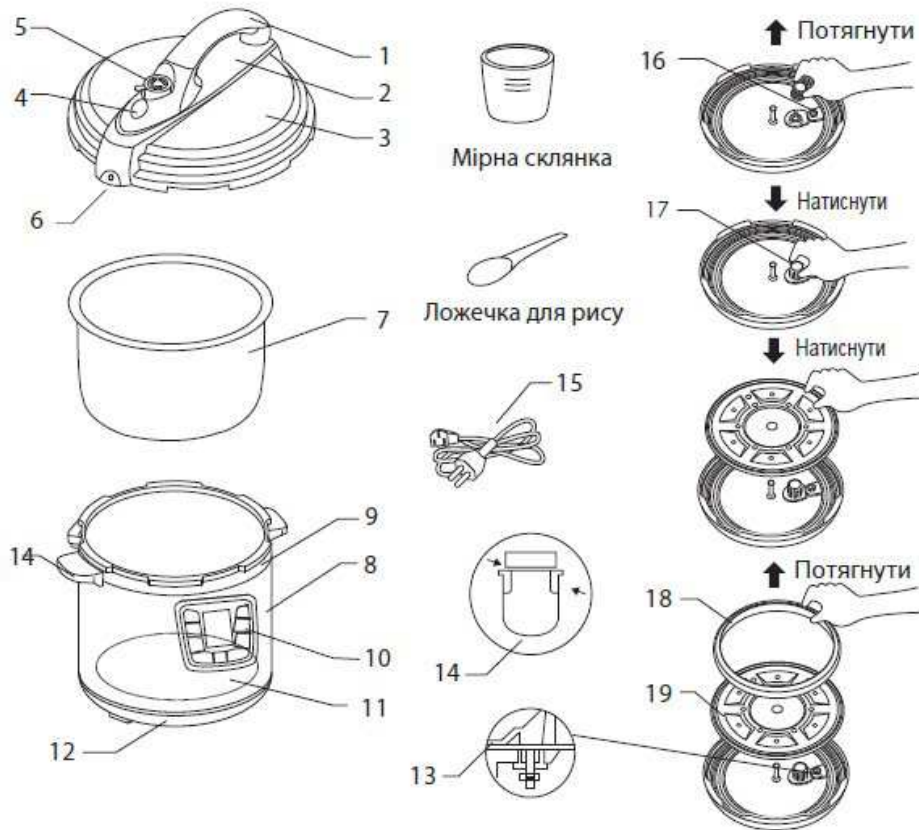

1. Ручка кришки
2. Ручка
3. Кришка
4. Плаваючий клапан
5. Пропускний клапан
6. Автоматичний затвор
7. Внутрішній резервуар
8. Корпус
9. Верхня кромка
10. Панель керування
11. Нагрівальна пластина
12. Підстава
13. Поплавок
14. Збірник води
15. Шнур живлення
16. Ущільнюоче кільце для плаваючого клапана
17. Фільтр
18. Ущільнювальний ремінь

20

19. Алюмінієва кришка

4) Посібник з використання

1. Відкрийте кришку: міцно візьміть ручку; обертайте кришку проти годинникової стрілки, поки вона не відкрутиться (див. мал.1).

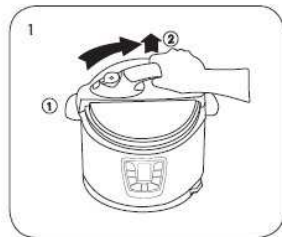

2. Вийміть внутрішній резервуар і додайте туди воду і продукти для приготування.

Продукти харчування і вода не повинні займати більше 4/5 і не менше 1/5 висоти внутрішнього резервуару. Якщо продукти збільшуються в об'ємі, об'єм не повинен перевищувати 3/5 об'єму резервуару (див. мал. 2).

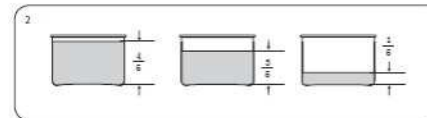

* Для приготування рису максимальне кількість - 12 чашок. Як правило, співвідношення рису і води: 1:1, тобто на склянку рису потрібно 1 склянка води, але пропорції можуть змінюватися в залежності від кулінарних уподобань.

3. Перед приготуванням почистіть внутрішню нагрівальну пластину. Слідкуйте, щоб нагрівальна пластина і зовнішня сторона резервуару були чистими. Злегка по-верніть резервуар, щоб він добре прилягав до нагрівальної пластини. (див. мал. 3).

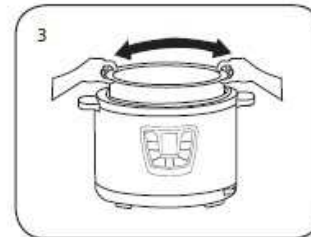

4. Встановіть кришку

* Перевірте ущільнювач.

Переконайтесь, що він розташований на внутрішньому алюмінієвому кільці.

* Обертайте внутрішню шайбу, щоб вона щільно прилягала до кільця.

* Закрийте кришку та поверніть проти годинникової стрілки, поки вона не зачиниться і не прозвучить клацання. (див. мал. 4).

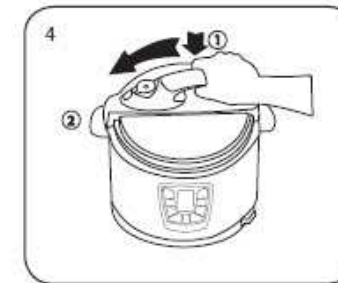

5. Встановіть перепускний клапан у вихідне положення; потім встановіть його в положення «герметизації». (Див. мал.5). Переконайтесь, що плаваючий клапан знаходиться в нижньому положенні (Див. мал.5).

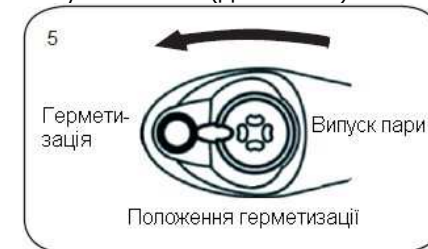

6. Увімкніть перемикач живлення - пролунає звуковий сигнал. На дисплеї червоним світлом буде відбиватися «00:00». Можна задавати меню мультиварки.

7. Установка меню.



Згідно типу продукту виберіть одну з кнопок на панелі керування. Для більш широкого вибору оберіть кнопку «Меню» Після вибору меню будуть

21

одночасно блимати індикатор таймера і індикатор меню. Можна натиснути кнопку "UP +" або "- DOWN" для налаштування потрібно-го часу приготування.

"PRESET" («Відстрочка старту»)

А) Якщо функція «Відстрочка старту» не потрібна, пропустіть цей крок.

Б) Якщо потрібно встановити заданий час, двічі натисніть кнопку «Відстрочка старту» для збільшення часу таймера на 5 хвилин. Максимальний час установки: 23 години 55 хвилин. Через 23 години 55 хвилин розпочнеться повторний відлік часу. Для швидкого збільшення заданого часу натисніть і тривалий час утримуйте кнопку «Відстрочка старту». На дисплеї буде відображатися час, на який користувач хоче відкласти початок процесу приготування. Процес приготування почнеться після закінчення часу відкладеного старту.

«Рис»

Натисніть кнопку «Рис» - на дисплеї відобразиться час приготування за замовчуванням (12 хвилин). Індикатор таймера блимне 5 разів і почнеться процес приготування рису. Час приготування рису можна коректувати натисканням кнопок "UP +" або "- DOWN".

«Випічка»

Натисніть кнопку «Випічка» - на дисплеї відобразиться час приготування за замовчуванням (25 хвилин). Індикатор таймера блимне 5 разів і почнеться процес приготування випічки. Час приготування випічки можна коректувати натисканням кнопок "UP +" або "- DOWN".

«Птиця»

Натисніть кнопку «Птиця» - на дисплеї відобразиться час приготування за замовчуванням (10 хвилин). Індикатор таймера блимне 5 разів і почнеться процес приготування птиці. Час при-

готування птиці можна коректувати натисканням кнопок "UP +" або "- DOWN".

«Смажіння»

Натисніть кнопку «Смажіння» - на дисплеї відобразиться час приготування за замовчуванням (60 хвилин). Індикатор таймера блимне 5 разів і почнеться процес смажіння. Час смажіння можна коректувати натисканням кнопок "UP +" або "- DOWN". Натисканням кнопок "UP +" або "- DOWN" встановлюються час приготування.

Додаткові режими приготування: яловичина, суп, піца, бобові, тушкування, каша, дитяче харчування, риба, розморожування.

Для вибору необхідної функції натисніть кнопку «Меню» - на дисплеї буде відображатися режим приготування і відповідний час за умовчанням. Індикатор таймера блимне 5 разів і почнеться процес приготування обраного продукту. Натисканням кнопок "UP +" або "- DOWN" встановлюється час приготування. Натисніть кнопку «Меню» для вибору режиму приготування:

Яловичина - натисніть кнопку «Меню» 1 раз;
Суп - 2 рази.
Піца - 3 рази.
Бобові - 4 рази.
Тушкування - 5 раз
Каша - 6 разів
Дитяче харчування - 7 разів.
Риба - 8 разів.
Розморожування - 9 рази.

* OFF/KEEP WARM (ВИМК/Підтримання тепла)

А) Після закінчення приготування продуктів три рази звучить звуковий сигнал і на дисплеї відображається функція підтримки тепла.
Б) У будь-який момент можна зупинити виконання поточної програми, натиснувши на кнопку "OFF/KEEP WARM" і повернутися в початкове положення.

В) Перед установкою параметрів або початком процесу приготування після натискання кнопки "OFF/KEEP WARM" на дисплеї відобразиться програма «Тепло» і мультиварка перейде в режим підтримки тепла. Функція підтримки тепла скасовується при повторному натисканням кнопки "OFF/KEEP WARM"

* Виймання готової страви

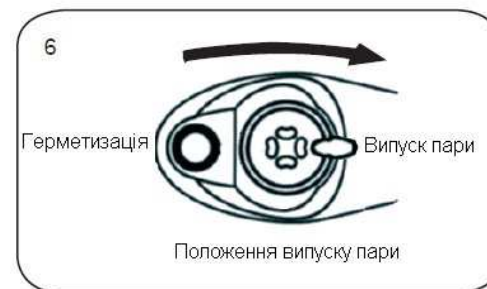

При приготуванні рідких продуктів (каша, суп і т.д.), перепускний клапан не можна встановити в положення "Скидання пари", щоб спустити тиск. Це зроблено для того, щоб рідина або рідкі продукти не бризкали з клапана. Щоб вийняти рідкі продукти, зачекайте, поки мультиварка не охолоне і поплавок не опуститься в нижнє положення. Для прискорення процесу охолодження на кришку можна покласти вологий рушник.
Г) Вимкніть мультиварку від мережі.
Д) Обертайте ручку за годинниковою стрілкою, поки не відкриється клямка кришки. Відкрийте кришку і вийміть продукти. (див. мал 1.)

Продукти/функції	Мінімальний час	Час за умовчанням	Максимальний час
Рис	5 хвилин	12 хвилин	15 хвилин
Випічка	1 хвилина	25 хвилин	99 хвилин

А) Після закінчення процесу приготування три рази звучить звуковий сигнал і мультиварка переходить в режим підтримки тепла.
Б) Повторно натисніть кнопку "OFF/KEEP WARM", щоб зупинити процес підтримки тепла.
В) Поверніть перепускний клапан в положення «Випуск пари» і випустіть пару (див. мал. 6).

Птиця	1 хвилина	10 хвилин	25 хвилин
Смажіння	1 хвилина	60 хвилин	99 хвилин
Яловичина	1 хвилина	30 хвилин	50 хвилин
Суп	1 хвилина	25 хвилин	40 хвилин
Піца	1 хвилина	30 хвилин	99 хвилин
Бобові	1 хвилина	30 хвилин	50 хвилин
Тушкування	1 хвилина	40 хвилин	60 хвилин
Каша	1 хвилина	15 хвилин	35 хвилин
Дитяче харчування	1 хвилина	8 хвилин	20 хвилин
Риба	1 хвилина	10 хвилин	15 хвилин
Розморожування	1 хвилина	5 хвилин	25 хвилин

5) Очищення

1. Перед очищенням витягніть шнур живлення з мережі.
2. Протріть ущільнювач, кришку, внутрішню кришку, перепускний клапан, фільтр, повітряний клапан, поплавков, плаваючий клапан вологою тканиною.
3. Протріть корпус мультиварки вологою тканиною. Не занурюйте мультиварку в воду та не бризкайте водою на неї.
4. Вийміть та почистіть збірник води і протріть вологим рушником.
5. Протріть внутрішній резервуар вологою губкою або неметалевою м'якою щіткою, потім протріть його насухо рушником.
6. Почистіть пропускний клапан і отвори м'якою щіткою, щоб під час процесу приготування пара безперешкодно виходила з мультиварки.

6) Заходи безпеки

1. Не використовуйте мультиварку поряд з легко займистими речовинами і в місцях з підвищеною вологістю.
2. Рівень води та інгредієнтів у внутрішньому резервуарі мультиварки повинні відповідати пунктом 2 Посібника з використанням.
3. Не пошкодуйте ущільнювальний ремінь і не міняйте його на гумовий ремінь або натяжний ремінь.
4. Не стискайте внутрішнє сталеве кільце руками або інструментом. Якщо сталеве кільце зіскочило зі свого місця, негайно замініть його.
5. Не відкривайте кришку силою, поки плаваючий клапан не опуститься в нижнє положення.
7. Не ставте нічого на перепускний клапан тиску і не міняйте його самостійно.
8. Утримуйте в чистоті нижню частину внутрішнього резервуару і нагрівальну пластину. Не нагрівайте внутрішній резервуар мультиварки в інших пристроях з приготування і не міняйте його на резервуар з інших пристроїв.
9. Внутрішній резервуар має антипригарне покриття. Щоб не подряпати покриття, користуйтеся дерев'яною або пластмасовою лопаткою.

10. Максимальний час збереження тепла - 24 години. Однак, для збереження смакових властивостей страви, не рекомендується тримати його в мультиварці більше 6 годин.
11. Несправністю є вихід великої кількості пари по краях кришки під час приготування. Негайно відключіть прилад від мережі і віднесіть його в авторизований сервісний центр для ремонту.
12. Якщо під час приготування пролунав аварійний сигнал і з'явився код несправності, негайно відключіть пристрій і віднесіть його в авторизований сервісний центр для ремонту.
13. При транспортуванні рекомендується брати мультиварку за виступи, а не за ручки.
14. Заборонено розбирати прилад самостійно і ставити запчастини від інших виробників.

Код несправності	Проблема /Причина
E1	Незамкнутий ланцюг датчика
E2	Коротке замикання датчика
E3	Перегрів
E4	Несправність вмикання сигналу

№	Несправність	Причини	Рішення
1	Труднощі при зачиненні кришки	Неналежним чином встановлений Ущільнючий ремінь	Правильно встановіть ущільнючий ремінь
		Застряг плаваючий клапан	Трохи натисніть на клапан
2	Труднощі при відчиненні кришки	Не тоне плаваючий клапан	Легко натисніть на клапан паличкою
3	Вихід пари по краям кришки	Не встановлений правильно	Встановіть ущільнючий ремінь на місце

		ущільнючий ремінь	
		Засмічений ущільнючий ремінь	Почистіть ущільнючий ремінь
		Пошкоджений ущільнючий ремінь	Замініть ущільнючий ремінь
		Кришка не зачиняється герметично	Закрийте кришку згідно інструкцій
4	Вихід пари з плаваючого клапану	Брудне ущільнюче кільце плаваючого клапану	Почистіть ущільнючу кришку плаваючого клапана
		Пошкоджене ущільнюче кільце плаваючого клапану	Замініть ущільнюче кільце плаваючого клапану
5	Плаваючий клапан не піднімається догори	Кількість води і інгредієнтів нижче мінімально допустимого рівня	Визначте кількість інгредієнтів згідно інструкції

		Витік пари навколо кришки від перепускного клапану тиску	Віднесіть пристрій у авторизований сервісний центр для ремонту.
--	--	--	---

Технічні характеристики

Потужність: 1000 Вт
 Номінальна напруга: 220-230 В
 Номінальна частота: 50 Гц
 Номінальна сила струму: 4.5 А
 Ємність чаші для приготування: 6 л

Комплектність

Мультиварка 1
 Інструкція з експлуатації з гарантійним талоном 1
 Упаковка 1



Безпека навколишнього середовища. Утилізація. Ви можете допомогти у охороні

навколишнього середовища!

Будь ласка, дотримуйтеся місцевих правил: передавайте непрацююче електричне обладнання у відповідний центр утилізації відходів.

Виробник залишає за собою право вносити зміни в технічні характеристики і дизайн виробів.

Saturn®

**МЕЖДУНАРОДНЫЕ ГАРАНТИЙНЫЕ
ОБЯЗАТЕЛЬСТВА**

**INTERNATIONAL MANUFACTURER'S
WARRANTY**

**МІЖНАРОДНІ ГАРАНТІЙНІ
ЗОБОВ'ЯЗАННЯ**

MEZINÁRODNÍ ZÁRUKA

GB

INTERNATIONAL MANUFACTURER'S WARRANTY

The Warranty is provided for the period of 2 years or more if the Law on User Right of the country where the appliance was bought provides for a greater minimum warranty period.

All terms of warranty comply with to the Law on Protection of the Consumer Rights and are governed by the legislation of the country where the product was bought. The warranty and free of charge repair are provided in any country where the product is delivered to by Saturn Home Appliances or authorized representative thereof, and where no restriction of import or other legal provisions interfere with rendering of warranty services and free of charge repair.

Cases uncovered by the warranty and free of charge repair:

1. Guarantee coupon is filled in improperly.
2. The product has become inoperable because of the Buyer's nonobservance of the service regulations indicated in the instruction.
3. The product was used for professional, commercial or industrial purposes (except for the models, specially intended for this purpose that is indicated in the instruction).
4. The product has external mechanical damage or damage caused by penetration of the liquid inside, dust, insects and other foreign objects.
5. The product has damages caused by non-observance of the rules of power supply from batteries, mains or accumulators.
6. The product was exposed to opening, repair or modification of design by the persons, unauthorized to repair; independent cleaning of internal mechanisms etc. was made.
7. The product has natural wear of parts with limited service life, expendables etc.
8. The product has deposits of scale inside or outside of fire-bar elements, irrespective of used water quality.
9. The product has damages caused by effect of high (low) temperatures or fire on non-heat resistant parts of the product.
10. The product has damages of accessories and nozzles which are included into the complete set of product shipment (filters, grids, bags, flasks, cups, covers, knives, sealing rings, graters, disks, plates, tubes, hoses, brushes, and also power cords, headphone cords etc.).

On the warranty service and repair, please contact the authorized service centers of "Saturn Home Appliances".

МЕЗИНАРОДНІ ЗАРУКА

Зарука се poskytuje na dobu 2 roky. V případě že Zákon na ochranu spotřebitele dané země nařizuje delší dobu, prodlužuje se záruka na tuto dobu.

Veškeré záruční podmínky odpovídají Zákonu o ochraně práv uživatelů a jsou řízené zákonodárstvím státu, kde byl výrobek koupen. Záruka a bezplatná oprava se poskytují v každém státě, kam jsou výrobky dodané společností „Saturn Home Appliances“ nebo jejím zplnomocněným zástupcem a kde nejsou žádná omezení na dovoz nebo jiné právní předpisy omezující poskytnutí záručního servisu a bezplatné opravy.

Пřípady, na které se záruka a bezplatná oprava nevztahují

1. Záruční list je vyplněn nesprávně.
2. Výrobek byl poškozen kvůli tomu, že zákazník nesplnil pravidla použití, která jsou uvedena v návodu.
3. Výrobek byl používán k profesionálním, komerčním nebo průmyslovým cílům (kromě modelů speciálně určených pro tyto cíle, což je uvedeno v návodu).
4. Výrobek má vnější mechanická poškození nebo poškození, vyvolaná tím, že se dovnitř dostala tekutina, prach, hmyz a jiné cizí předměty.
5. Výrobek má poškození, která jsou vyvolaná nesplněním pravidel napájení od baterií, sítě nebo akumulátorů.
6. Výrobek rozebírali, opravovali nebo měnili jeho konstrukci lidé, kteří nebyli zplnomocněni k opravě, bylo provedeno samostatné čištění vnitřních mechanismů a pod.
7. Výrobek má přirozené opotřebování dílů s omezenou dobou použití, spotřebních materiálů atd.
8. Výrobek má vrstvu usazeniny uvnitř nebo zvenku termoelektrických ohřivačů, bez ohledu na kvalitu používané vody.
9. Výrobek má poškození, která jsou vyvolaná působením vysokých (nízkých) teplot nebo ohně na termoneustabilní části výrobku.
10. Výrobek má poškození příslušenství a nástavce, které jsou dodané spolu s výrobkem (filtry, sítky, sáčky, baňky, misky, víka, nože, šlehače, struhadla, kotouče, talíře, trubky, hadice, kartáče a také síťové šňůry, sluchátkové šňůry atd.).

V otázkách záručního servisu a oprav se obraťte na autorizovaná servisní střediska společnosti „Saturn Home Appliances“.

МЕЖДУНАРОДНЫЕ ГАРАНТИЙНЫЕ ОБЯЗАТЕЛЬСТВА

Гарантия на изделие предоставляется на срок 2 года или более в случае, если Законом о защите прав потребителей страны, в которой было приобретено изделие, предусмотрен больший минимальный срок гарантии.

Все условия гарантии соответствуют Закону о защите прав потребителей и регулируются законодательством страны, в которой приобретено изделие. Гарантия и бесплатный ремонт предоставляются в любой стране, в которую изделие поставляется компанией «Saturn Home Appliances» или ее уполномоченным представителем, и где никакие ограничения по импорту или другие правовые положения не препятствуют предоставлению гарантийного обслуживания и бесплатного ремонта.

Случаи, на которые гарантия и бесплатный ремонт не распространяются:

1. Гарантийный талон заполнен неправильно.
2. Изделие вышло из строя из-за несоблюдения Покупателем правил эксплуатации, указанных в инструкции.
3. Изделие использовалось в профессиональных, коммерческих или промышленных целях (кроме специально предназначенных для того моделей, о чем указано в инструкции).
4. Изделие имеет внешние механические повреждения или повреждения, вызванные попаданием внутрь жидкости, пыли, насекомых и др. посторонних предметов.
5. Изделие имеет повреждения, вызванные несоблюдением правил питания от батарей, сети или аккумуляторов.
6. Изделие подвергалось вскрытию, ремонту или изменению конструкции лицами, не уполномоченными на ремонт; производилась самостоятельная чистка внутренних механизмов и т.д.
7. Изделие имеет естественный износ частей с ограниченным сроком службы, расходных материалов и т.д.
8. Изделие имеет отложение накипи внутри или снаружи ТЭНов, независимо от качества используемой воды.
9. Изделие имеет повреждения, вызванные воздействием высоких (низких) температур или огня на нетермостойкие части изделия.
10. Изделие имеет повреждения принадлежностей и насадок, входящих в комплект поставки изделия (фильтров, сеток, мешков, колб, чаш, крышек, ножей, венчиков, терок, дисков, тарелок, трубок, шлангов, щеток, а также сетевых шнуров, шнуров наушников и т.д.).

По вопросам гарантийного обслуживания и ремонта обращайтесь в специализированные сервисные центры фирмы «Saturn Home Appliances».

Город, адрес	Название АСЦ	Телефон	МБТ	Сплит - системы	LCD	СМА	Мороз. лари
г. Азов, ул. Привокзальная, д. 4	"МИР СЕРВИСА"	8-988-993-37-78	+		+	+	+
г. Альметьевск, ул. К. Цеткин, д. 18а	Сервисный Центр ИП, Валиуллин М.Р.	8(8553) 32-22-11 8-960-047-22-11	+	+	+	+	+
г. Анапа, ул. Астраханская, д. 98	СЦ «СПЕКТР-СЕРВИС»	8(86133) 6-09-84, 8-918-215-57-75	+	+	+	+	+
г. Ангарск, Чайковского, д. 48, оф. 108	"Интех-Сервис"	8(3955) 67-00-44, 8(3955) 56-61-77	+	+	+		+
г. Апшеронск, Краснодарский край, ул. Ворошилова, 109	Абсолют-сервис	8(86152)2-81-99	+	+	+	+	+
г. Архангельск, ул. Котласская, д.1, корп. 1, офис12	«ВЕГА-29»	8(8182) 44-15-55	+				
г. Астрахань, ул. Савушкина, д.47	ООО ПКЦ «ВДВ»	8(8512)25-19-39 8(8512) 25-12-00	+	+	+		
г. Астрахань, ул. Маскаковой, д. 16, 2 этаж, комн.7	СЦ «Ремонтная Бригада»	8(8512) 54-67-67, 8(8512) 54-91-91		+		+	+
г. Ахтубинск, м-н Мелиораторов, д.15	ООО «Ковчег»	8(85141) 3-61-25	+	+	+	+	+
г. Ахтубинск, ул. Панфилова, д. 32	Сервисный Центр ИП Комаров Николай	8-927-552-47-21, 8-937-122-13-99				+	+
г. Барнаул, ул. Пролетарская, д.113	ООО «Диод»	8(3852) 63-94-02	+		+	+	+
г. Батайск, пер. Книжный, д.9, кв.25	ИП Кулешов А.П.	8-905-425-60-4-73	+	+	+		

г. Батайск, ул. Матросова, д. 37	Центральный Сервисный Центр	8(8635) 47-47-72, 8(8635) 47-47-72	+	+	+	+	+
г. Белореченск, ул. Мира, д.63	ООО «Дело техники»	8(86155)3-11-00, 8-918-980-64-75	+	+	+	+	+
г. Буденновск, ул. Октябрьская, д. 84	ИП Цивенов Д.С.	8(86559) 2-08-02, 8(86559)5-29-71	+	+	+	+	+
г. Волгоград, пр. Ленина, д. 58	«Сервис. ГИМ»	8(8442) 23-41-36, 8(937) 717-93-34	+		+		
г. Волгоград, ул. Елецкая, д. 173	АСЦ «Классика»	8(8442) 97-50-10, 8-960-883-59-00		+			
г. Волгоград, ул. Томская, д. 4а	ИП Спицын С.В.	8(8442) 98-16-47, 8(8442) 53-06-04	+	+	+	+	+
Волгоградская обл., Калачевский р-н, п.Береславка,	Сервисный Центр «ТехноБыт»	8-961-688-53-48		+			
Волгоградская обл., р.п. Быково, ул. Калинина, д. 9	Сервисный Центр ИП Рахимов Ренат	8-927-521-52-00		+		+	+
Волгоградская обл., п. Елань, ул. Л.Толстого, д. 32	Сервисный Центр ИП Егоров Юрий	8-937-722-68-12				+	+
Волгоградская обл., р.п. Октябрьский, ул.Кругликовад. 158	Сервисный Центр ИП Макеев Юрий	8-937-730-66-03		+		+	+
Волгоградская обл., г. Суворикино	Сервисный Центр ИП Караичев Алексей	8-904-404-14-55				+	+
г. Волгодонск, Ростовская обл., пр-т. Строителей, д. 12/15	СЦ «Master»	8-928-126-63-66	+		+		
г. Волжский, ул. 77-й Гвардейской, д. 65А	«Сервис. ГИМ»	8(937) 717-93-36	+		+		

г. Вологда, ул. Чернышевского, д. 65	«Ремонт бытовой техники»	8(8172) 70-03-45, 8(8172) 54-21-54	+		+	+	+
Вологодская обл., п. Рубцово, д. 1а	ООО «МИГ»	8(8172) 52-72-51	+		+		
г. Воронеж, ул. Б. Хмельницкого, д. 46	СЦ "ТЕХНО"	8(473) 260-09-08, 8(473) 240-57-73	+		+	+	
г. Георгиевск, ул. Калинина, д. 140/1	ИП Пономаренко Р.Р.	8(87951) 6-47-93, 8-928-654-28-01		+			
г. Грозный, ул. Дадин Айбики, д. 48	«Аргир»	8-962-655-20-00	+	+	+	+	+
г. Дзержинск, Нижегородская обл., ул. Чапаева, д. 68	Мастерская «СЕРВИС ПЛЮС»	8(8313) 21-14-14	+		+		
г. Дзержинск, пр. Циолковского, д. 54	СЦ «Кварц»	8(8313) 20-93-00, 8(8313) 20-92-94		+			
г. Димитровград, ул. Октябрьская д.63	АСЦ "ЭлКом Сервис"	8(84235) 2-86-59, 8(84235) 9-14-64	+		+	+	+
г. Ейск, ул. Пушкина, д. 84	АСЦ «Техносервис»	8(86132) 2-11-71, 8(86132) 3-66-02	+	+	+	+	+
г. Екатеринбург, ул. Амурдсена, д. 64	Мастерская "Ремонт бытовой техники и электроники"	8(343)240-26-60	+		+		
г. Екатеринбург, Сыромолова, д.16А	с/ц "ПРО-ТОН"	8(343) 201-51-41, 8(343)347-76-83	+	+	+	+	+
г. Елец, Липецкая обл., ул. Октябрьская, д. 47	ООО фирма «ПОЛЮС»	8(47467) 4-12-08, 8(47467) 4-33-17	+		+		
г. Иваново, ул. Дзержинского, д.45/6	ООО «Спектр-Сервис»	8(4932) 335185, 8(4932) 335236	+	+	+	+	+
г. Ижевск, ул. Азина, д. 4	ООО «АРГУС-Сервис»	8(3412) 30 79-79, 8(3412)30-83-07	+		+	+	+

г. Ижевск, ул. М. Горького, д. 76	ООО «АРГУС-Сервис»	8(3412) 78-76-85, 8(3412) 78-06-64	+		+	+	+
г. Ижевск, ул. Буммашевская, д. 7/1, офис 301, 307	«Климат-Контроль»	8(3412) 44-60-40, 8(3412) 44-60-67			+		
г. Изобильный, мк-н. «Радуга» №7 (рынок «Светлана»)	«Автоматика 26»	8(86545) 2-74-74			+		
г. Йошкар-Ола, ул. Воинов-Интернационалистов, д 24 а	СЦ «Акварин»	8(8362) 24-11-24, 8(8362) 25-55-40	+	+	+	+	
г. Иркутск, ул. Киренская, д. 20	СЦ «Мастер»	8(39520) 65-04-95, 8(39520) 93-16-56	+		+	+	
г. Иркутск, ул. Академическая, д. 24	ООО "Мастер ТВ"	8(3952) 42-55-76, 8(3952) 78-15-83	+		+		
г. Казань, пр. Ямашева, д. 38	СЦ «Витязь»	8(843) 248-71-17, 8(843) 258-85-65	+		+		
г. Калуга, ул. Суворова, д. 25, Грабцевское шоссе, д. 47	ООО «Бинэс Сервис»	8 (4842) 54-82-22, 8 (4842) 54-83-33	+	+	+	+	+
г. Каменск-Уральский, ул. Исетская, д. 33б	Техноцентр-Сервис	8(3439) 39-95-20, 8(34399)34-74-40	+	+	+	+	+
г. Кемерово, пр. Октябрьский, д. 53/2	ВК-Сервис	8(3842) 35-39-67	+			+	
г. Киров, ул. Некрасова, д. 42	ООО «Экран-Сервис»	8(8332) 56-25-95, 8(8332) 54-70-77	+		+	+	
г. Константиновск, Ростовская обл., пер. Студенческий, 9	Макаров-ЮГ	8-988-548-24-36	+	+	+		

г. Кострома, ул. Коммунаров, д. 5	АСЦ «Кристалл Сервис Быт»	8(4942) 300107, 8(4942) 300107	+		+	+	+
г. Кореновск, ул. Пурыхина, д. 2, корп. А	ИП Бондаренко А.В.	8(86142)4-43-59	+	+	+	+	+
г. Краснодар, ул. Новороссийская, 3	Абсолют-сервис	8(861) 267-50-88	+	+	+	+	+
г. Краснодар, ул. Академика Лукьяненко, д. 103, оф. 55	«М-Сервис-Юг»	8(861) 222-64-13, 8(861) 222-85-55, 8-905-408-08-38	+	+	+	+	+
Краснодарский край, ст. Варениковская, ул. Виноградная, д. 42/2	ИП Лютерович В.М.	8-918-041-31-04, 8(86131) 71-2-72		+			+
Краснодарский край, ст. Каневская, ул. Свердликова, д. 116	ИП Галишников А.А.	8(86164) 7-01-22		+			
Краснодарский край, ст. Ленинградская, ул. Жлобы, д. 57Г	ООО "Уманьбыт-сервис"	8(86145) 3-78-74	+	+	+	+	+
Краснодарский край, ст. Стародеревянковская, ул. Комсомольская, д. 25	ООО «ЭлитСервис»	8(86164) 65-4-95, 8-918-355-81-70	+	+		+	+
Краснодарский край, ст. Староминская, ул. Толстого, д. 1	ИП Галишников А.А.	8(86153) 4-16-70		+			
Краснодарский кр, ст. Старощербиновская, ул. Ленина, д. 168	"ТЕХ-НОКЛИМАТ"	8(86151) 4-33-54, 8-918-464-00-86	+	+		+	+
г. Красноярск, ул. Дудинская, д. 1	СЦ «Электроальянс»	8(3912) 93-54-33, 8(3912) 94-52-82	+	+	+	+	+

г. Курск, ул. Студенческая, д. 36-а, ул. Сумская, д. 37-б	СЦ «Маяк+»	8 (4712) 50-85-90, 8 (4712) 35-04-91	+	+	+	+	
г. Лабинск, Краснодарский край, ул. Турчанинова, д. 2	ООО «БЫТСЕРВИС»	8 (86169) 7-39-99, 8(86169) 7-24-96	+	+	+	+	+
г. Липецк, ул. Космонавтов, д. 66	ООО "Владон"	8(4742) 33-45-65, 8(4742) 33-45-95	+	+	+	+	+
г. Майкоп, ул. Гоголя, д. 29	СЦ «МастерСервис»	8 (8772) 52-36-90	+	+	+	+	
г. Майкоп, ул. Димитрова, д. 25	ООО «Электрон-Сервис»	8 (8772) 55-62-38		+			+
г. Махачкала, пр. Шамиля, д. 20	Сервисный центр «РОСАМ»	8(8722) 93-30-73	+	+	+	+	+
г. Миллерово, Ростовская обл., ул. Калинина, д. 11	СЦ «Мастер Плюс»	8(86385) 2-33-26 8-960-458-07-11	+	+		+	+
г. Москва, Сигнальный, пр-д, д. 16, стр. 9	ООО «РеалМастер»	8 (499) 340-29-89, 8 (499) 733-25-00		+			
г. Москва, г. Зеленоград, ул. Логвиненко, корпус 1534	ООО «Протор-Сервис»	8(499) 717-82-07, 8(499) 717-82-12	+		+	+	+
г. Москва, б-р Маршала Рокоссовского, д.3 (м.ул. Подбельского)	Технический Центр «Юник»	8(495) 721-30-70, 8(499) 168-05-19, 8(499) 168-47-15	+		+	+	+
г. Набережные Челны, ул. Вахитова, д.20 (30/05)	Сервисный Центр «ТриО»	8(8552) 359002, 8(8522) 359042	+	+	+		
г. Нальчик, пр-т. Ленина, д. 24	ООО "Альфа-Сервис"	8(8662) 42-04-30 8(8662) 42-12-21	+		+	+	
г. Невинномыск, ул. Гагарина, д. 55	СЦ «ЭДВИС»	8(86554) 5-59-77, 8(86554) 3-67-57	+	+	+	+	+

г. Нижнекамск, ул. Кайманова, д. 9 (маг. «Ак Калфак»)	«Техника»	8(8555) 48-08-80, 8-917-906-60-06	+		+	+	+
г. Нижний Новгород, ул. Заводской парк, д. 21	СЦ «Качественный сервис»	8(831) 229-63-66, 8(831) 229-60-87	+		+	+	
г. Нижний Новгород, ул. Ларина, д. 18А	ООО «Бытовая Автоматика-Сервис»	8(831) 46-18-848		+			+
г. Нижний Новгород, ул. Коновалова, д. 6	ООО «Бытовая Автоматика-Сервис»	8(831) 46-18-848		+			+
г. Новокузнецк, ул. Грдины, д. 18	ООО «Сибсервис»	8 (3843) 20-31-33	+		+	+	+
г. Новороссийск, ул. Серова, д. 14	ООО «АР-ГОН-СЕРВИС»	8(8617) 63-11-15, 8(8617) 63-03-95	+	+	+	+	+
г. Новосибирск, ул. Королёва, д. 17а	ООО "К-техника"	8(383)274-99-33, 8(383) 274-99-45	+		+		
г. Новошахтинск, пл. Базарная, д. 24А	ЭлектроМир	8(86369) 3-74-75, 8-928-609-35-85	+	+	+		
г. Оренбург, ул. Космическая, д. 4	ИП Бабина Т.В.	8 (3532) 36-87-94	+			+	+
г. Оренбург, ул. Комсомольская, д. 16	«ТИКО-сервис»	8(3532) 77-67-64, 8(3532) 78-15-82	+	+	+	+	+
г. Омск, ул. Б. Хмельницкого, д. 130	"Гарантийная мастерская"	8(3812)36-42-02	+		+	+	+
г. Орск, ул. Волкова, д. 2	«Айс-Сервис+»	8(3537) 33-84-43, 8(3537) 35-13-18	+	+	+	+	+
г. Пенза, ул. Кулакова, д. 2	ООО «Мир Сервиса»	8(8412) 26-09-60, 8(8412) 26-12-29	+		+	+	+

г. Пермь, ул. Деревообделочная, д. 3, корп. Б	ООО «СК-Сервис»	8 (342) 221-40-99	+	+	+	+	+
Г. Петрозаводск, ул. Северная, д.11	«Алкор-Сервис»	8(8142) 78-06-93, 8(8142) 70-65-48	+			+	
г. Псков, ул. Труда, д. 11	ООО «Ремонт и Сервис»	8 (8112)-53-86-30, 8 (8112)-53-86-50	+			+	
г. Пятигорск, Ставропольский край, ул. Ермолова, д. 12	Техно Сервис	8(793) 31-84-16	+	+	+	+	+
г. Пятигорск, ул. 5-ый Переулоч д.13	"Сервисный Центр"	8(8793) 98-70-11	+	+	+	+	+
г. Россошь, Воронежская обл., ул. Пролетарская, д.148	Региональная Сервисная Компания	8(47396) 48-911	+	+	+	+	+
г. Ростов-на-Дону, ул. Евдокимова, д. 37 В	ООО «Максим-Сервис»	8(863) 250-47-77	+			+	
г. Ростов-на-Дону, ул. 50-летия Ростсельмаша, д. 1/52, офис 55	ООО «Мастер»	8 (863) 21-92-112, 8-800-100-51-52	+	+	+	+	+
Ростовская обл., ст. Багаевская, ул. Трюта, д. 11а/17а	ИП Иванов А.П.	8-906-453-35-81	+			+	
г. Рыбинск, Ярославская обл., ул. Свободы д.12	Сервисная служба «ТЕХНО-СЕРВИС»	8(4855) 22-04-77, 8(4855) 25-38-60	+	+	+	+	+
Ростовская обл., ст. Егорлыкская, ул. Ворошилова, д. 14	"Всё Для Дома"	8(86370) 2-19-50	+	+	+	+	+
г. Рыбинск, Ярославская обл., ул. Свободы д.12	Сервисная служба "ТЕХНО-СЕРВИС"	8(4855) 22-04-77, 8(4855) 25-38-60	+	+	+	+	+
г. Рыбинск, Ярославская обл.,	Сервисная служба	8(4855) 24-31-21	+	+	+	+	+

ул. Моторостроителей 21	«ТЕХНО-СЕРВИС»						
г. Рязань, ул. Пушкина, д. 14, корп. 1	ООО «Гарант-Климат»	8(4912) 76-88-01, 8(4912) 40-30-30	+	+	+	+	+
г. Рязань, ул. Касимовское шоссе, д. 42"а"	ООО «Гарант-Климат»	8(4912) 41-33-02,	+	+	+	+	+
г. Самара, ул. Енисейская, д. 52, оф. 8, 9	Сервисный Центр	8(846) 931-85-46	+	+	+	+	+
г. Самара, ул. Авроры, д. 63	"Виктел-Сервис"	8(846) 379-54-54	+	+	+	+	+
г. Санкт-Петербург, пр. Обуховской обороны, д. 197	ООО «Евро-сервис XXI»	8(812) 600-11-97	+	+	+	+	
г. Санкт-Петербург, проспект Стачек, д. 41, литер А	ООО «Прогресс-Сервис»	8(812) 325-36-56, 8(812) 325-36-57	+		+	+	
г. Санкт-Петербург, ул. Магнитогорская, д. 11, 36Н, лит.И	ООО «БИТ-95»	8(812) 822-18-00, 8(812) 320-06-61	+				
г. Саранск, ул. Садовая, д. 1	ООО «ТЕСТ-СЕРВИС»	8(8342) 23-05-91, 8(8342) 47-48-59	+	+	+		
г. Саратов, ул. 3-я Дачная, "ТЦ-Поволжье"	ООО «ТРАНС-СЕРВИС-Саратов»	8(8452) 35-11-80, 8(8452) 55-43-63	+	+	+	+	+
г. Семикаракорск, ул.Ленина,д.167/1	ремонт С.Б.Т	8-951-522-38-11	+	+	+	+	+
г. Сергиев Посад, пр-т. Красной Армии, д. 253А	СП «Городская Служба Бытового Сервиса»	8(496) 547-04-95, 8(496) 549-32-79	+	+		+	+
г. Сочи, ул. Донская, д. 90	ООО «ДЭЛ»	8 (8622)55-51-19, 8 (8622) 55-01-08	+			+	+

г. Ставрополь, ул. 50 лет ВЛКСМ, д. 8/1	ООО «Быт Сервис»	8(8652) 74-01-91	+	+	+		
г. Ставрополь, ул. Пушкина, д. 63	ООО «Унисервис»	8(8652) 24-30-14, 8(8652) 23-31-81	+	+	+	+	+
г. Ставрополь, пр. Кулакова, д. 15 Е, оф. 21	«Мир Климата»	8(8652)95-53-68, (8652)95-61-90			+		
г. Старый Оскол, Белгородская обл., м-н. Лебединец, д. 1а	ЗАО «АВАН-ТАЖ-ИНФОРМ»	8 (4725) 24-62-27, 8 (4725) 24-73-49	+		+	+	
г. Стерлитамак, Республика Башкортостан, ул. Худайбердина, д. 158	ООО «Сервис-Технос»	8(3473) 20-12-13, 8(3473) 20-27-70	+			+	+
г. Сыктывкар, Республика Коми, ул. Гаражная, д. 25	«Тех Сервис»	8(8212) 22-95-29, 8(8212) 29-12-20	+	+		+	+
г. Тамбов, ул. Мичуринская, д. 137а	ООО «БВС-2000»	8(4752) 56-19-42, 8(4752) 56-19-44	+	+		+	+
г. Тверь, ул. Московская, д. 88/15	Сервис-Гарант	8-910-834-80-35, 8-952-065-89-10	+			+	
г. Тимашевск, Краснодарский кр., ул. Ленина, д. 24/2	Сервис бытовой техники	8(86130) 4-86-59, 8-918-147-02-03	+	+			+
г. Тихорецк, ул. Гоголя, д. 2/2	АСЦ "БЫТ-СЕРВИС"	8(86196) 7-20-53	+	+		+	+
г. Тольятти, ул. Мира, д. 48	ООО «Волга Техника+»	8(8482) 22-72-41, 8(8482) 22-71-85, 8(8482) 61-65-64	+	+		+	+
г. Томск, пр. Кирова, д. 58	ООО «Экстрем-2»	8(3822) 56-23-35, 8(3822) 48-08-80	+			+	

г. Тула, ул. Ф. Энгельса, д. 137	ООО «Сервис-Центр»	8(4872) 31-12-57	+	+	+	+	+
г. Тюмень, ул. Ватутина, д. 55	Сервисный Центр "Ваш Дом"	8(3452) 47-35-69	+		+	+	+
г. Улан-Удэ, ул. Ербанова, д. 28	СЦ «Мастер»	8(3012) 21-89-63	+		+	+	+
г. Ульяновск, ул. Гагарина, д.18, офис 18, 2 этаж	СЦ «Пилот»	8(8422) 31-00-00	+	+	+	+	+
г. Ульяновск, ул. Металлистов, д.16/7	АСЦ «Современный сервис»	8(8422)73-44-22, 8(8422) 73-29-19	+	+		+	+
г. Усть-Джегута, КЧР, ул. Курортная, д.378 а	СЦ «КАВКАЗ-СЕРВИС»	8(87875) 7-44-82	+	+	+		
г. Уфа, ул. Пр. Октября, д. 148	«Пилигрим-сервис»	8(3472) 77-12-62	+		+		
г. Уфа, ул. Менделеева, д. 153, пр. Октября, д. 42, ул. Мира, д. 7	СЦ «Дженерал»	8(347) 279-90-70, 8(347) 241-62-02					+
г. Цимлянск, Ростовская обл., ул. Социалистическая, д. 15а	"Телерадиотовары"	8(86391) 2-18-06	+		+		
г. Чебоксары, ул. Гагарина, д. 36	ЗАО «Телерадиосервис»	8(8352) 62-30-97, 8(4942) 63-20-98	+		+		
г. Челябинск, ул. Артиллерийская, д.102 (приём техники в стационар для розничных покупателей)	Рембыттехника	8(351) 772-72-05, 8(351) 772-73-66, 8(351) 772-69-01	+	+	+	+	+
г. Челябинск, ул. Производственная, д. 8Б (приём техники в стационар для оптовых покупателей и торговых организаций)	Рембыттехника	8(351) 239-39-34, 8(351) 239-39-35	+	+	+	+	+

г. Череповец, ул. Моченкова, д. 18	«Ремонт бытовой техники»	8(8202) 54-31-88	+		+	+	+
г. Черкесск, пр. Ленина, д. 340"В"	АСЦ «ЮГ-СЕРВИС»	8(8782) 27-30-60, 8(8782) 27-70-77	+	+	+	+	+
г. Черкесск, ул.Первомайская, д. 48, оф. 11	АСЦ "Мак.Сим."	8(8782)25-04-66, 8(8782)25-19-15	+	+	+	+	+
г. Шахты, Ростовская обл., ул. Садовая, д. 1	Техно Сервис	8-904-345-83-18	+	+	+	+	+
г. Элиста, 3-й микрорайон, д. 21а	«СКВ Сервис»	8 (84722) 9-52-07, 8-937-469-52-07	+	+	+	+	+
г. Энгельс, ул. Петровская, д. 57	«Ремонт-сервис»	8(8453) 55-80-89, 8-964-848-45-06	+		+	+	+
г. Ярославль, ул. Угличская, д. 12	ООО «Трио-Сервис»	8 (4852) 25-94-83	+		+		

МІЖНАРОДНІ ГАРАНТІЙНІ ЗОБОВ'ЯЗАННЯ

Гарантія на виріб надається на термін 2 роки чи більше у випадку, якщо Законом про захист прав споживачів країни, в якій був придбаний виріб, передбачений більший мінімальний термін гарантії.

Всі умови гарантії відповідають Закону про захист прав споживачів і регулюються законодавством країни, у якій придбано виріб.

Гарантія і безкоштовний ремонт надаються в будь-якій країні, у яку виріб поставляється компанією «Saturn Home Appliances» чи її уповноваженим представником, і де ніякі обмеження по імпорту чи інші правові положення не перешкоджають наданню гарантійного обслуговування і безкоштовного ремонту.

Випадки, на які гарантія і безкоштовний ремонт не поширюються:

1. Гарантійний талон заповнений неправильно.
2. Виріб вийшов з ладу через недотримання Покупцем правил експлуатації, зазначених в інструкції.
3. Виріб використовувався в професійних, комерційних чи промислових цілях (крім спеціально призначених для цих моделей, про що зазначено в інструкції).
4. Виріб має зовнішні механічні чи ушкодження, викликані влученням всередину рідини, пилу, комах і інших сторонніх предметів.
5. Виріб має ушкодження, викликані недотриманням правил живлення від батарей, мережі чи акумуляторів.
6. Виріб піддавався розкриттю, ремонту чи зміні конструкції особами, не уповноваженими на ремонт; проводилося самостійне чищення внутрішніх механізмів тощо.
7. Виріб має природний знос частин з обмеженим терміном служби, видаткових матеріалів і т.д.
8. Виріб має відкладення накипу всередині чи зовні ТЕНів, незалежно від якості використовуваної води.
9. Виріб має ушкодження, які викликані впливом високих (низьких) температур чи вогню на нетерmostійкі частини виробу.
10. Виріб має ушкодження належностей і насадок, що входять у комплект поставання виробу (фільтрів, сіток, мішків, колб, чаш, кришок, ножів, вінчиків, терок, дисків, тарілок, трубок, шлангів, щіток, а також мережних шнурів, шнурів навушників тощо).

З питань гарантійного обслуговування і ремонту звертайтеся до спеціалізованих сервісних центрів фірми «Saturn Home Appliances».

№ п. п	Адреса	Назва сервісного центру	Телефон	Категорія ремонтів		
				аудіо/відео	побутова техніка	кондиціонери

1	Алчевськ, вул. Гагаріна, 36	Hi-Fi	(064) 424-89-50	+	+	+
2	АР Крим, м. Саки, вул. Кузнєцова д.14	Техновеліс СЦ	(065)632 21 83, 050-904-57-17	+	+	+
3	Артемівськ, вул. Петровського 66	Вікотек	062744-60-38(39)	+	+	+
4	Біла Церква, вул. Карбишева, 49	Еконіка-Сервіс	(04563) 633-19	-	+	-
5	Біла Церква, бул. 50- років Перемоги, 82	Маяк-Сервіс	(045) 63-68-413	+	+	+
6	Бердичів, вул. Леніна, 57	ЄВРОСЕРВІС	(041) 43-406-36	+	+	-
7	Берегове, Закарпатська обл. вул. І. Франка, 43	ПП "Прунці"	(0314 1) 43-432	+	+	+
8	Васильків вул. Гагаріна, 3, оф. 8	АМАТІ-СЕРВІС	(044) 332-01-67	+	+	+
9	Вінниця, пр-т Космонавтів, 42	Гарант-Сервіс	(0432) 46-50-01	+	+	-
10	Вінниця, вул. Келецька, 61а	ЛОТОС	(0432) 61-95-73	+	+	+
11	Вінниця, пр-т. Юності, 16	Скормаг-Сервіс	(0432) 464393; (0432) 468213	+	+	+
12	Вінниця, пров. Щорса, 3а	Базелюк	(0432) 64-24-57, факс (0432) 64-26-22	+	+	+
13	Вінниця, вул. Порики, 1	Фахівець	(0432) 509-191, 579-191	+	+	+
14	Дніпропетровськ, вул. Ленінградська, 68, 1 корпус, к. 420	Москаленко Т.Н.	(0562) 337-574	+	+	+
15	Дніпропетровськ, вул. Набережна ім. Леніна, 17 оф.130	Дінек-Сервіс	(056) 778-63-25 (28)	+	+	+
16	Дніпропетровськ, вул. Кірова, 59	ЛОТОС	(0562) 35-04-09	+	+	+
17	Дніпропетровськ, вул. Набережна Перемоги, 118	ЛОТОС	(0562) 67-60-44	+	+	+
18	Дніпропетровськ, вул. Коротка, 41 А	СЦ Універсал	(056) 790-04-60	+	+	+
19	Дніпропетровськ, вул. Краснопільська, 9	Рамус	(068) 851-33-33	+	+	+

20	Донецьк, пр-т Полеглих комунарів, 188	Техносервіс	(062) 3450607 0953204451	+	+	+
21	Донецьк, вул. Собінова, 129а	Сатурн-Донецьк	(062) 349-26-81	+	+	+
22	Донецьк, вул. Жмури, 1	СЦ Схід-Сервіс	(062) 3027569 (066)5082652	+	+	+
23	Житомир, вул. Львівська, 8	Тандем-сервіс СПД "Ващук"	(0412) 471-568	+	+	-
24	Житомир вул. Комерційна, 4 оф.222	Мельник СЦ	(067) 410 2198	+	+	+
25	Житомир, вул. Домбровського, 24	СЦ Коваль	(0412) 47-07-42, 42-11-53	+	+	-
26	Запоріжжя, вул. Правди, 50	Ремпобут-сервіс	(061) 220-97-65 (64)	+	+	+
27	Запоріжжя, вул. Гоголя, 175	ЛОТОС	(061) 701-65-96	+	+	+
28	Запоріжжя, вул. Дзержинського, 83	Електро-техніка ЧП	(061)212-03-03	+	+	+
29	Запорізька обл. Пологовський р-н. м. Пологи, вул. Пролетарська 75	Диво Сервіс СЦ	066-085-75-39	+	+	+
30	Івано-Франківськ, вул. Нова 19а	Бриз ЛТД	(0342)559-525, 750-777	+	+	+
31	Івано-Франківськ, вул. Княгинин 14	СЦ ГАРАНТ	(0342) 754737	+	+	-
32	Іллічівськ, вул. Транспортна, 9	Сатурн-Одеса	096-729-4038,067-484-9888	+	+	+
33	Ірпінь, вул. Пролетарська, 76	Валерія	(04597) 57393	+	+	-
34	Канів, вул. Леніна, 161	Сатурн-Магніт	(04736) 629-49	+	+	+
35	Київ, вул. Новокостянтинівська, 16	Сатурн-ТВ	(044) 591-11-90	+	+	+
36	Київ, вул. Лугова, 1а	ЧП "Огеско"	(044) 4269198	+	+	-

37	Київ, вул. Бориспільська, 9 корп. 57	АМАТІ-СЕРВІС	(044) 369-5001 (063) 486-6999	+	+	+
38	Константинівка, вул. Безнощенко, 10	Гармаш СЦ	(06272) 2-62-23, (050) 279-68-16	+	+	+
39	Кіровоград, вул. Луначарського, 1в	ЧП "Денисенко"	(0522) 301-456	+	+	+
40	Кіровоград, вул. Короленко, 2	ЛОТОС	(0522) 35-79-23	+	+	+
41	Кіровоград, вул. Колгоспна, 98	Північ-Сервіс	(0522) 270-345,349-585	+	+	+
42	Коломия, вул. Привокзальна, 13	Бриз ЛТД	(097) 264-21-67, 776-67-70	+	+	+
43	Коростень, вул. Крупська 3, оф. 5	ЧП "Бондар"	(04142) 5-05-04	+	+	+
44	Краматорськ, вул. Бикова, 15-106	Ісламов Р.Р.	(06264) 5-93-89	+	+	+
45	Краматорськ, вул. Шкільна, 7	Технолюкс СЦ	(050) 526-06-68	+	+	+
46	Кременчук, вул. Радянська, 44, оф. 1	ЕкоСан	(05366) 39-192	+	+	-
47	Кривий Ріг, пр-т Гагаріна, 42	Євросервіс	(056) 401-33-56, 404-00-80, 474-61-03	+	+	+
48	Кривий Ріг, вул. Льотчиків, 9	Атлант сервіс	(056) 4092302 03	+	+	+
49	Кривий Ріг, вул. Косіора, 64/7	ЛОТОС	(0564) 40-07-79	+	+	+
50	Кривий Ріг, вул. Революційна, 73	ТОВ "Ягуар" фокстрот	(056) 440-07-64	+	+	+
51	Лубни, вул. Радянська, 81	СЦ Яценко	(050) 214-91-73; (066) 017-02-03	+	+	+
52	Луганськ, вул. Дніпровська, 49а	Сатурн-Луганськ	(0642) 505-783	+	+	+
53	Луганськ, 50 років Жовтня	Тимчик	(0642)50-57-83	+	+	+
54	Луганськ, вул. Ломоносова, 96ж	Східний	(0642) 494-217, 33-11-86	+	+	+
55	Луцьк, вул. Ківерцівська, 1	Склад-магазин Сатурн	(0332)290752	+	+	+

56	Львів, вул. Підголоско, 15а	Крупс	(032) 244-53-44	+	+	+
57	Львів, вул. Стризька, 35	ЧП "Грушецький"	(032) 2973631	+	+	+
58	Львів, вул. Володимира Великого, 2	Потапенко СЦ	(032) 247-14-99	+	+	+
59	Львів, вул. Б. Хмельницького, 116	ТОВ "Рестор-Сервіс"	(032) 245-80-52	+	+	-
60	Львів, вул. Шараневича, 28	РО Сімпекс	(032) 239-51-52 (032) 239-55-77, 295-50-28, 295-50-29	+	+	+
61	Львів, вул. Курмановича, 9	ТОВ "Міленіум"	032-267-63-26	+	+	-
62	Макіївка, вул. Паризької Комуні, 242	Гарант сервіс СЦ	(062)322-55-50	+	+	+
63	Могилів-Подільський, вул. Дністровська, 2	Скормаг-Сервіс	04337-64847; 0432-468213	+	+	+
64	Мукачеве, вул. Пушкіна, 24/1А	Сигнал СЦ	(099) 262-11-18	+	+	+
65	Мукачеве, вул. Кооперативна, 46	Віком	(03131)37-337, 37-336	+	+	-
66	Маріуполь, бул. 50 років Жовтня, 32/18	ЛОТОС	(0629) 41-06-50	+	+	+
67	Маріуполь, пр-г. Металургів, 227	СЦ "Реал-Сервіс"	(0629) 473-000	+	+	+
68	Миколаїв, вул. Чкалова, 33,	ТСЦ "Аладін"	(0512) 580-555	+	+	+
69	Миколаїв, пр. Леніна 49	ТОВ "Аладдин"	0512-58-21-80	+	+	+
70	Миколаїв, Внутріквартальний проїзд, 2	ЛОТОС	(0512) 58-06-47	+	+	+
71	Нікополь, вул. Гагаріна, 62 А	Ніка-Сервіс	(05662) 22-488, (097) 402-71-95	+	+	-

72	Нікополь, вул. Шевченко, 97, оф. 2	ТОВ "Прем'ер-Сервіс"	(05662) 4-15-03	+	+	-
73	Нова Каховка, вул. Заводська 38	Стародубець А.В.	(055) 497-26-17	+	+	-
74	Новоград-Волинський, вул. Вокзальна, 38	СПД "Кожедуб"	(041)4152010	+	+	-
75	Одеса, вул. Новосільського 66 (пров. Топольського 2)	Ремус	048-7317704; 7317703;	+	+	+
76	Одеса, вул. Ільфа і Петрова 90	Золоті руки СЦ	(048) 700 17 37	+	+	+
77	Одеса, вул. Б. Хмельницького, 55	ПП"Кушнір"	(048) 715-10-25, (0482) 39-06-18	+	+	+
78	Павлоград, вул. Шевченко, 67	"Інтерсервіс"	8(05632) 6-15-54, (05632) 6-23-42	+	+	-
79	Полтава, пл. Павленківська 26	Тесла СЦ	050-013-72-17, 0532-509889	+	+	+
80	Полтава, вул. Алмазна 14	ЛОТОС	(0532) 69-42-62	+	+	+
81	Полтава вул. Зеньківська 21	АМАТІ-СЕРВІС	(0532) 69-09-46 (093)562-81-25	+	+	+
82	Полтава, ул. Фрунзе 66	Промелектроніка	(0532)615-621	+	+	+
83	Прилуки, Київська, 371а	АМАТІ-СЕРВІС	(04637)53-982 (093)753-38-28	+	+	+
84	Прилуки, вул. Борців Революції, 101/1	ЧП Костюченко	(046) 3738595	+	+	+
85	Рівне, вул. Тиха, 12	Електроніка-Сервіс	(0362) 26-67-53, 26-65-85	+	+	-
86	Севастополь, вул. Пожарова, буд. 26Б	Діадема СЦ	(0692) 55-56-43, 45-36-99	+	+	+
87	Сімферополь, вул. Ковильна, 72	Телемір-сервіс	(0652)-69-07-78	+	+	+
88	Сімферополь, вул. Некрасова 17/1	СЦ "НК-Центр"	(0652) 522-771	+	+	+
89	Сміла, вул. Мічуріна, 32	Ласк-Сервіс	(04733)-46-182	+	+	-

90	Стаханов, вул. Кірова, 15 (Луганська обл.)	Альбіт	(06444)40289	+	+	+
91	Стрий, вул. Шевченка 171Б/10	Телерадіо-сервіс	(245) 53-136	+	+	+
92	Суми, вул. Білопольське шосе, 19	Панченко	(0542) 705-296	+	+	-
93	Суми, вул. Кооперативна, 17	SLT- Service	(0542) 78-10-13	+	+	+
94	Тернопіль, вул. Чалдаєва, 2	СПД "Самуляк"	(0352) 26-30-13, 23-17-97	+	+	-
95	Умань, вул. Ленінградської Іскри 1/24	"Електрон-Сервіс"	(047) 44-46-614, (047) 44-46-134	+	+	+
96	Ужгород, вул. Гагаріна, 101	Міленіум	(0312) 661-297	+	+	+
97	Харків, вул. Бакуліна, 12	Комтех	(057) 717-13-39, 702-16-20	+	+	+
98	Харків, вул. Полтавський шлях, 3	Тевяшов	(057) 734-97-24, 712-51-81	+	+	-
99	Харків, вул. Фонвізіна, 18 (Кашена-Марселя 42 А)	ЧП "Саванов"	(096) 595-37-46	+	+	+
100	Хуст, вул. Пирогова, 1а	РТА Хуст ПМ Ком'яті	(03142) 42-258	+	+	+
101	Херсон, вул. Лавринева 5	ТТЦ Електроніка	(0552) 29-60-42	+	+	+
102	Херсон, вул. Карбишева, 28а	ЛОТОС	(0552) 43-40-33	+	+	+
103	Херсон, вул. Леніна, 35	ЧП Команди	(0552) 420-235	-	-	+
104	Хмельницький, вул. Курчатова, 18	Тритон СЦ	(0382)78-37-55, 78-37-73	+	+	+
105	Хмельницький, вул. Львівське шосе, 10/1	Орбіта-Ікстал	(0382) 723-241, 723-240	+	+	+
106	Червоноград, вул. Б. Хмельницького 63	Жорин СЦ	097-549-20-36	+	+	+
107	Черкаси, вул. Хоменко, 7, оф. 301	Фролов СЦ	0472-633-728	+	+	+

108	Черкаси, вул. Енгельса, 71	Радіоімпульс	(0472) 435-389	+	+	+
109	Черкаси, вул. Громова, 146, оф.102	СЦ "Техно-холод"	(0472) 563-478, 500-354, (096) 505-63-63	+	+	+
110	Чернігів, вул. 77-ої Гвардійської дивізії, 1	Вена	(0462) 601585	+	+	+
111	Чернівці, вул. Політаєва, бд	Олейник СЦ	(0462) 724872, 724949	+	+	+
112	Чернівці, вул. Лук'яна Кобилиці, 105 (вхід знадвору)	Блошко	(0372) 55-48-69, 90-13-11	+	+	+
113	Чернівці, вул. Головна, 265	СЦ Гринчук	(0372) 58-43-01	+	+	+
114	Ялта, вул. Жадановського, 3	СЦ "АВІ-Електронікс"	(050) 373-73-71	+	+	+
115	Ялта, вул. Дзержинського, 5	Телемір-сервіс (маг.)	(050) 324-43-01	+	+	-

GB

WARRANTY COUPON

**When purchasing the product,
please require its checking before you;
BE SURE
that the goods sold to you, are functional and complete
and that the warranty coupon is filled in correctly.**

This warranty coupon confirms the absence of any defects in the product you purchased and provides for free of charge repair of the product failed through the fault of the manufacturer throughout the period of warranty service and free of charge repair.

Failing the presentation of this coupon, in case of its improper filling in, infringement of factory seals (if any), and also in cases indicated in the warranty obligations, the claims are not accepted, and no warranty service and free of charge repair is made!

The warranty coupon is valid only in the original copy with the stamp of trading organization, signature of the seller, date of sale and signature of the buyer.

CZ

ZÁRUČNÍ LIST

**Při koupi výrobku
žádejte o jeho vyzkoušení ve Vaší přítomnosti,
PŘESVĚDČTE SE,
že Vám prodaný výrobek je dobře fungující a kompletní
a že záruční list je vyplněn správně.**

Tento záruční list potvrzuje, že na Vámi koupeném výrobku nejsou žádné vady a zajišťuje bezplatnou opravu nefungujícího přístroje z viny výrobce, během celé záruční doby.

Bez předložení tohoto listu, při jeho nesprávném vyplnění, porušení plomb výrobce (jsou-li na výrobku) a také v případech, které jsou uvedené v záručním listě, nároky se nepřijímají a záruční oprava se neprovádí!

Záruční list je platný jenom jako originál s razítkem obchodní organizace, podpisem prodáváče, termínem prodeje a podpisem zákazníka.

RU

ГАРАНТИЙНЫЙ ТАЛОН

**При покупке изделия
требуйте его проверки в Вашем присутствии,
УБЕДИТЕСЬ,
что проданный Вам товар исправен и полностью укомплектован,
гарантийный талон заполнен правильно.**

Данный гарантийный талон подтверждает отсутствие каких-либо дефектов в купленном Вами изделии и обеспечивает бесплатный ремонт вышедшего из строя изделия по вине производителя в течение всего срока гарантийного обслуживания и бесплатного ремонта.

Без предъявления данного талона, при его неправильном заполнении, нарушении заводских пломб (если они имеются на изделии), а также в случаях, указанных в гарантийных обязательствах, претензии не принимаются, а гарантийный и бесплатный ремонт не производится!

Гарантийный талон действителен только в оригинале со штампом торгующей организации, подписью продавца, датой продажи, подписью покупателя.

UA

ГАРАНТІЙНИЙ ТАЛОН

**При придбанні виробу
вимагайте його перевірки у Вашій присутності,
ПЕРЕКОНАЙТЕСЬ,
що проданий Вам товар справний і цілком укомплектований,
гарантійний талон заповнений правильно.**

Даний гарантійний талон підтверджує відсутність будь-яких дефектів у купленому Вами виробі і забезпечує безкоштовний ремонт виробу, що вийшов з ладу, з вини виробника протягом всього терміну гарантійного обслуговування і безкоштовного ремонту.

Без пред'явлення даного талона, при його неправильному заповненні, порушенні заводських пломб (якщо вони є на виробі), а також у випадках, зазначених у гарантійних зобов'язаннях, претензії не приймаються, а гарантійний і безкоштовний ремонт не проводиться!

Гарантійний талон дійсний тільки в оригіналі зі штампом торгуючої організації, підписом продавця, датою продажу і підписом покупця.



WARRANTY COUPON

ZÁRUCNÍ LIST

ГАРАНТИЙНИЙ ТАЛОН

Г A P A Н T T I Й Н I Й T A Л O Н

SATURN HOME APPLIANCES S.R.O. KONĚVOVA 141, 13083
PRANA 3 – ŽIŽKOV, ČESKÁ REPUBLIKA, TEL.: + 4202/ 67 108 392

Model / Артикул

Production number/Угробní číslo/Производственный номер
/Виробничий номер

Date of sell/Termín prodeje/Дата продажи/Дата продажу,

Shop stamp/Razítko obchodu/Штамп магазина/Штамп магазину

Seller's signature/Rodris prodáváče/Подпись продавца/Підпис продавця

Buyer's Signature confirming the acquaintance and consent with conditions of free of charge maintenance service of the product, and absence of the complaints on arrears and color of the product.
Rodris zakazníka, potvrzující seznámení a souhlas s podmínkami bezplatného záručního servisu výrobku, a také neexistence nároků na upřesňek a vadu výrobku.
Подпись покупателя, подтверждающая ознакомление и согласие с условиями бесплатного сервисно-технического обслуживания изделия, а также отсутствие претензий к внешнему виду и цвету изделия.
Підпис покупця, що підтверджує ознайомлення і згоду з умовами безкоштовного сервісно-технічного обслуговування виробу, а також відсутність претензій до зовнішнього вигляду та кольору виробу.

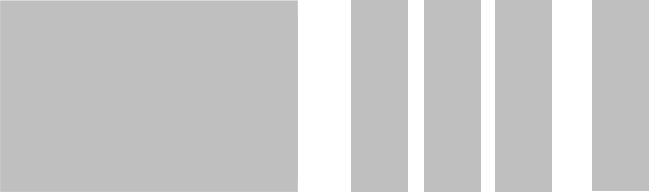

Saturn®

Model / Артикул / Артикул.....

Production number / Производственный номер / Виробничий номер.....

Name of the Trade Company /Наименование торговой организации/Назва торгової організації.....

Stamp of the Trade Company/Место печати торговой организации/Місце печатки торгової організації.....

Client Address/Phone # / адрес/телефон клиента адреса / телефон клієнта.....

Date of Receiving/дата приема/дата прийома.....

Defect / дефект / дефект.....

Signature, Stamp / Подпись, печать / Підпис, печатка.....

COUPON 1

Saturn®

Model / Артикул / Артикул.....

Production number / Производственный номер / Виробничий номер.....

Name of the Trade Company /Наименование торговой организации/Назва торгової організації.....

Stamp of the Trade Company/Место печати торговой организации/Місце печатки торгової організації.....

Client Address/Phone # / адрес/телефон клиента адреса / телефон клієнта.....

Date of Receiving/дата приема/дата прийома.....

Defect / дефект / дефект.....

Signature, Stamp / Подпись, печать / Підпис, печатка.....

COUPON 2

Saturn®

Model / Артикул / Артикул.....

Production number / Производственный номер / Виробничий номер.....

Name of the Trade Company /Наименование торговой организации/Назва торгової організації.....

Stamp of the Trade Company/Место печати торговой организации/Місце печатки торгової організації.....

Client Address/Phone # / адрес/телефон клиента адреса / телефон клієнта.....

Date of Receiving/дата приема/дата прийома.....

Defect / дефект / дефект.....

Signature, Stamp / Подпись, печать / Підпис, печатка.....

COUPON 3