

CLX-318x Series

Многофункциональный принтер

Руководство пользователя

imagine the possibilities

Благодарим вас за покупку устройства
Samsung.

The Samsung logo, consisting of the word "SAMSUNG" in white, uppercase letters inside a blue oval shape.

SAMSUNG

Авторские права

© 2010 Samsung Electronics Co., Ltd. Все права защищены.

Данное руководство пользователя предназначено только для ознакомления. Любая информация, содержащаяся в нем, может быть изменена без предупреждения.

Корпорация Samsung Electronics не несет ответственности за какие бы то ни было убытки, прямые или косвенные, вызванные использованием данного руководства пользователя или связанные с ним.

- Samsung и логотип Samsung являются товарными знаками компании Samsung Electronics Co., Ltd.
- Microsoft, Windows, Windows Vista, Windows 7 и Windows Server 2008 R2 являются зарегистрированными торговыми марками или торговыми марками Microsoft Corporation.
- TrueType, LaserWriter и Macintosh являются товарными знаками корпорации Apple Computer, Inc.
- Все другие товарные знаки и названия продуктов являются собственностью их законных владельцев — компаний или организаций.

Лицензионное соглашение об использовании открытого кода приведено в файле **LICENSE.txt**, который находится на компакт-диске, входящем в комплект поставки.

REV. 1.07

Информация о безопасности









Приведенные здесь предупреждения призваны защитить вас и окружающих от получения травм, а также от причинения возможного вреда устройству. Внимательно прочтите эти инструкции перед эксплуатацией устройства.

Как и при использовании любых электроприборов, при эксплуатации устройства следует руководствоваться соображениями здравого смысла. Кроме того, следуйте предупреждениям и инструкциям на устройстве и в прилагаемой к нему документации. После ознакомления с данным документом сохраните его для последующего использования.

Внимание! обозначения, относящиеся к безопасности

Данный раздел содержит информацию обо всех значках и обозначениях, используемых в руководстве пользователя. Обозначения, касающиеся безопасности, упорядочены по степени опасности.

Разъяснение значков и обозначений, используемых в руководстве пользователя:

	Осторожно! Обозначает ситуации, которые могут повлечь за собой смерть или нанесение вреда здоровью.
	Внимание! Обозначает ситуации, которые могут повлечь за собой нанесение легкого вреда здоровью или имуществу.
	Не пытайтесь использовать устройство.
	Не разбирайте устройство.
	Не трогайте устройство.
	Отключите шнур питания от электросети.
	Во избежание поражения электрическим током убедитесь, что устройство заземлено.
	Обратитесь в сервисный центр.
	Строго следуйте инструкциям.

Условия эксплуатации

Осторожно



Эксплуатация устройства с поврежденным шнуром питания или с незаземленной розеткой запрещается.

► Это может привести к поражению электрическим током или пожару.



Запрещается сгибать шнур питания или ставить на него тяжелые предметы.

► Хождение по шнуру или повреждение его тяжелыми предметами может привести к поражению электрическим током или пожару.



Следите, чтобы на устройство не попадали какие-нибудь вещества и не были помещены какие-либо предметы (вода, мелкие металлические или тяжелые предметы, свечи, горящие сигареты и пр.).

► Это может привести к поражению электрическим током или пожару.

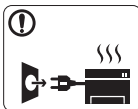

При перегреве из устройства может пойти дым, оно может издавать странные звуки или распространять запахи. В этом случае следует немедленно выключить питание и отключить устройство от розетки.

► Это может привести к поражению электрическим током или пожару.

Внимание

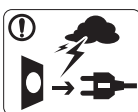

На время грозы или длительного простоя устройства следует извлечь шнур питания из розетки.

► Это может привести к поражению электрическим током или пожару.



Будьте осторожны — область выхода бумаги имеет высокую температуру.

► Возможно возгорание.



При падении устройства или повреждении его корпуса следует отключить все соединительные кабели и обратиться к квалифицированному обслуживающему персоналу.

► В противном случае возникнет опасность поражения электрическим током или пожара.



При явном неожиданном изменении работы устройства следует отключить все соединительные кабели и обратиться к квалифицированному обслуживающему персоналу.

► В противном случае возникнет опасность поражения электрическим током или пожара.



Запрещается отключать устройство от розетки путем извлечения вилки за шнур; запрещается трогать вилку влажными руками.

► Это может привести к поражению электрическим током или пожару.



Если вилка с трудом входит в электрическую розетку, не следует применять силу.

► Следует вызвать электрика для замены розетки, иначе это может привести к поражению электрическим током.



Следите, чтобы домашние животные не грызли шнуры питания, телефонные или соединительные кабели.

► Это может привести к поражению электрическим током, пожару или травме животного.



Если после выполнения всех инструкций устройство функционирует неправильно, следует обратиться к квалифицированному обслуживающему персоналу.

► В противном случае возникнет опасность поражения электрическим током или пожара.

Правила эксплуатации

Внимание



Не вытягивайте выходящую из устройства бумагу во время печати.

► Это может привести к повреждению устройства.



При больших объемах печати нижняя часть области выхода бумаги может нагреваться. Не позволяйте детям прикасаться к ней.

► Возможно возгорание.



Не кладите руки между устройством и лотком для бумаги.

► В этом случае можно получить травму.

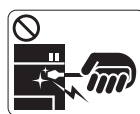

При удалении замятий не пользуйтесь пинцетом или острыми металлическими предметами.

► Это может повредить устройство.



Не закрывайте вентиляционные отверстия и не проталкивайте в них какие-либо предметы.

► Это может привести к перегреву компонентов, что, в свою очередь, может спровоцировать повреждение или возгорание.



Не накапливайте большое количество бумаги в выходном лотке.

► Это может повредить устройство.



Соблюдайте осторожность при замене бумаги и удалении замятий.

► Новая бумага имеет острые края и может вызвать болезненные порезы.



Для подключения устройства к электрической сети используется шнур питания.

► Чтобы выключить блок питания устройства, следует извлечь шнур питания из розетки.

Установка и перемещение



Осторожно



Запрещается устанавливать устройство в запыленных, влажных помещениях или помещениях, где возможна утечка воды.

► Это может привести к поражению электрическим током или пожару.



Внимание



Перед перемещением устройства отключите питание и отсоедините все кабели. После этого поднимите устройство.

•Если устройство весит менее 20 кг, его следует поднимать одному человеку.

•Если устройство весит 20–40 кг, его следует поднимать вдвоем.

•Если устройство весит более 40 кг, его следует поднимать как минимум четвером.

► При несоблюдении этого требования устройство может упасть, сломаться или травмировать людей.



Запрещается накрывать устройство или помещать его в воздухонепроницаемое место, например в шкаф.

► Недостаток вентиляции может привести к возгоранию.



Не устанавливайте устройство на неустойчивой поверхности.

► При несоблюдении этого требования устройство может упасть, сломаться или травмировать людей.



Подключайте шнур питания только к заземленной розетке.

► В противном случае возникнет опасность поражения электрическим током или пожара.



Уровень мощности в розетке должен соответствовать значению, указанному на этикетке устройства.

► Чтобы узнать уровень мощности в используемой розетке, обратитесь в электроэнергетическую компанию.



Электрическая нагрузка на розетки и удлинители шнуров питания не должна превышать допустимую.

► Несоблюдение этого требования может сказаться на производительности устройства, привести к поражению электрическим током или пожару.

- ❗ При необходимости используйте только телефонный кабель стандарта № 26 AWG¹ или больше.
 - ▶ В противном случае это может привести к повреждению устройства.

- ❗ Для безопасной эксплуатации используйте шнур питания только из комплекта поставки. При использовании шнура длиной более 2 м и напряжении 140 В размер кабеля должен соответствовать стандарту 16 AWG или больше.
 - ▶ Невыполнение этого требования может привести к повреждению устройства, поражению электрическим током или пожару.

1.AWG: система стандартов American Wire Gauge

Обслуживание и профилактический контроль

Внимание



Перед внутренней чисткой устройства отключите его от розетки. **Не используйте** для чистки устройства бензин, растворитель или спирт; не распыляйте воду прямо на устройство.

- ▶ Это может привести к поражению электрическим током или пожару.



Храните чистящие принадлежности в недоступном для детей месте,

- ▶ так как дети из-за них могут пострадать.



Не включайте устройство при замене частей или внутренней чистке.

- ▶ При несоблюдении этой меры можно получить травму.



Запрещается самостоятельно разбирать, ремонтировать или реконструировать устройство.

- ▶ Это может повредить устройство. Ремонтировать устройство должны сертифицированные специалисты.

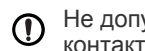

❗ Не допускайте попадания пыли или воды на кабель и контакты штепсельной вилки.

- ▶ В противном случае возникнет опасность поражения электрическим током или пожара.

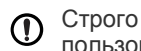

❗ Строго следуйте поставляемому в комплекте руководству пользователя при чистке и эксплуатации устройства.

- ▶ Иначе можно повредить устройство.

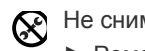

❗ Не снимайте щитки и кожухи, закрепленные винтами.

- ▶ Ремонт устройства должны заниматься только специалисты по обслуживанию Samsung.

Использование расходных материалов

Внимание



Не разбирайте картриджи с тонером.

- ▶ Пыль от тонера может представлять опасность в случае вдыхания или попадания внутрь организма.



Хранить такие расходные материалы, как картриджи, следует в недоступном для детей месте.

- ▶ Пыль от тонера может представлять опасность в случае вдыхания или попадания внутрь организма.



Запрещается сжигать какие-либо расходные материалы, например картриджи или термофиксаторы.

▶ Это может привести к взрыву или неконтролируемому возгоранию.

⊘ Повторное использование таких расходных материалов, как тонер, может привести к повреждению устройства.

▶ При повреждении устройства вследствие повторного использования расходных материалов сервисное обслуживание будет платным.

⚠ В процессе замены картриджа или удаления замятий следует избегать попадания тонера на кожу или одежду.

▶ Пыль от тонера может представлять опасность в случае вдыхания или попадания внутрь организма.

⚠ Если тонер попал на одежду, не используйте для стирки горячую воду.

▶ Под воздействием горячей воды тонер въедается в ткань. Используйте холодную воду.

Нормативная информация

Данное устройство разработано для обычной рабочей среды и сертифицировано несколькими нормативными положениями.

Уведомление о безопасности лазерного устройства

Данное устройство сертифицировано в США и соответствует требованиям параграфа J главы 1 сборника № 21 федеральных норм и правил Министерства здравоохранения и социального обеспечения для лазерных устройств класса I (1). В других странах данный принтер сертифицирован как лазерное устройство класса I, соответствующее требованиям Международной электротехнической комиссии IEC 60825-1:1993 + A1:1997 + A2:2001.

Лазерные устройства класса I не считаются опасными. Блок лазера и принтер сконструированы таким образом, что во время нормальной работы или технического обслуживания воздействие лазерного излучения на человека не превышает уровня, соответствующего классу I.

- **Длина волны:** 800 нм
- **Расходимость луча**
 - **Параллельная:** 12 градусов
 - **Перпендикулярная:** 30 градусов
- **Максимальная мощность вырабатываемой энергии:** 5 мВт

ВНИМАНИЕ

Не используйте и не обслуживайте устройство, если с блока лазерного сканирования снята защитная крышка: невидимый отраженный луч может повредить глаза.

При эксплуатации изделия соблюдайте перечисленные ниже основные меры предосторожности во избежание пожара, поражения электрическим током или травмирования.



Озон и вопросы безопасности



Во время нормальной работы данное устройство вырабатывает озон, который не представляет опасности для человека. Тем не менее рекомендуется использовать устройство в хорошо проветриваемом помещении.

Дополнительную информацию об озоне можно получить у местного торгового представителя компании Samsung.

Безопасность при работе с ртутью



Содержит ртуть, утилизация которой регулируется местными, федеральными законами или законами штатов (только в США).

Энергосбережение



В данном устройстве используется современная технология энергосбережения, позволяющая снизить потребление энергии в неработающем состоянии.

Если в течение длительного времени принтер не получает данных, потребление им электроэнергии автоматически снижается. Знак ENERGY STAR и логотип ENERGY STAR являются зарегистрированными в США товарными знаками.

Дополнительную информацию о программе ENERGY STAR см. на веб-сайте <http://www.energystar.gov>.

Утилизация



При переработке и утилизации упаковки данного устройства следует соблюдать нормы охраны окружающей среды.

Только для Китая

回收和再循环

为了保护环境，我公司已经为废弃的产品建立了回收和再循环系统。

我们会为您无偿提供回收同类废旧产品的服务。

当您废弃您正在使用的产品时，请您及时与工厂取得联系，

我们会及时为您提供服务。

Правильная утилизация данного изделия (утилизация электрического и электронного оборудования)

Данные правила действуют в странах-участниках Европейского союза и других европейских странах с системой раздельного сбора мусора



Такая маркировка на продукте, компонентах и в документации означает, что по истечении срока службы продукта и его электронных компонентов (например зарядного устройства, гарнитуры или кабеля USB) их нельзя утилизировать вместе с другими бытовыми отходами. Во избежание причинения вреда окружающей среде и здоровью людей при неконтролируемой утилизации, а также для обеспечения необходимого уровня переработки материальных ресурсов утилизируйте устройство и его компоненты отдельно от остальных отходов.

Частные пользователи могут получить сведения о месте и способе экологически безопасной утилизации продукта у его продавца или в местных органах управления.

Организациям следует связаться с поставщиком продукта и действовать в соответствии с условиями договора. Запрещается утилизировать продукт и его электронные компоненты вместе с другими производственными отходами.

Правильная утилизация батарей данного устройства

Данные правила действуют в странах Европейского союза и других европейских странах с раздельной системой возврата батарей



Маркировка на батарее, руководстве или упаковке означает, что по истечении срока ее службы батарею нельзя утилизировать вместе с другими бытовыми отходами. Присутствие символов Hg, Cd или Pb на маркировке указывает на содержание в батарее ртути, кадмия или свинца сверх значений, указанных в директиве ЕС 2006/66. При неправильной утилизации данные вещества могут нанести вред здоровью людей или окружающей среде. В целях защиты природных ресурсов и повторного использования материалов, пожалуйста, не выбрасывайте батареи вместе с бытовым мусором, воспользуйтесь системой бесплатного возврата батарей, принятой в вашем регионе.

Только для Тайваня

警告

本電池如果更換不正確會有爆炸的危險
請依製造商說明書處理用過之電池

Излучение радиоволн

Информация Федеральной комиссии по связи (FCC)

Данное устройство соответствует требованиям части 15 правил Федеральной комиссии по связи. При эксплуатации устройства должны соблюдаться указанные ниже условия.

- Данное устройство не должно создавать вредных помех.
- Оно должно воспринимать все помехи, в том числе и те, которые могут нарушить его работу.

Данное устройство прошло испытания, показавшие его соответствие ограничениям, относящимся к части 15 правил Федеральной комиссии по связи США для цифровых устройств класса В. Эти ограничения введены, чтобы в разумных пределах обеспечить защиту от вредных помех в жилых помещениях. Данное оборудование генерирует, использует и может излучать радиоволны, а в случае установки и эксплуатации с нарушением инструкций — создавать помехи на линиях радиосвязи. Однако отсутствие помех в конкретном случае установки не гарантируется. Если устройство создает помехи радио- и телевизионному приему (что можно определить путем его выключения и включения), пользователю рекомендуется попытаться устранить помехи одним из указанных ниже способов.

- Переориентировать или переместить приемную антенну.
- Увеличить расстояние между устройством и приемником.
- Подключить оборудование и приемное устройство к разным ветвям сети электропитания.
- Проконсультироваться с продавцом или специалистом по радио- или телевизионному оборудованию.

 Внесение в устройство изменений, не одобренных производителем, может повлечь за собой потерю пользователем права на эксплуатацию данного устройства.

Обязательные нормы Канады в отношении радиопомех

Данная цифровая аппаратура не выходит за рамки ограничений класса В в области излучения радиопомех для цифровых устройств, установленных стандартом «Цифровая аппаратура» (ICES-003) Министерства науки и промышленности Канады.

Cet appareil numérique respecte les limites de bruits radioélectriques applicables aux appareils numériques de Classe B prescrites dans la norme sur le matériel brouilleur : « Appareils Numériques », ICES-003 édictée par l'Industrie et Sciences Canada.

Федеральная комиссия по связи (Federal Communications Commission, FCC)

Направленное излучение (FCC, часть 15)

В принтер может быть встроено маломощное радиоустройство (высокочастотное устройство беспроводной связи), работающее в полосе частот 2,4 ГГц / 5 ГГц. Если в принтер не встроено такое устройство, пропустите этот раздел. Проверить наличие устройств беспроводной связи можно по этикетке устройства.

Использование устройств беспроводной связи, которые могут присутствовать в системе, в США допускается только при наличии на этикетке идентификационного номера FCC.

В соответствии с общим правилом FCC минимальное расстояние между принтером и телом человека (без учета конечностей) при работе с устройствами беспроводной связи должно составлять 20 см. При включенных устройствах беспроводной связи принтер должен находиться на расстоянии не менее 20 см от тела человека. Выходная мощность устройств беспроводной связи, которые могут быть встроены в принтер, намного ниже предельных значений воздействия высоких частот, установленных FCC.

Запрещается устанавливать передатчик рядом с другим передатчиком и использовать его с другой антенной или передатчиком.

При эксплуатации устройства должны соблюдаться два следующих условия: (1) устройство не должно создавать недопустимых помех и (2) оно должно принимать все помехи, в том числе и те, которые могут нарушить его работу.

 Запрещаются ремонт и техническое обслуживание устройств беспроводной связи пользователем, а также их изменение. В случае внесения изменений в устройство беспроводной связи разрешение на его эксплуатацию аннулируется. Для технического обслуживания и ремонта устройства обращайтесь к производителю.

Положение Федеральной комиссии по связи о работе с беспроводными сетями

 При установке и эксплуатации данной комбинации передатчика с антенной вблизи от антенны возможно превышение уровня воздействия высоких частот, составляющего 1 мВт/см². В связи с этим пользователь всегда должен находиться на расстоянии не менее 20 см от антенны. Запрещается устанавливать устройство рядом с другим передатчиком или передающей антенной.

Только для России



Минсвязи России



Только для Германии

Das Gerät ist nicht für die Benutzung am Bildschirmarbeitsplatz gemäß BildscharbV vorgesehen.

Только для Турции

- **RoHS**

EEE Yönetmeliğine Uygundur.
This EEE is compliant with RoHS.

- Bu ürünün ortalama yaşam süresi 7 yıl, garanti süresi 2 yıldır.

Маркировка факсимильных сообщений

Согласно Акту о защите абонентов телефонных сетей от 1991 года, отправка факсимильных сообщений с использованием компьютера или других электронных устройств является незаконной, если сообщение не содержит в нижнем и верхнем поле каждой передаваемой страницы или на первой странице следующих данных:

1. даты и времени передачи;
2. рода занятий, названия предприятия или имени человека, отправившего сообщение;
3. телефонного номера передающего аппарата, номера компании, подразделения или персонального номера.

Телефонная компания может изменить средства связи и режим работы оборудования, если такое действие необходимо для нормального функционирования и не противоречит части 68 правил Федеральной комиссии связи. Если ожидаются изменения, которые могут привести к несовместимости оконечного оборудования клиента со средствами связи телефонной компании, потребовать модификации оконечного оборудования клиента или иным образом затронуть его использование или работу, клиент должен быть извещен в письменной форме для обеспечения непрерывной работы.

Эквивалентное число сигнала вызова

Эквивалентное число сигнала вызова и регистрационный номер Федеральной комиссии связи для данного устройства можно найти на наклейке, расположенной в нижней или на задней части устройства. В некоторых случаях эти номера нужно будет сообщить телефонной компании.

Эквивалентное число сигнала вызова (REN) используется для определения нагрузочной способности телефонной линии и ее перегрузки. Установка нескольких типов оборудования на одну телефонную линию может привести к проблемам во время исходящих и входящих телефонных вызовов, особенно если телефонная линия занята. Для того чтобы обеспечить должное качество услуг телефонной связи, сумма эквивалентных чисел сигнала вызова оборудования, установленного на одну телефонную линию, должна быть меньше пяти. Для некоторых линий сумма, равная пяти, может быть неприменима. Если какое-либо оборудование работает неправильно, необходимо немедленно отключить его от телефонной линии, т.к. дальнейшая эксплуатация этого оборудования может привести к повреждению телефонной сети.

Данное устройство соответствует требованиям части 68 правил Федеральной комиссии связи, принятым Американской ассоциацией телефонной связи. На задней стороне изделия находится наклейка, содержащая, кроме прочей информации, идентификатор товара в формате US:AAAEQ##TXXXX. При необходимости этот номер должен предоставляться телефонной компанией.



Согласно правилам Федеральной комиссии связи, внесение не санкционированных производителем изменений в конструкцию оборудования может повлечь за собой лишение пользователя прав на использование данного оборудования. В случае если оконечное оборудование вызвало повреждения телефонной сети, телефонная компания обязана уведомить клиента о возможном временном прекращении предоставления услуг связи. Однако если возможности предварительного уведомления нет, компания может временно приостановить предоставление услуг связи, если она:

- a) сразу сообщит об этом клиенту;
- b) предоставит клиенту возможность разрешить проблемы с оборудованием;
- c) сообщит клиенту о его праве подать жалобу в Федеральную комиссию связи в соответствии с процедурами, изложенными в параграфе E части 68 правил Федеральной комиссии связи.

Кроме того, необходимо учитывать перечисленные ниже факторы

- При разработке данного устройства не предусматривалось его подключение к цифровым офисным АТС.
- При использовании на одной телефонной линии с устройством модема или факс-модема могут возникнуть проблемы передачи и приема. Не рекомендуется подключать к телефонной линии, к которой подключено данное устройство, другое оборудование, за исключением обычного телефонного аппарата.
- Если в районе вашего размещения существует большой риск подвергнуться удару молнии или скачкам напряжения, рекомендуется установить устройства защиты от перепадов напряжения как для электросети, так и для телефонных линий. Устройства защиты от перепадов напряжения можно приобрести у торгового представителя или в магазинах, торгующих телефонами и специальным электронным оборудованием.

- В случае если вы запрограммировали номера телефонов для вызова при чрезвычайных ситуациях и собираетесь сделать тестовый звонок, не забудьте предупредить об этом соответствующую службу по обычному телефону. Диспетчер службы проинструктирует вас о том, как проводить такие тесты.
 - Данное устройство нельзя использовать в таксофонных линиях и линиях коллективного пользования.
 - Данное устройство обеспечивает индуктивную связь со слуховым аппаратом.
- Данное оборудование можно подключить к телефонной сети, используя стандартный модульный разъем USOC RJ-11C.

Замена вилки шнура питания (только для Великобритании)

Внимание!

Шнур питания для данного устройства оснащен стандартной вилкой (BS 1363), рассчитанной на силу тока 13 А, со встроенным плавким предохранителем на 13 А. При проверке или замене предохранителя необходимо пользоваться соответствующими плавкими предохранителями на 13 А. Затем следует поставить на место крышку предохранителя. В случае утери крышки предохранителя не пользуйтесь вилкой до приобретения другой крышки.

Для этого свяжитесь с продавцом, у которого было приобретено устройство.

Вилки на 13 А широко используются в Великобритании и подходят в большинстве случаев. Однако в некоторых зданиях (в основном старой постройки) отсутствуют стандартные розетки, рассчитанные на силу тока 13 А. В этом случае необходимо приобрести соответствующий адаптер. Не удаляйте со шнура несъемную вилку.



Если вы отрезали литую вилку, сразу же выбросите ее. Вилку запрещается подключать снова, т. к. это может привести к поражению электрическим током в том случае, если вы вставите ее в розетку.

Важное предупреждение



Устройство необходимо заземлить.

Провода шнура питания имеют описанную ниже цветовую маркировку.

- **Желтый и зеленый:** заземление
- **Синий:** нейтральный
- **Коричневый:** питание

Если цвет проводов шнура питания отличается от обозначений на вилке, выполните указанные ниже действия.

Соедините желто-зеленый провод с контактом, обозначенным буквой E, значком заземления или пометкой желто-зеленого или зеленого цвета.

Синий провод соедините с контактом, обозначенным буквой N или пометкой черного цвета.

Коричневый провод соедините с контактом, обозначенным буквой L или пометкой красного цвета.

В вилке, переходнике или удлинителе должен быть плавкий предохранитель на 13 А.

Сертификация



Маркировка CE на данном изделии означает, что компания Samsung Electronics Co., Ltd. декларирует его соответствие перечисленным ниже действующим директивам 93/68/ЕЕС Европейского союза.

Настоящим компания Samsung Electronics заявляет о соответствии данного продукта необходимым требованиям и прочим соответствующим положениям следующих документов:

CLX-3185 Series: директивы 1999/5/ЕС о радиотехническом оборудовании и терминалах связи.

Ознакомиться с полным текстом декларации соответствия можно на веб-сайте по адресу www.samsung.com/printer. Перейдите в раздел «Поддержка» > «Программное обеспечение и документация», введите название модели принтера или многофункционального устройства, чтобы найти документ EuDoC.

01.01.1995: директива Совета 2006/95/ЕЕС о согласовании законов государств-членов Европейского союза, касающихся электромагнитной совместимости.

01.01.1996: директива Совета 2004/108/ЕС (92/31/ЕЕС) о согласовании законов государств-членов Европейского союза, касающихся электромагнитной совместимости.

09.03.1999: директива Совета 1999/5/ЕС о радиотехническом оборудовании и терминалах связи и взаимном признании их соответствия требованиям. Полный текст декларации, содержащий соответствующие директивы и стандарты, можно получить в торговом представительстве корпорации Samsung Electronics Co., Ltd.

Сертификация ЕС

Сертификация на соответствие директиве 1999/5/ЕС о радиотехническом оборудовании и терминалах связи (для факсимильных аппаратов).

Данное изделие компании Samsung было сертифицировано компанией Samsung для подключения через европейский единый терминал к аналоговой коммутируемой телефонной сети общего пользования (PSTN) в соответствии с директивой 1999/5/ЕС. Данное изделие предназначено для работы с государственными сетями общего пользования и телефонными системами частного пользования европейских стран.

В случае возникновения проблем прежде всего обращайтесь в Европейскую лабораторию обеспечения качества компании Samsung Electronics Co., Ltd.

Данное устройство соответствует стандарту TBR21. Для удобства использования оконечного оборудования, соответствующего этому стандарту, Европейский институт по стандартам в области телекоммуникаций (ETSI) издал информационный бюллетень (EG 201 121), в котором приводятся рекомендации и дополнительные требования для обеспечения сетевой совместимости терминалов TBR21. Данное изделие разработано с учетом всех рекомендаций, перечисленных в этом документе, и полностью соответствует им.

Информация о соответствии требованиям Европейского союза к радиоустройствам (для изделий с радиоустройствами, сертифицированными Европейским союзом)

В данный принтер может быть встроено маломощное радиоустройство (беспроводное высокочастотное устройство связи), работающее в полосе частот 2,4 ГГц / 5 ГГц. Оно предназначено для использования в домашних и офисных помещениях. Если в принтер не встроено такое устройство, пропустите этот раздел. Проверить наличие устройств беспроводной связи можно по этикетке устройства.

Использование устройств беспроводной связи, которые могут присутствовать в системе, в пределах Европейского союза и присоединившихся стран допускается только при наличии на этикетке отметки ЕС  с регистрационным номером сертификационной организации и предупреждающим знаком.

Выходная мощность устройств беспроводной связи, которые могут быть встроены в принтер, намного ниже предельных значений воздействия высоких частот, установленных Европейской комиссией в директиве R&TTE.

Европейские страны, в которых разрешено использование беспроводных устройств связи

Европейский союз

Австрия, Бельгия, Кипр, Чехия, Дания, Эстония, Финляндия, Франция (с ограничениями по частоте), Германия, Греция, Венгрия, Ирландия, Италия, Латвия, Литва, Люксембург, Мальта, Нидерланды, Польша, Португалия, Словакия, Словения, Испания, Швеция и Великобритания.

Страны европейской экономической зоны и европейской ассоциации свободной торговли
Исландия, Лихтенштейн, Норвегия и Швейцария.

Европейские страны, в которых имеются ограничения на использование устройств беспроводной связи

Европейский союз

Во Франции действует ограничение диапазона частот (от 2446,5 до 2483,5 МГц) для устройств с передающей мощностью свыше 10 мВт, например, для беспроводных устройств связи.

Страны европейской экономической зоны и европейской ассоциации свободной торговли

На данный момент ограничений нет.

Рекомендации по использованию устройств беспроводной связи

В принтер может быть встроено маломощное радиоустройство (высокочастотное устройство беспроводной связи), работающее в полосе частот 2,4 ГГц / 5 ГГц. В следующем разделе содержатся рекомендации по работе с устройствами беспроводной связи.

Дополнительные ограничения и предупреждения для отдельных стран приводятся в разделах, посвященных этим странам или группам стран. Использование встроенных устройств беспроводной связи допускается только в странах, указанных в примечании о сертификации на этикетке с параметрами устройства. Если название страны, в которой вы собираетесь использовать устройство, на этикетке отсутствует, обратитесь в местное сертификационное агентство и ознакомьтесь с требованиями. Использование устройств беспроводной связи тщательно контролируется и может быть запрещено.

Выходная мощность устройств беспроводной связи, которые могут быть встроены в принтер, намного ниже действующих в настоящее время ограничений на воздействие высоких частот. Поскольку излучение устройств беспроводной связи (которые могут быть встроены в принтер) не превышает действующих ограничений, установленных стандартами и рекомендациями по безопасности радиоустройств, производитель считает работу с ними безопасной. Однако при обычной работе, независимо от мощности устройства, следует проявлять осторожность и свести к минимуму контакт человека с устройством.

В соответствии с общими нормами минимальное расстояние между беспроводным устройством и телом человека при работе с устройствами беспроводной связи должно составлять не менее 20 см. При включенных устройствах беспроводной связи устройство должно находиться на расстоянии не менее 20 см от тела человека.

Запрещается устанавливать передатчик рядом с другим передатчиком и использовать его с другой антенной или передатчиком.

В некоторых случаях на устройства беспроводной связи накладываются более жесткие ограничения. Примеры таких ограничений:



Высокочастотные устройства беспроводной связи могут создавать помехи работе оборудования коммерческих воздушных судов. Действующими правилами полетов предусмотрено отключение таких устройств на время полета. Примерами устройств беспроводной связи являются коммуникационные устройства стандарта IEEE 802.11 (также называемого «беспроводной Ethernet») и Bluetooth.



Использование устройств беспроводной связи может быть ограничено или запрещено, если существует риск создания недопустимых помех другим устройствам или службам. Например, ограничения на их использование могут действовать в аэропортах, больницах и в местах повышенной концентрации кислорода или горючего газа. Если вы не уверены в том, что использование устройства беспроводной связи допускается в конкретных обстоятельствах, обратитесь в соответствующую инстанцию и получите разрешение на включение и эксплуатацию устройства.



В разных странах действуют различные ограничения на использование устройств беспроводной связи. Поскольку в систему встроено устройство беспроводной связи, перед поездкой в ту или иную страну обратитесь в органы контроля использования радиоустройств и узнайте о наличии ограничений.



Запрещается эксплуатация устройств беспроводной связи в неполной комплектации, с открытыми крышками или снятыми средствами защиты.



Запрещаются ремонт и техническое обслуживание устройств беспроводной связи пользователем, а также их изменение. В случае внесения изменений в устройство беспроводной связи разрешение на его эксплуатацию аннулируется. Для технического обслуживания и ремонта устройства обращайтесь к производителю.



Используйте только драйверы принтера, сертифицированные для использования в данной стране. Для получения дополнительной информации обратитесь в службу технической поддержки производителя. См. также комплект восстановления системы.

(c) The OpenSSL Project, 1998—2001. Все права защищены.

Разрешается повторное распространение и использование в исходном виде или в двоичном формате, с изменениями и без, при выполнении указанных ниже условий.

1. Исходный код при распространении должен сопровождаться указанием вышеупомянутых авторских прав, а также данным списком условий и отказом от ответственности.
2. В документации и других материалах, поставляемых с программным обеспечением в двоичном формате, при распространении должны содержаться вышеупомянутые сведения об авторских правах, данный список условий и отказ от ответственности.
3. Во всех рекламных материалах, в которых упоминаются функции или использование данного программного обеспечения, должно содержаться следующее уведомление: «Данный продукт содержит программное обеспечение, разработанное компанией OpenSSL Project для работы в OpenSSL Toolkit (<http://www.openssl.org/>)».
4. Запрещается использовать имена «OpenSSL Toolkit» и «OpenSSL Project» при рекомендации или продвижении продуктов, созданных с помощью данного программного обеспечения, без предварительно подписанного разрешения.
5. Заявления на получение письменного разрешения направляйте по адресу openssl-core@openssl.org.
6. Без предварительного письменного разрешения компании OpenSSL Project запрещается присваивать продуктам, созданным с помощью данного программного обеспечения, название OpenSSL или каким-либо образом использовать название OpenSSL в имени продукта.
7. При распространении в любой форме необходимо сопровождать материалы следующим уведомлением: «Данный продукт содержит программное обеспечение, разработанное компанией OpenSSL Project для работы в OpenSSL Toolkit (<http://www.openssl.org/>)».

ДАННЫЙ ПРОГРАММНЫЙ ПРОДУКТ ПОСТАВЛЯЕТСЯ КОМПАНИЕЙ OpenSSL PROJECT ПО ПРИНЦИПУ «КАК ЕСТЬ», И КОМПАНИЯ ОТКАЗЫВАЕТСЯ ОТ ЛЮБЫХ ОПРЕДЕЛЕННЫХ ИЛИ ПОДРАЗУМЕВАЕМЫХ ГАРАНТИЙ, ВКЛЮЧАЯ, НО НЕ ОГРАНИЧИВАЯСЬ ПЕРЕЧИСЛЕННЫМИ ПОДРАЗУМЕВАЕМОМИ ГАРАНТИЯМИ ГОДНОСТИ ДЛЯ ПРОДАЖИ И СООТВЕТСТВИЯ ОПРЕДЕЛЕННОЙ ЦЕЛИ. НИ ПРИ КАКИХ УСЛОВИЯХ КОМПАНИЯ OpenSSL PROJECT ИЛИ ЕЕ ПАРТНЕРЫ НЕ НЕСУТ ОТВЕТСТВЕННОСТИ ЗА КАКИЕ БЫ ТО НИ БЫЛО УБЫТКИ, ПРЯМЫЕ ИЛИ НЕПРЯМЫЕ, СЛУЧАЙНЫЕ ИЛИ НЕСЛУЧАЙНЫЕ, ШТРАФНЫЕ ИЛИ КОСВЕННЫЕ (ВКЛЮЧАЯ, НО НЕ ОГРАНИЧИВАЯСЬ ПЕРЕЧИСЛЕННЫМИ, ПРИОБРЕТЕНИЕ ТОВАРОВ ИЛИ УСЛУГ ДЛЯ ЗАМЕНЫ, ПОТЕРЮ ВОЗМОЖНОСТИ ЭКСПЛУАТАЦИИ, ДАННЫХ ИЛИ ПРИБЫЛИ, А ТАКЖЕ ПРЕРЫВАНИЕ РАБОТЫ ПРЕДПРИЯТИЯ) И СОГЛАСНО ЛЮБОМУ ПРИНЦИПУ ОТВЕТСТВЕННОСТИ, БУДЬ ТО КОНТРАКТ, СТРОГАЯ ОТВЕТСТВЕННОСТЬ ИЛИ ГРАЖДАНСКОЕ ПРАВОНАРУШЕНИЕ ПО НЕБРЕЖНОСТИ ИЛИ ДРУГИМ ПРИЧИНАМ, ВОЗНИКАЮЩИЕ ВО ВСЕХ СЛУЧАЯХ В РЕЗУЛЬТАТЕ ИСПОЛЬЗОВАНИЯ ДАННОГО ПРОГРАММНОГО ОБЕСПЕЧЕНИЯ, ДАЖЕ В ТОМ СЛУЧАЕ, ЕСЛИ ОНИ БЫЛИ ПРОИНФОРМИРОВАНЫ О ВОЗМОЖНОСТИ ВОЗНИКНОВЕНИЯ ТАКОГО УЩЕРБА.

Данный продукт содержит криптографическое программное обеспечение, разработанное Эриком Янгом (Eric Young, eay@cryptsoft.com). Данный продукт содержит программное обеспечение, разработанное Тимом Хадсоном (Tim Hudson, tjh@cryptsoft.com).

Оригинальная лицензия SSLeay

Авторские права © 1995—1998 Эрик Янг (eay@cryptsoft.com). Все права защищены.

Данное приложение содержит материалы SSL, разработанные Эриком Янгом (Eric Young, eay@cryptsoft.com). Данные материалы были разработаны в соответствии с Netscapes SSL.

Данная библиотека является бесплатной и может использоваться в коммерческих и некоммерческих целях при соблюдении следующих условий. Условия применимы ко всем кодам данного комплекта поставки, включая коды RC4, RSA, lhash, DES и т. д., а не только код SSL. Документация SSL, входящая в данный комплект поставки, защищена аналогичными авторскими правами, принадлежащими Тиму Хадсону (Tim Hudson, tjh@cryptsoft.com). Авторские права принадлежат Эрику Янгу (Eric Young), поэтому уведомления об авторских правах в коде должны сохраняться. Если данное приложение используется в каком-либо программном продукте, то должны использоваться ссылки на Эрика Янга (Eric Young) как автора частей используемой библиотеки. Это может быть сделано в форме текстового сообщения при запуске программы или указано в документации (печатной или онлайн), предоставляемой вместе с приложением.

Разрешается повторное распространение и использование в исходном виде или в двоичном формате, с изменениями и без, при выполнении указанных ниже условий.

1. Исходный код при распространении должен сопровождаться указанием вышеупомянутых авторских прав, а также данным списком условий и отказом от ответственности.
2. В документации и других материалах, поставляемых с программным обеспечением в двоичном формате, при распространении должны содержаться вышеупомянутые сведения об авторских правах, данный список условий и отказ от ответственности.
3. Во всех рекламных материалах, в которых упоминаются функции или использование данного программного обеспечения, должно содержаться следующее уведомление: «Данный продукт содержит криптографическое программное обеспечение, разработанное Эриком Янгом (Eric Young, eay@cryptsoft.com)». Слово «криптографическое» может быть опущено, если используемые

программы из библиотеки не имеют криптографического содержания.

4. Если вы включаете какой-либо специфический код Windows (или его производные) из каталога приложений (код приложений), к нему необходимо прилагать следующее уведомление: «Данный продукт содержит программное обеспечение, разработанное Тимом Хадсоном (tjh@cryptsoft.com)».

ДАННЫЙ ПРОГРАММНЫЙ ПРОДУКТ ПОСТАВЛЯЕТСЯ ЭРИКОМ ЯНГОМ ПО ПРИНЦИПУ «КАК ЕСТЬ», И ОН ОТКАЗЫВАЕТСЯ ОТ ЛЮБЫХ ОПРЕДЕЛЕННЫХ ИЛИ ПОДРАЗУМЕВАЕМЫХ ГАРАНТИЙ, ВКЛЮЧАЯ ПОДРАЗУМЕВАЕМЫЕ ГАРАНТИИ ГОДНОСТИ ДЛЯ ПРОДАЖИ И СООТВЕТСТВИЯ ОПРЕДЕЛЕННОЙ ЦЕЛИ, НО НЕ ОГРАНИЧИВАЯСЬ ИМИ. НИ ПРИ КАКИХ УСЛОВИЯХ АВТОР ИЛИ ЕГО ПАРТНЕРЫ НЕ НЕСУТ ОТВЕТСТВЕННОСТИ ЗА КАКИЕ БЫ ТО НИ БЫЛО УБЫТКИ, ПРЯМЫЕ ИЛИ НЕПРЯМЫЕ, СЛУЧАЙНЫЕ ИЛИ СПЕЦИАЛЬНЫЕ, ШТРАФНЫЕ ИЛИ КОСВЕННЫЕ (ВКЛЮЧАЯ, НО НЕ ОГРАНИЧИВАЯСЬ ПЕРЕЧИСЛЕННЫМ, ПРИОБРЕТЕНИЕ ТОВАРОВ ИЛИ УСЛУГ ДЛЯ ЗАМЕНЫ, ПОТЕРЮ ВОЗМОЖНОСТИ ЭКСПЛУАТАЦИИ, ДАННЫХ ИЛИ ПРИБЫЛИ, А ТАКЖЕ ПРЕРЫВАНИЕ РАБОТЫ ПРЕДПРИЯТИЯ) И СОГЛАСНО ЛЮБОМУ ПРИНЦИПУ ОТВЕТСТВЕННОСТИ, БУДЬ ТО КОНТРАКТ, СТРОГАЯ ОТВЕТСТВЕННОСТЬ ИЛИ ГРАЖДАНСКОЕ ПРАВОНАРУШЕНИЕ ПО НЕБРЕЖНОСТИ ИЛИ ДРУГИМ ПРИЧИНАМ, ВОЗНИКАЮЩИЕ ВО ВСЕХ СЛУЧАЯХ В РЕЗУЛЬТАТЕ ИСПОЛЬЗОВАНИЯ ДАННОГО ПРОГРАММНОГО ОБЕСПЕЧЕНИЯ, ДАЖЕ В ТОМ СЛУЧАЕ, ЕСЛИ ОНИ БЫЛИ ПРОИНФОРМИРОВАНЫ О ВОЗМОЖНОСТИ ВОЗНИКНОВЕНИЯ ТАКОГО УЩЕРБА.

Условия лицензии и распространения должны быть неизменными для всех доступных публичных версий или производных данного кода, то есть данный код нельзя просто скопировать и распространять под другой лицензией (включая публичную лицензию GNU).

产品中有毒有害物质或元素的名称及含量

部件名称	有毒有害物质或元素					
	铅 (Pb)	汞 (Hg)	镉 (Cd)	六价铬 (Cr ⁶⁺)	多溴联苯 (PBB)	多溴联苯醚 (PBDE)
塑料	○	○	○	○	○	○
金属 (机箱)	X	○	○	○	○	○
印刷电路部件 (PCA)	X	○	○	○	○	○
电缆 / 连接器	X	○	○	○	○	○
电源设备	X	○	○	○	○	○
电源线	X	○	○	○	○	○
机械部件	X	○	○	○	○	○
卡盒部件	X	○	○	○	○	○
定影部件	X	○	○	○	○	○
扫描仪部件 - CCD (如果有)	X	X	○	○	○	○
扫描仪部件 - 其它 (如果有)	X	○	○	○	○	○
印刷电路板部件 (PBA)	X	○	○	○	○	○
墨粉	○	○	○	○	○	○
滚筒	○	○	○	○	○	○

○：表示该有毒有害物质在该部件所有均质材料中的含量均在 SJ/T 11363-2006 标准规定的限量要求以下。

×：表示该有毒有害物质至少在该部件的某一均质材料中的含量超出 SJ/T 11363-2006 标准规定的限量要求。

以上表为目前本产品含有有毒有害物质的信息。本信息由本公司的配套厂家提供，经本公司审核后而做成，本产品的部分部件含有有毒有害物质，这些部件是在现有科学技术水平下暂时无可替代物质，但三星电子将会一直为满足 SJ/T 11363-2006 标准而做不懈的努力。

О руководстве пользователя

В настоящем руководстве пользователя приведены основные сведения об устройстве, а также детальное описание порядка его использования. Это важный документ, который поможет как новичкам, так и профессионалам правильно установить и использовать устройство.



-  С информацией по технике безопасности следует ознакомиться до использования устройства (см. «Информация о безопасности» на стр. 3).
- Информация о способах решения проблем, связанных с эксплуатацией устройства, указана в главе, посвященной устранению неисправностей (см.).
- Объяснение используемых в данном руководстве терминов содержится в глоссарии (см.).
- В зависимости от модели и комплектации устройства его вид может отличаться от иллюстраций в данном руководстве.
- Операции, приведенные в данном руководстве, в основном предназначены для выполнения в среде Windows XP.

Условные обозначения

Некоторые термины настоящего руководства имеют одинаковое значение, например:

- «документ» и «оригинал»;
- «бумага», «материал» и «материал для печати»;
- «устройство», «принтер» и «МФУ».

В следующей таблице приведены условные обозначения, используемые в данном руководстве.

Условные обозначения	Описание	Пример
Выделение полужирным шрифтом	Для отображения текста на дисплее или названий кнопок на устройстве.	Пуск
Примечание	Содержит дополнительные сведения о функциях и возможностях устройства.	 Формат вывода даты в разных странах может различаться.
Предупреждение	Содержит инструкции по защите устройства от возможных механических повреждений и выхода из строя.	 Не прикасайтесь к поверхности барабана, расположенного в картридже с тонером или блоке переноса изображения.
Сноска	Содержит дополнительные сведения, поясняющие отдельные слова или фразу.	а. страниц в минуту.
(Перекрестная ссылка)	Указывает на более подробную информацию.	(См. «Дополнительные сведения» на стр. 21.)

Дополнительные сведения

Сведения об установке и использовании устройства см. в указанных ниже печатных и электронных документах.

Наименование документа	Описание
Краткое руководство по установке 	В данном руководстве содержатся сведения о настройке устройства. Руководство входит в комплект поставки принтера.
Руководство пользователя 	Содержит пошаговые инструкции по использованию всех функций устройства, сведения о его обслуживании, устранении неполадок и замене расходных материалов.
Справка по драйверу устройства 	Справка содержит информацию о драйвере принтера, а также инструкции по настройке параметров печати (см.).
Веб-сайт Samsung	Если у вас есть доступ в Интернет, вы можете получить справку, поддержку, драйверы устройства, руководства и информацию о заказе материалов на веб-сайте Samsung www.samsung.com/printer .
Программное обеспечение, доступное для загрузки	Полезные программы можно загрузить с веб-сайта компании Samsung. <ul style="list-style-type: none">• Samsung AnyWeb Print: позволяет пользователям производить снимки экрана веб-сайта в Windows Internet Explorer. (http://solution.samsungprinter.com/personal/anywebprint)• SyncThru™ Web Admin Service: содержит удобный инструмент для сетевых администраторов, обслуживающих несколько устройств одновременно. Эта программа предназначена только для сетевых моделей. (http://solution.samsungprinter.com)• Samsung Easy Color Manager: позволяет пользователям лазерных принтеров Samsung настраивать цветовые параметры в соответствии со своими потребностями. (http://solution.samsungprinter.com/personal/colormanager)

Функции вашего нового устройства

Данное устройство поддерживает ряд специальных функций, позволяющих улучшить качество печати документов.

Специальные функции

Быстрая и высококачественная печать



- Печать полноцветных изображений с использованием голубого, пурпурного, желтого и черного цветов.
- Печать можно выполнять с разрешением до 2400 x 600 тчк/дюйм (фактическое разрешение).
- Печать на бумаге формата А4 выполняется со скоростью до 16 стр./мин, а на бумаге формата Letter — до 17 стр./мин. В режиме цветной печати ваше устройство печатает на бумаге формата А4 или Letter со скоростью до 4 стр./мин.

Поддержка разнообразных типов материалов для печати

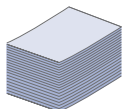

- Лоток на 130 листов предназначен для загрузки стандартной бумаги различных размеров, бланков, конвертов, наклеек, материалов нестандартного размера, открыток и бумаги повышенной плотности.

Создание профессиональных документов

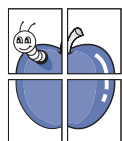

- Печать плакатов. Текст и изображения на каждой странице документа можно увеличить, распечатать на нескольких листах бумаги и склеить (см.).
- Печать водяных знаков. В документ можно добавлять различные надписи, например «Секретно» (см.).
- Можно использовать готовые формы и фирменные бланки (см.).

Экономия средств и времени

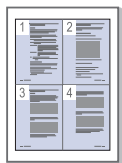

- В целях экономии бумаги можно распечатывать несколько страниц на одном листе (см.).
- Данное устройство позволяет сэкономить электроэнергию, автоматически снижая ее потребление в режиме ожидания.
- В целях экономии бумаги можно печатать на двух сторонах листа в режиме ручной подачи (см.).

Печать в различных средах



- Устройство позволяет выполнять печать в различных операционных системах, например Windows, Linux и Macintosh (см.).
- Устройство оборудовано интерфейсом Hi-Speed USB 2.0.
- Устройство оборудовано интерфейсом беспроводной сети (только CLX-3185FW/CLX-3185WK).

Копирование оригиналов в различных форматах

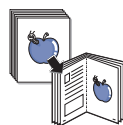

- Устройство позволяет распечатывать несколько копий исходного документа на одной странице (см.).
- Специальные функции устройства позволяют удалять фон при копировании каталогов и газет.
- Предусматривается одновременная настройка качества печати и размера изображения.

Сканирование оригиналов и их немедленная отправка



- Цветное сканирование с качественным сжатием в форматах BMP, JPEG, TIFF и PDF.
- Быстрое сканирование и передача файлов нескольким адресатам методом сетевого сканирования (см.).

IPv6 (только CLX-3185N/CLX-3185WK/CLX-3185FN/CLX-3185FW)



- Данное устройство поддерживает протокол IPv6. Дополнительные сведения см. в разделе .

Отправка факсов в заранее установленное время (только CLX-3185FN/CLX-3185FW)

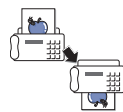

- Можно указать определенное время для передачи факса, а также отправить его по сохраненным адресам нескольких получателей.
- В зависимости от настройки после передачи факса устройство может напечатать соответствующие отчеты.

Эко-копирование (только CLX-3185/CLX-3185N/CLX-3185FN)



- Эта функция уменьшает расход тонера и бумаги. Дополнительные сведения см. в разделе .

DLNA (только CLX-3185FW/CLX-3185WK)



- Это устройство поддерживает технологию печати DLNA в качестве DMP (Digital Media Printer). Устройства DLNA с поддержкой управления печатью упрощают печать в домашней сети.

Функции различных моделей

Данное устройство поддерживает все требования, связанные с работой с документами, — от печати и копирования до передовых сетевых решений для предприятий.

Функции и комплектация устройств могут различаться в зависимости от модели и региона.

В таблице, приведенной ниже, приводится список основных функций всех моделей.

Функции	CLX-3180K CLX-3185 CLX-3185K CLX-3186	CLX-3185N CLX-3185NK CLX-3186N	CLX-3185WK	CLX-3185FN CLX-3186FN	CLX-3185FW
Печать	•	•	•	•	•
Дуплексная (двусторонняя) печать (ручная подача)	•	•	•	•	•
Копирование	•	•	•	•	•
Эко-копирование	•	•		•	
Сканирование	•	•	•	•	•
Факс				•	•
Отправка факсов на компьютеры сети				•	•
Набор без снятия трубки				•	•
Интерфейс USB 2.0	•	•	•	•	•
Интерфейс памяти USB (USB носитель)		•	•	•	•
Протокол IPv6		•	•	•	•
Интерфейс проводной локальной сети Ethernet 10/100 Base TX		•	•	•	•
Беспроводной сетевой интерфейс 802.11b/n/g			•		•
SyncThru™ Web Service		•	•	•	•
Печать снимка экрана	•				
Автоподатчик (устройство автоматической подачи документов)				•	•

(●: включено, ○: дополнительно, пусто: функция не поддерживается)

-  • Модели CLX-3180K, CLX-3185, CLX-3185K и CLX-3186 отличаются только названиями. Данное руководство пользователя основывается на модели CLX-3185.
- Модели CLX-3185N, CLX-3185NK и CLX-3186N отличаются только названиями. Данное руководство пользователя основывается на модели CLX-3185N.
- Модели CLX-3185FN и CLX-3186FN отличаются только названиями. Данное руководство пользователя основывается на модели CLX-3185FN.

Введение

В данной главе приводится обзор устройства.

В главу входят указанные ниже разделы:

- Обзор устройства (CLX-3185/CLX-3185N/CLX-3185WK)
- Обзор панели управления (CLX-3185/CLX-3185N/CLX-3185WK)
- Обзор устройства (CLX-3185FN/CLX-3185FW)
- Обзор панели управления (CLX-3185FN/CLX-3185FW)
- Сведения об индикаторе Состояние
- Обзор полезных кнопок
- Уведомление о состоянии картриджа с тонером

Обзор устройства (CLX-3185/CLX-3185N/CLX-3185WK)

Вид спереди

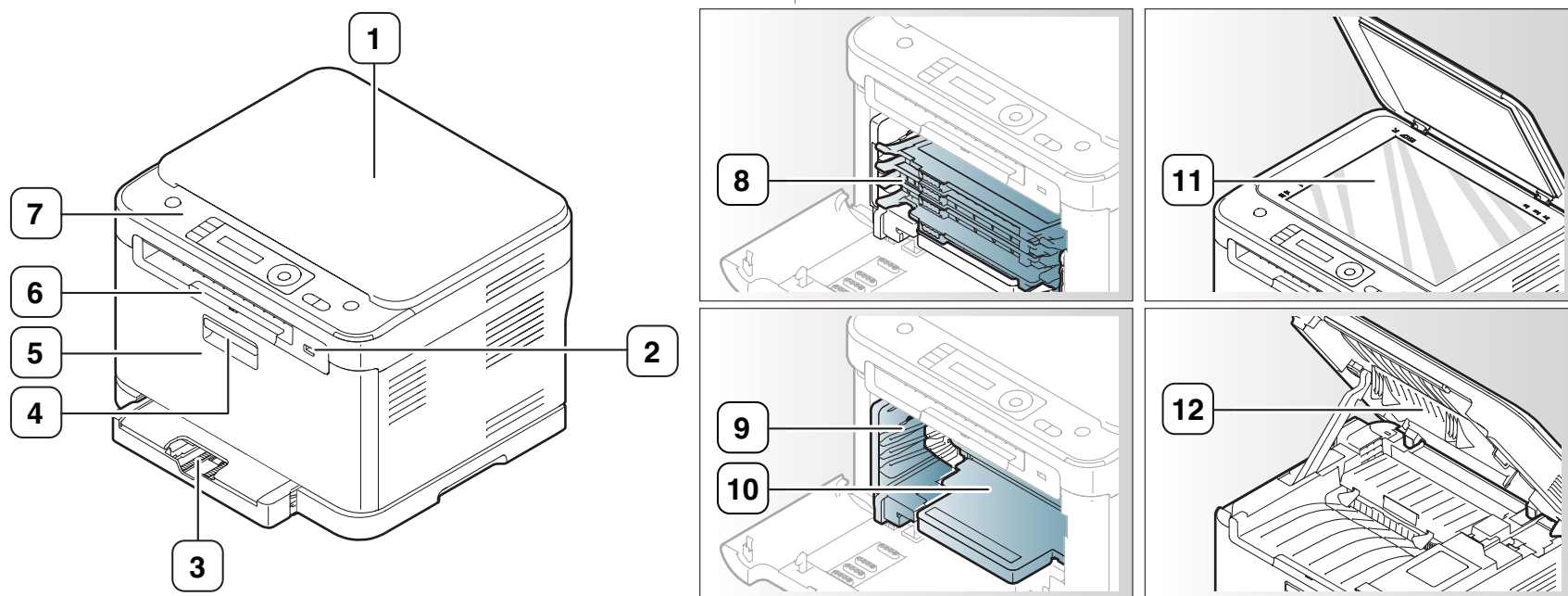

Вид принтера может отличаться от представленного на иллюстрации в зависимости от модели.

1 Крышка сканера	5 Передняя крышка	9 Контейнер для отработанного тонера
2 Порт USB ¹	6 Подставка выходного лотка	10 Блок переноса изображения
3 Лоток 1	7 Панель управления	11 Стекло экспонирования
4 Ручка передней крышки	8 Картриджи с тонером	12 Блок сканирования

1. Только CLX-3185N/CLX-3185WK

Вид сзади

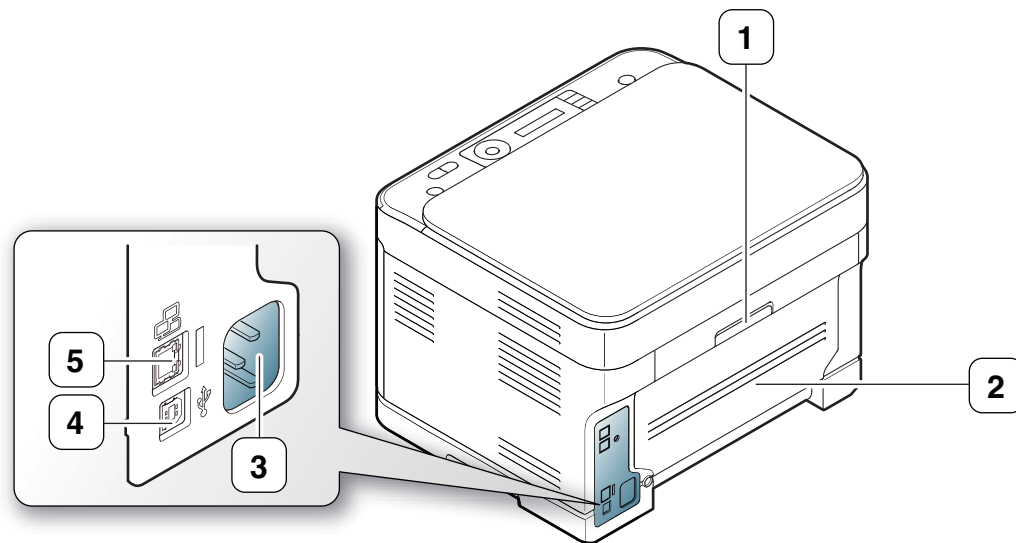

Вид принтера может отличаться от представленного на иллюстрации в зависимости от модели.

- | | |
|----------------------------|-----------------------------|
| 1 Ручка задней крышки | 4 Порт USB |
| 2 Задняя крышка | 5 Сетевой порт ¹ |
| 3 Гнездо для шнура питания | |

1. Только CLX-3185N/CLX-3185WK

Обзор панели управления (CLX-3185/CLX-3185N/CLX-3185WK)

В зависимости от модели вид панели управления вашего принтера может отличаться от изображенной на рисунке.

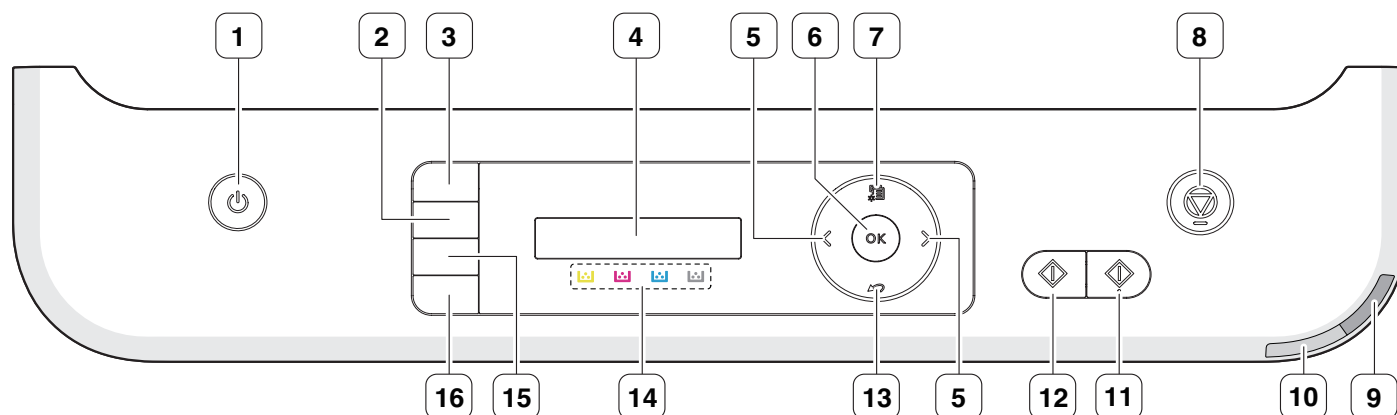

1	Питание	Включение или выключение питания устройства (см. «Кнопка «Питание»» на стр. 31).
2	ЭКО копирование	Уменьшение расхода тонера и бумаги (см. «Кнопка «ЭКО копирование»» (только CLX-3185/CLX-3185N/CLX-3185FN)» на стр. 32).
	USB носитель (CLX-3185WK)	Печать файлов непосредственно с USB-накопителя, вставленного в порт USB на передней панели устройства (см.).
3	Копия удостов.	Копирование двух сторон удостоверения (например водительских прав) на одну сторону листа (см.).
4	Дисплей	Индикация текущего состояния устройства и вывод подсказок во время работы.
5	Стрелки влево/вправо	Перемещение между параметрами выбранного меню, а также уменьшение или увеличение их значений.
6	ОК	Подтверждение выбора на дисплее.
7	Меню	Переход в режим меню и прокрутка доступных вариантов меню (см.).
8	Стоп/Сброс	Остановка операции в любой момент. Сброс или отмена в режиме ожидания таких параметров копирования, как яркость, тип документа, размер и количество копий.
9	Индикатор Беспроводная сеть (CLX-3185WK)	Отображение текущего состояния беспроводного сетевого соединения (см. «Сведения об индикаторе Состояние» на стр. 31).
10	Индикатор Состояние	Отображение информации о состоянии устройства (см. «Сведения об индикаторе Состояние» на стр. 31).
11	Цветная Старт	Выполнение задания печати в цветном режиме.
12	Черно-белая Старт	Выполнение задания печати в черно-белом режиме.
13	Назад	Возврат на один уровень меню выше.
14	Цвет тонера	Отображаемые под дисплеем цвета тонеров, дополняющие сообщения на дисплее (см. «Уведомление о состоянии картриджа с тонером» на стр. 32).
15	Сканировать на	Отправка отсканированных данных (см.).
16	Печать экрана (CLX-3185)	Печать содержимого, отображаемого на экране монитора (см. «Кнопка «Печать экрана»» (только CLX-3185)» на стр. 31).
	USB носитель (CLX-3185N)	Печать файлов непосредственно с USB-накопителя, вставленного в порт USB на передней панели устройства (см.).
	WPS (CLX-3185WK)	Если точка доступа беспроводной сети поддерживает WPS (Wi-Fi Protected Setup™), можно легко настроить устройство без использования компьютера (см. «Кнопка «WPS»» (только CLX-3185WK/CLX-3185FW)» на стр. 32).

Обзор устройства (CLX-3185FN/CLX-3185FW)

Вид спереди

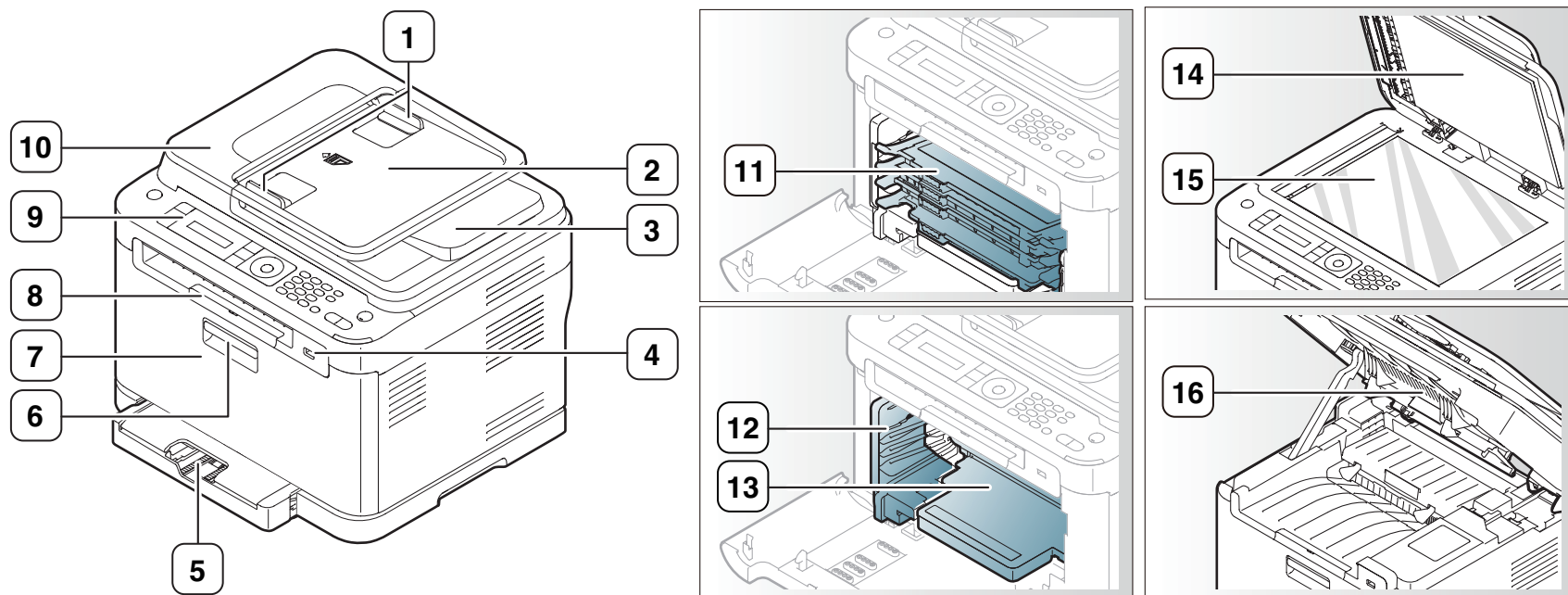

Вид принтера может отличаться от представленного на иллюстрации в зависимости от модели.

1	Направляющие ширины документа	5	Лоток 1	9	Панель управления	13	Блок переноса изображения
2	Входной лоток устройства подачи документов	6	Ручка передней крышки	10	Крышка устройства подачи документов	14	Крышка сканера
3	Выходной лоток устройства подачи документов	7	Передняя крышка	11	Картриджи с тонером	15	Стекло экспонирования
4	Порт USB	8	Выходной лоток для документов	12	Контейнер для отработанного тонера	16	Блок сканирования

Вид сзади

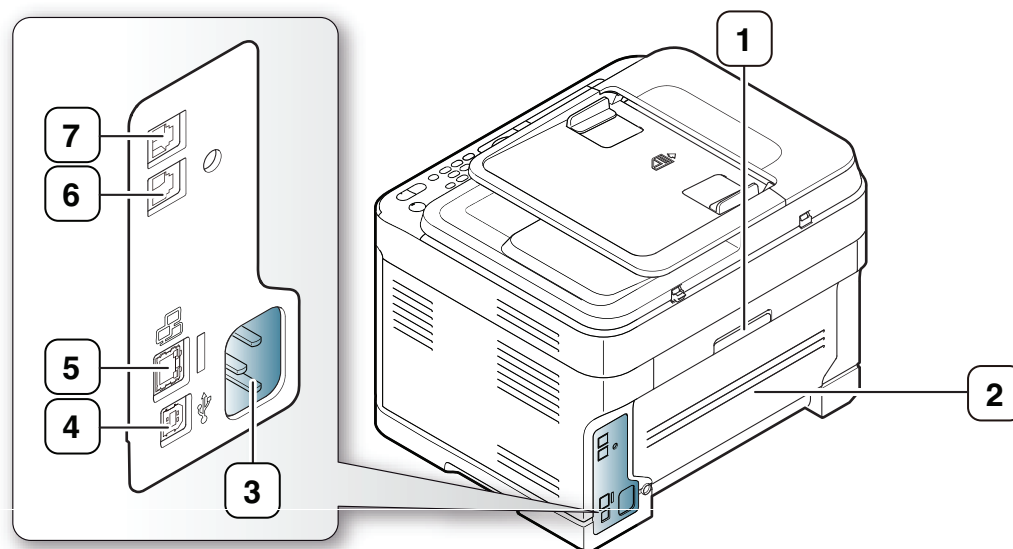

Вид принтера может отличаться от представленного на иллюстрации в зависимости от модели.

1	Ручка задней крышки	5	Сетевой порт
2	Задняя крышка	6	Разъем для телефонного кабеля
3	Гнездо для шнура питания	7	Телефонный разъем расширения (EXT)
4	Порт USB		

Обзор панели управления (CLX-3185FN/CLX-3185FW)

В зависимости от модели вид панели управления вашего принтера может отличаться от изображенной на рисунке.

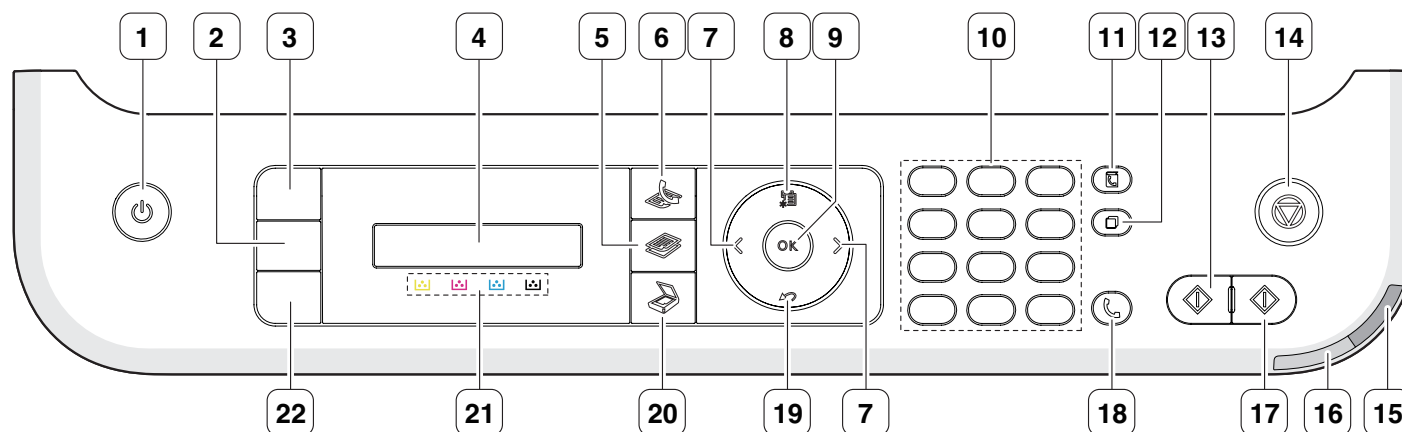

1	Питание	Включение или выключение питания устройства (см. «Кнопка «Питание»» на стр. 31).
2	ЭКО копирование (CLX-3185FN)	Уменьшение расхода тонера и бумаги (см. «Кнопка «ЭКО копирование» (только CLX-3185/CLX-3185N/CLX-3185FN)» на стр. 32).
	USB носитель (CLX-3185FW)	Печать файлов непосредственно с USB-накопителя, вставленного в порт USB на передней панели устройства (см.).
3	Копия удостов.	Копирование двух сторон удостоверения (например водительских прав) на одну сторону листа (см.).
4	Дисплей	Индикация текущего состояния устройства и вывод подсказок во время работы.
5	Копирование	Переключение в режим копирования.
6	Факс	Переключение в режим факса.
7	Стрелки влево/вправо	Перемещение между параметрами выбранного меню, а также уменьшение или увеличение их значений.
8	Меню	Переход в режим меню и прокрутка доступных вариантов меню (см.).
9	ОК	Подтверждение выбора на дисплее.
10	Цифровая клавиатура	Набор номера или ввод цифр и букв (см.).
11	Адресная книга	Поиск сохраненных адресов электронной почты.
12	Повторный набор/Пауза	Повторный набор последнего набранного номера в режиме готовности или вставка паузы в номер факса в режиме редактирования.
13	Черно-белая Старт	Выполнение задания печати в черно-белом режиме.
14	Стоп/Сброс	Остановка операции в любой момент. Сброс или отмена в режиме ожидания таких параметров копирования, как яркость, тип документа, размер и количество копий.
15	Индикатор Беспроводная сеть (CLX-3185FW)	Отображение текущего состояния беспроводного сетевого соединения (см. «Сведения об индикаторе Состояние» на стр. 31).
16	Индикатор Состояние	Отображение информации о состоянии устройства (см. «Сведения об индикаторе Состояние» на стр. 31).
17	Цветная Старт	Выполнение задания печати в цветном режиме.
18	Набор без снятия трубки	Подключение к телефонной линии.
19	Назад	Возврат на один уровень меню выше.

20	Сканирование/отправка по эл. почте	Переключение в режим сканирования.
21	Цвет тонера	Отображаемые под дисплеем цвета тонеров, дополняющие сообщения на дисплее (см. «Уведомление о состоянии картриджа с тонером» на стр. 32).
22	USB носитель (CLX-3185FN)	Печать файлов непосредственно с USB-накопителя, вставленного в порт USB на передней панели устройства (см.).
	WPS (CLX-3185FW)	Если точка доступа беспроводной сети поддерживает WPS (Wi-Fi Protected Setup™), можно легко настроить устройство без использования компьютера (см. «Кнопка «WPS» (только CLX-3185WK/CLX-3185FW)» на стр. 32).

Сведения об индикаторе Состояние

Цвет индикатора **Состояние** показывает текущее состояние устройства.

Состояние		Описание
Выключен		<ul style="list-style-type: none">• Устройство выключено.• Устройство находится в режиме энергосбережения. При получении данных или нажатии любой кнопки оно автоматически переходит в рабочий режим.• Невозможно использование функции беспроводной сети.
Зеленый	Мигает	<ul style="list-style-type: none">• Редкое мигание зеленым означает, что устройство получает данные с компьютера.• Частое мигание зеленого индикатора означает, что устройство выполняет печать.
	Включен	Устройство включено и готово к использованию.
Синий	Включен	Когда устройство подключено к беспроводной сети, индикатор Беспроводная сеть загорается синим светом (только CLX-3185FW/CLX-3185WK).
Красный	Мигает	<ul style="list-style-type: none">• Произошла незначительная ошибка, и устройство ожидает ее сброса. Прочтите сообщение на дисплее. После сброса ошибки устройство продолжит выполнение операции (см.).• В картридже заканчивается тонер. Приблизительный срок службы картриджа подходит к концу. Необходимо подготовить новый картридж для замены. Качество печати можно временно улучшить путем перераспределения тонера (см.).
	Включен	<ul style="list-style-type: none">• Предположительный срок службы картриджа почти истек. Рекомендуется заменить картридж с тонером (см.).• Произошло замятие бумаги (см.).• Открыта верхняя крышка. Закройте крышку.• В лотке отсутствует бумага. Загрузите бумагу в лоток.• Работа устройства остановлена из-за серьезной ошибки. Прочтите сообщение на дисплее (см.).

! Компания Samsung не рекомендует использовать неоригинальные картриджи Samsung, повторно заправленные или отремонтированные картриджи. Компания Samsung не гарантирует качество неоригинальных картриджей Samsung. В случае, если использование неоригинального картриджа Samsung послужило причиной поломки устройства, ремонт и обслуживание по гарантии не предоставляются.

! Прочтите сообщение на дисплее. Следуйте инструкциям в сообщении или обратитесь к разделу, содержащему

информацию об устранении неисправностей (см.). Если неисправность не устранена, обратитесь в службу технической поддержки.

! Сообщения обо всех неисправностях появляются в окне программы Smart Panel. Если неисправность не устранена, обратитесь в службу технической поддержки.

Обзор полезных кнопок

- !** В зависимости от модели список поддерживаемых дополнительных устройств и функций может меняться. Проверьте название модели.
- В зависимости от модели и комплектации устройства его вид может отличаться от иллюстраций в данном руководстве. Проверьте название модели.

Кнопка «Меню»

Кнопка **Меню** служит для отображения состояния устройства или использования его дополнительных функций (см.).

Кнопка «Питание»

Для включения устройств CLX-3185 CLX-3185N и CLX-3185WK подключите кабель питания к розетке переменного тока и нажмите эту кнопку. Если устройство необходимо выключить, нажмите и удерживайте эту кнопку до тех пор, пока на дисплее не появится надпись **Выключение**. Чтобы отключить питание, выберите значение **Да**.

Для включения устройств CLX-3185FN и CLX-3185FW подключите кабель питания к розетке переменного тока; устройство включится автоматически.

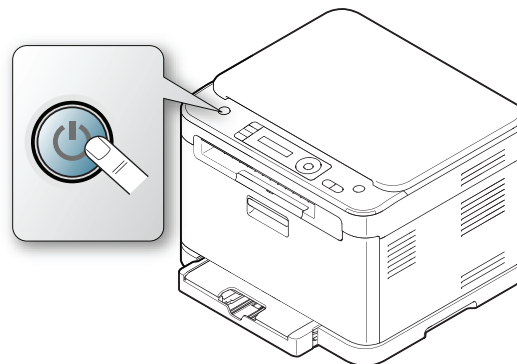

! Когда устройство переходит в режим энергосбережения, кнопка **Питание** загорается синим светом.

Кнопка «Печать экрана» (только CLX-3185)

- Для печати активных окон, отображаемых на экране:
 1. Нажмите кнопку **Печать экрана** на панели управления.
 2. Нажмите кнопку **ОК** при появлении пункта **Активно**. Устройство напечатает активное окно, отображаемое на экране.
- Для печати экрана полностью:
 1. Нажмите кнопку **Печать экрана** на панели управления.
 2. Нажмите кнопку **ОК** при появлении пункта **Заполнено**. Устройство напечатает все содержимое экрана.
- !** Страница будет напечатана в том формате, который используется по умолчанию, например A4 или Letter.

- Эту функцию можно использовать только на принтере, который подключен через интерфейс USB.
- Кнопка **Печать экрана** работает только в операционных системах Windows и Macintosh.
- Эта функция доступна только в том случае, если установлен драйвер устройства.

Кнопка «ЭКО копирование» (только CLX-3185/CLX-3185N/CLX-3185FN)

Функция **ЭКО копирование** уменьшает расход тонера и бумаги. Вы можете настроить и сохранить параметры функции **ЭКО копирование** для того, чтобы уменьшить расход бумаги.

1. Нажмите кнопку **Меню** на панели управления.
2. Нажимайте стрелку влево/вправо. Когда появится пункт **Настр. копии**, нажмите кнопку **ОК**.
3. Нажмите кнопку **ОК** при появлении пункта **Измен. умолч.**.
4. Нажимайте стрелку влево/вправо. Когда появится пункт **Экон. копир.**, нажмите кнопку **ОК**.
5. Нажимайте стрелку влево/вправо, чтобы выбрать нужный режим.
 - **Только ч/б:** печать всех оригиналов в черно-белом режиме.
 - **Ч/б (2 к.):** печать двух оригинальных изображений на одном листе бумаги в черно-белом режиме.
 - **Ч/б (4 к.):** печать четырех оригинальных изображений на одном листе бумаги в черно-белом режиме.
 - **Цв. (2 к.):** печать двух оригинальных изображений на одном листе бумаги в цветном режиме.
 - **Цв. (4 к.):** печать четырех оригинальных изображений на одном листе бумаги в цветном режиме.
6. Нажмите кнопку **ОК**, чтобы сохранить изменения.
7. Нажмите кнопку **Стоп/Сброс** для возврата в режим готовности.

Кнопка «WPS» (только CLX-3185WK/CLX-3185FW)

Защищенная настройка Wi-Fi (WPS) – стандарт для простого и безопасного создания беспроводной домашней сети. Эта функция упрощает процесс настройки беспроводной сети и параметров безопасности.

Кнопка **WPS** помогает легко создать конфигурацию беспроводной сети. Эта функция упрощает процесс настройки параметров беспроводной сети, таких как имя сети (SSID), шифрование и аутентификацию данных. Просто нажав эту кнопку, вы сможете провести процедуру настройки беспроводного соединения.

Для получения информации о работе этой функции см. .

Уведомление о состоянии картриджа с тонером

Состояние картриджей с тонером отображается с помощью индикатора **Состояние** и сообщений на дисплее. Если тонер в картридже заканчивается или картридж необходимо заменить, индикатор **Состояние** горит красным светом, а на дисплее отображается соответствующее сообщение. При этом указатель в виде стрелки показывает, тонер какого цвета заканчивается либо какой картридж требуется заменить.

Пример:

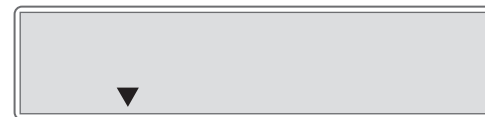

На приведенном выше рисунке показано состояние черного картриджа, обозначенное стрелкой. Прочитайте сообщение, чтобы выяснить, какая произошла ошибка и как ее устранить. Подробную информацию о сообщениях об ошибках см. в разделе .

! Компания Samsung не рекомендует использовать неоригинальные картриджи Samsung — повторно заправленные и восстановленные. Также компания Samsung не гарантирует качественную печать при использовании неоригинальных картриджей Samsung. Гарантийные обязательства не предусматривают ремонт и обслуживание устройства в случае использования неоригинальных картриджей Samsung.

Приступая к работе

В этой главе приведены пошаговые инструкции по подготовке к эксплуатации устройства, подключаемого через порт USB, и соответствующего программного обеспечения.

В главу входят указанные ниже разделы:

- Установка оборудования
- Поставляемое программное обеспечение
- Системные требования

-  • В зависимости от модели список поддерживаемых дополнительных устройств и функций может меняться. Проверьте название модели.
- В зависимости от модели и комплектации устройства его вид может отличаться от иллюстраций в данном руководстве. Проверьте название модели.

Установка оборудования

В этом разделе изложена процедура установки оборудования, описанная в Кратком руководстве по установке. Перед использованием устройства изучите Краткое руководство по установке и выполните указанные ниже действия.

1. Определите место постоянного размещения устройства.

Оно должно располагаться на ровной устойчивой поверхности со свободной циркуляцией воздуха. Проследите за тем, чтобы оставалось достаточно места для открытия крышек и лотков.

Устройство должно эксплуатироваться в хорошо проветриваемом помещении, вдали от прямых солнечных лучей, источников тепла, холода и влаги. Не устанавливайте его на краю стола.

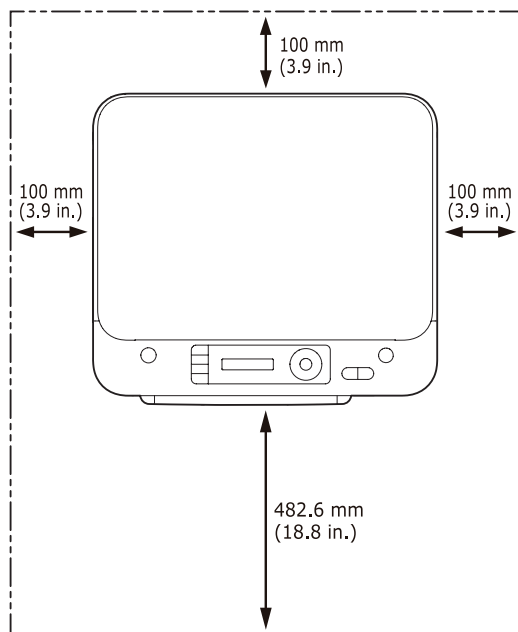

Качество печати гарантируется на высоте до 1000 м над уровнем моря. Чтобы оптимизировать качество печати, проверьте правильность настройки высоты над уровнем моря (см.).

- Установка драйвера для устройства, подключенного через интерфейс USB
- Совместное использование локального устройства

Установите устройство на ровной устойчивой поверхности с уклоном не более 2 мм. В противном случае может ухудшиться качество печати.

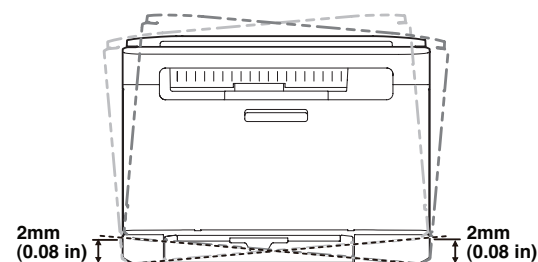

2. Вскройте упаковку устройства и проверьте ее содержимое.
3. Удалите всю ленту.
4. Установите картридж.
5. Загрузите бумагу (см.).
6. Подключите все кабели к устройству.
7. Включите устройство.

 При перемещении устройства не наклоняйте и не переворачивайте его. В противном случае на внутреннюю поверхность может высыпаться тонер, что приведет к повреждению устройства или ухудшению качества печати. При отсутствии питания от сети работа данного устройства невозможна.

Поставляемое программное обеспечение

После установки и подключения устройства к компьютеру необходимо установить его программное обеспечение. Программное обеспечение для систем Windows и Mac OS находится на компакт-диске, который входит в комплект поставки. Пользователям ОС Linux необходимо установить программное обеспечение, загрузив его с веб-сайта компании Samsung (www.samsung.com/printer).

-  • Время от времени программное обеспечение устройства обновляется, например после выхода новой операционной системы и т. д. При необходимости загрузите последнюю версию программного обеспечения с веб-сайта компании Samsung (www.samsung.com/printer).
- Установленное ПО может отличаться на разных моделях.

ОС	Содержание
Windows	<ul style="list-style-type: none"> • Драйвер принтера: позволяет использовать все функции устройства. • Драйвер сканера: драйверы TWAIN и WIA (Windows Image Acquisition) предназначены для сканирования документов на данном устройстве. • Smart Panel: позволяет отслеживать состояние устройства и предупреждает пользователя об ошибках, возникающих во время печати. • SmarThru¹: приложение для операционной системы Windows, позволяющее реализовать возможности многофункционального устройства. • Диспетчер сканирования и работы с факсимильными сообщениями Samsung: можно просмотреть информацию о программе Диспетчер сканирования и работы с факсимильными сообщениями Samsung и состоянии установленного драйвера сканирования. • Network PC Fax: отправлять факсы с компьютера можно без использования устройства (только CLX-3185FN/CLX-3185FW). • SetIP: предназначена для настройки TCP/IP-адресов устройства.
Macintosh	<ul style="list-style-type: none"> • Драйвер принтера: позволяет использовать все функции устройства. • Драйвер сканера: драйвер TWAIN предназначен для сканирования документов на устройстве. • Smart Panel: позволяет отслеживать состояние устройства и предупреждает пользователя об ошибках, возникающих во время печати. • Диспетчер сканирования и работы с факсимильными сообщениями Samsung: можно просмотреть информацию о программе Диспетчер сканирования и работы с факсимильными сообщениями Samsung и состоянии установленного драйвера сканирования. • Fax Utilities: отправлять факсы с компьютера можно без использования устройства (только CLX-3185FN/CLX-3185FW). • SetIP: предназначена для настройки TCP/IP-адресов устройства.
Linux	<ul style="list-style-type: none"> • Универсальный драйвер для Linux: позволяет использовать все функции устройства. • SANE: этот драйвер предназначен для сканирования документов. • Smart Panel: позволяет отслеживать состояние устройства и предупреждает пользователя об ошибках, возникающих во время печати. • SetIP: предназначена для настройки TCP/IP-адресов устройства.

1. Поддерживает широкий набор функций обработки отсканированных изображений в графическом редакторе и средства отправки изображений по электронной почте. Кроме того, из программы SmarThru можно открывать другие установленные программы обработки изображений, такие как Adobe Photoshop. Дополнительные сведения можно найти в экранной справке программы SmarThru (см.).

Системные требования

Перед установкой проверьте, соответствует ли используемая система указанным ниже требованиям.

Microsoft® Windows®

Устройство поддерживает перечисленные ниже версии операционной системы Windows.

ОПЕРАЦИОННАЯ СИСТЕМА	Требования (рекомендуемые)		
	ЦП	ОЗУ	Свободное место на жестком диске
Windows® 2000	Intel® Pentium® II 400 МГц (Pentium III 933 МГц)	64 Мб (128 Мб)	600 Мб
Windows® XP	Intel® Pentium® III 933 МГц (Pentium IV 1 ГГц)	128 Мб (256 Мб)	1,5 Гб
Windows Server® 2003	Intel® Pentium® III 933 МГц (Pentium IV 1 ГГц)	128 Мб (512 Мб)	1,25 Гб – 2 Гб
Windows Server® 2008	Intel® Pentium® IV 1 ГГц (Pentium IV 2 ГГц)	512 Мб (2 Гб)	10 Гб
Windows Vista®	Intel® Pentium® IV 3 ГГц	512 Мб (1 Гб)	15 Гб
Windows® 7	32- или 64-разрядный процессор Intel® Pentium® IV 1 ГГц или более мощный	1 Гб (2 Гб)	16 Гб
			<ul style="list-style-type: none"> • Видеоадаптер с объемом памяти 128 Мб и поддержкой DirectX® 9 (для темы Aero). • Дисковод DVD-R/W.
Windows Server® 2008 R2	32-разрядные (1 ГГц) или 64-разрядные (1,4 ГГц) процессоры Intel® Pentium® IV (рекомендуется 2 ГГц или более мощный)	512 Мб (2 Гб)	10 Гб



- Минимальным требованием для всех операционных систем Windows является наличие Internet Explorer 5.0 или более поздней версии.
- Для установки программного обеспечения необходимо иметь права администратора.

- С данным устройством совместима **Windows Terminal Services**.

Macintosh

ОПЕРАЦИОННАЯ СИСТЕМА	Требования (рекомендуемые)		
	ЦП	ОЗУ	Свободное место на жестком диске
Mac OS X 10.3 – 10.4	<ul style="list-style-type: none"> • Процессоры Intel® • PowerPC G4 или G5 	<ul style="list-style-type: none"> • 128 Мб для системы Mac OS на базе процессора PowerPC (512 Мб) • 512 Мб для системы Mac OS на базе процессора Intel (1 Гб) 	1 Гб
Mac OS X 10.5	<ul style="list-style-type: none"> • Процессоры Intel® • PowerPC G4/ G5 с тактовой частотой 867 МГц или выше 	512 Мб (1 Гб)	1 Гб
Mac OS X 10.6	<ul style="list-style-type: none"> • Процессоры Intel® 	1 Гб (2 Гб)	1 Гб

Linux

Элемент	Требования
Операционная система	Fedora 2–10 (32/64 бит) OpenSuSE® 9.2, 9.3, 10.0, 10.1, 10.2, 10.3, 11.0, 11.1 (32- или 64-разрядная версия) SuSE Linux 9.1 (32 бит) Ubuntu 6.06, 6.10, 7.04, 7.10, 8.04, 8.10 (32/64 бит) Mandrake 10.0, 10.1 (32/64 бит) Mandriva 2005, 2006, 2007, 2008, 2009 (32/64 бит) Debian 3.1, 4.0, 5.0 (32/64 бит) Redhat® Enterprise Linux WS 4, 5 (32- или 64-разрядная версия) SuSE Linux Enterprise Desktop 9, 10 (32- или 64-разрядная версия)
ЦП	Pentium IV 2,4ГГц (Intel CoreTM2)
ОЗУ	512 Мб (1 Гб)
Свободное место на жестком диске	1 Гб (2 Гб)

- Для работы с отсканированными изображениями большого размера необходимо также зарезервировать раздел подкачки размером не менее 300 Мб.
- Драйвер сканера для Linux поддерживает максимальное

оптическое разрешение.

Установка драйвера для устройства, подключенного через интерфейс USB

Локальное устройство – это устройство, подключенное к компьютеру напрямую с помощью кабеля USB.

- Используйте кабель USB длиной не более 3 м.

Windows

Можно выбрать обычную или выборочную установку программного обеспечения устройства.

Следующие инструкции рекомендуются для большинства пользователей, чьи устройства напрямую подключены к компьютеру. В результате будут установлены все необходимые для работы устройства компоненты.

1. Убедитесь в том, что устройство подключено к компьютеру и включено.

- При появлении во время установки окна **Мастер нового оборудования** нажмите **Отменить** и закройте окно.

2. Вставьте компакт-диск, входящий в комплект поставки, в привод для компакт-дисков.
 - Компакт-диск автоматически запустится, откроется окно установки.
 - Если окно установки не открылось, нажмите кнопку **Пуск** и выберите пункт **Выполнить**. Введите команду **X:\Setup.exe**, заменив «X» буквой вашего CD-ROM. Щелкните **ОК**.
 - В Windows Vista, Windows 7 или Windows 2008 Server R2 выберите пункт меню **Пуск > Все программы > Стандартные > Выполнить**. Введите команду **X:\Setup.exe**, заменив «X» буквой вашего CD-ROM, и нажмите кнопку **ОК**.
 - При открытии в системе Windows Vista окна **Автозапуск** в поле **Установить или запустить программу** выберите **Выполнить Setup.exe**, а в окне **Контроль учетных записей пользователей** нажмите кнопку **Далее**.
 - При появлении в Windows 7 или Windows Server 2008 R2 окна **Автозапуск** выберите **Выполнить Setup.exe** в поле **Установить или запустить программу** и нажмите **Да** в окне **Контроль учетных записей пользователей**.
3. Выберите **Установить сейчас**.

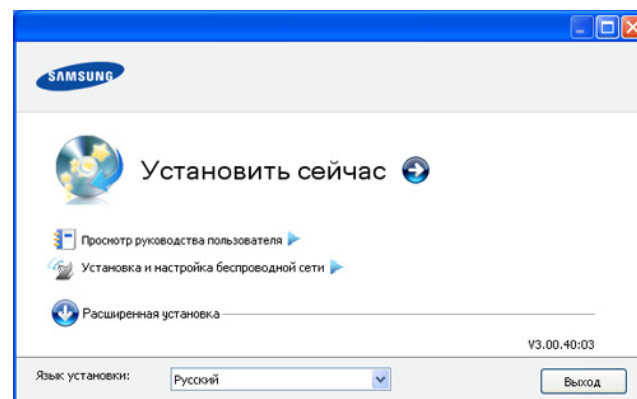

При необходимости выберите язык в раскрывающемся списке **Язык установки**.



Меню **Расширенная установка** имеет две опции: **Выборочная установка** и **Установить только программное обеспечение**. В режиме установки **Выборочная установка** можно указать способ подключения устройства, а также выбрать компоненты, которые требуется установить. Функция **Установить только программное обеспечение** позволяет установить поставляемые программы, такие как Smart Panel. Следуйте указаниям, появляющимся в окне.

- Прочитайте **Лицензионное соглашение** и установите флажок **Я принимаю условия лицензионного соглашения**. Затем нажмите кнопку **Далее**.

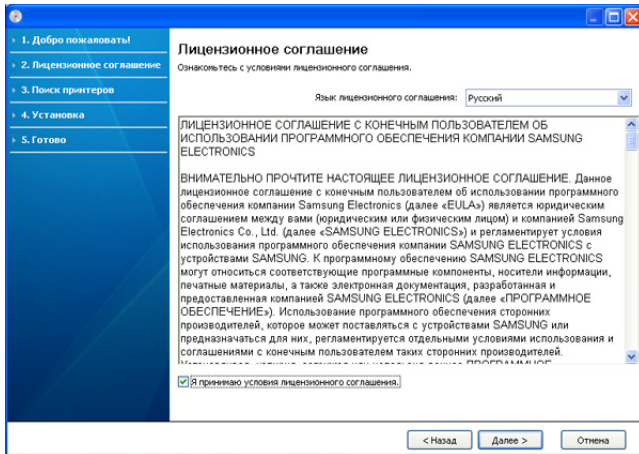

Программа выполнит поиск устройства.



Если устройство не подключено к компьютеру, появляется сообщение об ошибке.

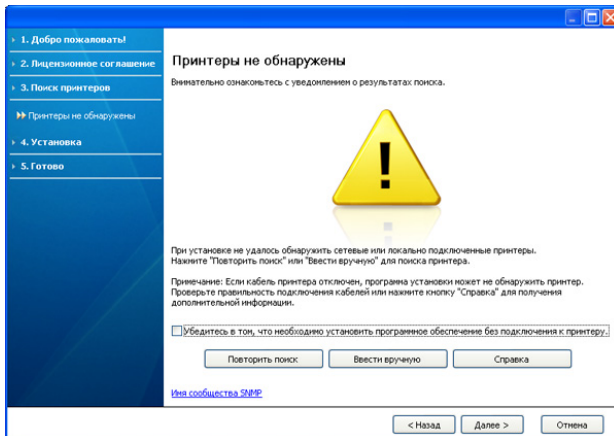

- Подключите принтер и нажмите кнопку **Далее**.
 - Если устройство планируется подключить позднее, установите флажок **Убедитесь в том, что необходимо установить программное обеспечение без подключения к принтеру**. В этом случае окно **Печать тестовой страницы** будет пропущено, и установка будет завершена.
 - В зависимости от устройства и используемого интерфейса окно установки может отличаться от описанного в данном Руководстве пользователя.
- Будут отображены найденные устройства. Выберите необходимое устройство и нажмите кнопку **Далее**.



Если драйвер обнаружит только одно устройство, появится диалоговое окно подтверждения.

- После завершения установки появится окно с предложением напечатать пробную страницу. Чтобы напечатать тестовую страницу, нажмите **Печать тестовой страницы**. Если тестовая страница не нужна, нажмите кнопку **Далее** и перейдите к шагу 8.
- Если пробная страница напечатана правильно, нажмите кнопку **Да**. Если неправильно, нажмите кнопку **Нет** для повторной печати.
- Чтобы зарегистрировать устройство на веб-сайте Samsung, нажмите **Регистрация через Интернет**.



Если устройство не подключено к компьютеру или сети, нажмите кнопку **Подключение**. Здесь вы найдете подробную информацию о подключении устройства. Следуйте указаниям, появляющимся в окне.

- Щелкните **Готово**.



В случае неправильной работы драйвера принтера выполните приведенные ниже действия или повторно установите драйвер.

- Подключите устройство к компьютеру и включите его.
- В меню **Пуск** последовательно выберите пункты **Программы (или Все программы) > Samsung Printers > название драйвера принтера > Обслуживание**.
- Выберите **Восстановление** или **Удаление** и следуйте указаниям в диалоговом окне.

Macintosh

На компакт-диске, входящем в комплект поставки принтера, находятся файлы драйвера, позволяющие использовать драйвер CUPS или PostScript (только для устройств, поддерживающих PostScript) для печати на компьютерах Macintosh.

Также на компакт-диске имеется драйвер TWAIN для сканирования на компьютерах Macintosh.

- Убедитесь в том, что устройство подключено к компьютеру и включено.
- Вставьте компакт-диск, входящий в комплект поставки, в привод для компакт-дисков.
- Дважды щелкните по значку компакт-диска, появившемуся на рабочем столе Macintosh.
- Откройте папку **MAC_Installer**.
- Дважды щелкните значок **Installer OS X**.
- Введите пароль и нажмите кнопку **OK**.
- Откроется окно установки Samsung. Щелкните **Continue**.
- Ознакомьтесь с лицензионным соглашением и нажмите кнопку **Continue**.
- Для того чтобы принять условия лицензионного соглашения, нажмите кнопку **Agree**.
- Выберите вариант **Easy Install** и нажмите кнопку **Install**. Режим установки **Easy Install** рекомендуется для большинства пользователей. В результате будут установлены все необходимые для работы устройства компоненты. В режиме **Custom Install** можно выбрать устанавливаемые компоненты.
- На экране появится предупреждение о том, что все работающие приложения будут закрыты. Нажмите кнопку **Continue**.
- Выберите пункт **Typical installation for a local printer** и нажмите кнопку **OK**.
- Выполняется процесс установки.

14. В процессе установки появляется окно **Fax Queue Creator**.

- Для CLX-3185/CLX-3185N/CLX-3185WK нажмите **Cancel** для перехода к следующему шагу.
- Для CLX-3185FN/CLX-3185FW выберите название устройства в списке **Printer Name** и нажмите **Create**. В окне подтверждения нажмите кнопку **OK**.

15. Нажмите кнопку **Continue** в окне **Read Me**.

16. После установки нажмите кнопку **Restart**.

-  Если драйвер работает некорректно, переустановите его. В Macintosh для этого необходимо выполнить указанные ниже действия.
- a) Убедитесь в том, что устройство подключено к компьютеру и включено.
 - b) Вставьте компакт-диск, входящий в комплект поставки, в привод для компакт-дисков.
 - c) Дважды щелкните по значку компакт-диска, появившемуся на рабочем столе Macintosh.
 - d) Откройте папку **MAC_Installer**.
 - e) Дважды щелкните значок **Installer OS X**.
 - f) Введите пароль и нажмите кнопку **OK**.
 - g) Откроется окно установки Samsung. Щелкните **Continue**.
 - h) Ознакомьтесь с лицензионным соглашением и нажмите кнопку **Continue**.
 - i) Для того чтобы принять условия лицензионного соглашения, нажмите кнопку **Agree**.
 - j) Выберите **Uninstall** и нажмите кнопку **Uninstall**.
 - k) На экране появится предупреждение о том, что все работающие приложения будут закрыты. Нажмите кнопку **Continue**.
 - l) По завершении удаления нажмите кнопку **Quit**.

Linux

Чтобы установить программное обеспечение для принтера и сканера в системе Linux, загрузите пакет ПО с веб-сайта компании Samsung (<http://www.samsung.com/printer>).

Следуйте данным ниже указаниям по установке программ.

Установка унифицированного драйвера Linux

1. Убедитесь в том, что устройство подключено к компьютеру и включено.
2. При появлении окна **Administrator Login** введите в поле **Login** слово «root», а затем – системный пароль.

 Для установки программного обеспечения необходимо войти в систему в качестве привилегированного пользователя (root). Если вы не являетесь привилегированным пользователем, обратитесь к системному администратору.

3. Загрузите с веб-сайта Samsung пакет Unified Linux Driver и распакуйте его.
4. Щелкните в нижней части рабочего стола по значку . В окне **Terminal** введите следующее:

```
[root@localhost root]#tar xzf [FilePath]/UnifiedLinuxDriver.tar.gz[root@localhost root]#cd [FilePath]/cdroot/Linux[root@localhost Linux]#./install.sh
```

 Если не используется графический интерфейс и установка драйвера не удалась, драйвер следует установить в текстовом режиме. Выполните шаги 3 – 4, а затем

следуйте инструкциям в окне терминала.

5. Когда появится экран приветствия, нажмите кнопку **Next**.

6. По завершении установки нажмите кнопку **Finish**.

Для удобства пользователя программа установки добавляет на рабочий стол значок **Unified Driver Configurator** и группу Unified Driver в системное меню. В случае затруднений обратитесь к экранной справке. Это можно сделать через системное меню или из любого приложения пакета драйверов Windows, например **Unified Driver Configurator** или **Image Manager**.

Установка SmartPanel

1. Убедитесь в том, что устройство подключено к компьютеру и включено.
2. При появлении окна **Administrator Login** введите в поле **Login** слово «root», а затем – системный пароль.

 Для установки программного обеспечения необходимо войти в систему в качестве привилегированного пользователя (root). Если вы не являетесь привилегированным пользователем, обратитесь к системному администратору.

3. Загрузите с веб-сайта Samsung пакет Smart Panel и распакуйте его.

4. Щелкните в нижней части рабочего стола по значку . В окне **Terminal** введите следующее:

```
[root@localhost root]#tar xzf [FilePath]/SmartPanel.tar.gz[root@localhost root]#cd [FilePath]/cdroot/Linux/smartpanel[root@localhost smartpanel]#./install.sh
```

 Если не используется графический интерфейс и установка драйвера не удалась, драйвер следует установить в текстовом режиме. Повторите шаги 3 – 4, а затем следуйте инструкциям в окне терминала.

Установка Утилиты настройки принтера

1. Убедитесь в том, что устройство подключено к компьютеру и включено.
2. При появлении окна **Administrator Login** введите в поле **Login** слово «root», а затем – системный пароль.

 Для установки программного обеспечения необходимо войти в систему в качестве привилегированного пользователя (root). Если вы не являетесь привилегированным пользователем, обратитесь к системному администратору.

3. Загрузите с веб-сайта компании Samsung пакет Утилиты настройки принтера и распакуйте его на компьютере.

4. Щелкните в нижней части рабочего стола по значку . В окне **Terminal** введите следующее:

```
[root@localhost root]#tar xzf [FilePath]/PSU.tar.gz[root@localhost root]#cd [FilePath]/cdroot/Linux/psu[root@localhost psu]#./install.sh
```

 Если не используется графический интерфейс и установка драйвера не удалась, драйвер следует установить в текстовом режиме. Повторите шаги 3 – 4, а затем следуйте инструкциям в окне терминала.

 Если драйвер работает некорректно, переустановите его. Для установки драйвера в системе Linux необходимо выполнить указанные ниже действия.

- Убедитесь в том, что устройство подключено к компьютеру и включено.
- При появлении окна **Administrator Login** введите в поле **Login** слово «root», а затем – системный пароль.
Чтобы удалить программное обеспечение принтера, необходимо войти в систему в качестве привилегированного пользователя (root). Если вы не являетесь привилегированным пользователем, обратитесь к системному администратору.
- Щелкните на значке внизу экрана. В окне **Terminal** введите следующее:

```
[root@localhost root]#cd /opt/Samsung/mfp/uninstall/
[root@localhost uninstall]#./uninstall.sh
```
- Щелкните **Uninstall**.
- Щелкните **Next**.
- Щелкните **Finish**.

Совместное использование локального устройства

Для совместного использования локального устройства выполните указанные ниже действия.

Если компьютер, к которому с помощью кабеля USB напрямую подключено устройство, имеет выход в локальную сеть, то через него можно организовать совместное использование устройства другими компьютерами сети.

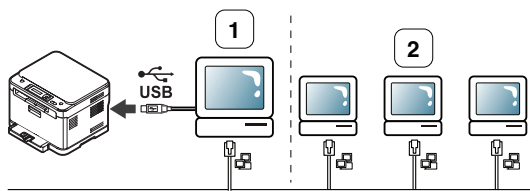

1	Главный компьютер	Компьютер, к которому напрямую подключено устройство посредством кабеля USB.
2	Клиентские компьютеры	Компьютеры, совместно использующие устройство через главный компьютер.

Windows

Настройка главного компьютера

- Установите драйвер принтера (см. «Установка драйвера для устройства, подключенного через интерфейс USB» на стр. 35).
- В Windows войдите в меню **Пуск**.
- В Windows Server 2000 последовательно выберите пункты **Параметры** и **Принтеры**.
 - В Windows XP/Server 2003 выберите пункт **Принтеры и факсы**.
 - В Windows Server 2008/Vista выберите пункт **Панель управления > Оборудование и звук > Принтеры**.
 - В Windows 7 последовательно выберите пункты **Панель управления** и **Устройства и Принтеры**.
 - В Windows Server 2008 R2 выберите **Панель управления > Оборудование > Устройства и Принтеры**.
- Щелкните правой кнопкой мыши значок принтера.

- В системах Windows XP/Server 2003/Server 2008/Vista выберите пункт **Свойства**.
В Windows 7/Server 2008 R2 выберите в контекстном меню пункт **Свойства принтера**.

При наличии рядом с пунктом **Свойства принтера** значка стрелки (▶) можно выбрать другой драйвер для данного принтера.

- Перейдите на вкладку **Общий доступ**.
- Установите флажок для параметра **Общий доступ к данному принтеру**.

В Windows Vista или более поздних версиях нажмите кнопку **Настройка общего доступа** перед тем как установить флажок **Общий доступ к данному принтеру**.

- Заполните поле **Сетевое имя**. Щелкните **ОК**.

Настройка клиентского компьютера

- Установите драйвер принтера (см. «Установка драйвера для устройства, подключенного через интерфейс USB» на стр. 35).
- В Windows войдите в меню **Пуск**.
- Последовательно выберите пункты **Все программы > Стандартные > Проводник Windows**.
- Введите IP-адрес главного компьютера и нажмите Enter на клавиатуре.



Если система запросит **Имя пользователя** и **Пароль**, введите идентификатор и пароль учетной записи пользователя главного компьютера.

- Щелкните значок принтера правой кнопкой мыши и выберите пункт **Установить соединение**.
- Если появится сообщение о завершении установки, нажмите кнопку **ОК**.
- Откройте документ, который необходимо распечатать, и отправьте его на печать.

Macintosh

Приведенные ниже инструкции предназначены для Mac OS X 10.5 или 10.6. Инструкции по другим версиям операционных систем см. в справочной системе Mac.

Настройка главного компьютера

- Установите драйвер принтера (см. «Macintosh» на стр. 36).
- Откройте папку **Applications > System Preferences** и нажмите **Print & Fax**.
- Выберите устройство, которое будет использоваться совместно в левой панели меню **Printer List**.
- Выберите **Share this printer**.

Настройка клиентского компьютера

- Установите драйвер принтера (см. «Macintosh» на стр. 36).
- Откройте папку **Applications > System Preferences** и нажмите **Print & Fax**.
- Нажмите на значок +.
Откроется окно с именем совместно используемого принтера.
- Выберите устройство и нажмите **Add**.

Настройка параметров сети (только CLX-3185N/CLX-3185WK/CLX-3185FN/CLX-3185FW)

В этой главе приведены пошаговые инструкции по подготовке устройства, подключаемого через сеть, и программного обеспечения к эксплуатации.

В главу входят указанные ниже разделы:

- Сетевое окружение
- Полезные сетевые программы
- Работа в проводной сети

 В зависимости от модели список поддерживаемых дополнительных устройств и функций может меняться. Проверьте название модели.
(См. «Функции различных моделей» на стр. 23.)

Сетевое окружение

Для использования устройства в сети необходимо настроить на нем сетевые протоколы. Настроить основные параметры сети можно на панели управления устройства.

В следующей таблице указаны поддерживаемые устройством параметры сетевого окружения.

Элемент	Требования
Сетевой интерфейс	<ul style="list-style-type: none">• Ethernet 10/100 Base-TX• Беспроводной сетевой интерфейс 802.11b/n/g (только для модели CLX-3185WK and CLX-3185FW)
Сетевая операционная система	<ul style="list-style-type: none">• Windows 2000/Server 2003/Server 2008/XP/Vista/7/Server 2008 R2• Различные версии ОС Linux• Mac OS X 10.3 – 10,6
Сетевые протоколы	<ul style="list-style-type: none">• TCP/IPv4• DHCP, BOOTP• DNS, WINS, Bonjour, SLP, UPnP• Standard TCP/IP Printing(RAW), LPR, IPP, WSD• SNMPv 1/2/3, HTTP(S), IPSec• TCP/IPv6 (DHCP, DNS, RAW, LPR, SNMPv 1/2/3, HTTP(S), IPSec) (см. «Конфигурация IPv6» на стр. 44).
Безопасность беспроводной сети	<ul style="list-style-type: none">• Проверка подлинности: открытая система, общий ключ, персональный WPA, персональный WPA2 (PSK)• Шифрование: WEP64, WEP128, TKIP, AES

- Установка драйвера сетевого устройства для проводной сети
- Конфигурация IPv6

Полезные сетевые программы

Для упрощения настройки сетевых параметров в сетевом окружении предназначены несколько программ. Особенно полезны они будут для сетевых администраторов, которым приходится управлять несколькими устройствами по сети.

 Перед использованием перечисленных ниже программ задайте IP-адрес устройства.

SyncThru™ Web Service

Встроенный веб-сервер сетевого принтера позволяет выполнять указанные ниже действия.

- Можно настраивать параметры сети, необходимые для подключения устройства к различным сетевым средам.
- Можно настраивать параметры устройства.
(См. .)

SyncThru™ Web Admin Service

Веб-решение по управлению принтером для сетевых администраторов. SyncThru™ Web Admin Service представляет собой эффективное средство управления сетевыми устройствами, которое дает возможность удаленно контролировать их работу и устранять неполадки с любого узла с доступом в корпоративную интрасеть. Загрузить данную программу можно с веб-сайта <http://solution.samsungprinter.com>.

SetIP

Эта служебная программа позволяет выбрать сетевой интерфейс и вручную настроить IP-адреса для использования в протоколе TCP/IP.

- См. «Назначение IPv4-адреса с помощью программы SetIP (Windows)» на стр. 40.
- См. «Назначение IPv4-адреса с помощью программы SetIP (Macintosh)» на стр. 41.
- См. «Назначение IPv4-адреса с помощью программы SetIP (Linux)» на стр. 41.

 Эта программа не поддерживает TCP/IPv6.

Работа в проводной сети

Для использования устройства в сети необходимо настроить на нем сетевые протоколы. В этой главе описывается простой способ настройки.

Устройство подключается к сети кабелем через соответствующий порт:

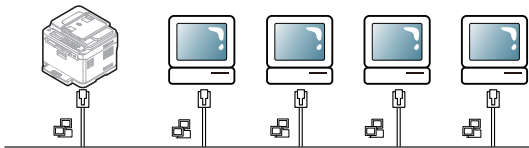

Печать отчета о конфигурации сети

Печать **Отчета о конфигурации сети** можно запустить с панели управления устройством, где отображены текущие сетевые параметры устройства. Это поможет настроить сеть и устранить неполадки.

1. Нажмите кнопку **Меню** на панели управления.
2. Нажимайте стрелку влево/вправо. Когда появится пункт **Сеть**, нажмите кнопку **ОК**.
3. Нажимайте стрелку влево/вправо. Когда появится пункт **Информ. о сети**, нажмите кнопку **ОК**.
4. Нажимайте стрелку влево/вправо. Когда появится пункт **Да**, нажмите кнопку **ОК**.

В **отчете о конфигурации сети** содержатся MAC- и IP-адреса устройства.

Пример:

- MAC-адрес: 00:15:99:41:A2:78
- IP-адрес: 192.0.0.192

Назначение IP-адреса

Для печати и управления устройством по сети необходимо сначала задать для него IP-адрес. В большинстве случаев новый IP-адрес автоматически назначается сервером DHCP (Dynamic Host Configuration Protocol Server – сервер динамической настройки узлов), расположенным в сети.

Однако в некоторых случаях его приходится назначать вручную. Такой адрес называется статическим и часто применяется в корпоративных интрасетях в целях безопасности.

- **Назначение IP-адреса сервером DHCP:** подключите устройство к сети и подождите несколько минут, пока сервер DHCP не назначит ему IP-адрес. Затем напечатайте **отчет о конфигурации сети**, как указано выше. Если IP-адрес в отчете изменился, значит назначение прошло успешно. В отчете будет стоять новый IP-адрес.
- **Назначение статического IP-адреса:** чтобы поменять IP-адрес с компьютера, воспользуйтесь программой SetIP. Если устройство оборудовано панелью управления, IP-адрес можно установить с ее помощью.

Для установки статического IP-адреса на офисном оборудовании рекомендуется обратиться к сетевому администратору.

Назначение IPv4-адреса с помощью панели управления (Windows)

1. Подключите устройство к сети с помощью сетевого кабеля.
2. Включите устройство.
3. Нажмите кнопку **Меню** на панели управления.

4. Нажимайте стрелку влево/вправо. Когда появится пункт **Сеть**, нажмите кнопку **ОК**.
5. Нажимайте стрелку влево/вправо. Когда появится пункт **ТСР/IP**, нажмите кнопку **ОК**.
6. Нажимайте стрелку влево/вправо. Когда появится пункт **Статический**, нажмите кнопку **ОК**.
7. Нажимайте стрелку влево/вправо. Когда появится пункт **IP-адрес**, нажмите кнопку **ОК**.
8. Введите IP-адрес с цифровой клавиатуры и нажмите кнопку **ОК**.



На цифровой клавиатуре введите число от 0 до 255, используя стрелку влево/вправо для перемещения между разрядами.

Повторите это действие для каждого разряда адреса.

9. Введите прочие параметры, такие как **Маска подсети** и **Шлюз**, и нажмите кнопку **ОК**.
10. После ввода всех параметров нажмите кнопку **Стоп/Сброс** для перевода устройства в режим готовности.

Перейдите к разделу «Установка драйвера сетевого устройства для проводной сети» на стр. 42.

Назначение IPv4-адреса с помощью программы SetIP (Windows)

Данная программа используется для назначения устройству IP-адреса вручную по его MAC-адресу. MAC-адрес представляет собой серийный номер сетевого интерфейса устройства. Его можно найти в **отчете о конфигурации сети**.

Перед использованием программы SetIP отключите брандмауэр компьютера.

1. Откройте **Панель управления**.
2. Дважды щелкните **Центр обеспечения безопасности**.
3. Щелкните **Брандмауэр Windows**.
4. Отключите брандмауэр.

Установка программы

1. Вставьте компакт-диск с программным обеспечением, входящий в комплект поставки устройства. После того как автоматически запустится установка программ с компакт-диска, закройте окно.
2. Запустите проводник Windows и откройте диск X (X – имя дисководов для компакт-дисков).
3. Дважды щелкните **Application > SetIP**.
4. Чтобы запустить установку программы, дважды щелкните **Setup.exe**.
5. Выберите язык, а затем нажмите кнопку **Далее**.
6. Следуйте инструкциям в окне для завершения установки.

Запуск программы

1. Подключите устройство к сети с помощью сетевого кабеля.
2. Включите устройство.
3. В Windows откройте меню **Пуск** и последовательно выберите пункты **Все программы > Samsung Printers > SetIP > SetIP**.
4. Щелкните значок  (третий слева) в окне SetIP, чтобы открыть окно **Параметр ТСР/IP**.

- Введите новые сведения об устройстве в окне настройки, как показано ниже. Если принтер используется в корпоративной интрасети, эти сведения необходимо получить у администратора.

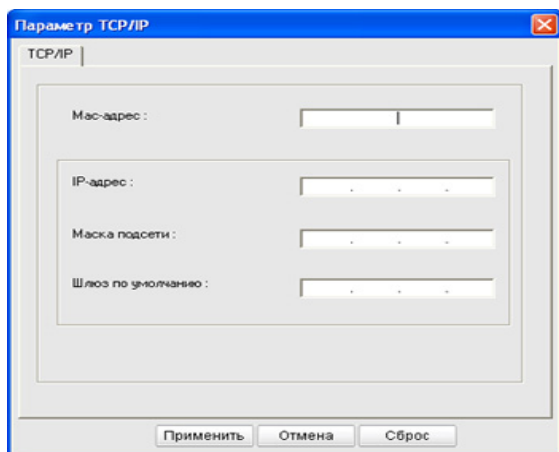

- **MAC-адрес:** найдите MAC-адрес в **Отчете о конфигурации сети** и введите его без двоеточий. Например 00:15:99:29:51:A8 вводится как 0015992951A8.
 - **IP-адрес:** введите новый IP-адрес принтера. Например, если IP-адрес компьютера 192.168.1.150, введите 192.168.1.X (X – это число от 1 до 254, отличное от числа в адресе компьютера).
 - **Маска подсети:** введите маску подсети.
 - **Шлюз по умолчанию:** введите шлюз по умолчанию.
- Нажмите кнопку **Применить**, а затем **ОК**. Будет автоматически напечатан **Отчет о конфигурации сети**. Проверьте правильность всех настроек.
 - Нажмите кнопку **Выход**, чтобы выйти из программы SetIP.
 - При необходимости перезапустите брандмауэр компьютера.

Назначение IPv4-адреса с помощью программы SetIP (Macintosh)

Перед использованием программы SetIP отключите брандмауэр компьютера.

- Откройте **System Preferences**.
- Щелкните **Security**.
- Войдите в меню **Firewall**.
- Отключите брандмауэр.

 В зависимости от модели компьютера описанные ниже инструкции могут меняться.

- Подключите устройство к сети с помощью сетевого кабеля.
- Вставьте установочный компакт-диск в дисковод, откройте окно диска и выберите **MAC_Installer > MAC_Printer > SetIP > SetIPApplet.html**.
- Дважды щелкните по файлу, при этом автоматически откроется браузер **Safari**, затем выберите **Trust**. В браузере будет открыта страница **SetIPApplet.html**, на которой приведены сведения об имени принтера и IP-адресе.
- Выделите строку с информацией о принтере и выберите значок **Setup** (второй слева в строке меню приложения). Откроется окно **TCP/IP Configuration**.

 Если в информационной строке принтер отсутствует,

выберите значок **Manual Setting** (третий слева), чтобы открыть окно **TCP/IP Configuration**.

- Введите новые сведения об устройстве в окне настройки, как показано ниже. Если принтер используется в корпоративной интрасети, эти сведения необходимо получить у администратора.
 - **MAC Address:** найдите MAC-адрес в **Отчете о конфигурации сети** и введите его без двоеточий. Например 00:15:99:29:51:A8 вводится как 0015992951A8.
 - **IP Address:** введите новый IP-адрес принтера. Например, если IP-адрес компьютера 192.168.1.150, введите 192.168.1.X (X – это число от 1 до 254, отличное от числа в адресе компьютера).
 - **Subnet Mask:** введите маску подсети.
 - **Default Gateway:** введите шлюз по умолчанию.
- Нажмите кнопку **Apply**, затем **ОК** и снова – **ОК**. Принтер автоматически напечатает отчет о конфигурации. Проверьте правильность всех настроек. Закройте приложение **Safari**. После этого можно закрыть окно и извлечь установочный компакт-диск. При необходимости перезапустите брандмауэр компьютера. Вы успешно назначили IP-адрес, маску подсети и шлюз.

Назначение IPv4-адреса с помощью программы SetIP (Linux)

SetIP – программа, которая устанавливается автоматически во время установки драйвера принтера.

- Напечатайте отчет о сетевых параметрах устройства и найдите в нем MAC-адрес устройства.
- Откройте **/opt/Samsung/mfp/share/utills/**.
- Дважды щелкните значок файла **SetIPApplet.html**.
- Откройте окно **TCP/IP configuration**.
- Введите MAC-адрес сетевой карты, IP-адрес, маску подсети, заданный по умолчанию шлюз и нажмите **Apply**.
 -  MAC-адрес вводится без двоеточия (:).
- Устройство напечатает сведения о сетевом подключении. Если параметры верны, подтвердите их.
- Закройте программу SetIP.

Настройка сетевых параметров

С помощью программ сетевого администрирования (например **SyncThru™ Web Admin Service** и **SyncThru™ Web Service**) можно также настраивать различные сетевые параметры.

Восстановление заводских настроек

Это может потребоваться, если используемое устройство включается в новую сетевую среду.

Восстановление заводских настроек с помощью панели управления

- Нажмите кнопку **Меню** на панели управления.
- Нажимайте стрелку влево/вправо. Когда появится пункт **Сеть**, нажмите кнопку **ОК**.
- Нажимайте стрелку влево/вправо. Когда появится пункт **Сброс настроек**, нажмите кнопку **ОК**.
- Нажимайте стрелку влево/вправо. Когда появится пункт **Да**, нажмите кнопку **ОК**.

5. Выключите и снова включите устройство, чтобы изменения вступили в силу.

Восстановление заводских настроек с помощью SyncThru™ Web Service

1. Запустите веб-обозреватель, например Internet Explorer, Safari или Firefox, и введите в его окне новый IP-адрес устройства. Пример:

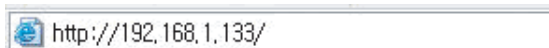

2. Нажмите кнопку **Переход**, чтобы обратиться к SyncThru™ Web Service.
3. Нажмите **Вход в систему** в правом верхнем углу страницы. Откроется диалоговое окно **Вход в систему**.
4. Укажите **Идентификатор** и **Пароль**, после чего нажмите **Вход в систему**.

При первом входе в SyncThru™ Web Service введите указанные ниже стандартный идентификатор и пароль.

- **Идентификатор:** admin
 - **Пароль:** sec00000
5. Нажмите **Настройки > Параметры сети**.
 6. Нажмите **Восстановить значения по умолчанию** на левой панели страницы.
 7. Щелкните **Очистить**.
 8. В окне подтверждения нажмите кнопку **Да**.
 9. В окне успешного завершения нажмите кнопку **ОК**.
 10. Выключите и снова включите устройство, чтобы изменения вступили в силу.

Установка драйвера сетевого устройства для проводной сети

Windows

Для установки драйвера устройства следуйте нижеприведенным инструкциям.

Следующий порядок установки рекомендуется для большинства пользователей. В результате будут установлены все необходимые для работы устройства компоненты.

1. Убедитесь в том, что устройство включено и подключено к локальной сети или USB.
2. Вставьте компакт-диск, входящий в комплект поставки, в привод для компакт-дисков.
 - Установка программного обеспечения должна начаться автоматически, в этом случае появится окно установки.
 - Если окно установки не открылось, нажмите кнопку **Пуск** и выберите пункт **Выполнить**. Введите команду X:\Setup.exe, заменив «X» буквой дисковода. Щелкните **ОК**.
 - В Windows Vista, Windows 7 или Windows 2008 Server R2 нажмите **Пуск > Все программы > Стандартные > Выполнить**. Введите команду X:\Setup.exe, заменив «X» буквой вашего CD-ROM, и нажмите кнопку **ОК**.
 - При открытии в системе Windows Vista окна **Автозапуск** в поле **Установить или запустить программу** выберите **Выполнить Setup.exe**, а в окне **Контроль учетных записей пользователей** нажмите кнопку **Далее**.
 - При появлении в Windows 7 или Windows 2008 Server R2 окна

Автозапуск в поле **Установить или запустить программу** нажмите **Выполнить Setup.exe**, а затем нажмите **Да** в окне **Контроль учетных записей пользователей**.

3. Выберите **Установить сейчас**.

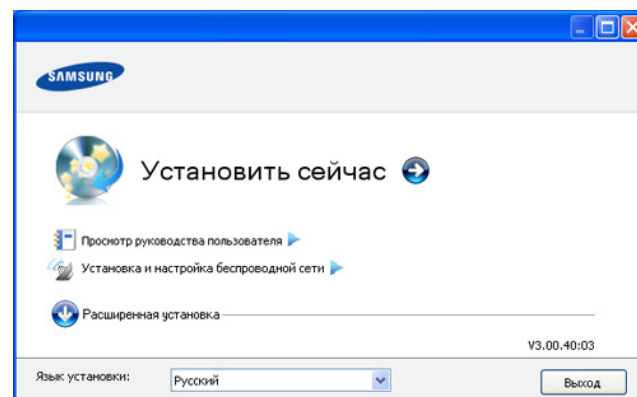

При необходимости выберите нужный язык из раскрывающегося списка.



- В модели CLX-3185WK/CLX-3185FW можно открыть меню **Установка и настройка беспроводной сети**. Окно **Установка и настройка беспроводной сети** позволяет установить беспроводную сеть для подключения к устройству с помощью кабеля USB (см.).
- Меню **Расширенная установка** имеет две опции: **Выборочная установка** и **Установить только программное обеспечение**. В режиме установки **Выборочная установка** можно указать способ подключения устройства, а также выбрать компоненты, которые требуется установить. Функция **Установить только программное обеспечение** позволяет установить поставляемые программы, такие как Smart Panel. Следуйте инструкциям на экране.

4. Прочитайте **Лицензионное соглашение** и установите флажок **Я принимаю условия лицензионного соглашения**. Затем нажмите кнопку **Далее**.

Программа выполнит поиск устройства.



- Если устройство не удалось найти в сети или локально, появится сообщение об ошибке.

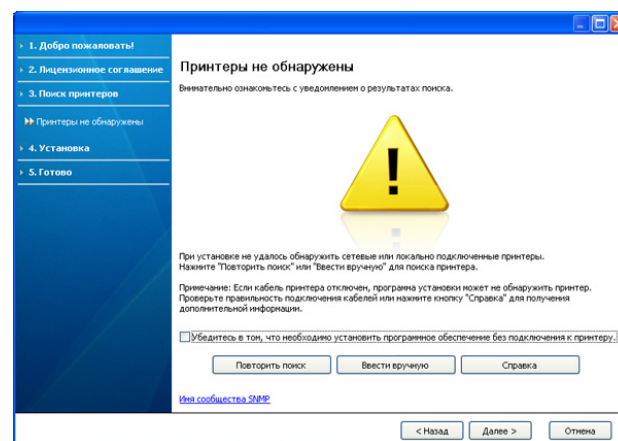

- Убедитесь в том, что необходимо установить программное обеспечение без подключения к принтеру.

- Установите этот флажок, если необходимо установить программное обеспечение без подключения устройства. В этом случае печать тестовой страницы будет пропущена и установка будет завершена.

- **Повторить поиск**

После нажатия этой кнопки появится окно предупреждения брандмауэра.

- Отключите брандмауэр и нажмите кнопку **Повторить поиск**. В ОС Windows нажмите **Пуск > Панель управления > Брандмауэр Windows** и отключите данную опцию.
- Отключите брандмауэры сторонних производителей, отличные от встроенного в операционную систему. Обратитесь к руководству пользователя соответствующей программы.

- **Ввести вручную**

При нажатии кнопки **Ввести вручную** можно выполнить поиск определенного устройства в сети.

- **Поиск по IP-адресу:** введите IP-адрес или имя узла. Нажмите кнопку **Далее**.
Для того чтобы проверить IP-адрес устройства, напечатайте отчет о конфигурации сети (см. «Печать отчета о конфигурации сети» на стр. 40).
- **Поиск по сетевому пути:** чтобы найти общее сетевое устройство (путь UNC), введите общее имя принтера вручную или найдите общий принтер, нажав кнопку **Обзор**. Нажмите кнопку **Далее**.

- **Справка**

Если устройство не подключено к компьютеру или сети, воспользуйтесь кнопкой справки, чтобы получить подробную информацию о подключении устройства.

- **Имя сообщества SNMP**

Если ваш системный администратор присвоил устройству новое **Имя сообщества SNMP**, устройство можно найти в сети. Для получения информации о параметре **Имя сообщества SNMP** обратитесь к системному администратору.

5. Найденные устройства отобразятся на экране. Выберите необходимое устройство и нажмите кнопку **OK**.

 Если драйвер обнаружит только одно устройство, появится диалоговое окно подтверждения.

6. После завершения установки появится окно с предложением напечатать пробную страницу. Чтобы напечатать тестовую страницу, нажмите **Печать тестовой страницы**.

Если тестовая страница не нужна, нажмите кнопку **Далее** и перейдите к шагу 8.

7. Если пробная страница напечатана правильно, нажмите кнопку **Да**. Если неправильно, нажмите кнопку **Нет** для повторной печати.

8. Для того чтобы зарегистрироваться в качестве пользователя устройства и получать дополнительную информацию с веб-сайта Samsung, нажмите **Регистрация через Интернет**.

 Если устройство не подключено к компьютеру или сети, нажмите **Подключение**. Эта кнопка поможет вам найти подробную информацию о подключении устройства. Следуйте указаниям, появляющимся в окне.

9. Щелкните **Готово**.

 • После установки драйвера можно включить брандмауэр.

- В случае неправильной работы драйвера принтера выполните приведенные ниже действия или повторно установите драйвер.

- а) Подключите устройство к компьютеру и включите его.
- б) В меню **Пуск** последовательно выберите пункты **Программы** (или **Все программы**) > **Samsung Printers** > **название драйвера принтера** > **Обслуживание**.
- в) Выберите необходимые параметры и следуйте указаниям в диалоговом окне.

Macintosh

1. Убедитесь в том, что устройство включено и подключено к локальной сети. Кроме того, должен быть настроен IP-адрес устройства.
2. Вставьте компакт-диск, входящий в комплект поставки, в привод для компакт-дисков.
3. Дважды щелкните по значку компакт-диска, появившемуся на рабочем столе Macintosh.
4. Откройте папку **MAC_Installer**.
5. Дважды щелкните значок **Installer OS X**.
6. Введите пароль и нажмите кнопку **OK**.
7. Откроется окно установки Samsung. Щелкните **Continue**.
8. Ознакомьтесь с лицензионным соглашением и нажмите кнопку **Continue**.
9. Для того чтобы принять условия лицензионного соглашения, нажмите кнопку **Agree**.
10. Выберите вариант **Easy Install** и нажмите кнопку **Install**. Режим установки **Easy Install** рекомендуется для большинства пользователей. В результате будут установлены все необходимые для работы устройства компоненты.
В режиме **Custom Install** можно выбрать устанавливаемые компоненты.
11. На экране появится предупреждение о том, что все работающие приложения будут закрыты. Щелкните **Continue**.
12. Выберите **Typical installation for a network printer** для сетевого принтера, а затем нажмите кнопку **OK**.
13. Программа SetIP запустится автоматически. Если устройство уже сконфигурировало сетевые настройки, закройте программу SetIP.
14. Для продолжения установки нажмите кнопку **OK**.
15. В процессе установки появляется окно **Fax Queue Creator**.
 - Для CLX-3185N/CLX-3185WK нажмите **Cancel** для перехода к следующему шагу.
 - Для CLX-3185FN/CLX-3185FW выберите название устройства в списке **Printer Name** и нажмите **Create**. В окне подтверждения нажмите кнопку **OK**.
16. Нажмите кнопку **Continue** в окне **Read me**.
17. После установки нажмите кнопку **Restart**.
18. Откройте папку **Applications > Utilities > Print Setup Utility**.
 - В Mac OS X 10.5-10.6 последовательно выберите элементы **Applications > System Preferences** и нажмите **Print & Fax**.
19. Нажмите кнопку **Add** в окне **Printer List**.
 - В Mac OS X 10.5-10.6 щелкните по значку **+**. Откроется всплывающее окно.
20. В Mac OS X 10.3 перейдите на вкладку **IP Printing**.
 - В Mac OS X 10.4 выберите **IP Printer**.
 - В Mac OS X 10.5-10.6 выберите **IP**.
21. Выберите **HP Jetdirect - Socket** в поле **Protocol**.

 При печати многостраничных документов производительность принтера можно увеличить, выбрав значение **Socket** для параметра **Printer Type**.

22. Введите IP-адрес устройства в поле **Address**.

23. Укажите имя очереди в поле **Queue**. Если не удается определить имя очереди для сервера печати, сначала воспользуйтесь очередью по умолчанию.

24. В MAC OS 10.3, если функция автоматического выбора не работает, выберите **Samsung** в **Printer Model** и имя устройства в поле **Model Name**.

- В Mac OS X 10.4, если функция автоматического выбора не работает, выберите **Samsung** в **Print Using** и имя устройства в поле **Model**.
- В Mac OS X 10.5-10.6, если функция автоматического выбора не работает, выберите элемент **Select Printer Software** и имя устройства в **Print Using**.

Устройство появится в списке **Printer List** и будет использоваться как принтер по умолчанию.

25. Щелкните **Add**.

 Если драйвер работает некорректно, переустановите его. В Macintosh для этого необходимо выполнить указанные ниже действия.

- Убедитесь в том, что устройство подключено к компьютеру и включено.
- Вставьте компакт-диск, входящий в комплект поставки, в привод для компакт-дисков.
- Дважды щелкните по значку компакт-диска, появившемуся на рабочем столе Macintosh.
- Откройте папку **MAC_Installer**.
- Дважды щелкните значок **Installer OS X**.
- Введите пароль и нажмите кнопку **OK**.
- Откроется окно установки Samsung. Щелкните **Continue**.
- Выберите **Uninstall** и нажмите кнопку **Uninstall**.
- На экране появится предупреждение о том, что все работающие приложения будут закрыты. Нажмите кнопку **Continue**.
- По завершении удаления нажмите кнопку **Quit**.

Linux

Чтобы установить программное обеспечение для принтера и сканера в системе Linux, загрузите пакет ПО с веб-сайта компании Samsung (<http://www.samsung.com/printer>).

 Для установки другого ПО:

- См. «Установка SmartPanel» на стр. 37.
- См. «Установка Утилиты настройки принтера» на стр. 37.

Установите драйвер Linux и добавьте сетевой принтер

- Убедитесь в том, что устройство включено и подключено к локальной сети. Кроме того, должен быть настроен IP-адрес устройства.
- Загрузите пакет Unified Linux Driver с веб-сайта компании Samsung.
- Распакуйте файл UnifiedLinuxDriver.tar.gz и откройте созданный каталог.
- Откройте папку **Linux**.
- Дважды щелкните значок **install.sh**.

- Откроется окно установки Samsung. Щелкните **Continue**.
- Откроется окно **Add printer wizard**. Щелкните **Next**.
- Выберите **Network printer** и нажмите кнопку **Search**.
- IP-адрес и название модели принтера появятся в поле списка.
- Выберите устройство и нажмите кнопку **Next**.
- Введите описание принтера и нажмите кнопку **Next**.
- После добавления принтера нажмите кнопку **Finish**.
- После завершения установки нажмите кнопку **Finish**.

Добавление сетевого принтера

- Дважды щелкните значок **Unified Driver Configurator**.
- Нажмите кнопку **Add Printer...**
- Откроется окно **Add printer wizard**. Щелкните **Next**.
- Выберите пункт **Network printer** и нажмите кнопку **Search**.
- IP-адрес и название модели принтера появятся в поле списка.
- Выберите устройство и нажмите кнопку **Next**.
- Введите описание принтера и нажмите кнопку **Next**.
- После добавления принтера нажмите кнопку **Finish**.

Конфигурация IPv6

 **TCP/IPv6** поддерживается только Windows Vista или более поздними версиями.

 Если IPv6-сеть не работает, установите для всех параметров сети значения по умолчанию и повторите попытку (см. «Восстановление заводских настроек» на стр. 41).

В сетевом окружении, работающем по протоколу IPv6, выполните указанные ниже действия для настройки IPv6-адреса.

- Подключите устройство к сети с помощью сетевого кабеля.
- Включите устройство.
- Распечатайте **Отчет о конфигурации сети** с панели управления устройства, чтобы проверить IPv6-адреса.

-  a) Нажмите кнопку **Меню** на панели управления.
- b) Нажимайте стрелку влево/вправо. Когда появится пункт **Сеть**, нажмите кнопку **OK**.
- c) Нажимайте стрелку влево/вправо. Когда появится пункт **Информ. о сети**, нажмите кнопку **OK**.
- d) Нажимайте стрелку влево/вправо. Когда появится пункт **Да**, нажмите кнопку **OK**.

- Последовательно выберите пункты **Пуск > Панель управления > Принтеры и факсы**.
- Нажмите **Установка принтера** на левой панели окна **Принтеры и факсы**.
- Нажмите в окне **Добавить локальный принтер** кнопку **Установить принтер**.
- Откроется диалоговое окно **Мастер установки принтеров**. Следуйте инструкциям на экране.

 Если устройство не работает в сетевом окружении, активируйте IPv6. Информацию см. в следующем разделе.

Включение IPv6

Устройство поддерживает протокол IPv6.

- Нажмите кнопку **Меню** на панели управления.
- Нажимайте стрелку влево/вправо. Когда появится пункт **Сеть**, нажмите кнопку **OK**.

3. Нажимайте стрелку влево/вправо. Когда появится пункт **ТСР/IP (IPv6)**, нажмите кнопку **ОК**.
4. Нажимайте стрелку влево/вправо. Когда появится пункт **Включить IPv6**, нажмите кнопку **ОК**.
5. Нажимайте стрелку влево/вправо. Когда появится пункт **Вкл.**, нажмите кнопку **ОК**.
6. Выключите и снова включите устройство.
7. Переустановите драйвер принтера.

Настройка IPv6-адресов

Устройство поддерживает перечисленные ниже IPv6-адреса для сетевой печати и управления устройством.

- **Link-local Address:** локальный IPv6-адрес с автоматическим изменением конфигурации (адрес начинается с FE80).
- **Stateless Address:** IPv6-адрес, автоматически настраиваемый сетевым маршрутизатором.
- **Stateful Address:** IPv6-адрес, настраиваемый сервером DHCPv6.
- **Manual Address:** IPv6-адрес, настраиваемый пользователем вручную.

Конфигурация DHCPv6-адреса (с постоянным состоянием)

При использовании в сети сервера DHCPv6 можно установить один из указанных ниже параметров для динамической конфигурации сетевого узла по умолчанию.

1. Нажмите кнопку **Меню** на панели управления.
2. Нажимайте стрелку влево/вправо. Когда появится пункт **Сеть**, нажмите кнопку **ОК**.
3. Нажимайте стрелку влево/вправо. Когда появится пункт **ТСР/IP (IPv6)**, нажмите кнопку **ОК**.
4. Нажимайте стрелку влево/вправо. Когда появится пункт **Конфиг. DHCPv6**, нажмите кнопку **ОК**.
5. Нажимайте стрелку влево/вправо, пока не появится нужное значение.
 - **Адрес DHCPv6:** всегда использовать DHCPv6 независимо от запроса маршрутизатора.
 - **Откл. DHCPv6:** никогда не использовать DHCPv6 независимо от запроса маршрутизатора.
 - **Маршрутизатор:** использовать DHCPv6 только при запросе маршрутизатора.
6. Нажмите кнопку **ОК**.

Конфигурация адреса вручную

1. Запустите веб-браузер, который поддерживает адресацию IPv6 для URL-адресов, например Internet Explorer.
2. При открытии окна **SyncThru™ Web Service** наведите курсор на **Настройки** в верхней строке меню и нажмите **Параметры сети**.
3. Нажмите **ТСР/IPv6** на левой панели страницы.
4. Установите флажок **Ввод адреса вручную**. Затем будет активировано текстовое поле **Адрес / Префикс**.
5. Введите оставшуюся часть адреса (напр.: 3FFE:10:88:194::**AAAA**. А – шестнадцатеричный символ от 0 до 9 или от A до F).
6. Нажмите кнопку **Применить**.

Настройка сообщения SyncThru™ Web Service

1. Запустите веб-браузер, который поддерживает адресацию IPv6 для URL-адресов, например Internet Explorer.
2. Выберите один из IPv6-адресов (**Link-local Address, Stateless Address, Stateful Address, Manual Address**) из **отчета о конфигурации сети** (см. «Печать отчета о конфигурации сети» на стр. 40).
3. Введите IPv6-адрес (например http://[FE80::215:99FF:FE66:7701]).



Адрес необходимо писать в квадратных скобках «[]».

Настройка беспроводной сети (только CLX-3185FW/CLX-3185WK)

В этой главе приведены пошаговые инструкции по настройке устройства, подключаемого через беспроводную сеть, и соответствующего программного обеспечения.

В главу входят указанные ниже разделы:

- Работа в беспроводной сети
- Установка беспроводной сети с помощью кнопки WPS на панели управления
- Установка беспроводной сети с помощью кабеля USB

 Дополнительные сведения о сетевой среде, сетевых программах и установке драйвера для устройства, подключенного к сети, см. в следующих разделах:

- «Сетевое окружение» на стр. 39
- «Полезные сетевые программы» на стр. 39
- «Установка беспроводной сети с помощью кабеля USB» на стр. 49
- «Установка беспроводной сети с помощью сетевого кабеля» на стр. 54

Работа в беспроводной сети

Выбор сетевого подключения

Как правило, между компьютером и принтером одновременно можно установить только одно соединение. Рассмотрим два типа сетевых подключений.

- Беспроводная сеть без точки доступа (режим Ad-Hoc)
- Беспроводная сеть с точкой доступа (режим инфраструктуры)

Печать отчета о конфигурации сети

Печать **Отчета о конфигурации сети** можно запустить с панели управления устройства, где отображены текущие сетевые параметры устройства. Это поможет настроить сеть и устранить неполадки.

1. Нажмите кнопку **Меню** на панели управления.
2. Нажимайте стрелку влево/вправо. Когда появится пункт **Сеть**, нажмите кнопку **ОК**.
3. Нажимайте стрелку влево/вправо. Когда появится пункт **Информ. о сети**, нажмите кнопку **ОК**.
4. Нажимайте стрелку влево/вправо. Когда появится пункт **Да**, нажмите кнопку **ОК**.

В **отчете о конфигурации сети** содержатся MAC- и IP-адреса устройства.

Пример:

- MAC-адрес: 00:15:99:41:A2:78
- IP-адрес: 192.0.0.192

- Установка беспроводной сети с помощью сетевого кабеля
- Восстановление заводских настроек
- Завершение установки
- Устранение неисправностей

IP-адреса

Каждое устройство в сети имеет уникальный цифровой адрес, называемый **IP-адресом**. По умолчанию устройство имеет IP-адрес 192.0.0.192. Чтобы проверить адрес, можно распечатать **отчет о конфигурации сети** или **отчет о конфигурации**.

- **Назначение IP-адреса сервером DHCP:** подключите устройство к сети и подождите несколько минут, пока сервер DHCP не назначит ему IP-адрес. Затем напечатайте **отчет о конфигурации сети**, как указано выше. Если IP-адрес в отчете изменился, значит назначение прошло успешно. В отчете будет стоять новый IP-адрес.
- **Назначение статического IP-адреса:** чтобы поменять IP-адрес с компьютера, воспользуйтесь программой SetIP (см. «Назначение IP-адреса» на стр. 40).

Для установки статического IP-адреса на офисном оборудовании рекомендуется обратиться к сетевому администратору.

Имя в беспроводной сети и сетевой ключ

Беспроводные сети требуют более серьезного обеспечения безопасности. При первой установке точки доступа для работы в сети создаются сетевое имя (SSID), тип используемой защиты и сетевой ключ. Перед продолжением установки устройства проверьте эти параметры.



Режим инфраструктуры

Эта среда в основном подходит для применения в небольших офисах и дома. В этом режиме связь с беспроводным устройством обеспечивается с помощью точки доступа.

- См. «Установка устройства в беспроводной сети с точкой доступа (Windows)» на стр. 49.
- См. «Установка устройства в беспроводной сети с точкой доступа (Macintosh)» на стр. 52.



Режим Ad-hoc

В этом режиме не используется точка доступа; беспроводной компьютер и беспроводное устройство поддерживают связь друг с другом напрямую.

- См. «Установка принтера в беспроводной сети, работающей в режиме Ad-hoc (Windows)» на стр. 50.
- См. «Установка принтера в беспроводной сети, работающей в режиме Ad-hoc (Macintosh)» на стр. 53.

 После выбора конфигурации следуйте несложным указаниям для операционной системы, но сначала проверьте наличие **диска с программным обеспечением**, который входит в комплект поставки.

Установка беспроводной сети с помощью кнопки WPS

Если устройство и точка доступа (беспроводной маршрутизатор) поддерживают Wi-Fi Protected Setup™ (WPS), можно легко настроить параметры сети, нажав кнопку **WPS** () на панели управления принтера (см. «Установка беспроводной сети с помощью кнопки WPS на панели управления» на стр. 47).

Установка беспроводной сети с использованием кабелей

Можно установить беспроводную сеть с помощью кабеля USB или сетевого кабеля. В большинстве случаев рекомендуется использовать кабель USB и программное обеспечение на диске из комплекта поставки.

Существует два способа установки беспроводной сети с использованием кабелей.

- **С помощью кабеля USB:** можно легко и быстро установить беспроводную сеть, используя программу на диске из комплекта поставки. Поддерживаются только ОС Windows и Macintosh (см. «Установка беспроводной сети с помощью кабеля USB» на стр. 49).

 Можно также установить беспроводную сеть в Утилите настройки принтера с помощью кабеля USB после установки драйвера (поддерживаются ОС Windows и Macintosh).

- **С помощью сетевого кабеля:** можно установить беспроводную сеть с помощью программы SyncThru™ Web Service (см. «Установка беспроводной сети с помощью сетевого кабеля» на стр. 54).

Установка беспроводной сети с помощью кнопки WPS на панели управления

Если устройство и точка доступа (беспроводной маршрутизатор) поддерживают Wi-Fi Protected Setup™ (WPS), можно легко настроить параметры сети, нажав кнопку **WPS** () на панели управления принтера.

Подготовка

Необходимо проверить следующее:

- Убедитесь в том, что точка доступа (или беспроводной маршрутизатор) поддерживает Wi-Fi Protected Setup™ (WPS).
- Убедитесь в том, что устройство поддерживает Wi-Fi Protected

Setup™ (WPS).

Выбор сетевого подключения

Существует два метода подключения устройства к беспроводной сети с помощью кнопки **WPS** () на панели управления.

Метод **настройки с помощью нажатия кнопки (PBC)** позволяет подключить устройство к беспроводной сети путем нажатия кнопки **WPS** на панели управления устройства и на точке доступа (беспроводном маршрутизаторе) с поддержкой Wi-Fi Protected Setup™ (WPS) соответственно.

Метод **Персональный идентификационный код (PIN)** позволяет подключиться к беспроводной сети с помощью ввода предоставленного PIN-кода на точке доступа (беспроводном маршрутизаторе) с поддержкой Wi-Fi Protected Setup™ (WPS).

По умолчанию используется режим **настройки с помощью нажатия кнопки**, который рекомендуется для обычной сетевой среды.

 Точки доступа и беспроводные маршрутизаторы, поддерживающие Wi-Fi Protected Setup™ (WPS), имеют указанный ниже символ.



Изменение режима WPS

По умолчанию на устройстве задан режим **настройки с помощью нажатия кнопки**. Чтобы изменить режим WPS, выполните следующие действия:

1. Нажмите кнопку **Меню** на панели управления.
2. Нажимайте стрелку влево/вправо. Когда появится пункт **Сеть**, нажмите кнопку **OK**.
3. Нажимайте стрелку влево/вправо. Когда появится пункт **Беспроводной**, нажмите кнопку **OK**.
4. Нажимайте стрелку влево/вправо. Когда появится пункт **Параметры WPS**, нажмите кнопку **OK**.
5. Нажимайте стрелку влево/вправо, пока на дисплее не появится необходимый режим WPS, а затем нажмите кнопку **OK**.
 - Режим **PBC**: нажав кнопку **WPS** () на панели управления устройства и на точке доступа (беспроводном маршрутизаторе) с поддержкой Wi-Fi Protected Setup™ (WPS), вы сможете легко подключить устройство к беспроводной сети.
 - Режим **PIN**: путем ввода поддерживаемого **PIN**-кода на точке доступа (беспроводном маршрутизаторе) с поддержкой Wi-Fi Protected Setup™ (WPS), вы сможете вручную подключить устройство к беспроводной сети.
6. Нажмите кнопку **Стоп/Сброс** для возврата в режим готовности.

Настройка беспроводной сети с помощью нажатия кнопки

По умолчанию на устройстве задан режим **настройки с помощью нажатия кнопки**.

Подключение к беспроводной сети в режиме настройки с помощью нажатия кнопки

Чтобы подключить устройство к беспроводной сети в режиме настройки с помощью нажатия кнопки, выполните указанные ниже действия. Необходимо также проверить состояние кнопки **WPS** () на панели управления и сообщения на дисплее.

 Можно проверить текущее состояние беспроводного сетевого соединения (см. «Сведения об индикаторе Состояние» на стр. 31).

1. Нажмите кнопку **WPS** () на панели управления, удерживая ее более двух секунд.
2. **Удерж. WPS на AP в течение 02:00:** устройство перейдет в режим ожидания до нажатия кнопки WPS (PBC) на точке доступа или беспроводном маршрутизаторе (не более двух минут).
3.  : Нажмите кнопку WPS на точке доступа или беспроводном маршрутизаторе в течение двух минут.
4. **Подключение:** устройство подключается к точке доступа или беспроводному маршрутизатору.
5. **Подключено:** после успешного подключения устройства к беспроводной сети синий индикатор горит непрерывно.
 - **AP SSID:** по завершении процесса подключения к беспроводной сети на дисплее появляется информация о SSID точки доступа.

 Если устройству не удается подключиться к беспроводной сети, на дисплее последовательно появляются сообщения **Ошибка соединения** и **Подождите 2 мин. до подключения**. Затем устройство повторит попытку подключения к беспроводной сети.

Повторное подключение к беспроводной сети в режиме настройки с помощью нажатия кнопки

если нажать кнопку **WPS** () на панели управления при отсутствии подключения к беспроводной сети, устройство автоматически попытается повторно подключиться к точке доступа или беспроводному маршрутизатору с помощью использованных ранее параметров беспроводного подключения и адреса.

1. **Подключение:** если нажать кнопку **WPS** () на панели управления при отсутствии подключения к беспроводной сети, устройство автоматически попытается повторно подключиться к точке доступа или беспроводному маршрутизатору с помощью использованных ранее параметров беспроводного подключения и адреса.
2. **Подключено:** после успешного подключения устройства к беспроводной сети синий индикатор горит непрерывно.
 - **AP SSID:** по завершении процесса подключения к беспроводной сети на дисплее появляется информация о SSID точки доступа.

 Если точка доступа или беспроводной маршрутизатор раньше не использовались или параметры сети были изменены, на дисплее последовательно появляются сообщения **Ошибка соединения** и **Подождите 2 мин. до подключения**, а затем устройство повторит попытку подключения к беспроводной сети. После второй попытки функция беспроводной сети отключается, если устройство не смогло создать беспроводное подключение. Повторите попытку подключения к беспроводной сети после устранения проблемы с подключением.

Отмена подключения к беспроводной сети в режиме настройки с помощью нажатия кнопки

Чтобы отменить подключение к беспроводной сети при подключении устройства к точке доступа (или беспроводному маршрутизатору) в режиме **настройки с помощью нажатия**

кнопки, нажмите кнопку **WPS** () на панели управления. На экране последовательно появятся сообщения **Подключение Отменено** и **Подождите 2 мин. до подключения**.

Отключение от беспроводной сети в режиме настройки с помощью нажатия кнопки

Для отключения от беспроводной сети еще раз нажмите кнопку **WPS** () на панели управления принтера.



- **Если точка доступа (сеть Wi-Fi) находится в режиме ожидания:** на экране появится сообщение **Отключено**. Устройство возвращается в режим готовности.
- **Если точка доступа (сеть Wi-Fi) используется:** на экране появится сообщение **Дождитесь заверш. задания**. Устройство дожидается завершения активного задания. Затем устройство автоматически отключается от беспроводной сети. Устройство возвращается в режим готовности.

Настройка беспроводной сети с помощью ввода PIN-кода

По умолчанию на устройстве задан **режим настройки с помощью нажатия кнопки**. Для получения информации о переключении в режим **WPS** см. «Изменение режима WPS» на стр. 47.

Подключение к беспроводной сети с помощью ввода PIN-кода

Чтобы подключить устройство к беспроводной сети в режиме настройки с помощью ввода PIN-кода, выполните указанные ниже действия. Проверьте состояние кнопки **WPS** () и индикатора беспроводной сети.

1. Нажмите кнопку **WPS** () на панели управления, удерживая ее более четырех секунд.
2. **Введите xxxx-xxxx в AP:02:00:** на экране появится PIN-код, состоящий из 8 цифр. Устройство перейдет в режим ожидания до ввода PIN-кода на точке доступа или беспроводном маршрутизаторе (не более двух минут).
3.  : Введите PIN-код на точке доступа или беспроводном маршрутизаторе в течение двух минут.
4. **Подключение:** устройство начинает подключение к беспроводной сети.
5. **Подключено:** после успешного подключения устройства к беспроводной сети синий индикатор горит непрерывно.
 - **AP SSID:** по завершении процесса подключения к беспроводной сети на дисплее появляется информация о SSID точки доступа.

 Если устройству не удается подключиться к беспроводной сети, на дисплее последовательно появляются сообщения **Ошибка соединения** и **Подождите 2 мин. до подключения**. Затем устройство повторит попытку подключения к беспроводной сети.

Повторное подключение к беспроводной сети в режиме настройки с помощью ввода PIN-кода

Если нажать кнопку **WPS** () на панели управления при отсутствии подключения к беспроводной сети, устройство автоматически попытается повторно подключиться к точке доступа или беспроводному маршрутизатору с помощью использованных ранее параметров беспроводного подключения и адреса.

1. **Подключение:** Если нажать кнопку **WPS** () на панели

управления при отсутствии подключения к беспроводной сети, устройство автоматически попытается повторно подключиться к точке доступа или беспроводному маршрутизатору с помощью использованных ранее параметров беспроводного подключения и адреса.

2. **Подключено:** после успешного подключения устройства к беспроводной сети синий индикатор горит непрерывно.
 - **AP SSID:** по завершении процесса подключения к беспроводной сети на дисплее появляется информация о SSID точки доступа.

 Если точка доступа или беспроводной маршрутизатор раньше не использовались или параметры сети были изменены, на дисплее последовательно появятся сообщения **Ошибка соединения** и **Подождите 2 мин. до подключения**, а затем устройство повторит попытку подключения к беспроводной сети. После второй попытки функция беспроводной сети отключается, если устройство не смогло создать беспроводное подключение. Повторите попытку подключения к беспроводной сети после устранения проблемы с подключением.

Отмена подключения к беспроводной сети в режиме настройки с помощью ввода PIN-кода

Чтобы отменить подключение к беспроводной сети при подключении устройства к точке доступа (или беспроводному маршрутизатору) в режиме **PIN**, нажмите кнопку **WPS** () на панели управления. На экране последовательно появятся сообщения **Подключение Отменено** и **Подождите 2 мин. до подключения**.

Отключение от беспроводной сети, настроенной с помощью ввода PIN-кода

Для отключения от беспроводной сети еще раз нажмите кнопку **WPS** () на панели управления принтера.

- **Если точка доступа (сеть Wi-Fi) находится в режиме ожидания:** на экране появится сообщение **Отключено**. Устройство возвращается в режим готовности.
- **Если точка доступа (сеть Wi-Fi) используется:** на экране появится сообщение **Дождитесь заверш. задания**. Устройство дожидается завершения активного задания. Затем устройство автоматически отключается от беспроводной сети. Устройство возвращается в режим готовности.

Установка беспроводной сети с помощью кабеля USB

 Для получения сведений о настройках сети обратитесь к администратору сети или специалисту, который производил настройку беспроводной сети.

Установка устройства в беспроводной сети с точкой доступа (Windows)

Подготовка



Подготовьте следующее:

- точку доступа;
- принтер, подключенный к сети;
- **Software CD**, поставляемый с устройством;
- устройство с интерфейсом беспроводной сети;

- USB-кабель.

Создание сети в режиме инфраструктуры в Windows

Когда все будет готово, выполните следующие шаги:

1. Убедитесь, что кабель USB подключен к устройству.
2. Включите компьютер, точку доступа и устройство.
3. Вставьте компакт-диск, входящий в комплект поставки, в привод для компакт-дисков.
 - Установка программного обеспечения должна начаться автоматически, в этом случае появится окно установки.
 - Если окно установки не открылось, нажмите кнопку **Пуск** и выберите пункт **Выполнить**. Введите команду **X:\Setup.exe**, заменив «X» буквой дисковода. Щелкните **ОК**.
 - В Windows Vista, Windows 7 или Windows 2008 Server R2 нажмите **Пуск > Все программы > Стандартные > Выполнить**. Введите команду **X:\Setup.exe**, заменив «X» буквой вашего CD-ROM, и нажмите кнопку **ОК**.
 - При появлении окна **Автозапуск** в Windows Vista, Windows 7 или Windows 2008 Server R2 щелкните **Выполнить Setup.exe** в поле **Установить или запустить программу**, а затем нажмите кнопку **Далее** или **Да** в окне **Контроль учетных записей пользователей**.
4. Выберите параметр **Установка и настройка беспроводной сети**.
5. Прочитайте **Лицензионное соглашение** и установите флажок **Я принимаю условия лицензионного соглашения**. Затем нажмите кнопку **Далее**.
6. Будет выполнен поиск беспроводных сетей.
 -  В случае сбоя поиска проверьте правильность подключения кабеля USB между компьютером и устройством и следуйте инструкциям на экране.
7. В окне появится список обнаруженных беспроводных сетевых устройств. Выберите имя (SSID) точки доступа и нажмите кнопку **Далее**.
 -  Если не удастся найти нужное сетевое имя или требуется настроить беспроводную сеть вручную, нажмите кнопку **Дополнительно**.
 - **Имя беспроводной сети:** введите SSID точки доступа (при вводе учитывается регистр).
 - **Режим работы:** выберите **Инфраструктура**.
 - **Аутентификация:** выберите тип проверки подлинности.
 - Открытая:** проверка подлинности не используется. Шифрование может применяться при необходимости (в зависимости от требований к безопасности данных).
 - С общим ключом:** проверка подлинности используется. Для доступа к сети устройство должно иметь допустимый ключ WEP.
 - WPA Personal или WPA2 Personal:** выберите эти параметры для проверки подлинности сервера печати с помощью общего ключа WPA. В этом режиме используется общий закрытый ключ (также называемый предварительным ключом), который настраивается вручную на точке доступа и на всех ее клиентах.
 - **Шифрование:** выберите тип шифрования

(«Отсутствует», WEP64, WEP128, TKIP, AES, TKIP AES).

- **Ключ сети:** введите ключ шифрования сети.
- **Подтверждение ключа сети:** повторно введите ключ шифрования сети.
- **Индекс ключа WEP:** при использовании WEP-шифрования выберите соответствующий индекс ключа WEP.



Если для точки доступа настроена безопасность, выводится окно безопасности беспроводной сети.

Появится окно безопасности беспроводной сети. Вид окна зависит от выбранного режима безопасности (WEP или WPA).

- **Для режима WEP**

Выберите значение **Открытая** или **С общим ключом** для проверки подлинности и введите ключ безопасности WEP. Щелкните **Далее**.

WEP – протокол защиты от несанкционированного доступа к беспроводной сети. Данные из каждого передаваемого по сети пакета шифруются с использованием 64- или 128-разрядного ключа WEP.

- **Для режима WPA**

Введите общий ключ WPA и нажмите кнопку **Далее**. Технология WPA осуществляет авторизацию и идентификацию пользователей с помощью закрытого ключа, который автоматически меняется через одинаковые промежутки времени. Для шифрования данных также используется протокол целостности ключа TKIP (Temporal Key Integrity Protocol) и стандарт расширенного шифрования AES (Advanced Encryption Standard).

8. В окне выводятся параметры беспроводной сети и проверяется их правильность. Щелкните **Далее**.

- **Для метода DHCP**

Если в качестве метода назначения IP-адресов используется DHCP, проверьте, отображается ли в этом окне значение **DHCP**. Если указан метод **Статич.**, нажмите кнопку **Изменить настройки TCP/IP**, чтобы изменить метод назначения на **DHCP**.

- **Для статического метода**

Если для назначения IP-адресов используется статический метод, проверьте, отображается ли в этом окне значение **Статич.** Если выбрано значение **DHCP**, нажмите кнопку **Изменить настройки TCP/IP**, чтобы ввести IP-адрес и другие значения конфигурации для устройства. Перед вводом IP-адреса принтера необходимо узнать значения конфигурации сети. Если для компьютера задан метод DHCP, для получения статического IP-адреса необходимо обратиться к администратору сети.

Пример

Если заданы следующие параметры сети компьютера:

- IP-адрес: 169.254.133.42
- Маска подсети: 255.255.0.0

необходимо задать следующие параметры сети для принтера:

- IP-адрес: 169.254.133. 43 (используйте IP-адрес компьютера, изменив последние три цифры).
- Маска подсети: 255.255.0.0 (используйте маску подсети компьютера).

- Шлюз: 169.254.133.1 (измените последние три цифры IP-адреса принтера на 1).

9. После завершения настройки отключите кабель USB от компьютера и устройства. Щелкните **Далее**.
10. Откроется диалоговое окно **Настройка беспроводной сети завершена**.

Нажмите кнопку **Да**, чтобы принять текущие параметры и продолжить установку.

Нажмите кнопку **Нет**, чтобы вернуться к первому экрану.

Затем нажмите кнопку **Далее**.

11. В окне **Подтверждение подключения принтера** нажмите кнопку **Далее**.

12. Выберите компоненты, которые следует установить. Щелкните **Далее**.

После выбора компонентов можно также изменить имя устройства, разрешить общий доступ к устройству в сети, назначить устройство в качестве используемого по умолчанию, а также изменить имя порта для каждого устройства. Щелкните **Далее**.

13. После завершения установки появится окно с предложением напечатать пробную страницу. Чтобы напечатать тестовую страницу, нажмите **Печать тестовой страницы**.

Если тестовая страница не нужна, нажмите кнопку **Далее** и перейдите к шагу 16.

14. Если пробная страница напечатана правильно, нажмите кнопку **Да**.

Если неправильно, нажмите кнопку **Нет** для повторной печати.

15. Для того чтобы зарегистрироваться в качестве пользователя устройства и получать дополнительную информацию от Samsung, нажмите **Регистрация через Интернет**.

16. Щелкните **Готово**.

Установка принтера в беспроводной сети, работающей в режиме Ad-hoc (Windows)

Если точка доступа отсутствует, можно настроить между принтером и компьютером беспроводную сеть в режиме Ad-hoc. Для этого выполните приведенные ниже несложные инструкции.

Подготовка

Подготовьте следующее:

- принтер, подключенный к сети;
- **Software CD**, поставляемый с устройством;
- устройство с интерфейсом беспроводной сети;
- USB-кабель.

Создание сети Ad-hoc в Windows

Когда все будет готово, выполните следующие шаги:

1. Убедитесь, что кабель USB подключен к устройству.
2. Включите компьютер и устройство с поддержкой беспроводной сети.
3. Вставьте компакт-диск, входящий в комплект поставки, в привод для компакт-дисков.
 - Установка программного обеспечения должна начаться автоматически, в этом случае появится окно установки.
 - Если окно установки не открылось, нажмите кнопку **Пуск** и выберите пункт **Выполнить**. Введите команду X:\Setup.exe, заменив «X» буквой дисковода. Щелкните **ОК**.
 - В Windows Vista, Windows 7 или Windows 2008 Server R2

нажмите **Пуск > Все программы > Стандартные > Выполнить**.

Введите команду **X:\Setup.exe**, заменив «X» буквой вашего CD-ROM, и нажмите кнопку **ОК**.

- При появлении окна **Автозапуск** в Windows Vista, Windows 7 или Windows 2008 Server R2 щелкните **Выполнить Setup.exe** в поле **Установить или запустить программу**, а затем нажмите кнопку **Далее** или **Да** в окне **Контроль учетных записей пользователей**.

4. Выберите параметр **Установка и настройка беспроводной сети**.
5. Прочтите **Лицензионное соглашение** и установите флажок **Я принимаю условия лицензионного соглашения**. Затем нажмите кнопку **Далее**.
6. Будет выполнен поиск беспроводных сетей.

 В случае сбоя поиска проверьте правильность подключения кабеля USB между компьютером и устройством и следуйте инструкциям на экране.

7. В результате поиска появится список беспроводных сетей, найденных устройством.

Для использования настройки Samsung Ad-hoc по умолчанию выберите последнюю беспроводную сеть в списке, где **Имя сети (SSID)** имеет значение **portthru**, а **Сигнал** имеет значение **Сеть принтера**.

Затем нажмите кнопку **Далее**.

Для использования других настроек Ad-hoc выберите другую беспроводную сеть в списке.

 Если не удастся найти нужное сетевое имя или требуется настроить конфигурацию Ad-hoc вручную, нажмите кнопку **Дополнительно**.

- **Имя беспроводной сети:** введите имя SSID (при вводе учитывается регистр).
- **Режим работы:** выберите **Ad-Нос**.
- **Канал:** выберите канал
- **Аутентификация:** выберите тип проверки подлинности.
Открытая: проверка подлинности не используется. Шифрование может применяться при необходимости (в зависимости от требований к безопасности данных).
С общим ключом: проверка подлинности используется. Для доступа к сети устройство должно иметь допустимый ключ WEP.
- **Шифрование:** выберите тип шифрования («Отсутствует», WEP64, WEP128).
- **Ключ сети:** введите ключ шифрования сети.
- **Подтверждение ключа сети:** повторно введите ключ шифрования сети.
- **Индекс ключа WEP:** при использовании WEP-шифрования выберите соответствующий индекс ключа WEP.

 Если для сети Ad-hoc настроена безопасность, выводится окно безопасности беспроводной сети.

Появится окно безопасности беспроводной сети. Выберите значение **Открытая** или **С общим ключом** и нажмите кнопку **Далее**.

- WEP – протокол защиты от несанкционированного доступа к беспроводной сети. Данные из каждого передаваемого по сети пакета шифруются с

использованием 64- или 128-разрядного ключа WEP.

8. В окне выводятся параметры беспроводной сети и проверяется их правильность. Щелкните **Далее**.

 Перед вводом IP-адреса принтера необходимо узнать значения конфигурации сети. Если конфигурация сети компьютера имеет значение DHCP, настройка беспроводной сети тоже должна быть DHCP. Если конфигурация сети компьютера имеет значение «Статич.», настройка беспроводной сети тоже должна быть «Статич.».

Если для компьютера задан метод DHCP, для использования настройки беспроводной сети «Статич.» необходимо обратиться к администратору сети для получения статического IP-адреса.

- **Для метода DHCP**

Если в качестве метода назначения IP-адресов используется DHCP, проверьте, отображается ли в окне **Подтверждение настроек беспроводной сети** значение **DHCP**. Если указан метод **Статич.**, нажмите кнопку **Изменить настройки TCP/IP**, чтобы изменить метод назначения на **Получать IP-адрес автоматически (DHCP)**.

- **Для статического метода**

Если для назначения IP-адресов используется статический метод, проверьте, отображается ли в окне **Подтверждение настроек беспроводной сети** значение **Статич.**. Если выбрано значение **DHCP**, нажмите кнопку **Изменить настройки TCP/IP**, чтобы ввести IP-адрес и другие значения конфигурации для устройства.

Пример

Если заданы следующие параметры сети компьютера:

- IP-адрес: 169.254.133.42
- Маска подсети: 255.255.0.0

необходимо задать следующие параметры сети для принтера:

- IP-адрес: 169.254.133. 43 (используйте IP-адрес компьютера, изменив последние три цифры).
- Маска подсети: 255.255.0.0 (используйте маску подсети компьютера).
- Шлюз: 169.254.133.1 (измените последние три цифры IP-адреса принтера на 1).

9. После завершения настройки отключите кабель USB от компьютера и устройства. Щелкните **Далее**.

 Следуйте инструкциям в окне **Изменение настроек сети ПК**.

После завершения настройки параметров беспроводной сети компьютера нажмите кнопку **Далее**.

Если беспроводная сеть компьютера имеет настройку DHCP, получение IP-адреса займет несколько минут.

10. Откроется диалоговое окно **Настройка беспроводной сети завершена**.

Нажмите кнопку **Да**, чтобы принять текущие параметры и продолжить установку.

Нажмите кнопку **Нет**, чтобы вернуться к первому экрану.

Затем нажмите кнопку **Далее**.

11. В окне **Подтверждение подключения принтера** нажмите кнопку **Далее**.

12. Выберите компоненты, которые следует установить. Щелкните **Далее**.
После выбора компонентов можно также изменить имя устройства, разрешить общий доступ к устройству в сети, назначить устройство в качестве используемого по умолчанию, а также изменить имя порта для каждого устройства. Щелкните **Далее**.
13. После завершения установки появится окно с предложением напечатать пробную страницу. Чтобы напечатать тестовую страницу, нажмите **Печать тестовой страницы**.
Если тестовая страница не нужна, нажмите кнопку **Далее** и перейдите к шагу 16.
14. Если пробная страница напечатана правильно, нажмите кнопку **Да**.
Если неправильно, нажмите кнопку **Нет** для повторной печати.
15. Для того чтобы зарегистрироваться в качестве пользователя устройства и получать дополнительную информацию от компании Samsung, нажмите кнопку **Регистрация через Интернет**.
16. Щелкните **Готово**.

Установка устройства в беспроводной сети с точкой доступа (Macintosh)

Подготовка

Подготовьте следующее:

- точку доступа;
- принтер, подключенный к сети;
- **Software CD**, поставляемый с устройством;
- устройство с интерфейсом беспроводной сети;
- USB-кабель.

Создание сети в режиме инфраструктуры в Macintosh

Когда все будет готово, выполните следующие шаги:

1. Убедитесь, что кабель USB подключен к устройству.
2. Включите компьютер, точку доступа и устройство.
3. Вставьте компакт-диск, входящий в комплект поставки, в привод для компакт-дисков.
4. Дважды щелкните по значку компакт-диска, появившемуся на рабочем столе Macintosh.
5. Откройте папку **MAC_Installer**.
6. Дважды щелкните значок **Installer OS X**.
7. Введите пароль и нажмите кнопку **OK**.
8. Откроется окно установки Samsung. Щелкните **Continue**.
9. Ознакомьтесь с лицензионным соглашением и нажмите кнопку **Continue**.
10. Для того чтобы принять условия лицензионного соглашения, нажмите кнопку **Agree**.
11. Выберите вариант **Easy Install** и нажмите кнопку **Install**. Режим установки **Easy Install** рекомендуется для большинства пользователей. В результате будут установлены все необходимые для работы устройства компоненты.
В режиме **Custom Install** можно выбрать устанавливаемые компоненты.
12. На экране появится предупреждение о том, что все работающие приложения будут закрыты. Нажмите кнопку **Continue**.

13. Выберите пункт **Wireless Setting and Installation** и нажмите кнопку **OK**.

14. Будет выполнен поиск беспроводных сетей.



В случае сбоя поиска проверьте правильность подключения кабеля USB между компьютером и устройством и следуйте инструкциям на экране.

15. В окне появится список обнаруженных беспроводных сетевых устройств. Выберите имя (SSID) точки доступа и нажмите кнопку **Next**.



Если не удается найти нужное сетевое имя или требуется настроить беспроводную сеть вручную, нажмите кнопку **Advanced Setting**.

- **Enter the wireless Network Name:** введите SSID точки доступа (при вводе учитывается регистр).
- **Operation Mode:** выберите **Infrastructure**.
- **Authentication:** выберите тип проверки подлинности.
Open System: проверка подлинности не используется. Шифрование применяется в зависимости от требований к безопасности данных.
Shared Key: проверка подлинности используется. Для доступа к сети устройство должно иметь допустимый ключ WEP.
- **WPA Personal или WPA2 Personal:** выберите эти параметры для проверки подлинности сервера печати с помощью общего ключа WPA. В этом режиме используется общий закрытый ключ (также называемый предварительным ключом), который настраивается вручную на точке доступа и на всех ее клиентах.
- **Encryption:** выберите тип шифрования («Отсутствует», WEP64, WEP128, TKIP, AES, TKIP AES).
- **Network Key:** введите ключ шифрования сети.
- **Confirm Network Key:** повторно введите ключ шифрования сети.
- **WEP Key Index:** при использовании WEP-шифрования выберите соответствующий индекс ключа WEP.



Если для точки доступа настроена безопасность, выводится окно безопасности беспроводной сети. Появится окно безопасности беспроводной сети. Вид окна зависит от выбранного режима безопасности (WEP или WPA).

- **Для режима WEP**
Выберите значение **Open System** или **Shared Key** для проверки подлинности и введите ключ безопасности WEP. Щелкните **Next**.
WEP – протокол защиты от несанкционированного доступа к беспроводной сети. Данные из каждого передаваемого по сети пакета шифруются с использованием 64- или 128-разрядного ключа WEP.
- **Для режима WPA**
Введите общий ключ WPA и нажмите кнопку **Next**.
Технология WPA осуществляет авторизацию и идентификацию пользователей с помощью закрытого ключа, который автоматически меняется через одинаковые промежутки времени. Для шифрования данных также используется протокол целостности ключа TKIP (Temporal Key Integrity Protocol) и стандарт

расширенного шифрования AES (Advanced Encryption Standard).

16. В окне выводятся параметры беспроводной сети для проверки их правильности. Щелкните **Next**.
 - **Для метода DHCP**
Если в качестве метода назначения IP-адресов используется DHCP, проверьте, отображается ли в этом окне значение **DHCP**. Если указан метод **Static**, нажмите кнопку **Change TCP/IP**, чтобы изменить метод назначения на **DHCP**.
 - **Для статического метода**
Если для назначения IP-адресов используется статический метод, проверьте, отображается ли в этом окне значение **Static**. Если выбрано значение **DHCP**, нажмите кнопку **Change TCP/IP**, чтобы ввести IP-адрес и другие значения конфигурации для устройства. Перед вводом IP-адреса принтера необходимо узнать значения конфигурации сети. Если для компьютера задан метод DHCP, для получения статического IP-адреса необходимо обратиться к администратору сети.
Пример
Если заданы следующие параметры сети компьютера:
 - IP-адрес: 169.254.133.42
 - Маска подсети: 255.255.0.0необходимо задать следующие параметры сети для принтера:
 - IP-адрес: 169.254.133. 43 (используйте IP-адрес компьютера, изменив последние три цифры).
 - Маска подсети: 255.255.0.0 (используйте маску подсети компьютера).
 - Шлюз: 169.254.133.1 (измените последние три цифры IP-адреса принтера на 1).
17. Будет выполнено подключение к беспроводной сети с учетом заданной конфигурации.
18. После завершения настройки отключите кабель USB от компьютера и устройства. Щелкните **Next**.
19. Выполняется процесс установки.
20. В процессе установки появляется окно **Fax Queue Creator**.
 - Для CLX-3185WK нажмите **Cancel** и перейдите к следующему шагу.
 - Для CLX-3185FW выберите имя вашего устройства из списка **Printer Name** и нажмите **Create**. В окне подтверждения нажмите кнопку **OK**.
21. Нажмите кнопку **Continue** в окне **Read Me**.
22. После установки нажмите кнопку **Restart**.

Установка принтера в беспроводной сети, работающей в режиме Ad-hoc (Macintosh)

Если точка доступа отсутствует, можно настроить между принтером и компьютером беспроводную сеть в режиме Ad-hoc. Для этого выполните приведенные ниже несложные инструкции.

Подготовка

Подготовьте следующее:

- принтер, подключенный к сети;
- **Software CD**, поставляемый с устройством;
- устройство с интерфейсом беспроводной сети;
- USB-кабель.

Создание сети Ad-hoc в Macintosh

Когда все будет готово, выполните следующие шаги:

1. Убедитесь, что кабель USB подключен к устройству.
2. Включите компьютер и устройство.
3. Вставьте компакт-диск, входящий в комплект поставки, в привод для компакт-дисков.
4. Дважды щелкните по значку компакт-диска, появившемуся на рабочем столе Macintosh.
5. Откройте папку **MAC_Installer**.
6. Дважды щелкните значок **Installer OS X**.
7. Введите пароль и нажмите кнопку **OK**.
8. Откроется окно установки Samsung. Щелкните **Continue**.
9. Ознакомьтесь с лицензионным соглашением и нажмите кнопку **Continue**.
10. Для того чтобы принять условия лицензионного соглашения, нажмите кнопку **Agree**.
11. Выберите вариант **Easy Install** и нажмите кнопку **Install**. Режим установки **Easy Install** рекомендуется для большинства пользователей. В результате будут установлены все необходимые для работы устройства компоненты. В режиме **Custom Install** можно выбрать отдельные компоненты для установки.
12. На экране появится предупреждение о том, что все работающие приложения будут закрыты. Нажмите кнопку **Continue**.
13. Выберите пункт **Wireless Setting and Installation** и нажмите кнопку **OK**.
14. Будет выполнен поиск беспроводных сетей.
 -  В случае сбоя поиска проверьте правильность подключения кабеля USB между компьютером и устройством и следуйте инструкциям на экране.
15. В результате поиска появится список беспроводных сетей, найденных устройством.
Для использования настройки Samsung Ad-hoc по умолчанию выберите последнюю беспроводную сеть в списке, где **Network Name (SSID)** имеет значение **portthru**, а **Link Quality** имеет значение **Printer Self Network**.
Затем нажмите кнопку **Next**.
Для использования других настроек Ad-hoc выберите другую беспроводную сеть в списке.
 -  Если не удается найти нужное сетевое имя или требуется настроить конфигурацию Ad-hoc вручную, нажмите кнопку **Advanced Setting**.
 - **Enter the wireless Network Name:** введите имя SSID (при вводе учитывается регистр).
 - **Operation Mode:** выберите **Ad-hoc**.
 - **Channel:** выберите канал
 - **Authentication:** выберите тип проверки подлинности.
Open System: проверка подлинности не используется. Шифрование применяется в зависимости от требований к безопасности данных.
Shared Key: проверка подлинности используется. Для доступа к сети устройство должно иметь допустимый ключ WEP.
 - **Encryption:** выберите тип шифрования («Отсутствует», WEP64, WEP128).
 - **Network Key:** введите ключ шифрования сети.

- **Confirm Network Key:** повторно введите ключ шифрования сети.
- **WEP Key Index:** при использовании WEP-шифрования выберите соответствующий индекс ключа WEP.



Если для сети Ad-hoc настроена безопасность, выводится окно безопасности беспроводной сети.

Появится окно безопасности беспроводной сети. Выберите значение **Open System** или **Shared Key** и нажмите кнопку **Next**.

- WEP – протокол защиты от несанкционированного доступа к беспроводной сети. Данные из каждого передаваемого по сети пакета шифруются с использованием 64- или 128-разрядного ключа WEP.

16. Появится окно, отображающее настройки беспроводных сетей. Проверьте параметры и нажмите кнопку **Next**.



Перед вводом IP-адреса принтера необходимо узнать значения конфигурации сети. Если конфигурация сети компьютера имеет значение DHCP, настройка беспроводной сети тоже должна быть DHCP. Если конфигурация сети компьютера имеет значение «Статич.», настройка беспроводной сети тоже должна быть «Статич.».

Если для компьютера задан метод DHCP, для использования настройки беспроводной сети «Статич.» необходимо обратиться к администратору сети для получения статического IP-адреса.

• Для метода DHCP

Если в качестве метода назначения IP-адресов используется DHCP, проверьте, отображается ли в окне **DHCP** значение **Wireless Network Setting Confirm**. Если указан метод **Static**, нажмите кнопку **Change TCP/IP**, чтобы изменить метод назначения на **Receive IP address automatically (DHCP)**.

• Для статического метода

Если для назначения IP-адресов используется статический метод, проверьте, отображается ли в окне **Wireless Network Setting Confirm** значение **Static**. Если выбрано значение **DHCP**, нажмите кнопку **Change TCP/IP**, чтобы ввести IP-адрес и другие значения конфигурации для устройства.

Пример

Если заданы следующие параметры сети компьютера:

- IP-адрес: 169.254.133.42
- Маска подсети: 255.255.0.0

необходимо задать следующие параметры сети для принтера:

- IP-адрес: 169.254.133. 43 (используйте IP-адрес компьютера, изменив последние три цифры).
- Маска подсети: 255.255.0.0 (используйте маску подсети компьютера).
- Шлюз: 169.254.133.1 (измените последние три цифры IP-адреса принтера на 1).

17. Будет выполнено подключение к беспроводной сети с учетом заданной конфигурации.

18. После завершения настройки отключите кабель USB от компьютера и устройства. Щелкните **Next**.

19. Выполняется процесс установки.

20. В процессе установки появляется окно **Fax Queue Creator**.

- Для CLX-3185WK нажмите **Cancel** и перейдите к следующему шагу.
- Для CLX-3185FW выберите имя вашего устройства из списка **Printer Name** и нажмите **Create**. В окне подтверждения нажмите кнопку **OK**.

21. Нажмите кнопку **Continue** в окне **Read Me**.

22. После установки нажмите кнопку **Restart**.

Установка беспроводной сети с помощью сетевого кабеля

Данное устройство поддерживает работу в сети. Для того чтобы устройство можно было использовать в сети, необходимо выполнить некоторые настройки.



Для получения сведений о настройках сети обратитесь к администратору сети или специалисту, который производил настройку беспроводной сети.

Подготовка

Подготовьте следующее:

- точку доступа;
- принтер, подключенный к сети;
- **Software CD**, поставляемый с устройством;
- принтер с поддержкой беспроводной сети (данное устройство);
- сетевой кабель.

Назначение IP-адреса

Для печати и управления устройством по сети необходимо сначала задать для него IP-адрес. В большинстве случаев новый IP-адрес автоматически назначается сервером DHCP, расположенным в сети.

В ряде случаев IP-адрес следует устанавливать вручную. Такой IP-адрес, называемый статическим, часто требуется в корпоративных интранетах в целях безопасности.

- **Назначение IP-адреса сервером DHCP:** подключите устройство к сети и подождите несколько минут, пока сервер DHCP не назначит ему IP-адрес. Затем напечатайте **отчет о конфигурации сети**, как указано выше. Если IP-адрес в отчете изменился, значит назначение прошло успешно. В отчете будет стоять новый IP-адрес. (См. «Печать отчета о конфигурации сети» на стр. 40.)
- **Назначение статического IP-адреса:** чтобы поменять IP-адрес с компьютера, воспользуйтесь программой SetIP.

В офисной сети для назначения этого адреса рекомендуется обратиться к сетевому администратору.

Назначение IP-адреса с помощью программы SetIP (Windows)

Данная программа используется для назначения устройству IP-адреса вручную по его MAC-адресу. MAC-адрес представляет собой серийный номер сетевого интерфейса устройства. Его можно найти в **отчете о конфигурации сети**.

Перед использованием программы SetIP отключите брандмауэр компьютера.

1. В меню **Пуск** последовательно выберите элементы **Все программы** > **Панель управления**.
2. Дважды щелкните **Центр обеспечения безопасности**.
3. Щелкните **Брандмауэр Windows**.
4. Отключите брандмауэр.

Установка программы

1. Вставьте компакт-диск, входящий в комплект поставки устройства, в привод. После того как автоматически запустится установка программ с компакт-диска, закройте окно.
2. Запустите проводник Windows и откройте диск X (где «X» – имя дисководов для компакт-дисков).
3. Дважды щелкните **Application > SetIP**.
4. Чтобы запустить установку программы, дважды щелкните **Setup.exe**.
5. Щелкните **ОК**. При необходимости выберите нужный язык из раскрывающегося списка.
6. Следуйте инструкциям в окне для завершения установки.

Запуск программы

1. Подключите устройство к сети с помощью сетевого кабеля.
2. Включите устройство.
3. В Windows откройте меню **Пуск** и последовательно выберите пункты **Все программы > Samsung Printers > SetIP > SetIP**.
4. Щелкните значок  (третий слева) в окне SetIP, чтобы открыть окно **Параметр TCP/IP**.
5. Введите новые сведения об устройстве в окне настройки, как показано ниже. Если принтер используется в корпоративной интрасети, эти сведения необходимо получить у администратора.

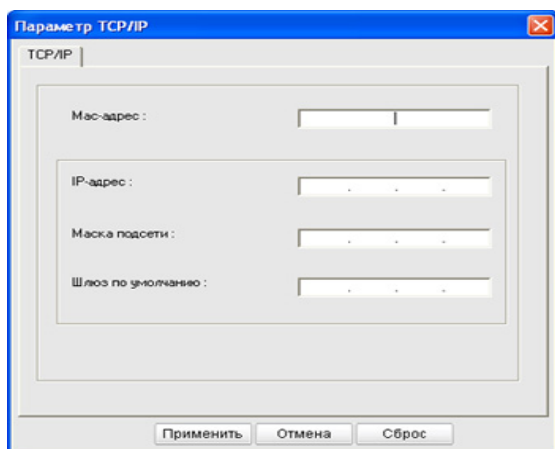

- **MAC-адрес:** найдите MAC-адрес в **Отчете о конфигурации сети** и введите его без двоеточий. Например 00:15:99:29:51:A8 вводится как 0015992951A8.
 - **IP-адрес:** введите новый IP-адрес принтера. Если, например, IP-адрес компьютера – 192.168.1.150, введите 192.168.1.X. (X – это число между 1 и 254, отличное от числа в адресе компьютера.)
 - **Маска подсети:** введите маску подсети.
 - **Шлюз по умолчанию:** введите шлюз по умолчанию.
6. Нажмите кнопку **Применить**, а затем **ОК**. Будет автоматически напечатан **Отчет о конфигурации сети**. Проверьте правильность всех настроек.
 7. Нажмите кнопку **Выход**, чтобы выйти из программы SetIP.
 8. При необходимости перезапустите брандмауэр компьютера.

Назначение IP-адреса с помощью программы SetIP (Macintosh)

Перед использованием программы SetIP отключите брандмауэр компьютера.

 Путь и элементы интерфейса могут различаться в зависимости от версии Macintosh OS. Обратитесь к руководству пользователя Mac OS.

1. Откройте **System Preferences**.
2. Щелкните **Security**.
3. Войдите в меню **Firewall**.
4. Отключите брандмауэр.

 В зависимости от модели компьютера описанные ниже инструкции могут меняться.

1. Подключите устройство к сети с помощью сетевого кабеля.
2. Вставьте установочный компакт-диск в дисковод, откройте окно диска и выберите **MAC_Installer > MAC_Printer > SetIP > SetIPApplet.html**.
3. Дважды щелкните по файлу, при этом автоматически откроется браузер **Safari**, затем выберите **Trust**. В браузере будет открыта страница **SetIPApplet.html**, на которой приведены сведения об имени принтера и IP-адресе.
4. Щелкните значок  (третий слева) в окне SetIP, чтобы открыть окно **TCP/IP configuration**.
5. Введите новые сведения об устройстве в окне настройки, как показано ниже. Если принтер используется в корпоративной интрасети, эти сведения необходимо получить у администратора.
 - **MAC Address:** найдите MAC-адрес в **Отчете о конфигурации сети** и введите его без двоеточий. Например 00:15:99:29:51:A8 вводится как 0015992951A8.
 - **IP Address:** введите новый IP-адрес принтера. Если, например, IP-адрес компьютера – 192.168.1.150, введите 192.168.1.X. (X – это число между 1 и 254, отличное от числа в адресе компьютера.)
 - **Subnet Mask:** введите маску подсети.
 - **Default Gateway:** введите шлюз по умолчанию.
6. Нажмите кнопку **Apply**, затем **ОК** и снова – **ОК**. Принтер автоматически напечатает отчет о конфигурации. Проверьте правильность всех настроек. Закройте приложение **Safari**. После этого можно закрыть окно и извлечь установочный компакт-диск. При необходимости перезапустите брандмауэр компьютера. Вы успешно назначили IP-адрес, маску подсети и шлюз.

Настройка устройства в беспроводной сети

Сначала нужно узнать SSID используемой беспроводной сети и ключ сети, если она зашифрована. Эта информация задается при установке точки доступа. Если параметры используемой беспроводной сети неизвестны, обратитесь к администратору сети или специалисту, настраивавшему беспроводное окружение.

Для настройки параметров беспроводной сети можно использовать SyncThru™ Web Service.

Настройка сообщения SyncThru™ Web Service

Перед началом настройки параметров беспроводной сети проверьте, подключен ли кабель.

1. Убедитесь, что сетевой кабель подключен к устройству. Если нет, то подключите принтер с помощью стандартного сетевого кабеля.
2. Запустите веб-обозреватель, например Internet Explorer, Safari или Firefox, и введите в его окне новый IP-адрес устройства.

Пример:

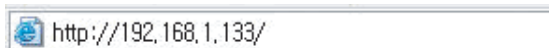
 http://192.168.1.133/

3. Нажмите кнопку **Переход**, чтобы обратиться к SyncThru™ Web Service.
4. Нажмите **Вход в систему** в верхнем левом углу страницы. Появится страница **Вход в систему**.
5. Введите **Идентификатор** и **Пароль**, затем нажмите **Вход в систему**.
При первом входе в SyncThru™ Web Service введите указанные ниже стандартный идентификатор и пароль.
 - **Идентификатор:** admin
 - **Пароль:** sec00000
6. В окне **SyncThru™ Web Service** выберите **Настройки > Параметры сети**.
7. Нажмите **Беспроводной > С помощью мастера**.

 **С помощью мастера** позволяет настроить параметры беспроводной сети. Для непосредственного ввода настроек беспроводной сети выберите вариант **Другая**.

8. Выберите одно **Сетевое имя (SSID)** в списке.
 - **SSID:** SSID (идентификатор набора служб) – имя, идентифицирующее беспроводную сеть. Точки доступа и устройства беспроводной связи, подключающиеся к определенной беспроводной сети, должны использовать один и тот же идентификатор SSID. В SSID учитывается регистр символов.
 - **Режим работы:** **Режим работы** – это тип подключения к беспроводной сети (см. «Имя в беспроводной сети и сетевой ключ» на стр. 46).
 - **Ad-hoc:** позволяет устройствам беспроводной связи напрямую обмениваться данными друг с другом в среде «компьютер – компьютер».
 - **Инфраструктура:** позволяет устройствам беспроводной связи взаимодействовать через точку доступа.

 Если для параметра **Режим работы** выбрано значение **Инфраструктура**, укажите SSID точки доступа. Если для параметра **Режим работы** выбран режим **Ad-hoc**, укажите SSID устройства. Обратите внимание, что SSID-меткой по умолчанию для вашего устройства является «portthru».

9. Щелкните **Далее**.
Если появится окно параметров беспроводной сети, введите зарегистрированный пароль (сетевой ключ) и нажмите кнопку **Далее**.
10. В появившемся окне проверьте параметры беспроводной сети. Если они правильны, нажмите кнопку **Применить**.

 Отключите сетевой кабель (стандартный или сетевой). Устройство должно начать работать в беспроводной сети. Если установлен режим Ad-hoc, можно одновременно использовать беспроводное и проводное подключение к сети.

Восстановление заводских настроек

При необходимости восстановления заводских настроек принтера Samsung выполните следующие действия. Подключите устройство к вашей сети или напрямую к компьютеру при помощи специального сетевого кабеля.

 Если вы не можете подключить устройство к компьютеру из его исходной сети, то следует временно приписать его к новой специальной сети Ad-Hoc для открытия доступа к веб-странице SyncThru™. После установления прямой связи с устройством при помощи специального сетевого кабеля следуйте нижеприведенным инструкциям для восстановления заводских настроек устройства.

Восстановление заводских настроек устройства (Windows)

1. Подключите устройство специальным сетевым кабелем к компьютеру.
2. Откройте браузер (например Internet Explorer) и введите IP-адрес устройства. Откроется окно **SyncThru™ Web Service**.
3. Выберите **Настройки > Параметры сети** в верхней строке меню.
4. Выберите **Восстановить значения по умолчанию** в левой области и нажмите кнопку **Очистить** рядом с пунктом **Настройки изготовителя** (или **Сеть**). Нажимайте **ОК** в каждом из трех появляющихся всплывающих окон.
5. Отключите принтер от сети, **выключите и снова включите питание**, а затем распечатайте отчет о конфигурации сети для подтверждения возврата к заводским настройкам. При этом происходит возврат всех параметров, и принтер более не присутствует в сети.

Восстановление заводских настроек устройства (Macintosh)

1. Подключите устройство к компьютеру Macintosh с помощью специального сетевого кабеля.
2. Откройте **System Preferences** и выберите настройки **Print & Fax**. Выберите принтер, заводские настройки которого вы хотите восстановить, открыв **Print Queue**, и выберите значок **Utility** в верхней панели меню. **Safari** откроет страницу принтера **SyncThru™ Web Service**.
3. Выберите **Настройки > Параметры сети** в верхней строке меню.
4. Выберите **Восстановить значения по умолчанию** в левой области и нажмите кнопку **Очистить** рядом с пунктом **Настройки изготовителя** (или **Сеть**). Нажимайте **ОК** в каждом из трех появляющихся всплывающих окон.
5. Отключите принтер от сети, **выключите и снова включите питание**, а затем распечатайте отчет о конфигурации сети для подтверждения возврата к заводским настройкам. При этом происходит возврат всех параметров, и принтер более не присутствует в сети.

Настройка сетевых параметров

С помощью программ сетевого администрирования (например SyncThru™ Web Admin Service и SyncThru™ Web Service) можно также настраивать различные сетевые параметры.

Завершение установки

По завершении установки беспроводного сетевого принтера Samsung напечатайте еще одну копию отчета о конфигурации сети и сохраните ее для дальнейшего использования. Теперь беспроводной сетевой принтер Samsung готов к работе в сети.

Устранение неисправностей

 Решение проблем, которые могут возникнуть при настройке беспроводной сети и установке драйвера устройства.

Неисправности беспроводной сети

Если возникли проблемы при использовании устройства в сети, проверьте следующее.

Принтеры не обнаружены

- Возможно, компьютер или устройство не включены. Включите компьютер или устройство.
- Кабель USB не подключен к компьютеру и устройству. Подключите устройство к компьютеру с помощью USB-кабеля.
- Принтер не поддерживает беспроводную сеть. См. руководство пользователя на диске, который входит в комплект поставки устройства. Подготовьте устройство, поддерживающее беспроводную сеть.

Ошибка подключения - SSID не найден

- Принтеру не удается найти имя сети (SSID), выбранное или введенное пользователем. Проверьте имя сети (SSID) на точке доступа и повторите попытку подключения.
- Возможно, точка доступа не включена. Включите точку доступа.

Ошибка подключения - Неправильные настройки безопасности

- Параметры безопасности заданы неверно. Проверьте настройку параметров безопасности для точки доступа и принтера.

Ошибка подключения - Ошибка основного соединения

- Компьютер не получает сигналы от принтера. Проверьте кабель USB и питание принтера.

Ошибка подключения - Соединение с проводной сетью

- К устройству подключен сетевой кабель. Отключите кабель от принтера.

Ошибка соединения с ПК

- Не удается установить подключение между компьютером и принтером с использованием заданного сетевого адреса.
 - Для среды сети **DHCP**
Если на компьютере настроен DHCP, устройство получает IP-адрес автоматически.
 - Для сети со статическими IP-адресами (**Static**)
Принтер использует статический адрес, настроенный на компьютере.
Если ваш компьютер имеет следующие адреса:
 - IP-адрес: 192.168.1.100
 - Маска подсети: 255.255.255.0
 - Адрес шлюза: 192.168.1.1Введите следующие адреса для устройства:
 - IP-адрес: 192.168.1.101
 - Маска подсети: 255.255.255.0
 - Адрес шлюза: 192.168.1.1

Устранение других неполадок

Если возникли проблемы при использовании устройства в сети, проверьте следующее.

 Дополнительную информацию о точке доступа или беспроводном маршрутизаторе см. в руководстве пользователя.

- Возможно, компьютер, точка доступа или устройство не включены. Убедитесь в том, что они включены.
- Убедитесь, что устройство находится в зоне беспроводного приема. Если устройство находится далеко от приемника или между ними существует препятствие, могут возникнуть проблемы в получении сигнала.
- Выключите и снова включите питание точки доступа (беспроводного маршрутизатора), принтера и компьютера. Иногда повторное включение питания помогает восстановить сетевое соединение.
- Убедитесь в том, что брандмауэр (V3 или Norton) не блокирует соединение.
Если компьютер и устройство подсоединены к одной сети и не удается ее обнаружить, возможно, брандмауэр блокирует соединение. См. руководство пользователя ПО для его отключения. Повторите попытку поиска устройства.
- Убедитесь в том, что IP-адрес устройства определен правильно. Для проверки IP-адреса напечатайте отчет о конфигурации сети.
- Убедитесь в том, что параметры безопасности (пароль) точки доступа (беспроводного маршрутизатора) настроены правильно. Если используется пароль, обратитесь к администратору точки доступа (беспроводного маршрутизатора).
- Проверьте правильность IP-адреса устройства. Переустановите драйвер устройства и измените параметры соединения с сетевым устройством. В связи с особенностями работы DHCP назначенный IP-адрес мог измениться, если устройство не использовалось в течение долгого времени или точка доступа была переустановлена.
- Проверьте параметры беспроводной сети. Возможно, возникли проблемы с подключением к сети в режиме инфраструктуры, где необходимо напечатать информацию пользователя перед соединением с точкой доступа (или беспроводным маршрутизатором).
- Это устройство поддерживает только протоколы IEEE 802.11 b/g/n и Wi-Fi. Другие беспроводные соединения (Bluetooth) не поддерживаются.
- При использовании режима Ad-hoc в операционных системах, таких как Windows Vista, может потребоваться настройка беспроводного соединения каждый раз, когда используется беспроводное устройство.
- Для беспроводного сетевого устройства Samsung нельзя одновременно использовать режимы инфраструктуры и Ad-hoc.
- Устройство находится в пределах зоны беспроводной сети. В большинстве сетей устройство должно находиться на расстоянии не более 30 метров от точки доступа (или беспроводного маршрутизатора).
- Сигнал беспроводной сети блокируется препятствием. Уберите крупные металлические объекты между точкой доступа (беспроводным маршрутизатором) и принтером. Убедитесь, что между точкой доступа (беспроводным маршрутизатором) и принтером не находятся столбы, стены или опоры, содержащие металл или бетон.
- Принтер находится вдали от других электронных устройств, которые могут создавать помехи для сигнала беспроводной сети. К таким устройствам относятся, кроме прочего, радионяни,

двигатели, радиотелефоны, камеры систем безопасности, другие беспроводные сети и некоторые устройства Bluetooth.

Базовая настройка

После завершения установки можно установить параметры принтера, предусмотренные по умолчанию. Если необходимо установить или изменить значения параметров, обратитесь к следующему разделу. В этой главе приведены пошаговые инструкции по подготовке устройства к эксплуатации.

В главу входят указанные ниже разделы:

- Настройка высоты
- Изменение языка сообщений на дисплее
- Установка даты и времени (только CLX-3185FN/CLX-3185FW)
- Изменение формата отображения времени (только CLX-3185FN/CLX-3185FW)
- Изменение режима по умолчанию (только CLX-3185FN/CLX-3185FW)

Настройка высоты

На качество печати влияет атмосферное давление, которое определяется высотой расположения устройства над уровнем моря. Приведенные ниже инструкции помогут добиться наилучшего качества печати.

Перед тем как задать значение поправки на высоту, необходимо определить высоту расположения устройства над уровнем моря.

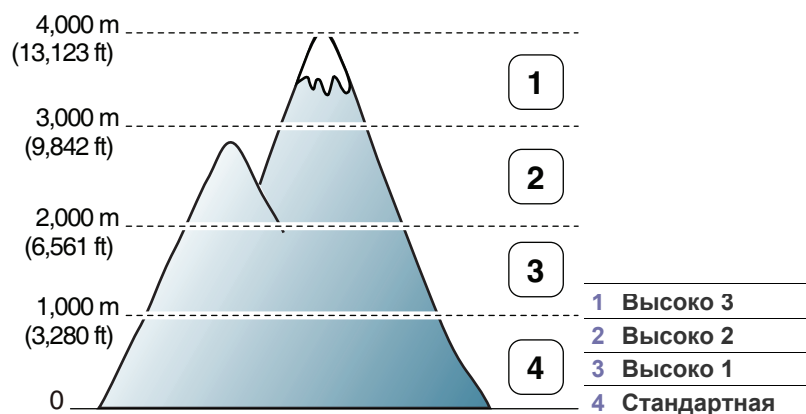

1. Убедитесь в том, что установлен драйвер принтера с компакт-диска с программным обеспечением принтера.
2. Дважды щелкните по значку **Smart Panel** на панели задач Windows (или в Notification Area в Linux). Можно также щелкнуть по значку **Smart Panel** на панели состояния в Mac OS X.
3. Щелкните **Настройки принтера**.

 Если ваше устройство подключено к локальной сети, можно настроить высоту над уровнем моря с помощью SyncThru™ Web Service.

4. Нажмите **Настройка** > **Поправка на высоту**. Выберите нужное значение в раскрывающемся списке и нажмите кнопку **Применить**.

 Высоту можно также настроить с помощью дисплея устройства, нажав **Настр. сист.** > **Настройка** > **Над уров. моря**.

- Настройка звуковых сигналов
- Ввод символов с цифровой клавиатуры (только CLX-3185FN/CLX-3185FW)
- Использование режимов экономии
- Установка параметров бумаги по умолчанию
- Установка времени ожидания задания

Изменение языка сообщений на дисплее

Чтобы изменить язык сообщений на дисплее, выполните указанные ниже действия.

1. Нажмите кнопку **Меню** на панели управления.
2. Нажимайте стрелку влево/вправо. Когда появится пункт **Настр. сист.**, нажмите кнопку **ОК**.
3. Нажимайте стрелку влево/вправо. Когда появится пункт **Настройка**, нажмите кнопку **ОК**.
4. Нажимайте стрелку влево/вправо. Когда появится пункт **Язык**, нажмите кнопку **ОК**.
5. Нажимайте стрелку влево/вправо, чтобы выбрать нужный язык.
6. Нажмите кнопку **ОК**, чтобы сохранить изменения.
7. Нажмите кнопку **Стоп/Сброс** для возврата в режим готовности.

Установка даты и времени (только CLX-3185FN/CLX-3185FW)

Установленные значения даты и времени используются при отложенной отправке факсов и печати. Они также печатаются на отчетах. Если эти значения по каким-то причинам заданы неправильно, их необходимо исправить.

 В случае отключения питания устройства дата и время сбрасываются. Поэтому при повторном включении их необходимо будет установить заново.

1. Нажмите кнопку **Меню** на панели управления.
2. Нажимайте стрелку влево/вправо. Когда появится пункт **Настр. сист.**, нажмите кнопку **ОК**.
3. Нажимайте стрелку влево/вправо. Когда появится пункт **Настройка**, нажмите кнопку **ОК**.
4. Нажимайте стрелку влево/вправо. Когда появится пункт **Дата и время**, нажмите кнопку **ОК**.
5. Установите дату и время с помощью стрелок влево/вправо или с помощью цифровой клавиатуры.
Месяц = 01–12
День = 01–31
Год = необходимо ввести 4 цифры

Час = 01–12

Минута = 00–59

Можно также выбрать 12- или 24-часовой формат с помощью цифровой клавиатуры.

6. Нажмите кнопку **ОК**, чтобы сохранить изменения.
7. Нажмите кнопку **Стоп/Сброс** для возврата в режим готовности.

Изменение формата отображения времени (только CLX-3185FN/CLX-3185FW)

Можно задать печать текущего времени на факсимильном сообщении в 12- или 24-часовом формате.

1. Нажмите кнопку **Меню** на панели управления.
2. Нажимайте стрелку влево/вправо. Когда появится пункт **Настр. сист.**, нажмите кнопку **ОК**.
3. Нажимайте стрелку влево/вправо. Когда появится пункт **Настройка**, нажмите кнопку **ОК**.
4. Нажимайте стрелку влево/вправо. Когда появится пункт **Режим часов**, нажмите кнопку **ОК**.
5. Нажимайте стрелку влево/вправо для выбора 12- или 24-часового формата отображения времени, затем нажмите кнопку **ОК**.
6. Нажмите кнопку **Стоп/Сброс** для возврата в режим готовности.

Изменение режима по умолчанию (только CLX-3185FN/CLX-3185FW)

Для устройства предварительно задан режим копирования. Заданный по умолчанию режим можно изменять на режим факса и режим копирования.

1. Нажмите кнопку **Меню** на панели управления.
2. Нажимайте стрелку влево/вправо. Когда появится пункт **Настр. сист.**, нажмите кнопку **ОК**.
3. Нажимайте стрелку влево/вправо. Когда появится пункт **Настройка**, нажмите кнопку **ОК**.
4. Нажимайте стрелку влево/вправо. Когда появится пункт **Реж. по умолч.**, нажмите кнопку **ОК**.
5. Нажимайте стрелку влево/вправо, чтобы выбрать нужный режим.
6. Нажмите кнопку **ОК**, чтобы сохранить изменения.
7. Нажмите кнопку **Стоп/Сброс** для возврата в режим готовности.

Настройка звуковых сигналов

 В зависимости от модели параметры настройки могут меняться. Проверьте название модели.

Можно настроить следующие параметры.

- **Звук клавиш:** включение или выключение звука при нажатии клавиш. Если для этого параметра установлено значение **Вкл.**, каждый раз при нажатии кнопки будет звучать сигнал.
- **Сигнал:** включение или выключение звукового сигнала оповещения. Если для этого параметра установлено значение **Вкл.**, то при возникновении ошибки или завершения связи будет подаваться сигнал.
- **Динамик:** включение или выключение громкого воспроизведения сигналов телефонной линии (тональный сигнал готовности линии или тональный сигнал факса) через динамик. Если для этого параметра установлено значение **Связь**, то динамик включен до получения ответа от удаленного устройства.

 Уровень громкости можно настроить с помощью параметра **Набор без снятия трубки**. Кроме того, уровень громкости можно настроить с помощью телефонной трубки, если устройство ею оснащено.

- **Звонок:** регулировка громкости звонка. Для громкости звонка можно задать значения **Выкл.**, **Низкое**, **Сред.** и **Высокое**.

Звуки клавиш и звуковой сигнал оповещения (только CLX-3185/CLX-3185N)

1. Нажмите кнопку **Меню** на панели управления.
2. Нажимайте стрелку влево/вправо. Когда появится пункт **Настр. сист.**, нажмите кнопку **ОК**.
3. Нажимайте стрелку влево/вправо. Когда появится пункт **Звук/громкость**, нажмите кнопку **ОК**.
4. Выберите **Звук клавиш** или **Сигнал**.
5. Выберите **Вкл.** или **Выкл.** и нажмите кнопку **ОК**.
6. При необходимости повторите шаги 4 и 5 для настройки других звуковых сигналов.
7. Нажмите кнопку **Стоп/Сброс** для возврата в режим готовности.

Динамик, звонок, звук клавиш и предупреждающий сигнал (только CLX-3185FN/CLX-3185FW)

1. Нажмите кнопку **Меню** на панели управления.
2. Нажимайте стрелку влево/вправо. Когда появится пункт **Настр. сист.**, нажмите кнопку **ОК**.
3. Нажимайте стрелку влево/вправо. Когда появится пункт **Звук/громкость**, нажмите кнопку **ОК**.
4. Нажимайте стрелку влево/вправо, пока на дисплее не появится нужный вариант звукового сигнала, а затем нажмите кнопку **ОК**.
 - **Звук клавиш:** можно выбрать **Вкл.** или **Выкл.**.
 - **Сигнал:** можно выбрать **Вкл.** или **Выкл.**.
 - **Динамик:** можно выбрать **Связь**, **Вкл.** или **Выкл.**.
 - **Звонок:** можно выбрать **Высокое**, **Сред.**, **Низкое** или **Выкл.**.
5. Нажимайте стрелку влево/вправо, пока не появятся желательные параметры или не установится желательная громкость выбранного звукового сигнала, затем нажмите кнопку **ОК**.
6. При необходимости повторите шаги 4 и 5 для настройки других звуковых сигналов.
7. Нажмите кнопку **Стоп/Сброс** для возврата в режим готовности.

Громкость динамика (только CLX-3185FN/CLX-3185FW)

Чтобы настроить громкость с помощью кнопки **Набор без снятия трубки**:

1. На панели управления нажмите кнопку  (Факс).
2. Нажмите кнопку **Набор без снятия трубки**. Дождитесь гудка из динамика.
3. Нажимайте стрелку влево/вправо, пока не добьетесь нужной громкости сигнала.
4. Нажмите **Набор без снятия трубки**, чтобы сохранить изменения и вернуться в режим ожидания.

Ввод символов с цифровой клавиатуры (только CLX-3185FN/CLX-3185FW)

При выполнении различных задач может потребоваться ввод имен и номеров. Например, при настройке устройства вводится номер факса, а также имя пользователя или название компании.

Ввод буквенно-цифровых символов

1. Найдите кнопку, над которой изображен соответствующий символ. Нажимайте ее, пока нужный символ не появится на дисплее. Например, чтобы ввести букву O, нажимайте кнопку «6» с буквами MNO.

Каждый раз при нажатии кнопки «6» на дисплее по очереди появляются символы «M», «N», «O» и, наконец, «6».

Можно вставлять специальные символы, например пробел, знак «плюс» и т. д. Дополнительную информацию см. в разделе ниже.

2. Для того чтобы ввести дополнительные символы, повторите шаг 1. Если следующая буква изображена на той же клавише, передвиньте курсор стрелками влево/вправо и нажмите клавишу с нужной буквой. Курсор передвинется вправо, и на дисплее появится следующая буква.

Для ввода пробела дважды нажмите клавишу 1.

3. Завершив ввод букв, нажмите кнопку **OK**.

Буквы и цифры клавиатуры

Клавиша	Назначенные цифры, буквы и символы
1	@ / . ' 1
2	A B C a b c 2
3	D E F d e f 3
4	G H I g h i 4
5	J K L j k l 5
6	M N O m n o 6
7	P Q R S p q r s 7
8	T U V t u v 8
9	W X Y Z w x y z 9
0	& + - , 0
*	*
#	#

Исправление номеров или имен

Если вы ошибетесь при вводе имени или номера, нажимайте стрелки влево/вправо для удаления последней цифры или символа. Затем введите правильную цифру или нужный символ.

Вставка паузы

Иногда перед набором номера требуется ввести код доступа (например 9) и дождаться второго гудка на линии. В этом случае в номер телефона необходимо вставить паузу. При задании номеров быстрого набора в них можно вставлять паузу. Для этого нажмите

Повторный набор/Пауза в соответствующем месте ввода телефонного номера. На дисплее в соответствующем месте появится символ «-».

Использование режимов экономии

Использование функции энергосбережения

Если устройство не используется в течение некоторого времени, эта функция позволяет экономить электроэнергию.

1. Нажмите кнопку **Меню** на панели управления.
2. Нажимайте стрелку влево/вправо. Когда появится пункт **Настр. сист.**, нажмите кнопку **OK**.
3. Нажимайте стрелку влево/вправо. Когда появится пункт **Настройка**, нажмите кнопку **OK**.
4. Нажимайте стрелку влево/вправо. Когда появится пункт **Энергосбереж.**, нажмите кнопку **OK**.
5. Нажимайте стрелку влево/вправо, чтобы выбрать необходимое время.
6. Нажмите кнопку **OK**, чтобы сохранить изменения.
7. Нажмите кнопку **Стоп/Сброс** для возврата в режим готовности.

Установка параметров бумаги по умолчанию



В зависимости от модели параметры настройки могут меняться. Проверьте название модели.

Для заданий на печать можно выбирать размер бумаги.

Посредством панели управления принтера

Выбор размера бумаги

1. Нажмите кнопку **Меню** на панели управления.
2. Нажимайте стрелку влево/вправо. Когда появится пункт **Настр. сист.**, нажмите кнопку **OK**.
3. Нажимайте стрелку влево/вправо. Когда появится пункт **Настр. бумаги**, нажмите кнопку **OK**.
4. Нажимайте стрелку влево/вправо. Когда появится пункт **Размер бумаги**, нажмите кнопку **OK**.
5. Нажимайте стрелку влево/вправо, чтобы выбрать нужный размер бумаги.
6. Нажмите кнопку **OK**, чтобы сохранить изменения.
7. Нажмите кнопку **Стоп/Сброс** для возврата в режим готовности.

Выбор типа бумаги

1. Нажмите кнопку **Меню** на панели управления.
2. Нажимайте стрелку влево/вправо. Когда появится пункт **Настр. сист.**, нажмите кнопку **OK**.
3. Нажимайте стрелку влево/вправо. Когда появится пункт **Настр. бумаги**, нажмите кнопку **OK**.
4. Нажимайте стрелку влево/вправо. Когда появится пункт **Тип бумаги**, нажмите кнопку **OK**.
5. Нажимайте стрелку влево/вправо, чтобы выбрать нужный тип бумаги.
6. Нажмите кнопку **OK**, чтобы сохранить изменения.
7. Нажмите кнопку **Стоп/Сброс** для возврата в режим готовности.

С компьютера

Windows

1. В Windows войдите в меню **Пуск**.
2. В Windows 2000 последовательно выберите пункты **Параметры** и **Принтеры**.
 - В Windows XP/Server 2003 выберите пункт **Принтеры и факсы**.
 - В Windows Server 2008/Vista выберите пункт **Панель управления > Оборудование и звук > Принтеры**.
 - В Windows 7 выберите пункт **Панель управления > Оборудование и звук > Устройства и Принтеры**.
 - В Windows Server 2008 R2 выберите **Панель управления > Оборудование > Устройства и Принтеры**.
3. Щелкните значок устройства правой кнопкой мыши.
4. В системах Windows XP/Server 2003/Server 2008/Vista выберите пункт **Настройка печати**.
В Windows 7 и Windows Server 2008 R2 выберите в контекстном меню пункт **Настройка печати**.



При наличии рядом с пунктом **Настройка печати** значка стрелки (►) можно выбрать другой драйвер для данного принтера.

5. Откройте вкладку **Бумага**.
6. Укажите такие параметры бумаги, как размер и тип.
7. Нажмите кнопку **ОК**.



Если необходимо использовать бумагу особого формата (например бумагу для счетов), выберите в окне **Бумага** на вкладке **Размер** элементы **Правка... > Настройка печати** (см.).

Macintosh

Пользователи Macintosh каждый раз при печати с другими настройками должны вручную менять параметры по умолчанию.

1. Откройте приложение и выберите файл, который необходимо распечатать.
2. Выберите в меню **File** пункт **Print**.
3. Перейдите на панель **Paper Feed**.
4. Выберите лоток для печати.
5. Перейдите на панель **Paper**.
6. Выберите тип бумаги, загруженной в лоток для печати.
7. Чтобы начать печать, нажмите кнопку **Print**.

Linux

1. Откройте **Terminal Program**.
2. В окне **Terminal** введите следующее: `[root@localhost root]# lpr <ИмяФайла>`.
3. Выберите пункт **Printer** и нажмите кнопку **Properties....**
4. Откройте вкладку **Advanced**.
5. Выберите лоток (источник бумаги) и его параметры, например размер и тип бумаги.
6. Нажмите кнопку **ОК**.

Установка времени ожидания задания

Функция позволяет задать интервал времени, в течение которого устройство будет ожидать команду на копирование, прежде чем восстановит измененные с панели управления значения параметров на настройки по умолчанию.

1. Нажмите кнопку **Меню** на панели управления.
2. Нажимайте стрелку влево/вправо. Когда появится пункт **Настр. сист.**, нажмите кнопку **ОК**.
3. Нажимайте стрелку влево/вправо. Когда появится пункт **Настройка**, нажмите кнопку **ОК**.
4. Нажимайте стрелку влево/вправо. Когда появится пункт **Время ожидания**, нажмите кнопку **ОК**.
5. Нажимайте стрелку влево/вправо, пока не появится нужное значение времени. Выбор пункта **Выкл.** означает, что устройство не будет восстанавливать заданные по умолчанию параметры копирования, пока не будет нажата кнопка **Черно-белая Старт** или **Цветная Старт** для начала копирования или кнопка **Стоп/Сброс** для его отмены.
6. Нажмите кнопку **ОК**, чтобы сохранить изменения.
7. Нажмите кнопку **Стоп/Сброс** для возврата в режим готовности.

Материалы и лотки

В этой главе описывается загрузка оригиналов и материалов для печати в устройство.

В главу входят указанные ниже разделы:

- Загрузка оригиналов
- Выбор материала для печати
- Изменение размера лотка для материалов печати
- Загрузка бумаги в лоток

 В зависимости от модели и комплектации внешний вид конкретного устройства может отличаться от иллюстраций в данном руководстве пользователя. Проверьте название модели.

Загрузка оригиналов

Оригинал документа, который требуется копировать или сканировать, помещается на стекло экспонирования.

На стекло экспонирования

Используя стекло экспонирования, можно копировать или сканировать оригиналы. Это помогает достигнуть наилучшего качества сканирования, особенно если документы содержат цветные или черно-белые изображения.

1. Поднимите и откройте крышку сканера.

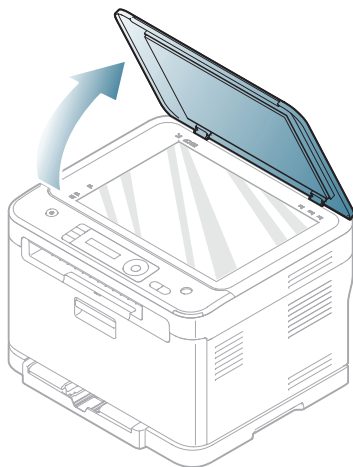

- Печать на специальных материалах
- Настройка размера и типа бумаги
- Использование держателя выходного лотка

2. Поместите оригинал на стекло экспонирования лицевой стороной вниз. Выровняйте документ по направляющим меткам в левом верхнем углу стекла.

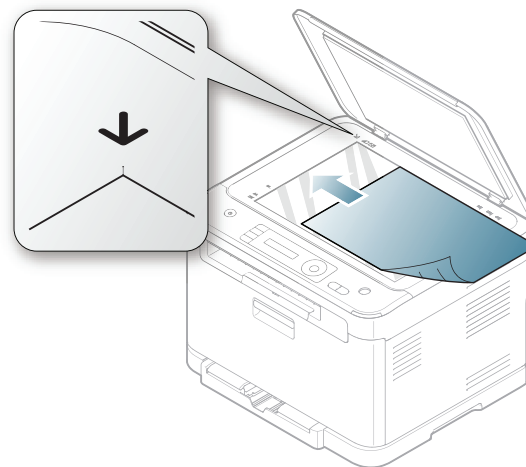

3. Закройте крышку сканера.

-  При копировании с открытой крышкой снижается качество печати и увеличивается расход тонера.
- Пыль на стекле экспонирования может вызвать появление черных пятен на копиях. Не допускайте загрязнения стекла (см.).
- Если необходимо скопировать страницу книги или журнала, приподнимите крышку так, чтобы ее шарниры вошли в ограничители, и закройте ее. Если толщина книги или журнала превышает 30 мм, не закрывайте крышку при копировании.
-  Будьте аккуратны, не разбейте стекло экспонирования. Вы можете порезаться.
- Убирайте руки перед закрытием крышки сканера. Крышка может упасть и поранить их.
- Избегайте попадания луча сканера в глаза во время копирования и сканирования. Это вредно для глаз.

В автоподатчик (только CLX-3185FN/CLX-3185FW)

С помощью автоподатчика можно загрузить до 15 листов бумаги (75 г/м²) для одного задания.

1. Перед загрузкой оригиналов согните стопку бумаги в обоих направлениях либо раскройте веером край пачки, чтобы отделить страницы друг от друга.

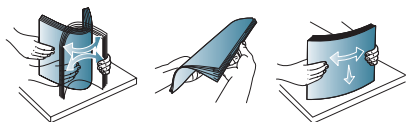

2. Загрузите оригиналы в автоподатчик лицевой стороной вверх. Нижний край пачки оригиналов должен совпадать с отметкой размера бумаги на входном лотке для документов.

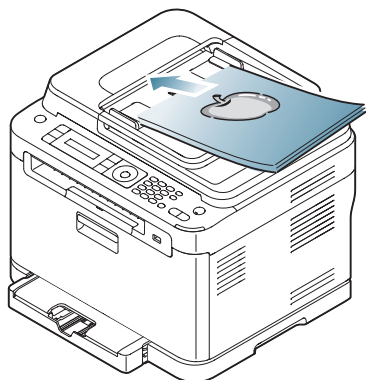

3. Отрегулируйте направляющие ширины податчика по размеру документов.

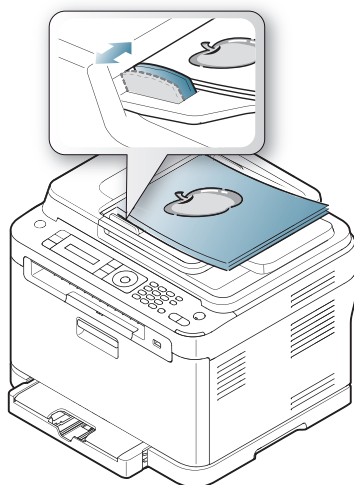

 Пыль на стекле экспонирования может стать причиной черных полосок на копиях. Не допускайте загрязнения стекла (см.).

Выбор материала для печати

Печать можно выполнять на различных материалах, таких как обычная бумага, конверты, наклейки и прозрачные пленки. Используйте только материалы для печати, рекомендованные для этого устройства. Загружайте материалы только в указанный лоток.

Указания по выбору материала для печати

Применение материалов, не отвечающих требованиям данного руководства, может вызвать следующие проблемы:

- низкое качество печати;

- частое замятие бумаги;
- преждевременный износ устройства;
- неустраняемое повреждение термофиксатора, на которое не распространяется гарантия.

Такие свойства бумаги, как плотность, состав, зернистость и содержание влаги, влияют на производительность устройства и качество печати. При выборе материала для печати обращайте внимание на указанные ниже характеристики.

- Тип, размер и плотность бумаги указаны в характеристиках материала для печати (см.).
- Желаемый результат: выбранные материалы должны соответствовать целям печати.
- Яркость: более белая бумага обеспечивает более четкое и живое изображение.
- Гладкость поверхности: гладкость материалов для печати влияет на четкость отпечатанного изображения.

-  Иногда, при использовании бумаги, отвечающей всем требованиям, качество печати может оказаться неудовлетворительным. Это может быть вызвано качеством бумаги, неправильным обращением с материалом, недопустимым уровнем температуры и влажности или другими факторами, неподконтрольными компании.
- Перед приобретением большого количества материалов для печати убедитесь, что они соответствуют требованиям, описанным в данном руководстве пользователя.

-  Использование материалов для печати, не отвечающих требованиям, может привести к проблемам или повреждению устройства, требующему ремонта. Гарантийные обязательства и соглашения об обслуживании компании Samsung на такой ремонт не распространяются. Количество листов бумаги, помещаемой в лоток, варьируется в зависимости от типа материала (см.).
- Для данного устройства не подходит бумага для струйной фотопечати. Ее использование может привести к повреждению устройства.
- Использование легковоспламеняющихся материалов может привести к пожару.
- Используйте только материалы, предназначенные для печати (см.).

-  Использование легковоспламеняющихся материалов или посторонние предметы, забытые внутри устройства, могут вызвать перегрев устройства, а в редких случаях и стать причиной возгорания.

Форматы материалов, поддерживаемые в разных режимах

Режим	Формат	Источник
Режим копирования	Letter, A4, Legal, Oficio, US Folio, Executive, JIS B5, A5, A6	Лоток 1
Режим печати	Все форматы, поддерживаемые устройством.	Лоток 1 Лоток ручной подачи устройством.

Режим	Формат	Источник
Режим факса	Все форматы, поддерживаемые устройством.	Лоток 1

Изменение размера лотка для материалов печати

Для загрузки более длинной бумаги (например бумаги формата Legal) отрегулируйте соответствующим образом положение ограничителей длины бумаги в лотке. Чтобы использовать бумагу другого размера, соответствующим образом измените положение ограничителей размера бумаги.

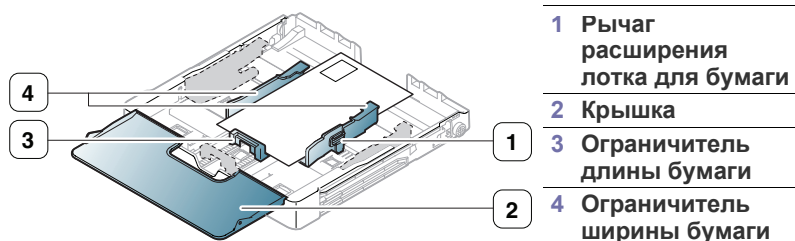

1. Вытяните лоток из устройства. Откройте крышку и при необходимости извлеките бумагу из лотка.

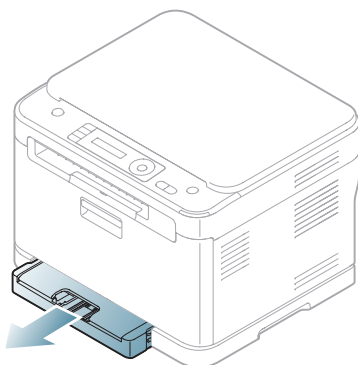

2. Нажав и освободив защелку ограничителя в верхней части лотка, выдвиньте лоток вручную.

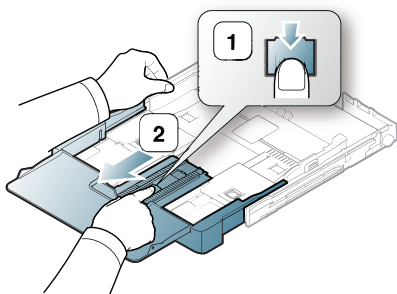

3. Разместите бумагу стороной для печати вверх.

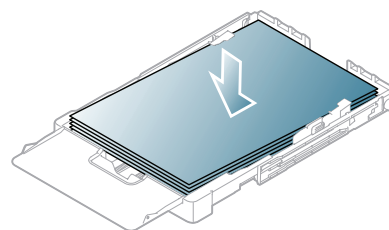

4. Передвиньте ограничитель длины бумаги так, чтобы он слегка касался края пачки бумаги. Прижмите ограничитель и передвиньте его к краю пачки бумаги, не смятая ее.

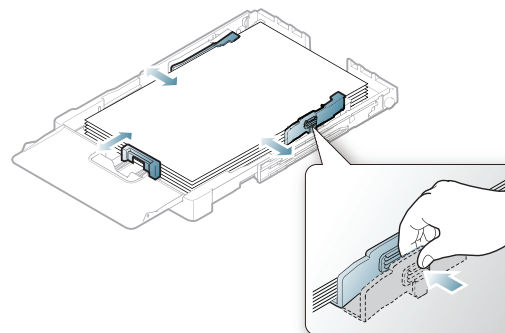

Для бумаги, размер которой меньше Letter, верните ограничители длины и ширины бумаги в исходное положение и затем установите их в требуемое положение.

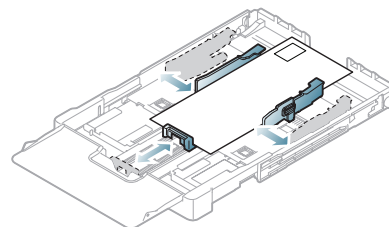

Если длина бумаги для печати меньше 222 мм, разблокируйте ограничитель, нажав соответствующую защелку. Вручную задвиньте удлинитель обратно в лоток. Установите ограничители длины и ширины бумаги в нужные положения.

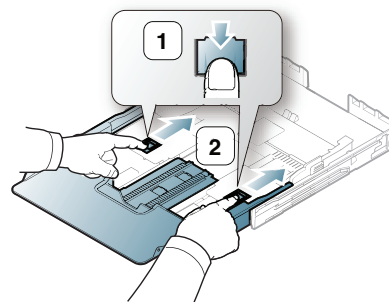

- Не нажимайте слишком сильно на ограничитель ширины — это может привести к перекоосу бумаги.
- Не используйте бумагу с искривлением более 6 мм.
- Если не отрегулировать ограничитель ширины, может

произоити замятие бумаги.

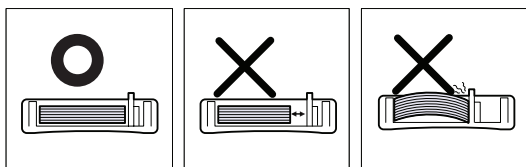

5. Закройте крышку.

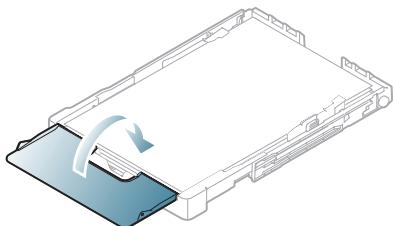

Задвиньте лоток в устройство.

После загрузки необходимо задать тип и размер бумаги для лотка (см. «Настройка размера и типа бумаги» на стр. 69).

- Если в лотке недостаточно бумаги, ограничитель длины бумаги может сдвинуться внутрь. Загружайте достаточное количество бумаги.
- При возникновении проблем с подачей бумаги загружайте ее в лоток по одному листу.
- Допускается повторная печать на уже отпечатанных листах. Такие листы следует подавать отпечатанной стороной вверх и ровным краем вперед. При возникновении проблем с подачей разверните лист другим краем. При этом качество печати не гарантируется.

Первоначально лоток отрегулирован по формату Letter или A4 в зависимости от страны продажи устройства. Чтобы использовать бумагу другого размера (A4 или Letter), отрегулируйте соответствующим образом рычаг и ограничитель ширины бумаги.

1. Вытяните лоток из устройства. Откройте крышку и при необходимости извлеките бумагу из лотка.
2. Чтобы использовать формат Letter, переверните лоток, а затем поверните фиксатор в задней части лотка по часовой стрелке.

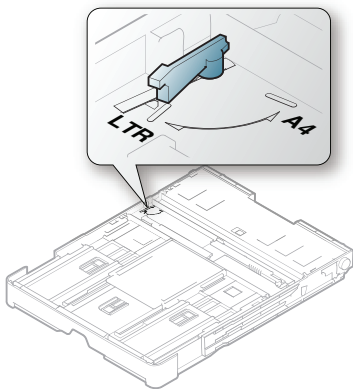

3. Нажмите на ограничитель ширины бумаги и переместите его к краю рычага.

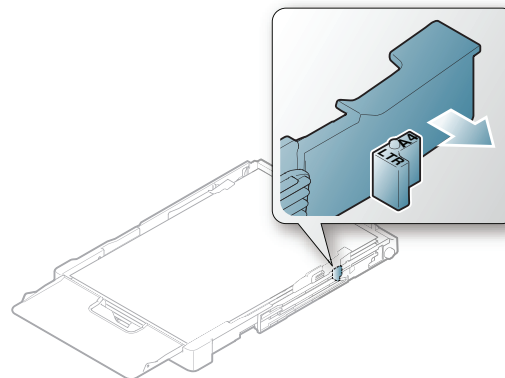

- Чтобы использовать формат A4, сначала переместите ограничитель ширины бумаги влево, а затем поверните рычаг против часовой стрелки. Чрезмерное давление на рычаг может повредить лоток.

Загрузка бумаги в лоток

В лотке

1. Осторожно извлеките лоток. Настройте размер лотка в соответствии с размером загружаемой бумаги (см. «Изменение размера лотка для материалов печати» на стр. 65).
2. Перед загрузкой листов согните стопку бумаги в обоих направлениях либо раскройте веером край пачки, чтобы отделить страницы друг от друга.

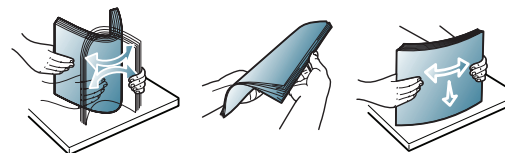

3. Разместите бумагу стороной для печати вверх.

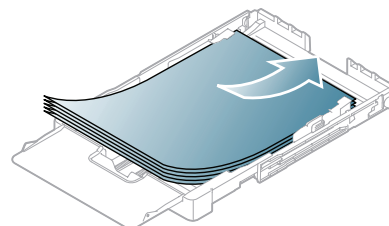

4. Вставьте лоток обратно в устройство.
5. Для печати документа установите соответствующий размер, тип и источник бумаги.

Информацию о выборе типа и размера бумаги см. в разделе «Настройка размера и типа бумаги» на стр. 69.

Лоток ручной подачи

Для загрузки бумаги других размеров (например, конвертов, прозрачных пленок, наклеек или бумаги нестандартного формата) отрегулируйте соответствующим образом положение ограничителей длины бумаги в лотке для загрузки вручную. Для того чтобы использовать загрузку вручную, необходимо соответствующим образом изменить положение ограничителей длины и ширины.

Советы по использованию ручной подачи

- Если в приложении для параметра **Источник** установлено значение **Ручная подача**, для печати каждой страницы нужно нажимать кнопку **Цветная Старт** или **Черно-белая Старт**. Одновременно в лоток следует загружать материалы только одного типа, размера и плотности.
- Для того чтобы избежать замятия бумаги, не добавляйте ее во время печати. Эта рекомендация распространяется и на другие материалы для печати.
- Загружайте материалы в лоток стороной для печати вверх и верхним краем вперед и располагайте их по центру.
- Во избежание замятия бумаги и снижения качества печати загружайте только материалы для печати, указанные в рекомендациях (см.).
- Перед загрузкой открыток, конвертов и наклеек распрямите их.

Печать на специальных материалах

Типы материалов показаны в окне **Настройка печати**. Параметр Тип бумаги позволяет указать тип бумаги, загружаемой в лоток. Его можно выбрать из списка. Параметр позволяет добиться наилучшего качества печати. Без него можно не получить желаемого качества.

- **Обычная:** обыкновенная бумага. Выберите этот тип для печати на бумаге плотностью от 70 до 90 г/м².
- **Плотная бумага:** 90 – 105 г/м², плотная бумага.
- **Тонкая бумага:** 60 – 70 г/м², тонкая бумага.
- **Хлопковая:** 75 – 90 г/м², хлопковая бумага.
- **Цвет:** 75 – 90 г/м², с цветным фоном.
- **Форма:** 75 – 90 г/м², бланки или готовые формы.
- **Конверт:** 75 – 90 г/м², конверт.
- **Вторичная бумага:** 75 – 90 г/м², переработанная бумага.

 При использовании вторичной бумаги может возникать искажение или замятие бумаги из-за ее чрезмерного искривления.

- **Прозрачная пленка:** 0,104 – 0,124 мм, прозрачная пленка.
- **Наклейки:** 120 – 150 г/м², наклейки.
- **Картон:** 105–163 г/м², картон.
- **Высокосортная бумага:** 105 – 120 г/м², высокосортная бумага.
- **Архив.:** 70 – 90 г/м². Для долговременного хранения отпечатков, например, в виде архивов, выберите эту функцию.
- **Глянцевая фотобумага:** 111 – 220 г/м², глянцевая фотобумага. См. .
- **Мат. ф/б:** 111 – 220 г/м², матовая фотобумага. См. .

Конверты

Результаты печати на конвертах зависят от их качества.

Для того чтобы выполнить печать на конверте, подайте его той стороной, где должна находиться марка так, чтобы место для марки было слева.

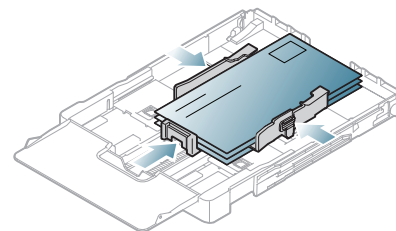

- При выборе конвертов обращайте внимание на указанные ниже характеристики.
 - **Вес:** плотность бумаги конверта не должна превышать 90 г/м², в противном случае может произойти замятие.
 - **Форма:** перед печатью конверты должны храниться на ровной поверхности. Волнистость конвертов не должна превышать 6 мм, а внутри них не должно быть воздуха.
 - **Состояние:** не используйте мятые, рваные или иным образом поврежденные конверты.
 - **Температура:** конверты должны выдерживать нагревание и давление, которым они подвергнутся при печати.
- Используйте только хорошо склеенные конверты с острыми краями и четкими линиями сгиба.
- Не используйте конверты с марками.
- Не используйте конверты со скрепками, зажимами, окошками, мелованной подложкой, самоклеящимися клапанами и другими синтетическими материалами.
- Не используйте поврежденные или плохо склеенные конверты.
- Убедитесь, что клееные швы на обоих концах конверта достигают углов.

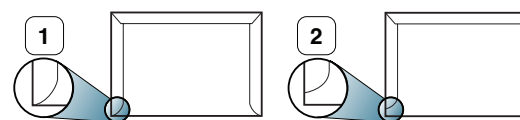

1 Допустимо

2 Недопустимо

- Конверты с клейкой полосой, защищенной бумажной лентой, или с несколькими клапанами должны содержать клей, выдерживающий температуру закрепления тонера (в данном устройстве примерно 170 °C) в течение 0,1 секунды. Дополнительные клапаны и клеящие ленты могут привести к смятию, сморщиванию или замятию конверта, а также повреждению термофиксатора.
- Для наилучшего качества печати поля должны составлять не менее 15 мм от краев конверта.
- Не печатайте на участках, где совмещаются швы конверта.

Прозрачные пленки

Во избежание повреждения устройства используйте только прозрачные пленки, специально предназначенные для лазерных принтеров.

 Качество цветной печати на прозрачной пленке, используемой в

диапроекторах, будет ниже, чем при черно-белой печати.

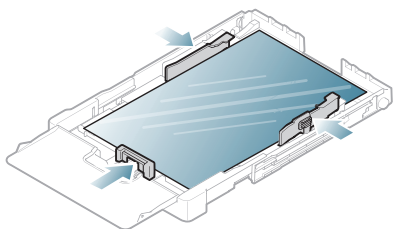

- Прозрачные пленки должны выдерживать температуру закрепления тонера.
- После извлечения пленок из устройства кладите их на ровную поверхность.
- Не оставляйте неиспользованные прозрачные пленки в лотке на продолжительное время — на них могут осесть грязь и пыль, что приведет к появлению пятен во время печати.
- Не оставляйте отпечатки пальцев на прозрачной пленке.
- Чтобы изображение не выцветало, не подвержайте отпечатанные прозрачные пленки продолжительному воздействию солнечного света.
- Не используйте мятые прозрачные пленки, а также пленки со скрученными или рваными краями.
- Не используйте прозрачные пленки, отделенные от подложки.
- Во избежание склеивания прозрачных пленок не допускайте скопления напечатанных листов в стопку.
- Рекомендуемый материал для печати – **Xerox 3R91331** (A4), **Xerox 3R2780** (Letter). Прозрачная пленка базового типа (например **Xerox 3R91331**) дает лучшее изображение и обеспечивает более качественную подачу, чем материалы на бумажной основе (например **Xerox 3R3028**) или со съемной полосой (**3R3108**).



- Статическое электричество может привести к снижению качества печати.
- При неправильном выборе или хранении прозрачной пленки возможно ее замятие или появление царапин.

Наклейки

Во избежание повреждения устройства используйте только специально предназначенные для лазерных принтеров наклейки.

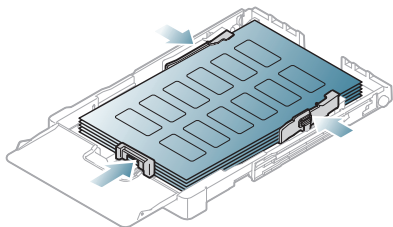

- При выборе наклеек обращайте внимание на указанные ниже факторы.
 - **Наклейки:** клейкое вещество должно выдерживать температуру закрепления тонера (примерно 170 °C).
 - **Структура:** не используйте листы наклеек с открытыми участками подложки между наклейками. При наличии таких промежутков наклейки могут отделиться от листов и вызвать трудноустраняемое замятие.
 - **Сворачивание:** до печати наклейки должны храниться на ровной поверхности и иметь волнистость не более 13 мм в любом направлении.
 - **Состояние:** не используйте наклейки со складками,

пузырьками и другими признаками отделения от подложки.

- Между наклейками не должно быть промежутков с нанесенным клеем, так как в этом случае при печати они могут отделиться от подложки, что приведет к замятию. Кроме того, клей может повредить компоненты устройства.
- Не пропускайте лист наклеек через устройство более одного раза: клейкая подложка рассчитана только на одно прохождение через устройство.
- Не используйте наклейки, отделяющиеся от подложки, наклейки с пузырьками, а также поврежденные или мятые наклейки.

Картон/бумага нестандартного размера

Этот принтер позволяет выполнять печать на открытках, фрагментах картона и других материалах нестандартного размера.

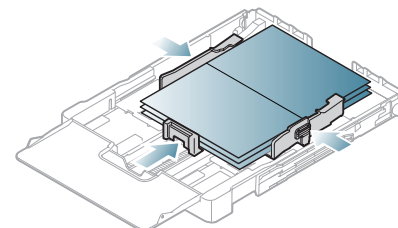

- Не используйте для печати материалы шириной менее 76 мм и длиной менее 152,4 мм.
- В приложении следует установить ширину полей не менее 6,4 мм от краев материала.

Бумага для фирменных бланков/готовые формы

С помощью этого устройства можно печатать бумагу для фирменных бланков/готовые формы.

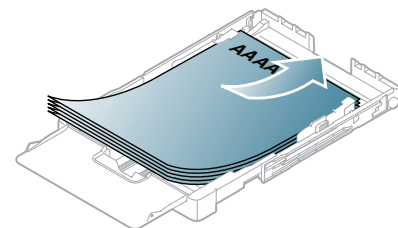

- Печать на фирменных бланках и готовых формах необходимо выполнять с использованием термостойких красок, которые не растекаются, не испаряются и не выделяют вредные вещества под воздействием температуры закрепления тонера в течение 0,1 с. Температура закрепления тонера (примерно 170 °C) указана в технических характеристиках устройства.
- Чернила фирменных бланков и готовых форм должны быть негорючими и не должны неблагоприятно воздействовать на ролики принтера.
- Для сохранения первоначальных свойств готовые формы и фирменные бланки следует хранить во влагонепроницаемой упаковке.
- Перед загрузкой фирменного бланка или готовой формы убедитесь в том, что чернила на бумаге сухие. Во время закрепления тонера влажная краска может размазаться, что снизит качество печати.

Глянцевая фотобумага



Загружайте бумагу в лоток по одному листу глянцевой стороной вверх.

- Рекомендуемый материал для печати – глянцевая бумага (Letter)

для этого устройства — только **HP Brochure Paper** (код: Q6611A).

- Рекомендуемый материал для печати – глянцевая бумага (A4) для этого устройства — только **HP Superior Paper 160 glossy** (код: Q6616A).
- Для данного устройства не подходит бумага для струйной фотопечати. Ее использование может привести к повреждению устройства.

Матовая фотобумага

- ✎ Загружайте бумагу в лоток по одному листу стороной для печати вверх.

Настройка размера и типа бумаги

После загрузки бумаги в лоток следует с помощью панели управления указать ее размер и тип. Эти настройки будут действовать также в режиме копирования и работы с факсом. При печати с компьютера задайте размер и тип бумаги в используемом приложении (см.).

- ✎ Параметры печати, заданные в драйвере устройства, имеют приоритет над параметрами, установленными на панели управления.

Выбор размера бумаги

1. Нажмите кнопку **Меню** на панели управления.
2. Нажимайте стрелку влево/вправо. Когда появится пункт **Настр. сист.**, нажмите кнопку **ОК**.
3. Нажимайте стрелку влево/вправо. Когда появится пункт **Настр. бумаги**, нажмите кнопку **ОК**.
4. Нажимайте стрелку влево/вправо. Когда появится пункт **Размер бумаги**, нажмите кнопку **ОК**.
5. Нажимайте стрелку влево/вправо, чтобы выбрать нужный размер бумаги.
6. Нажмите кнопку **ОК**, чтобы сохранить изменения.
7. Нажмите кнопку **Стоп/Сброс** для возврата в режим готовности.

- ✎ Если необходимо использовать бумагу другого формата (например бумагу для счетов), выберите в окне **Настройка печати** на вкладке **Правка...** элемент **Бумага** (см.).

Выбор типа бумаги

1. Нажмите кнопку **Меню** на панели управления.
2. Нажимайте стрелку влево/вправо. Когда появится пункт **Настр. сист.**, нажмите кнопку **ОК**.
3. Нажимайте стрелку влево/вправо. Когда появится пункт **Настр. бумаги**, нажмите кнопку **ОК**.
4. Нажимайте стрелку влево/вправо. Когда появится пункт **Тип бумаги**, нажмите кнопку **ОК**.
5. Нажимайте стрелку влево/вправо, чтобы выбрать нужный тип бумаги.
6. Нажмите кнопку **ОК**, чтобы сохранить изменения.
7. Нажмите кнопку **Стоп/Сброс** для возврата в режим готовности.

Использование держателя выходного лотка

- ✎ При печати большого количества страниц поверхность выходного лотка может нагреваться. Избегайте контакта с поверхностью и не допускайте к ней детей.

- ✎ В зависимости от модели и комплектации внешний вид конкретного устройства может отличаться от иллюстраций в данном руководстве пользователя. Проверьте название модели.

Подставка выходного лотка позволяет выровнять страницы, которые собираются в выходном лотке.

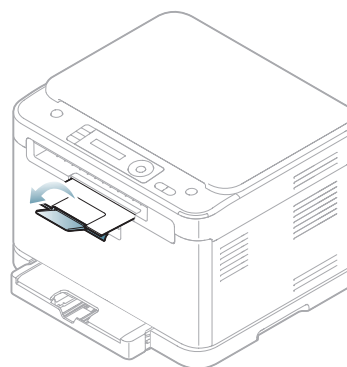
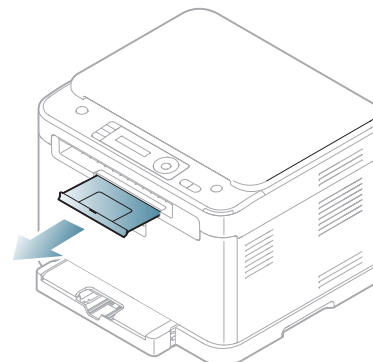

Печать

В данной главе описываются наиболее распространенные операции печати.

В главу входят указанные ниже разделы:

- Характеристики драйвера принтера
- Основные операции печати
- Доступ к настройкам печати
- Использование справки
- Специальные функции печати

 Операции, приведенные в данной главе, в основном предназначены для выполнения в системе Windows XP.

Знакомство с полезными программами

Samsung AnyWeb Print

Данное приложение упрощает снятие снимков экрана в Windows Internet Explorer, а также обеспечивает удобный предварительный просмотр и возможность редактировать изображения. Для того чтобы перейти на страницу загрузки приложения, в меню **Пуск** последовательно выберите пункты **Все программы > Samsung Printers > Samsung AnyWeb Print > Download the latest version**. Данное приложение доступно только в ОС Windows.

Samsung Easy Color Manager

Данная программа помогает пользователям настраивать цвет по своему вкусу. Можно настраивать цвет печати, используя изображение на мониторе. Настроенный цветовой профиль можно сохранить в драйвере принтера и использовать для печати. Для того чтобы перейти на страницу загрузки приложения, в меню **Пуск** последовательно выберите пункты **Все программы > Samsung Printers > Samsung Easy Color Manager > Download the latest version**. Данное приложение доступно только в ОС Windows и Macintosh.

Характеристики драйвера принтера

Драйверы принтера поддерживают следующие стандартные функции:

- Выбор ориентации бумаги, размера, источника и типа материала для печати.
- Выбор количества копий.

Кроме того, поддерживается множество специальных функций печати. В приведенной ниже таблице перечислены функции, поддерживаемые драйверами принтера.

 Определенные модели и операционные системы могут не поддерживать некоторые функции, указанные в следующей таблице.

- Изменение стандартных параметров печати
- Выбор устройства по умолчанию
- Печать в файл (PRN)
- Печать в Macintosh
- Печать в Linux





Драйвер принтера

Функция	Windows
Выбор качества печати	•
Печать брошюр	•
Печать плакатов	•
Печать нескольких страниц на одном листе	•
Печать по размеру страницы	•
Уменьшение и увеличение размеров печати	•
Водяной знак	•
Наложение	•
Двусторонняя печать (в ручном режиме)	•

(•: поддерживается, пустое поле: не поддерживается)

Основные операции печати

Устройство позволяет печатать из различных приложений в системах Windows, Macintosh или Linux. Порядок действий при печати документа зависит от используемого приложения.

- 
- В зависимости от используемого устройства окно **Настройка печати** может отличаться от описанного в данном руководстве. Однако набор параметров в окне **Настройка печати** у них одинаковый. Проверьте совместимость установленной операционной системы с устройством. Ознакомьтесь с информацией о совместимости с операционными системами (см. «Системные требования» на стр. 34).
 - При выборе параметра в окне **Настройка печати** может отобразиться предупреждающая пометка:  или . Восклицательный знак () обозначает, что выбор этого параметра не рекомендуется, а знак  обозначает, что этот параметр невозможно выбрать из-за настроек устройства или из-за системной среды.

Ниже описаны основные действия, которые необходимо выполнить для печати из различных приложений системы Windows.

Основы печати в системе Macintosh (см. «Печать в Macintosh» на стр. 76).

Основы печати в системе Linux (см. «Печать в Linux» на стр. 77).

Окно **Настройка печати** приведено для программы «Блокнот» из ОС Windows XP. Вид окна **Настройка печати** может различаться в зависимости от используемых операционной системы и приложения.

1. Откройте документ, который необходимо распечатать.
2. Выберите пункт **Печать** в меню **Файл**. Откроется диалоговое окно **Печать**.
3. Выберите нужное устройство из списка **Выберите принтер**.

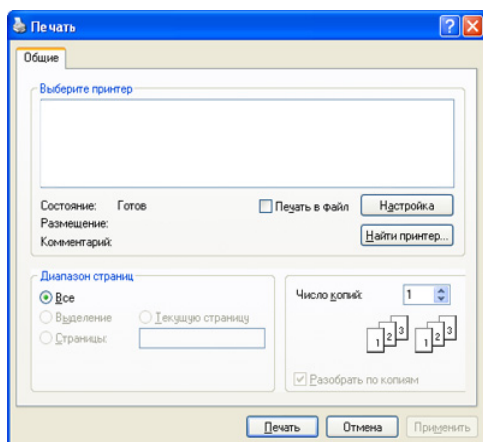

В окне **Печать** можно выбрать основные параметры печати, в том числе количество копий и диапазон печати.

Чтобы воспользоваться специальными функциями принтера, нажмите кнопку **Свойства** или **Настройки** в окне приложения **Печать**. После этого можно изменить параметры печати (см. «Доступ к настройкам печати» на стр. 71).

4. Чтобы приступить к печати, нажмите кнопку **ОК** или **Печать** в окне **Печать**.

При использовании Windows Internet Explorer программа **Samsung AnyWeb Print** упростит процедуру снятия снимков экрана и их печать. Для того чтобы перейти на страницу загрузки приложения, в меню **Пуск** последовательно выберите пункты **Все программы > Samsung Printers > Samsung AnyWeb Print > Download the latest version**.

Отмена задания печати

Если задание печати находится в очереди или буфере, его можно отменить следующим образом:

1. В Windows войдите в меню **Пуск**.
2. В Windows Server 2000 последовательно выберите пункты **Параметры и Принтеры**.
 - В Windows XP/Server 2003 выберите пункт **Принтеры и факсы**.
 - В Windows Server 2008/Vista выберите пункт **Панель управления > Оборудование и звук > Принтеры**.
 - В Windows 7 последовательно выберите пункты **Панель управления и Устройства и Принтеры**.
 - В Windows Server 2008 R2 выберите **Панель управления > Оборудование > Устройства и Принтеры**.
3. В Windows 2000, XP, 2003, Vista и Server 2008 дважды щелкните на значке устройства.
В Windows 7 и Windows Server 2008 R2 щелкните по значку принтера правой кнопкой мыши и выберите в контекстном меню

пункт **Просмотр очереди печати**.

При наличии рядом с пунктом **Просмотр очереди печати** значка стрелки (▶) можно выбрать другой драйвер для данного принтера.

4. В меню **Документ** выберите пункт **Отменить**.

Открыть это окно можно двойным щелчком на значке устройства () на панели задач Windows.

Отменить текущее задание также можно, нажав на панели управления кнопку **Стоп/Сброс**.

Доступ к настройкам печати

Выбранные параметры можно посмотреть в верхнем правом углу окна **Настройка печати**.

1. Откройте документ, который необходимо распечатать.
2. Выберите пункт **Печать** в меню файла. Откроется диалоговое окно **Печать**.
3. Выберите нужное устройство из списка **Выберите принтер**.
4. Нажмите **Свойства** или **Настройки**.

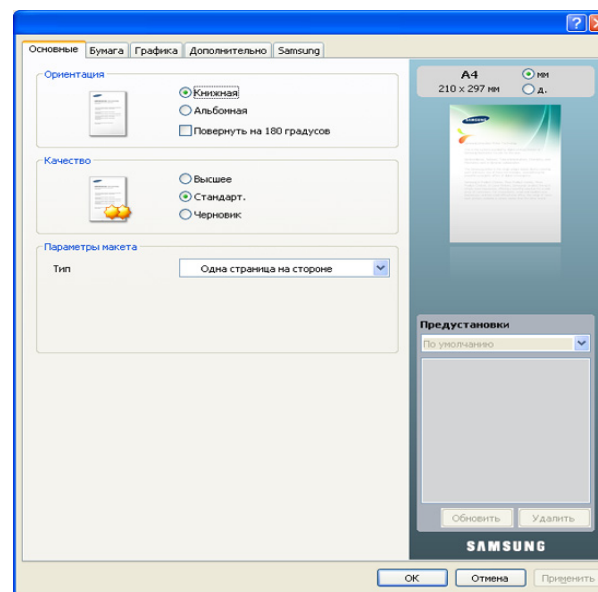

Использование набора параметров

Параметр **Предустановки**, который находится на каждой вкладке (за исключением вкладки **Samsung**), позволяет сохранить текущие настройки для дальнейшего использования.

Для того, чтобы сохранить предустановки, выполните следующие шаги:

1. Выполните нужные настройки на каждой вкладке.
2. Введите имя нового набора настроек в поле **Предустановки**.

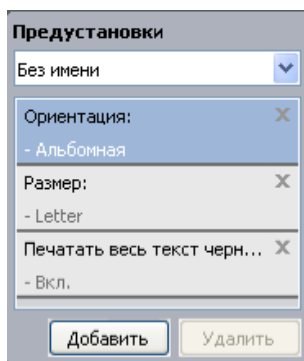

3. Щелкните **Добавить**. При сохранении набора настроек предустановки сохраняются все текущие настройки драйвера.

При нажатии **Добавить** кнопка **Добавить** изменится на **Обновить**. Выберите дополнительные опции и нажмите кнопку **Обновить**, настройки добавятся в сделанные вами предустановки.

Для того чтобы применить сохраненный набор настроек, выберите его из раскрывающегося списка **Предустановки**. После этого настройки печати принтера изменяются в соответствии с выбранным набором.

Чтобы удалить сохраненный набор параметров, выберите его в раскрывающемся списке **Предустановки** и нажмите кнопку **Удалить**.

Для восстановления исходных параметров драйвера принтера выберите пункт **По умолчанию** из раскрывающегося списка **Предустановки**.

Использование справки

Щелкните знак вопроса в правом верхнем углу окна и выберите интересующий вас раздел. На экране откроется всплывающее окно с информацией о функции, выполняемой выбранным параметром, которая обеспечивается драйвером.

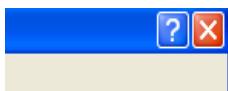

Для поиска информации по ключевым словам перейдите на вкладку **Samsung** в окне **Настройка печати** и введите ключевое слово в строку ввода параметра **Справка**. Для получения информации о материалах, об обновлении драйвера, о регистрации и т.д. нажимайте соответствующие кнопки.

Специальные функции печати

Специальные функции печати:

- «Печать нескольких страниц на одной стороне листа бумаги» на стр. 72
- «Печать плакатов» на стр. 72
- «Печать брошюр (ручная подача)» на стр. 73
- «Печать на обеих сторонах листа (в ручном режиме)» на стр. 73
- «Изменение размера печати документа» на стр. 73
- «Масштабирование документа по размеру бумаги» на стр. 73
- «Использование водяных знаков» на стр. 74
- «Использование наложений» на стр. 74
- «Дополнительные параметры» на стр. 75

Печать нескольких страниц на одной стороне листа бумаги

На одном листе бумаги можно распечатать несколько страниц. При этом страницы уменьшаются и располагаются в указанном порядке. На одной стороне листа можно распечатать до 16 страниц.

1. Для того чтобы изменить настройки печати из приложения, откройте окно **Настройка печати** (см. «Доступ к настройкам печати» на стр. 71).
2. На вкладке **Основные** выберите значение **Несколько страниц на стороне** в раскрывающемся списке **Тип**.
3. Укажите количество страниц на листе (2, 4, 6, 9 или 16) в раскрывающемся списке **Страниц:**.
4. При необходимости выберите порядок страниц в раскрывающемся списке **Порядок страниц**.
5. Если нужно печатать рамки вокруг каждой страницы на листе, установите флажок **Печатать границы страниц**.
6. Перейдите на вкладку **Бумага** и выберите **Размер**, **Источник** и **Тип**.
7. Нажимайте кнопку **ОК** или **Печать**, пока окно **Печать** не закроется.

Печать плакатов

Эта функция позволяет распечатать один документ на 9 листах бумаги. Такие листы можно склеить для получения плаката.

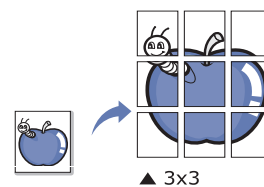

1. Для того чтобы изменить настройки печати из приложения, откройте окно **Настройка печати** (см. «Доступ к настройкам печати» на стр. 71).
2. На вкладке **Основные** выберите значение **Плакат** в раскрывающемся списке **Тип**.
3. Выберите нужный шаблон страницы.
Доступные макеты:
 - **Плакат 2 x 2:** документ увеличен и поделен на 4 страницы.
 - **Плакат 3 x 3:** документ увеличен и поделен на 9 страниц.
 - **Плакат 4 x 4:** документ увеличен и поделен на 16 страниц.
4. Выберите значение **Перекрытие частей плаката**. Укажите **Перекрытие частей плаката** в миллиметрах с помощью переключателя в верхнем правом углу вкладки **Основные**, чтобы упростить склеивание листов.

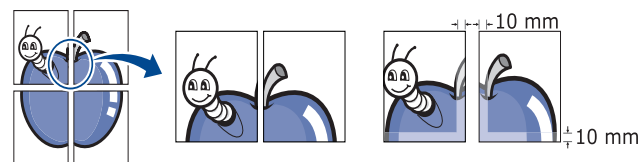



5. Перейдите на вкладку **Бумага** и выберите **Размер**, **Источник** и **Тип**.
6. Нажимайте кнопку **ОК** или **Печать**, пока окно **Печать** не закроется.
7. Для того чтобы получить плакат, склейте листы бумаги.

Печать брошюр (ручная подача)

Эта функция позволяет распечатывать документы на обеих сторонах листов бумаги и упорядочивать страницы таким образом, чтобы бумагу можно было сгибать пополам для создания брошюры.



1. Для того чтобы изменить настройки печати из приложения, откройте окно **Настройка печати** (см. «Доступ к настройкам печати» на стр. 71).
2. На вкладке **Основные** выберите пункт **Брошюра** в раскрывающемся списке **Тип**.
3. Перейдите на вкладку **Бумага** и выберите **Размер, Источник и Тип**.
 Пункт **Брошюра** доступен не для всех размеров бумаги. Посмотреть, какие размеры бумаги доступны для этой функции, можно в пункте **Размер** на вкладке **Бумага**. Неверно выбранный размер бумаги может быть автоматически отменен. Выбирайте только доступные типы бумаги (без обозначения  или ).
4. Нажимайте кнопку **ОК** или **Печать**, пока окно **Печать** не закроется.
5. После завершения печати согните и прошейте страницы.

Печать на обеих сторонах листа (в ручном режиме)

Печать может выполняться с обеих сторон бумаги. Перед началом печати задайте ориентацию документа. Двусторонняя печать поддерживается для следующих форматов бумаги: Letter, Legal, A4, US Folio или Oficio (см.).

 Не рекомендуется печатать на обеих сторонах нестандартных материалов, таких как наклейки, конверты или плотная бумага. Это может привести к замятию или повреждению устройства.

1. Для того чтобы изменить настройки печати из приложения, откройте окно **Настройка печати** (см. «Доступ к настройкам печати» на стр. 71).
2. Откройте вкладку **Дополнительно**.
3. В разделе **Двусторонняя печать в ручном режиме** выберите вариант переплета.
 - **Нет**
 - **Длинная кромка:** общепринятый макет, используемый при печати книг.

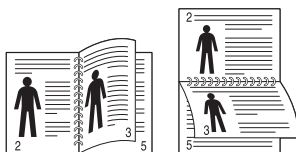

- **Короткая кромка:** общепринятый макет, используемый при

печати календарей.

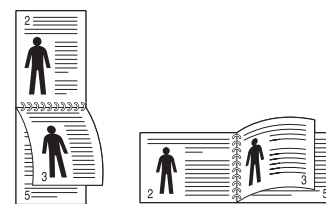

4. Перейдите на вкладку **Бумага** и выберите **Размер, Источник и Тип**.
5. Нажимайте кнопку **ОК** или **Печать**, пока окно **Печать** не закроется.
 Если устройство не оснащено модулем двусторонней печати, задание печати придется выполнять вручную. Сначала документ будет напечатан через одну страницу на одной стороне бумаги. После этого на экране компьютера появится сообщение. Завершите печать, следуя инструкциям на экране.

Изменение размера печати документа

Размер печатаемого документа можно изменить в обе стороны, указав новый размер в процентах от исходного.

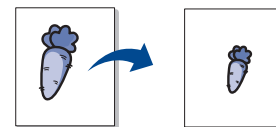

1. Для того чтобы изменить настройки печати из приложения, откройте окно **Настройка печати** (см. «Доступ к настройкам печати» на стр. 71).
2. Откройте вкладку **Бумага**.
3. Укажите коэффициент масштабирования в поле ввода **Проценты**. Коэффициент масштабирования можно также выбрать с помощью клавиш со стрелками вверх/вниз.
4. Выберите **Размер, Источник и Тип** в окне **Параметры бумаги**.
5. Нажимайте кнопку **ОК** или **Печать**, пока окно **Печать** не закроется.

Масштабирование документа по размеру бумаги

Позволяет выполнять печать документа на бумаге любого формата независимо от размеров документа. Это может быть полезно в том случае, если нужно рассмотреть мелкие детали небольшого документа.

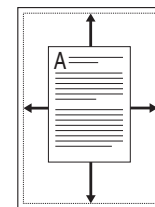

1. Для того чтобы изменить настройки печати из приложения, откройте окно **Настройка печати** (см. «Доступ к настройкам печати» на стр. 71).
2. Откройте вкладку **Бумага**.
3. Выберите нужный размер бумаги в меню **По размеру страницы**.
4. Выберите **Размер, Источник и Тип** в окне **Параметры бумаги**.
5. Нажимайте кнопку **ОК** или **Печать**, пока окно **Печать** не закроется.

Использование водяных знаков

Водяные знаки печатаются как текст поверх основного текста документа. Например, можно напечатать текст «ЧЕРНОВИК» или «СЕКРЕТНО» большими серыми буквами по диагонали на первой или на всех страницах документа.



Существует несколько предустановленных водяных знаков, входящих в комплект поставки устройства. Можно изменить их или добавить в список новые водяные знаки.

Использование существующих водяных знаков

1. Для того чтобы изменить настройки печати из приложения, откройте окно **Настройка печати** (см. «Доступ к настройкам печати» на стр. 71).
2. Откройте вкладку **Дополнительно** и выберите водяной знак в списке **Водяной знак**. Водяной знак появится на изображении для предварительного просмотра.
3. Нажимайте кнопку **ОК** или **Печать**, пока окно **Печать** не закроется.

Создание водяного знака

1. Для того чтобы изменить настройки печати из приложения, откройте окно **Настройка печати** (см. «Доступ к настройкам печати» на стр. 71).
2. На вкладке **Дополнительно** выберите пункт **Правка** в раскрывающемся списке **Водяной знак**. Откроется диалоговое окно **Изменение водяных знаков**.
3. Введите текст в поле **Текст водяного знака**. Можно ввести не более 256 символов. Текст появится в окне предварительного просмотра.
Если установлен флажок **Только на первой странице**, водяной знак печатается только на первой странице документа.
4. Задайте параметры водяного знака.
В области **Параметры шрифта** можно выбрать название, начертание, размер и оттенок шрифта, а в области **Наклон текста** – угол наклона текста.
5. Нажмите кнопку **Добавить** для добавления водяного знака в список **Текущие водяные знаки**.
6. Завершив работу с водяным знаком, нажимайте кнопку **ОК** или **Печать**, пока окно **Печать** не закроется.

Если водяные знаки не требуются, выберите пункт **Нет** в списке **Водяной знак**.

Изменение водяного знака

1. Для того чтобы изменить настройки печати из приложения, откройте окно **Настройка печати** (см. «Доступ к настройкам печати» на стр. 71).
2. На вкладке **Дополнительно** выберите пункт **Правка** в раскрывающемся списке **Водяной знак**. Откроется диалоговое окно **Изменение водяных знаков**.
3. Выберите нужный водяной знак из списка **Текущие водяные знаки** и измените его текст и настройки.
4. Для сохранения изменений нажмите кнопку **Обновить**.

5. Нажимайте кнопку **ОК** или **Печать**, пока окно **Печать** не закроется.

Удаление водяного знака

1. Для того чтобы изменить настройки печати из приложения, откройте окно **Настройка печати** (см. «Доступ к настройкам печати» на стр. 71).
2. На вкладке **Дополнительно** выберите пункт **Правка** в раскрывающемся списке **Водяной знак**. Откроется диалоговое окно **Изменение водяных знаков**.
3. В списке **Текущие водяные знаки** выберите водяной знак и нажмите кнопку **Удалить**.
4. Нажимайте кнопку **ОК** или **Печать**, пока окно **Печать** не закроется.

Использование наложений

Наложение – это изображение, которое хранится на жестком диске и может накладываться на любой печатаемый документ. Наложения часто используются вместо готовых форм и фирменных бланков. Вместо заранее напечатанных бланков можно создать наложение, содержащее точно такую же информацию, как фирменный бланк. Для того чтобы распечатать письмо на фирменном бланке компании, не нужно загружать бланки в устройство. Достаточно просто выбрать печать соответствующего наложения вместе с документом.

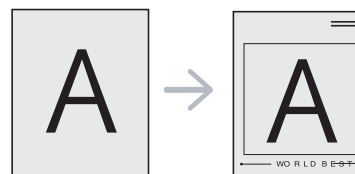

Создание наложения

Для того чтобы использовать наложение, необходимо создать его файл.

1. Откройте или создайте документ, содержащий текст или изображение для нового наложения. Расположите текст и изображение так, как они должны отображаться на печатаемом документе.
2. Для того чтобы сохранить документ в качестве наложения, откройте окно **Настройка печати** (см. «Доступ к настройкам печати» на стр. 71).
3. На вкладке **Дополнительно** выберите пункт **Правка** в раскрывающемся списке **Текст**. Откроется диалоговое окно **Правка наложения**.
4. В окне **Правка наложения** нажмите **Создать**.
5. В окне **Сохранить как** в поле **Имя файла** введите имя длиной не более восьми знаков. При необходимости укажите путь к файлу (путь по умолчанию C:\Formover).
6. Щелкните **Сохранить**. Новое имя появится в поле **Список наложений**.
7. Нажимайте кнопку **ОК** или **Печать**, пока окно **Печать** не закроется.
8. Файл не выводится на печать. Вместо этого он сохраняется на жестком диске компьютера.



Размер наложения должен совпадать с размером документа, печатаемого вместе с ним. Не создавайте наложений с водяными знаками.

Использование наложения

После создания наложения его можно распечатать вместе с документом. Для печати наложения выполните указанные ниже действия.

1. Создайте или откройте документ, который необходимо распечатать.
2. Для того чтобы изменить настройки печати из приложения, откройте окно **Настройка печати** (см. «Доступ к настройкам печати» на стр. 71).
3. Откройте вкладку **Дополнительно**.
4. Выберите наложение в раскрывающемся списке **Текст**.
5. Если нужный файл наложения в списке **Текст** отсутствует, нажмите кнопку **Правка**, а затем **Загрузить**. Выберите нужный файл наложения.

Если файл наложения сохранен на внешнем носителе, его можно также загрузить с помощью диалогового окна **Открыть**. После выбора файла нажмите кнопку **Открыть**. Файл появится в списке **Список наложений**. После этого его можно использовать для печати. Выберите наложение в окне **Список наложений**.

6. При необходимости поставьте флажок в поле **Подтверждать наложение при печати**. Если этот флажок установлен, при выводе документа на печать будет появляться запрос на подтверждение использования наложения.

Если этот флажок не установлен, а наложение выбрано, это наложение будет автоматически печататься вместе с документом.

7. Нажимайте кнопку **ОК** или **Печать**, пока окно **Печать** не закроется.

Выбранное наложение будет напечатано на документе.

 Разрешение наложения должно совпадать с разрешением документа.

Удаление наложения

Наложение, которое больше не используется, можно удалить.

1. В окне **Настройка печати** откройте вкладку **Дополнительно**.
2. Выберите пункт **Правка** в списке **Наложение**.
3. Выберите наложение из списка **Список наложений**.
4. Щелкните **Удалить**.
5. В окне подтверждения выбранного действия нажмите кнопку **Да**.
6. Нажимайте кнопку **ОК** или **Печать**, пока окно **Печать** не закроется.

Дополнительные параметры

Настройте качество печати, установив указанные ниже значения параметров.

 Если параметр неактивен или не отображается, то он не используется с текущими языковыми настройками.

1. Для того чтобы изменить настройки печати из приложения, откройте окно **Настройка печати** (см. «Доступ к настройкам печати» на стр. 71).

2. Откройте вкладку **Графика**.

 • Доступные параметры зависят от модели устройства.
• Для получения информации о параметрах печати в меню **Настройка печати** обратитесь к справке.

- **Шрифт и текст:** выберите параметр **Затемнить текст**, чтобы

сделать текст более темным. Для черно-белой печати используйте параметр **Печатать весь текст черным**.

- **Графический контроллер: Четкие края** – данная функция предназначена для более четкого отображения граней шрифта и тонких линий, улучшающего читаемость. **Улучшение оттенков серого** – данная функция обеспечивает передачу деталей на фотографиях и улучшение контрастности и читаемости цветных документов, печатаемых в режиме оттенков серого.
- **Экономия тонера:** эта функция позволяет продлить срок службы картриджа и снизить стоимость печати одной страницы. При этом качество печати существенно не снижается.

- Можно выбирать ползунком значения от **Без сохранения** до **Макс. кол-во сохр.** для уменьшения расхода тонера.

3. Нажимайте кнопку **ОК** или **Печать**, пока окно **Печать** не закроется.

Изменение стандартных параметров печати

1. В Windows войдите в меню **Пуск**.
2. В Windows Server 2000 последовательно выберите пункты **Параметры** и **Принтеры**.
 - В Windows XP/Server 2003 выберите пункт **Принтеры и факсы**.
 - В Windows Server 2008/Vista выберите пункт **Панель управления > Оборудование и звук > Принтеры**.
 - В Windows 7 последовательно выберите пункты **Панель управления** и **Устройства и Принтеры**.
 - В Windows Server 2008 R2 выберите **Панель управления > Оборудование > Устройства и Принтеры**.
3. Щелкните по устройству правой кнопкой мыши.
4. В системах Windows XP/Server 2003/Server 2008/Vista выберите пункт **Настройка печати**.

В Windows 7 и Windows Server 2008 R2 выберите в контекстном меню пункт **Настройка печати**.

 При наличии рядом с пунктом **Настройка печати** значка стрелки (▶) можно выбрать другой драйвер для данного принтера.

5. Задайте нужные параметры на каждой из вкладок.
6. Щелкните **ОК**.

 Изменить настройки для всех заданий печати можно в окне **Настройка печати**.

Выбор устройства по умолчанию

1. В Windows войдите в меню **Пуск**.
2. В Windows Server 2000 последовательно выберите пункты **Параметры** и **Принтеры**.
 - В Windows XP/Server 2003 выберите пункт **Принтеры и факсы**.
 - В Windows Server 2008/Vista выберите пункт **Панель управления > Оборудование и звук > Принтеры**.
 - В Windows 7 последовательно выберите пункты **Панель управления** и **Устройства и Принтеры**.
 - В Windows Server 2008 R2 выберите **Панель управления > Оборудование > Устройства и Принтеры**.
3. Выберите устройство.
4. Щелкните правой кнопкой мыши по устройству и выберите пункт **Использовать по умолчанию**.

 Если в Windows 7 или Windows Server 2008 R2 элемент **Использовать по умолчанию** обозначен значком стрелки (▶), для принтера можно выбрать другие драйверы.

Печать в файл (PRN)

Иногда может возникнуть необходимость в сохранении данных печати в файл. Можно напечатать документ в файл вместо его отправки на принтер. Документ вместе с форматированием, например выбранными параметрами шрифта и цвета, сохраняется в виде PRN-файла, который можно распечатать на другом принтере.

Сохранение задания печати в виде файла:

1. Поставьте флажок в поле **Печать в файл** в окне **Печать**.

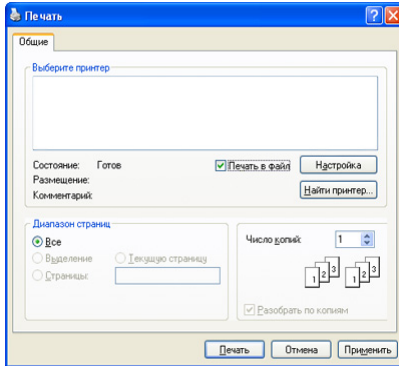

2. Щелкните **Печать**.
3. Введите адрес и имя файла, затем нажмите кнопку **ОК**. Например, **c:\Temp\имя_файла**.

 Если будет введено только имя файла, данный файл будет сохранен в папке **Мои документы**. Папка, используемая для сохранения, зависит от версии операционной системы.

Печать в Macintosh

В данном разделе описывается печать документа в системе Macintosh.

Печать документа

При печати документов в системе Macintosh необходимо устанавливать настройки драйвера печати в каждом приложении. Для печати в системе Macintosh выполните следующие операции:

1. Откройте документ, который необходимо распечатать.
2. Выберите в меню **File** пункт **Page Setup**.

3. Укажите размер бумаги, ориентацию, масштаб и другие параметры, а также укажите устройство.

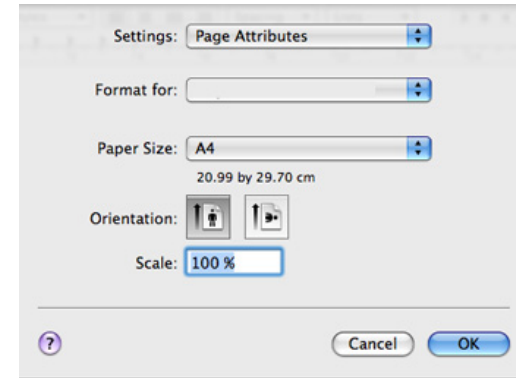

4. Укажите количество копий и выберите нужные страницы.
5. Щелкните **Print**.

Изменение настроек принтера

Можно использовать дополнительные функции устройства.

Откройте приложение и выберите пункт **Print** в меню **File**. Имя устройства в области свойств может быть различным в зависимости от модели устройства. В остальной области свойств различных устройств похожи.

-  Значения параметров могут различаться в зависимости от модели принтера или версии Macintosh OS.
- Вид области может быть различным в зависимости от используемой операционной системы и приложения.

Показанная ниже область отображается первой при открытии списка свойств принтера. Выберите другие дополнительные функции из раскрывающегося списка.

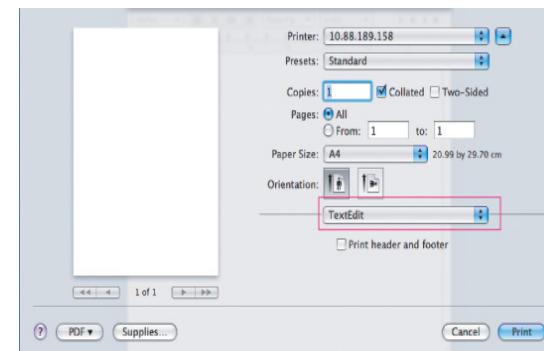

Layout

Параметры на вкладке **Layout** определяют расположение документа на странице. Можно печатать несколько страниц на одном листе бумаги. Для того чтобы использовать эту функцию, выберите пункт **Layout** в выпадающем списке.

- **Pages per Sheet:** выбор количества страниц, печатаемых на одной стороне листа (см. «Печать нескольких страниц на одной стороне листа бумаги» на стр. 77).
- **Layout Direction:** выбор направления печати на странице (см. пример в окне).
- **Border:** этот пункт позволяет напечатать рамку вокруг каждой страницы на листе.
- **Reverse Page Orientation:** поворот страницы при печати на 180 градусов.

Graphics

Вкладка **Graphics** позволяет настроить качество и цветовой режим. Для настройки параметров графики выберите пункт **Graphics** в выпадающем списке.

- **Quality:** данный параметр позволяет указать разрешение печати. Чем выше разрешение, тем более контрастными и четкими будут напечатанные символы и изображения. При увеличении разрешения время печати может возрасти.
- **Color mode:** настройка передачи цвета. Значение **Color** обычно позволяет добиться наилучшего качества при печати цветных изображений. Для печати цветного изображения в оттенках серого выберите значение **Grayscale**.

Paper

Установите параметр **Paper Type** чтобы данное значение соответствовало типу бумаги в лотке, из которого нужно печатать. Параметр позволяет добиться наилучшего качества печати. При загрузке нестандартного материала для печати выберите соответствующее значение.

Printer Features

В диалоговом окне **Printer Features** находятся параметры **Advanced Options** и **Color Adjust**. Для того чтобы использовать эту функцию, выберите пункт **Printer Features** в выпадающем списке.

- **Fine Edge:** данная функция предназначена для более четкого отображения граней шрифта и тонких линий, улучшающего читабельность, а также для синхронизации цветových каналов при печати в цветном режиме.
- **RGB Color:** для настройки внешнего вида изображений измените значения параметров в группе **RGB Color**.
- **Screen:** эта функция необходима для настройки параметров конвертации изображений с плавным переходом тонов в бинарные изображения для печати.
- **Color Adjust:** для настройки изображения измените значения параметров функции **Color Adjust**.

Печать нескольких страниц на одной стороне листа бумаги

На одной стороне листа бумаги можно распечатать несколько страниц. Эта функция позволяет экономить средства при печати черновиков.

1. Откройте приложение и выберите пункт **Print** в меню **File**.
2. Выберите **Layout** из раскрывающегося списка. Выберите количество страниц для печати на одной стороне листа из списка **Pages per Sheet**.

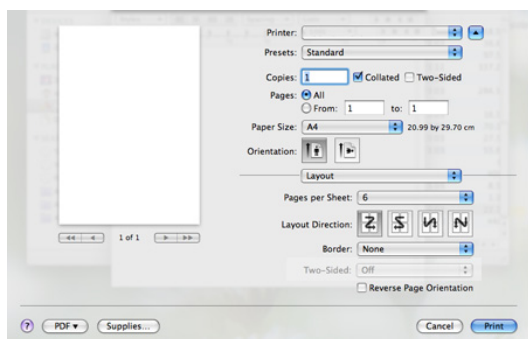

3. Выберите другие параметры.
4. Нажмите кнопку **Print** и устройство напечатает выбранное количество страниц на одной стороне листа.

Печать в Linux

Печать из приложений

Существует множество приложений Linux, из которых можно печатать с помощью системы печати Common UNIX Printing System (CUPS). Печать может выполняться из любого подобного приложения.

1. Откройте приложение и выберите пункт **Print** в меню **File**.
2. Выберите команду **Print** напрямую с помощью LPR.
3. В окне **LPR GUI** выберите имя устройства из списка принтеров и нажмите кнопку **Properties**.

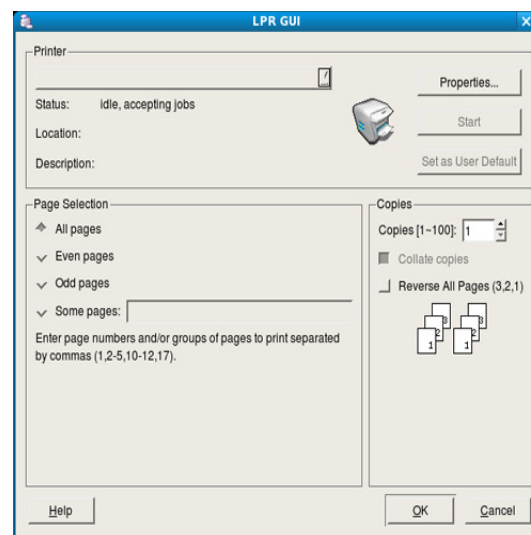

4. Измените свойства задания печати в следующих четырех вкладках в верхней части окна.
 - **General:** на этой вкладке можно указать размер и тип бумаги, а также положение документов. Там же можно включить функцию двусторонней печати, нумерацию страниц, добавить верхнюю и нижнюю шапки.
 - **Text:** на этой вкладке можно настроить ширину полей страницы и параметры текста, например интервалы или столбцы.
 - **Graphics:** выбор настроек, используемых при печати файлов изображений, например настроек передачи цвета, размера изображения и его расположения.
 - **Advanced:** настройка разрешения печати, типа бумаги, ее источника и специальных функций печати.
-  Если тот или иной параметр затенен, он не поддерживается на компьютере.
5. Нажмите кнопку **Apply**, чтобы применить внесенные изменения и закрыть окно **Properties**.
 6. Чтобы начать печать, нажмите кнопку **OK** в окне **LPR GUI**.
 7. Откроется окно **Printing**, в котором можно наблюдать за состоянием задания печати.
Чтобы отменить текущее задание, нажмите кнопку **Cancel**.

Печать файлов

Устройство позволяет печатать файлы различных типов стандартным для системы CUPS способом — непосредственно из командной строки. Для этого служит утилита CUPS LPR. Однако пакет драйверов заменяет стандартное средство LPR значительно более удобной программой LPR GUI.

Для печати документа выполните следующие действия:

1. В командной строке наберите команду `lpr <имя_файла>` и нажмите клавишу **Enter**. Откроется диалоговое окно **LPR GUI**.
Если ввести только `lpr` и нажать **Enter**, сначала будет открыто окно **Select file(s) to print**. Просто выберите файлы, которые требуется напечатать, и нажмите кнопку **Open**.
2. В окне **LPR GUI** выберите свое устройство из списка и измените свойства задания печати.
3. Чтобы начать печать, нажмите кнопку **OK**.

Настройка параметров принтера

В окне **Printer Properties**, доступном из окна **Printers configuration**, можно настроить различные свойства устройства.

1. Откройте окно **Unified Driver Configurator**.
При необходимости перейдите к **Printers configuration**.
2. Выберите нужное устройство в списке и нажмите кнопку **Properties**.
3. Откроется окно **Printer Properties**.

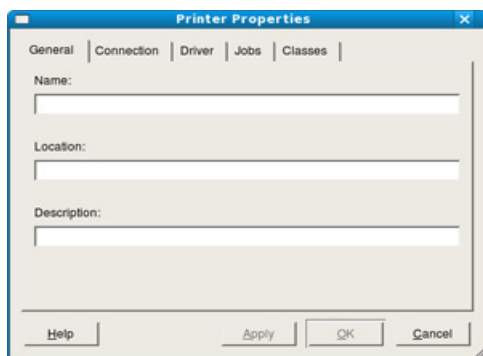

Окно содержит пять вкладок:

- **General:** изменение имени и расположения принтера. Имя, заданное на этой вкладке, отображается в списке принтеров в окне **Printers configuration**.
 - **Connection:** просмотр и выбор другого порта. При переключении с порта USB на параллельный порт и наоборот необходимо изменить порт устройства на этой вкладке.
 - **Driver:** просмотр и выбор другого драйвера устройства. Кнопка **Options** служит для задания параметров устройства по умолчанию.
 - **Jobs:** отображение списка заданий печати. Для отмены выбранного задания нажмите кнопку **Cancel job**. Для просмотра предыдущих заданий из списка нажмите кнопку **Show completed jobs**.
 - **Classes:** отображение класса, к которому относится данное устройство. Кнопка **Add to Class** позволяет добавить устройство к тому или иному классу, кнопка **Remove from Class** – удалить устройство из выбранного класса.
4. Нажмите кнопку **OK**, чтобы применить внесенные изменения и закрыть окно **Printer Properties**.

Копирование

В этой главе приводятся пошаговые инструкции по копированию документов.

В главу входят указанные ниже разделы:

- Основные операции копирования
- Изменение параметров для каждой копии
- Изменение стандартных параметров копирования



- В зависимости от модели поддерживаемые параметры настройки могут меняться. Проверьте название модели.
- При печати документов, содержащих флуоресцентные цвета, отпечатки могут отличаться от оригиналов, что обусловлено характеристиками сканера.

Основные операции копирования

Следующая процедура – это процедура копирования на устройствах без автоподатчика, таких как CLX-3185 и CLX-3185N.

1. Поместите оригинал на стекло экспонирования лицевой стороной вниз. Более подробно о загрузке оригиналов см. «Загрузка оригиналов» на стр. 63.
2. При необходимости выберите количество копий с помощью клавиш со стрелками влево/вправо.
3. Если вы хотите настроить следующие параметры копирования: **Масштабировать**, **Яркость**, **Тип оригинала** и другие – при помощи кнопок панели управления, см. «Изменение параметров для каждой копии» на стр. 79.
4. Чтобы начать цветное копирование, нажмите кнопку **Цветная Старт**.
Чтобы начать черно-белое копирование, нажмите кнопку **Черно-белая Старт**.

Следующая процедура – это процедура копирования на устройствах с автоподатчиком, таких как CLX-3185FN и CLX-3185FW.

1. Нажмите кнопку  (Копирование) на панели управления.
2. Загрузите оригиналы документов в автоподатчик лицевой стороной вверх либо поместите один оригинал на стекло экспонирования лицевой стороной вниз.
(См. «На стекло экспонирования» на стр. 63 или «В автоподатчик (только CLX-3185FN/CLX-3185FW)» на стр. 63.)
3. Если вы хотите настроить следующие параметры копирования: **Масштабировать**, **Яркость**, **Тип оригинала** и другие – при помощи кнопок панели управления, см. «Изменение параметров для каждой копии» на стр. 79.
4. При необходимости введите количество копий с цифровой клавиатуры или стрелками.
5. Чтобы начать цветное копирование, нажмите кнопку **Цветная Старт**.
Чтобы начать черно-белое копирование, нажмите кнопку **Черно-белая Старт**.



- Чтобы отменить задание копирования, нажмите кнопку **Стоп/Сброс** в процессе копирования.

- Копирование удостоверений
- Специальные функции копирования
- Выбор формы копий

Изменение параметров для каждой копии

В устройстве по умолчанию заданы параметры копирования, позволяющие легко и быстро снимать копии. Однако, если требуется изменение параметров каждой копии, можно воспользоваться кнопками настройки функции копирования на панели управления.



- При нажатии кнопки **Стоп/Сброс** в процессе настройки параметров копирования все текущие значения параметров заменяются значениями по умолчанию. Либо они будут заменены значениями по умолчанию по завершении текущей операции копирования.

Яркость

Настройка яркости позволяет сделать копии документа, содержащего слишком бледные или темные изображения, более удобными для чтения.

1. В зависимости от модели порядок работы может отличаться.
 - Для CLX-3185 и CLX-3185N нажмите кнопку **Меню** на панели управления.
 - Для CLX-3185FN и CLX-3185FW последовательно нажмите кнопки  (Копирование) и **Меню** на панели управления.
2. Нажимайте стрелку влево/вправо. Когда появится пункт **Копирование**, нажмите кнопку **ОК**.
3. Нажимайте стрелку влево/вправо. Когда появится пункт **Яркость**, нажмите кнопку **ОК**.
4. Нажимайте стрелку влево/вправо, пока на дисплее не появится нужный режим контрастности, а затем нажмите кнопку **ОК**.
 - **Самый светлый**: предназначен для очень светлых изображений.
 - **Светлый**: предназначен для светлых изображений.
 - **Стандартный**: предназначен для обычных машинописных или печатных документов.
 - **Темный**: предназначен для темных изображений.
 - **Самый темный**: предназначен для очень темных изображений.
5. Нажмите кнопку **Стоп/Сброс** для возврата в режим готовности.

Изображение

Параметр «Тип оригинала» позволяет указать тип оригинала документа для текущего задания копирования, что способствует улучшению качества копий.

1. В зависимости от модели порядок работы может отличаться.
 - Для CLX-3185 и CLX-3185N нажмите кнопку **Меню** на панели управления.
 - Для CLX-3185FN и CLX-3185FW последовательно нажмите кнопки  (Копирование) и **Меню** на панели управления.

2. Нажимайте стрелку влево/вправо. Когда появится пункт **Копирование**, нажмите кнопку **ОК**.
3. Нажимайте стрелку влево/вправо. Когда появится пункт **Тип оригинала**, нажмите кнопку **ОК**.
4. Нажимайте стрелку влево/вправо, пока на дисплее не появится нужный режим изображения, а затем нажмите кнопку **ОК**.
 - **Текст/фото**: предназначен для копирования документов, содержащих текст и фотографии.
 - **Фото**: предназначен для копирования фотографий.
 - **Журнал**: предназначен для копирования журналов.
 - **Текст**: предназначен для копирования документов, содержащих преимущественно текст.
5. Нажмите кнопку **Стоп/Сброс** для возврата в режим готовности.

Копирование с уменьшением или увеличением

При копировании документов, помещенных на стекло экспонирования, можно выбирать масштаб от 25 % до 400 % оригинала.

Выбор одного из заранее установленных размеров копии

1. В зависимости от модели порядок работы может отличаться.
 - Для CLX-3185 и CLX-3185N нажмите кнопку **Меню** на панели управления.
 - Для CLX-3185FN и CLX-3185FW последовательно нажмите кнопки  (Копирование) и **Меню** на панели управления.
2. Нажимайте стрелку влево/вправо. Когда появится пункт **Копирование**, нажмите кнопку **ОК**.
3. Нажимайте стрелку влево/вправо. Когда появится пункт **Масштабировать**, нажмите кнопку **ОК**.
4. Нажимайте стрелку влево/вправо, пока на дисплее не появятся нужные настройки размера, а затем нажмите кнопку **ОК**.
5. Нажмите кнопку **Стоп/Сброс** для возврата в режим готовности.

Изменение размера копии путем прямого ввода коэффициента масштабирования

1. В зависимости от модели порядок работы может отличаться.
 - Для CLX-3185 и CLX-3185N нажмите кнопку **Меню** на панели управления.
 - Для CLX-3185FN и CLX-3185FW последовательно нажмите кнопки  (Копирование) и **Меню** на панели управления.
2. Нажимайте стрелку влево/вправо. Когда появится пункт **Копирование**, нажмите кнопку **ОК**.
3. Нажимайте стрелку влево/вправо. Когда появится пункт **Масштабировать**, нажмите кнопку **ОК**.
4. Нажимайте стрелку влево/вправо. Когда появится пункт **Нестандартный**, нажмите кнопку **ОК**.
5. Нажимайте стрелку влево/вправо, чтобы выбрать нужный размер копии. Для быстрого перехода к нужному значению нажмите кнопку и удерживайте ее. В моделях CLX-3185FN и CLX-3185FW можно также использовать цифровую клавиатуру.
6. Нажмите кнопку **ОК**, чтобы сохранить изменения.
7. Нажмите кнопку **Стоп/Сброс** для возврата в режим готовности.

 При печати уменьшенной копии документа в ее нижней части могут появиться черные полосы.

Изменение стандартных параметров копирования

Для таких параметров копирования, как яркость, тип оригинала, размер и число копий, можно задать наиболее часто используемые значения. Если эти параметры не изменены с помощью соответствующих кнопок панели управления, они будут использоваться при копировании документа.

1. В зависимости от модели порядок работы может отличаться.
 - Для CLX-3185 и CLX-3185N нажмите кнопку **Меню** на панели управления.
 - Для CLX-3185FN и CLX-3185FW последовательно нажмите кнопки  (Копирование) и **Меню** на панели управления.
2. Нажимайте стрелку влево/вправо. Когда появится пункт **Настр. копии**, нажмите кнопку **ОК**.
3. Нажимайте стрелку влево/вправо. Когда появится пункт **Измен. умолч.**, нажмите кнопку **ОК**.
4. Нажимайте стрелку влево/вправо, пока не появится нужный параметр настройки, затем нажмите кнопку **ОК**.
5. Нажимайте стрелку влево/вправо, пока не появится нужное значение параметра, затем нажмите кнопку **ОК**.
6. При необходимости повторите шаги 4 и 5.
7. Нажмите кнопку **Стоп/Сброс** для возврата в режим готовности.

 При нажатии кнопки **Стоп/Сброс** во время настройки параметров копирования выполняется сброс всех изменений и восстанавливаются значения по умолчанию.

Копирование удостоверений

Данное устройство может печатать двусторонние оригиналы на одном листе.

При использовании этой функции одна сторона оригинального документа печатается в верхней части листа бумаги, а вторая — в нижней. При этом размер документа не уменьшается. Этот режим удобен при копировании документов небольшого размера, например визитных карточек.

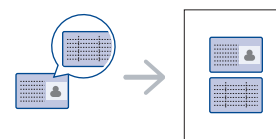

 Эта функция доступна только при размещении оригинала на стекле экспонирования.

1. Нажмите кнопку **Копия удостов.** на панели управления.
2. Положите документ на стекло сканера лицевой стороной вниз в соответствии с указателями, как показано на рисунке. Закройте крышку сканера.

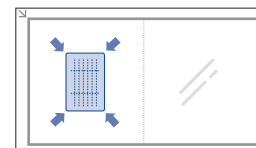

3. Появляется сообщение **Помест. лиц стор и нажм. [Старт]**.
4. Нажмите кнопку **Цветная Старт** или **Черно-белая Старт**. Устройство начнет сканирование лицевой стороны, и появится сообщение **Помест. обр.стор и нажм. [Старт]**.

5. Переверните документ и положите его на стекло сканера в соответствии с указателями. Закройте крышку сканера.

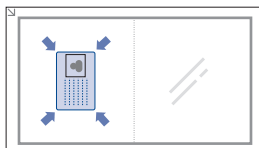

6. Чтобы начать цветное копирование, нажмите кнопку **Цветная Старт**.

Чтобы начать черно-белое копирование, нажмите кнопку **Черно-белая Старт**.

- Если после паузы не будет нажата кнопка **Цветная Старт** или **Черно-белая Старт**, будет скопирована только лицевая сторона документа.
- Если размер оригинала превышает размер области печати, часть документа не будет напечатана.
- Если нажать кнопку **Стоп/Сброс** или не нажимать ее в течение 30 секунд, задание копирования отменяется, а устройство возвращается в режим готовности.

Специальные функции копирования

Доступны перечисленные ниже возможности копирования.

2 или 4 копии на одной странице

Устройство может печатать 2 или 4 исходных изображения, уменьшенных для размещения на одном листе бумаги.

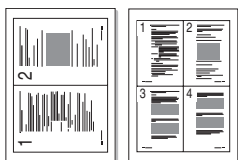



1. В зависимости от модели порядок работы может отличаться.
 - Для CLX-3185 и CLX-3185N нажмите кнопку **Меню** на панели управления.
 - Для CLX-3185FN и CLX-3185FW последовательно нажмите кнопки  (Копирование) и **Меню** на панели управления.
 2. Нажимайте стрелку влево/вправо. Когда появится пункт **Копирование**, нажмите кнопку **ОК**.
 3. Нажимайте стрелку влево/вправо. Когда появится пункт **Макет**, нажмите кнопку **ОК**.
 4. Нажимайте стрелку влево/вправо, пока на дисплее не появится пункт **2 копии/стр.** или **4 копии/стр.**, после чего нажмите кнопку **ОК** для сохранения выбора.
 5. Нажмите кнопку **Стоп/Сброс** для возврата в режим готовности.
-  Невозможно настроить размер копий с помощью меню **Масштабировать** для печати двух или четырех копий на странице.

Копирование плакатов

Устройство поддерживает печать изображения на 9 листах бумаги (3 x 3). Напечатанные страницы можно склеить и получить документ плакатного размера.

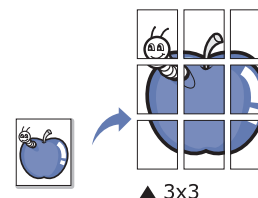
Данная функция доступна только при размещении оригинала изображения на стекле экспонирования.



1. В зависимости от модели порядок работы может отличаться.
 - Для CLX-3185 и CLX-3185N нажмите кнопку **Меню** на панели управления.
 - Для CLX-3185FN и CLX-3185FW последовательно нажмите кнопки  (Копирование) и **Меню** на панели управления.
 2. Нажмите кнопку **Меню** на панели управления.
 3. Нажимайте стрелку влево/вправо. Когда появится пункт **Копирование**, нажмите кнопку **ОК**.
 4. Нажимайте стрелку влево/вправо. Когда появится пункт **Макет**, нажмите кнопку **ОК**.
 5. Нажимайте стрелку влево/вправо, пока на дисплее не появится пункт **Копия плаката**, после чего нажмите кнопку **ОК** для сохранения выбора.
 6. Нажмите кнопку **Стоп/Сброс** для возврата в режим готовности.
-  Оригинал разбивается на 9 частей. Части документа сканируются и печатаются в следующем порядке:

1	2	3
4	5	6
7	8	9

Клонирование

Устройство может печатать несколько копий изображения исходного документа на одной странице. Число таких копий определяется автоматически с учетом размера оригинала и бумаги.

Данная функция доступна только при размещении оригинала изображения на стекле экспонирования.

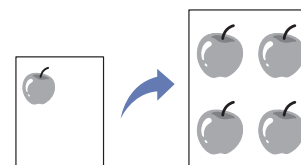

1. В зависимости от модели порядок работы может отличаться.
 - Для CLX-3185 и CLX-3185N нажмите кнопку **Меню** на панели управления.
 - Для CLX-3185FN и CLX-3185FW последовательно нажмите кнопки  (Копирование) и **Меню** на панели управления.
2. Нажимайте стрелку влево/вправо. Когда появится пункт **Копирование**, нажмите кнопку **ОК**.

3. Нажимайте стрелку влево/вправо. Когда появится пункт **Макет**, нажмите кнопку **ОК**.
4. Нажимайте стрелку влево/вправо, пока на дисплее не появится пункт **Клонирование**, после чего нажмите кнопку **ОК** для сохранения выбора.
5. Нажмите кнопку **Стоп/Сброс** для возврата в режим готовности.

 В режиме клонирования задать размер копии с помощью меню **Масштабировать** невозможно.

Удаление фоновых изображений

Устройству можно задать печать изображения без фона. Эта функция копирования удаляет фоновый цвет и может быть полезна при печати оригиналов с цветным фоном, таких как газеты и каталоги.

1. В зависимости от модели порядок работы может отличаться.
 - Для CLX-3185 и CLX-3185N нажмите кнопку **Меню** на панели управления.
 - Для CLX-3185FN и CLX-3185FW последовательно нажмите кнопки  (Копирование) и **Меню** на панели управления.
2. Нажимайте стрелку влево/вправо. Когда появится пункт **Копирование**, нажмите кнопку **ОК**.
3. Нажимайте стрелку влево/вправо. Когда появится пункт **Настройка фона**, нажмите кнопку **ОК**.
4. Нажимайте стрелку влево/вправо, пока на дисплее не появится нужный параметр настройки фона.
 - **Выкл.:** функция не используется.
 - **Авто:** оптимизация фона.
 - **Усил.:** **уров.1 ~ 2:** чем выше значение, тем ярче фон.
 - **Удал.:** **уров.1 ~ 4:** чем выше уровень, тем светлее фон.
5. Нажмите кнопку **ОК**, чтобы сохранить изменения.
6. Нажмите кнопку **Стоп/Сброс** для возврата в режим готовности.

Копирование с улучшенными оттенками серого

Воспользуйтесь этой функцией при копировании оригинала в черно-белом режиме для улучшения качества копий. Эта функция только для копирования в черно-белом режиме.

1. В зависимости от модели порядок работы может отличаться.
 - Для CLX-3185 и CLX-3185N нажмите кнопку **Меню** на панели управления.
 - Для CLX-3185FN и CLX-3185FW последовательно нажмите кнопки  (Копирование) и **Меню** на панели управления.
2. Нажимайте стрелку влево/вправо. Когда появится пункт **Копирование**, нажмите кнопку **ОК**.
3. Нажимайте стрелку влево/вправо. Когда появится пункт **Усил. от. сер.**, нажмите кнопку **ОК**.
4. Нажимайте стрелку влево/вправо, чтобы выбрать **Вкл.** или **Выкл.**
5. Нажмите кнопку **ОК**, чтобы сохранить изменения.
6. Нажмите кнопку **Стоп/Сброс** для возврата в режим готовности.

Выбор формы копий

Устройству можно задать сортировку задания копирования. Например, при печати двух копий трехстраничного оригинала сначала будут напечатаны все три страницы документа, затем печать всего документа будет выполнена еще раз.

1. В зависимости от модели порядок работы может отличаться.
 - Для CLX-3185 и CLX-3185N поместите один оригинал на стекло

экспонирования лицевой стороной вниз и нажмите кнопку **Меню** на панели управления.

- Для CLX-3185FN и CLX-3185FW поместите оригиналы документов в автоподатчик лицевой стороной вверх либо один оригинал на стекло экспонирования лицевой стороной вниз и закройте крышку сканера. Нажмите последовательно  (Копирование) и **Меню** на панели управления.
2. Нажимайте стрелку влево/вправо. Когда появится пункт **Настр. копии**, нажмите кнопку **ОК**.
 3. Нажимайте стрелку влево/вправо. Когда появится пункт **Измен. умолч.**, нажмите кнопку **ОК**.
 4. Нажимайте стрелку влево/вправо. Когда появится пункт **Сортировка**, нажмите кнопку **ОК**.
 5. Нажимайте стрелку влево/вправо, пока на дисплее не появится пункт **Вкл.**, после чего нажмите кнопку **ОК** для сохранения выбора.
 - **Вкл.:** отпечатки разбиваются по наборам согласно последовательности листов оригинального документа.

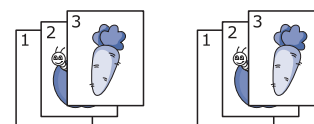

- **Выкл.:** отпечатки выводятся без сортировки по наборам.

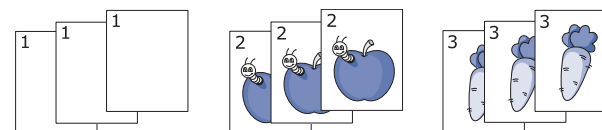

6. Нажмите кнопку **Стоп/Сброс** для возврата в режим готовности.
7. Введите количество копий с цифровой клавиатуры или с помощью стрелок влево/вправо.
8. Нажмите кнопку **Старт**, чтобы начать копирование.
Будет полностью напечатан один полный документ, вслед за ним – второй полный документ.

Сканирование

Сканирование с помощью данного устройства позволяет преобразовать изображения и текст в цифровые файлы, которые можно сохранить на компьютере.

В главу входят указанные ниже разделы:

- Основной метод сканирования
- Сканирование оригиналов и отправка их на компьютер (Сканир. на ПК)
- Сканирование через сетевое соединение (Скан.:эл.почта) (только CLX-3185FN/CLX-3185FW)
- Изменение параметров для каждого задания на сканирование
- Изменение параметров сканирования по умолчанию



- Максимальное разрешение зависит от различных факторов, в том числе от быстродействия компьютера, свободного места на диске, памяти, размеров сканируемого изображения и заданной разрядности сканирования в цветном режиме. Поэтому некоторые значения разрешения (особенно наиболее высокие) могут быть недоступны при определенных характеристиках системы и сканируемого изображения.
- При сканировании документов, содержащих флуоресцентные цвета, копии могут отличаться от оригиналов, что обусловлено характеристиками сканера.



- В зависимости от модели список поддерживаемых дополнительных устройств и функций может меняться. Проверьте название модели.
(См. «Функции различных моделей» на стр. 23.)

Основной метод сканирования

Выполнить сканирование оригиналов можно с помощью USB-кабеля или через сеть.

- **Диспетчер сканирования и работы с факсимильными сообщениями Samsung:** сканирование оригиналов с помощью панели управления. После этого данные сканирования будут сохранены на подключенных к устройству компьютерах в папке **Мои документы**. Приложение «Диспетчер сканирования и работы с факсимильными сообщениями Samsung» автоматически устанавливается на компьютер при полной установке с компакт-диска, входящего в комплект поставки. Данную функцию можно использовать через локальное или сетевое соединение (см. «Использование программы «Диспетчер сканирования и работы с факсимильными сообщениями Samsung»» на стр. 87).
- **TWAIN:** TWAIN является приложением для обработки изображений по умолчанию. При сканировании изображения запускается выбранное приложение, что позволяет управлять процессом сканирования. Данную функцию можно использовать через локальное или сетевое соединение (см. «Сканирование с помощью TWAIN-совместимых приложений» на стр. 89).
- **SmarThru:** данное программное обеспечение расширяет возможности устройства. Оно используется для сканирования изображений и документов. Данную функцию можно использовать через локальное или сетевое соединение (см.).
- **WIA:** аббревиатура WIA означает Windows Images Acquisition (Служба загрузки изображений). Для использования этой функции

- Настройка адресной книги (только CLX-3185FN/CLX-3185FW)
- Использование программы «Диспетчер сканирования и работы с факсимильными сообщениями Samsung»
- Сканирование с помощью TWAIN-совместимых приложений
- Сканирование с помощью драйвера WIA
- Сканирование в среде Macintosh
- Сканирование в среде Linux



компьютер должен быть подключен напрямую к устройству с помощью USB-кабеля (см. «Сканирование с помощью драйвера WIA» на стр. 89).

Сканирование оригиналов и отправка их на компьютер (Сканир. на ПК)

Выполнить сканирование можно при помощи программы «Диспетчер сканирования и работы с факсимильными сообщениями Samsung», установленной на компьютере, подключенном через USB или к сети.

Для устройства, подключенного через интерфейс USB

Это основной метод сканирования для устройства, подключенного через порт USB.

1. Убедитесь в том, что устройство подключено к компьютеру и включено.
2. Поместите документ на стекло экспонирования лицевой стороной вниз или несколько документов в автоподатчик лицевой стороной вверх.
Более подробно о загрузке оригиналов см. «Загрузка оригиналов» на стр. 63.
3. В зависимости от модели порядок работы может отличаться.
 - Для моделей CLX-3185, CLX-3185N и CLX-3185WK нажмите **Сканировать на** на панели управления.
 - Для моделей CLX-3185FN и CLX-3185FW последовательно нажмите кнопку  (Сканирование) на панели управления.
4. Нажимайте стрелку влево/вправо. Когда появится пункт **Сканир. на ПК**, нажмите кнопку **ОК**.
5. Нажимайте стрелку влево/вправо. Когда появится пункт **Локальный ПК**, нажмите кнопку **ОК**.
 -  Если отображается сообщение **Недоступно**, проверьте подключение к портам.
6. Выберите с помощью стрелок вправо/влево нужное приложение и нажмите кнопку **ОК**.
По умолчанию установлено значение **Мои документы**.
 -  Чтобы добавить или удалить папку для сохранения результатов сканирования, добавьте или удалите приложение, выбрав **Диспетчер сканирования и работы с**

факсимильными сообщениями Samsung > Свойства > Настройки сканирования.

- Нажимайте стрелку влево/вправо, пока не появится нужное значение параметра, затем нажмите кнопку **ОК**.
 - Разрешение:** указание разрешения изображения.
 - Цвет сканир.:** указание цветового режима.
 - Формат скан.:** указание формата файлов, в котором будет сохранено изображение.
 - Размер скан.:** указание размера изображения.
- Параметр **Формат скан.** появляется, если в качестве места сканирования указана папка **Мои документы**.
 - Для сканирования со стандартными настройками нажмите **Старт**.
- Начнется процесс сканирования.
 - Отсканированное изображение сохраняется в папке **Мои документы > Мои рисунки > Samsung**.
 - Для быстрого сканирования в программе «Диспетчер сканирования и работы с факсимильными сообщениями Samsung» можно воспользоваться драйвером TWAIN.
 - Также можно выполнить сканирование, воспользовавшись следующими пунктами меню Windows: **Пуск > Панель управления > Диспетчер сканирования и работы с факсимильными сообщениями Samsung > Быстрое сканирование**.

Для устройства, подключенного к сети (только CLX-3185N/CLX-3185FN/CLX-3185FW/CLX-3185WK)

Используя компакт-диск, установите на компьютер драйвер принтера, поскольку он включает в себя программу сканирования (см. «Установка драйвера сетевого устройства для проводной сети» на стр. 42).

- Убедитесь, что устройство и компьютер подключены к сети и на компьютере установлена программа «Диспетчер сканирования и работы с факсимильными сообщениями Samsung».
- Поместите документ на стекло экспонирования лицевой стороной вниз или несколько документов в автоподатчик лицевой стороной вверх.
Более подробно о загрузке оригиналов см. «Загрузка оригиналов» на стр. 63.
- В зависимости от модели порядок работы может отличаться.
 - Для моделей CLX-3185N и CLX-3185WK нажмите **Сканировать на** на панели управления.
 - Для моделей CLX-3185FN и CLX-3185FW последовательно нажмите кнопку  (Сканирование) на панели управления.
- Нажимайте стрелку влево/вправо. Когда появится пункт **Сканир. на ПК**, нажмите кнопку **ОК**.
- Нажимайте стрелку влево/вправо. Когда появится пункт **Сетевой ПК**, нажмите кнопку **ОК**.
 - Если отображается сообщение **Недоступно**, проверьте подключение к портам.
- Выберите зарегистрированный идентификатор (ID) компьютера и, при необходимости, введите пароль.
 - ID – это тот же идентификатор, что и зарегистрированный **Идентификатор компьютера** для программы «Диспетчер

сканирования и работы с факсимильными сообщениями Samsung».

- Пароль – тот же **Пароль** из четырехзначного числа для программы «Диспетчер сканирования и работы с факсимильными сообщениями Samsung».
- Выберите с помощью стрелок вправо/влево нужное приложение и нажмите кнопку **ОК**.
По умолчанию установлено значение **Мои документы**.
 - Чтобы добавить или удалить папку для сохранения результатов сканирования, добавьте или удалите приложение, выбрав **Диспетчер сканирования и работы с факсимильными сообщениями Samsung > Свойства > Настройки сканирования**.
 - Нажимайте стрелку влево/вправо, пока не появится нужное значение параметра, затем нажмите кнопку **ОК**.
 - Разрешение:** указание разрешения изображения.
 - Цвет сканир.:** указание цветового режима.
 - Формат скан.:** указание формата файлов, в котором будет сохранено изображение.
 - Размер скан.:** указание размера изображения.
 - Параметр **Формат скан.** появляется, если в качестве места сканирования указана папка **Мои документы**.
 - Для сканирования со стандартными настройками нажмите **Старт**.
 - Начнется процесс сканирования.
 - Отсканированное изображение сохраняется в папке **Мои документы > Мои рисунки > Samsung**.
 - Для быстрого сканирования в программе «Диспетчер сканирования и работы с факсимильными сообщениями Samsung» можно воспользоваться драйвером TWAIN.
 - Также можно выполнить сканирование, воспользовавшись следующими пунктами меню Windows: **Пуск > Панель управления > Диспетчер сканирования и работы с факсимильными сообщениями Samsung > Быстрое сканирование**.

Сканирование через сетевое соединение (Скан.:эл.почта) (только CLX-3185FN/CLX-3185FW)

Если устройство подключено к сети, а сетевые параметры настроены правильно, можно сканировать и отправлять изображения по сети.

Настройка учетной записи электронной почты

Отсканированное изображение можно отправить по электронной почте в виде вложения в сообщение. Для этого необходимо настроить сетевые параметры с помощью SyncThru™ Web Service.

- Введите в веб-браузере IP-адрес устройства в качестве URL-адреса и нажмите кнопку **Переход** для перехода на веб-сайт SyncThru™ Web Service.
- Нажмите **Вход в систему** в правом верхнем углу страницы.
Откроется диалоговое окно **Вход в систему**.
- Укажите **Идентификатор** и **Пароль**, после чего нажмите **Вход в систему**.
При первом входе в SyncThru™ Web Service введите указанные

ниже стандартный идентификатор и пароль.

- **Идентификатор:** admin
- **Пароль:** sec00000

4. Наведите курсор на **Настройки** в верхней строке меню и нажмите **Параметры сети**.
5. Нажмите **Сервер исходящей почты (SMTP)** на левой панели страницы.
6. Введите доменное имя сервера SMTP или IP-адрес (в десятичном виде с разделительными точками) в текстовое поле **Сервер SMTP**.
7. Введите номер порта сервера в диапазоне от 1 до 65535 в текстовое поле **Имя порта**.
Номер порта по умолчанию – 25.
8. Поставьте флажок **Требуется аутентификация SMTP** в разделе **Данные для входа в систему сервера SMTP**.
9. Введите регистрационный идентификатор в текстовое поле **ИД пользователя** и пароль в поле **Пароль**.
10. В окне **Подтвердите пароль** еще раз введите пароль для подтверждения.
11. Щелкните **Применить**.

 Если на SMTP-сервере применяется проверка подлинности по методу POP3beforeSMTP, установите флажок **SMTP требует POP3 перед аутентификацией SMTP**.

- a) Введите доменное имя сервера POP3 в поле **Сервер POP3** и номер порта от 1 до 65535 в текстовое поле **Имя порта**.
Номер порта по умолчанию – 110.
- b) Введите регистрационный идентификатор в текстовое поле **ИД пользователя** и пароль в поле **Пароль**.
- c) В окне **Подтвердите пароль** еще раз введите пароль для подтверждения.

Сканирование на электронную почту

Отсканированное изображение можно отправить по электронной почте в виде вложения в сообщении. Сначала настройте учетную запись электронной почты в SyncThru™ Web Service (см. «Настройка учетной записи электронной почты» на стр. 84).

Перед сканированием настройте параметры сканирования для задания (см. «Изменение параметров для каждого задания на сканирование» на стр. 85).

1. Убедитесь, что устройство подключено к сети.
2. Поместите документ на стекло экспонирования лицевой стороной вниз или несколько документов в автоподатчик лицевой стороной вверх.
Более подробно о загрузке оригиналов см. «Загрузка оригиналов» на стр. 63.
3. Нажмите кнопку  (Сканирование) на панели управления.
4. Нажимайте стрелку влево/вправо, пока в нижней строке дисплея не появится пункт **Скан.:эл.почта**, затем нажмите кнопку **ОК**.

 Если вы зарегистрировали идентификатор (имя пользователя) и пароль в SyncThru™ Web Service, появятся поля **Имя для входа** и **Пароль**. Введите идентификатор пользователя и пароль доступа. Перейдите к шагу 6.

5. Когда в верхней строке дисплея отобразится поле **От**, введите в него адрес электронной почты отправителя и нажмите кнопку **ОК**.

6. Когда в верхней строке дисплея отобразится **Адресат сообщ.**, введите адрес электронной почты получателя и нажмите кнопку **ОК**.
Если настроена адресная книга, то с помощью клавиш быстрого вызова или быстрого или группового ввода адресов электронной почты можно извлечь адреса из памяти (см.).
7. Для ввода дополнительных адресов нажмите кнопку **ОК** при появлении пункта **Да** и повторите шаг 6.
Для перехода к следующему шагу нажмите стрелку влево/вправо, чтобы выбрать пункт **Нет**, затем нажмите кнопку **ОК**.
8. Если на дисплее появится запрос, желает ли пользователь отправить сообщение на собственный адрес, нажмите стрелку влево/вправо, чтобы выбрать **Да** или **Нет**, затем нажмите кнопку **ОК**.
9. Введите тему сообщения электронной почты и нажмите кнопку **ОК**.
10. Нажимайте стрелку влево/вправо, пока на дисплее не отобразится нужный файловый формат, затем нажмите кнопку **ОК** или **Старт (Черно-белая или Цветная)**.
Устройство начнет сканирование, а затем отправит сообщение электронной почты.
11. При появлении на дисплее запроса, желает ли пользователь завершить сеанс работы, нажмите стрелку влево/вправо, чтобы выбрать **Да** или **Нет**, затем нажмите кнопку **ОК**.
12. Нажмите кнопку **Стоп/Сброс** для возврата в режим готовности.

Изменение параметров для каждого задания на сканирование

Устройство поддерживает следующие параметры, позволяющие выполнять индивидуальную настройку заданий сканирования.

- **Размер скан.:** указание размера изображения.
- **Тип оригинала:** указание типа исходного документа.
- **Разрешение:** указание разрешения изображения.
- **Цвет сканир.:** указание цветового режима.
- **Формат скан.:** указание файлового формата, в котором будет сохранено изображение. Если указать TIFF или PDF, то можно выбрать режим сканирования нескольких страниц. В зависимости от выбранного типа сканирования данный параметр может не отображаться.

Для настройки параметров перед запуском задания сканирования выполните следующие действия:

1. В зависимости от модели порядок работы может отличаться.
 - Для моделей CLX-3185, CLX-3185N и CLX-3185WK нажмите **Меню** на панели управления.
 - Для моделей CLX-3185FN и CLX-3185FW последовательно нажмите кнопку  (Сканирование) и **Меню** на панели управления.
2. Нажимайте стрелку влево/вправо. Когда появится пункт **Функция скан.**, нажмите кнопку **ОК**.
3. Нажимайте стрелку влево/вправо, пока на дисплее не появится нужный тип сканирования, затем нажмите кнопку **ОК**.
4. Нажимайте стрелку влево/вправо, пока на дисплее не появится нужный параметр сканирования, затем нажмите кнопку **ОК**.
5. Нажимайте стрелку влево/вправо, пока на дисплее не отобразятся желательные параметры, затем нажмите кнопку **ОК**.
6. Для изменения других параметров повторите шаги 5 и 6.

7. По завершении нажмите кнопку **Стоп/Сброс** для возврата в режим готовности.

Изменение параметров сканирования по умолчанию

Чтобы не выполнять индивидуальную настройку параметров сканирования для каждого задания, можно задать параметры сканирования по умолчанию для каждого типа заданий.

1. В зависимости от модели порядок работы может отличаться.
 - Для моделей CLX-3185, CLX-3185N и CLX-3185WK нажмите **Меню** на панели управления.
 - Для моделей CLX-3185FN и CLX-3185FW последовательно нажмите кнопку  (Сканирование) и **Меню** на панели управления.
2. Нажимайте стрелку влево/вправо. Когда появится пункт **Настр. скан.**, нажмите кнопку **ОК**.
3. Нажимайте стрелку влево/вправо, пока не появится пункт **Измен. умолч.**
4. Нажимайте стрелку влево/вправо, пока на дисплее не появится нужный тип сканирования, затем нажмите кнопку **ОК**.
5. Нажимайте стрелку влево/вправо, пока на дисплее не появится нужный параметр сканирования, затем нажмите кнопку **ОК**.
6. Нажимайте стрелку влево/вправо, пока на дисплее не отобразятся желательные параметры, затем нажмите кнопку **ОК**.
7. Для изменения других параметров повторите шаги 6 и 7.
8. Чтобы изменить параметры по умолчанию для других типов сканирования, нажмите кнопку **Назад** и повторите процедуру с шага 5.
9. Нажмите кнопку **Стоп/Сброс** для возврата в режим готовности.

Настройка адресной книги (только CLX-3185FN/CLX-3185FW)



Можно настроить адресную книгу с используемыми адресами с помощью веб-службы SyncThru™ Web Service и затем легко и быстро вводить адреса электронной почты, указывая назначенные им в адресной книге номера ячеек.

Регистрация номеров ячеек быстрого ввода адресов электронной почты

1. Введите в веб-браузере IP-адрес устройства в качестве URL-адреса и нажмите кнопку **Переход** для получения доступа к SyncThru™ Web Service устройства.
2. Нажмите **Адресная книга** на вкладке меню в верхней части веб-страницы.
3. На средней панели появится страничка **Личная адресная книга**.
4. Нажмите **Добавить**, чтобы ввести контактную информацию для регистрации.
5. Откроется окно **Добавить**. Введите контактную информацию, например **Имя**, **Адрес электронной почты** и **Номер факса**. Также можно указать **Номер быстрого набора**.
6. Щелкните **Применить**.

 Вы также можете импортировать и экспортировать адресную книгу с помощью SyncThru™ Web Service.

Объединение адресов в группы в Групповой адресной книге

1. Включите компьютер, подключенный к сети, и откройте веб-браузер.
2. Введите в адресной строке браузера IP-адрес устройства в качестве URL.
(Например http://123.123.123.123.)
3. Нажмите клавишу Enter или **Переход** для того, чтобы войти в SyncThru™ Web Service..
 -  При необходимости можно изменить язык в правом верхнем углу окна SyncThru™ Web Service..
4. Нажмите **Вход в систему** в правом верхнем углу веб-страницы. Откроется диалоговое окно **Вход в систему**.
5. Укажите **Идентификатор** и **Пароль**, после чего нажмите **Вход в систему**.
При первом входе в SyncThru™ Web Service введите указанные ниже стандартный идентификатор и пароль.
 - **Идентификатор:** admin
 - **Пароль:** sec00000
 -  Если SyncThru™ Web Service не используется в течение более 5 минут, она автоматически завершает сеанс работы.
6. Нажмите кнопку **Адресная книга** в верхней панели меню.
7. Щелкните **Группы электронной почты**.
8. Щелкните **Добавить группу**. Откроется окно **Добавить**.
9. В поле **Имя группы** введите имя группы.
Выберите **Номер быстрого набора** из раскрывающегося списка.
10. Установите флажок **Добавить пользователя(ей) после создания группы**.
 -  Если вы не хотите добавлять индивидуальные адреса в группу, пропустите этот шаг. Вы сможете добавить адреса в следующий раз.
11. Щелкните **Применить**. Откроется окно **Добавить**.
12. Проверьте адреса, которые вы хотите добавить в **Отправить групповую адресную книгу по электронной почте** из **Личная адресная книга**.
13. Щелкните стрелку посередине. Выбранные адреса добавятся в **Отправить групповую адресную книгу по электронной почте**.
14. Щелкните **Применить**.

Использование записей из адресной книги

Номера ячеек быстрого ввода адресов электронной почты

Когда при отправке сообщения электронной почты будет предложено указать адрес получателя, введите номер ячейки быстрого ввода адреса электронной почты, под которым хранится требуемый адрес.

- Для ввода номера ячейки из одной цифры нажмите и удерживайте соответствующую клавишу на цифровой клавиатуре.
- Если номер ячейки двух- или трехзначный, нажмите кнопки первых цифр и удерживайте кнопку последней цифры.

Поиск записи в памяти можно выполнить с помощью кнопки **Адресная книга** (см. «Поиск записи в адресной книге» на стр. 87).

Номера ячеек групповых адресов

Для использования группового адреса электронной почты необходимо его найти и извлечь из памяти.

Когда при отправке сообщения электронной почты будет предложено ввести адрес назначения, нажмите кнопку **Адресная книга** (см. «Поиск записи в адресной книге» на стр. 87).

Поиск записи в адресной книге

Устройство поддерживает два способа поиска адреса в памяти. Можно последовательно просматривать список в алфавитном порядке или выполнять поиск по первым буквам имени, связанного с искомым адресом.

Выполнение последовательного поиска в памяти

1. Кнопками **Адресная книга** выберите пункт **Поиск и отпр.** в нижней строке дисплея и нажмите кнопку **ОК**.
2. Нажимайте стрелку влево/вправо, пока на дисплее не появится нужная категория номеров ячеек, затем нажмите кнопку **ОК**.
3. Нажмите кнопку **ОК** при появлении пункта **Все**.
4. Нажимайте стрелку влево/вправо, пока на дисплее не появятся нужные имя и адрес. Список можно прокручивать вверх/вниз в алфавитном порядке.

Поиск по первой букве

1. Кнопками **Адресная книга** выберите пункт **Поиск и отпр.** в нижней строке дисплея и нажмите кнопку **ОК**.
2. Нажимайте стрелку влево/вправо, пока на дисплее не появится нужная категория номеров ячеек, затем нажмите кнопку **ОК**.
3. Нажимайте стрелку влево/вправо. Когда появится пункт **ИД**, нажмите кнопку **ОК**.
4. Введите несколько первых букв имени и нажмите кнопку **ОК**.
5. Нажимайте стрелку влево/вправо, пока на дисплее не появится нужное имя, а затем нажмите кнопку **ОК**.

Печать адресной книги

Настройки адресной книги можно проверить, напечатав ее в виде списка.

1. Нажимайте кнопку **Адресная книга**, пока в нижней части дисплея не появится пункт **Печать**.
2. Нажмите кнопку **ОК**.
3. Нажимайте стрелку влево/вправо, пока на дисплее не появится нужное значение параметра, затем нажмите кнопку **ОК**.
4. Для продолжения печати нажмите кнопку **ОК** при появлении **Да**. Выбранный отчет будет распечатан.

Использование программы «Диспетчер сканирования и работы с факсимильными сообщениями Samsung»

При установке драйвера принтера также устанавливается программа «Диспетчер сканирования и работы с факсимильными сообщениями Samsung». Для получения информации о программе и состоянии сканера запустите «Диспетчер сканирования и работы с факсимильными сообщениями Samsung». Также в этой программе можно изменить параметры сканирования и добавить или удалить папки, в которых сохраняются отсканированные документы при сканировании на компьютер.

 «Диспетчер сканирования и работы с факсимильными

сообщениями Samsung» может быть использован только с операционными системами Windows и Macintosh. Если вы используете Macintosh, см. «Настройка параметров сканирования в приложении Scan and Fax Manager» на стр. 90.

1. В меню **Пуск** последовательно выберите пункты **Панель управления > Диспетчер сканирования и работы с факсимильными сообщениями Samsung**.

 Можно открыть «Диспетчер сканирования и работы с факсимильными сообщениями Samsung», щелкнув правой кнопкой значок Smart Panel на панели задач Windows и выбрав Scan Manager.

2. Выберите необходимое устройство в окне «Диспетчер сканирования и работы с факсимильными сообщениями Samsung».
3. Нажмите кнопку **Свойства**.
4. Вкладка **Настройки сканирования** позволяет менять место сохранения и параметры сканирования, добавлять или удалять приложения и менять формат файлов. Изменить устройство сканирования можно на вкладке **Изменить порт** (в локальном или сетевом режиме).
5. По завершении настройки нажмите кнопку **ОК**.

Вкладка Настройки сканирования

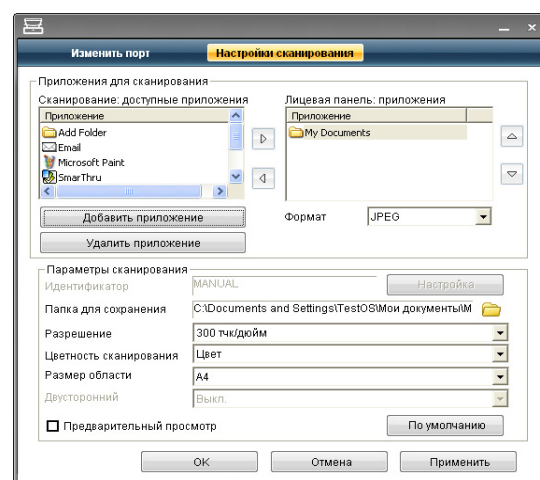

Приложения для сканирования

- **Сканирование: доступные приложения:** вывод списка приложений по работе с отсканированными изображениями из реестра ПК. Выберите нужную программу, нажмите стрелку вправо и добавьте ее в список **Лицевая панель: приложения**.
- **Лицевая панель: приложения:** отображение списка приложений для открытия отсканированного изображения.
- **Добавить приложение:** добавление нужного приложения в список **Сканирование: доступные приложения**.
- **Удалить приложение:** удаление из списка **Сканирование: доступные приложения** пункта, добавленного пользователем.
- **Формат файла:** выбор формата сохраняемых данных. Доступны для выбора следующие форматы: **BMP, JPEG, PDF и TIFF**.

Параметры сканирования

- **Идентификатор компьютера:** отображение идентификатора компьютера.

- **Папка для сохранения:** выбор местоположения для папки, в которую по умолчанию будут сохраняться изображения.
- **Разрешение:** выбор разрешения сканирования.
- **Цветность сканирования:** выбор цвета сканирования.
- **Размер сканирования:** выбор размера сканирования.
- **Двусторонний автоподатчик:** автоматическое двустороннее сканирование. Этот пункт будет недоступен, если модель не поддерживает данную функцию.
- **Предварительный просмотр:** предварительный просмотр выбранных параметров сканирования. Перед сканированием их можно изменить.
- **По умолчанию:** возврат к исходным настройкам.

Вкладка Изменить порт

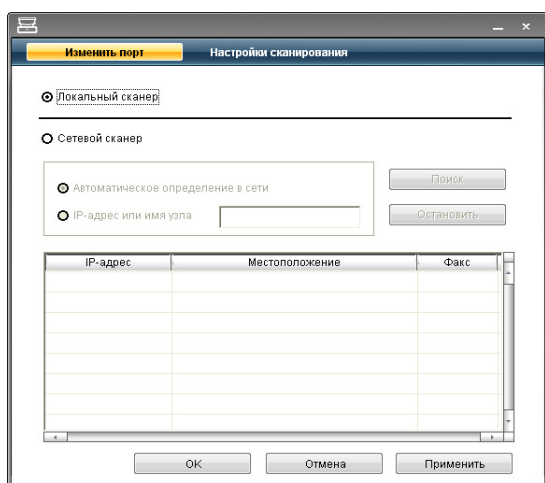

Локальный сканер

Данный переключатель следует выбирать, когда устройство подключено через USB-порт.

Сетевой сканер

Данный переключатель следует выбирать, когда устройство подключено через сетевой порт.

- **Автоматическое определение в сети:** автоматическое обнаружение устройства.
- **IP-адрес или имя узла:** IP-адрес устройства, которое необходимо обнаружить.

Размер документа

При нажатии кнопки **Быстрое сканирование** в программе «Диспетчер сканирования и работы с факсимильными сообщениями Samsung», появляется окно **Средство сканирования**. **Средство сканирования** позволяет настроить параметры сканирования и начать процесс сканирования.

В режиме **Основные** доступны только **Параметры сканирования** и **Настройки**. Для использования дополнительных настроек нажмите **Дополнительные**.

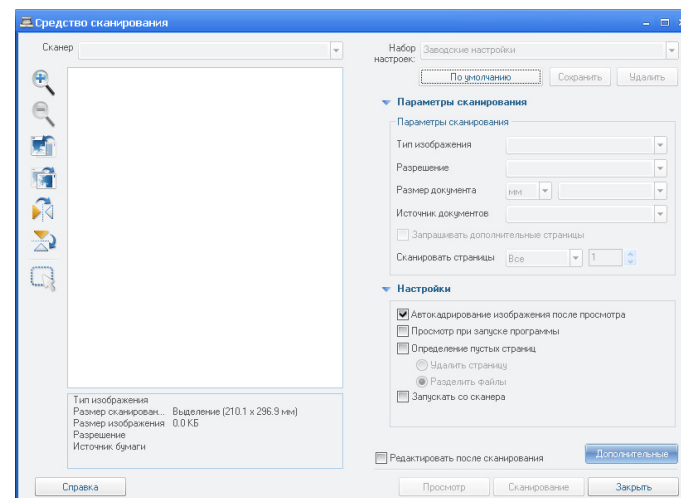

- **Набор настроек:** сохранение текущих настроек для последующего использования. При сохранении Набора настроек сохраняются все текущие параметры сканирования. Для того чтобы применить сохраненный набор настроек, выберите его из выпадающего списка **Набор настроек**. После этого настройки печати принтера изменяются в соответствии с выбранным набором. Чтобы удалить сохраненный набор параметров, выберите его в раскрывающемся списке **Набор настроек** и нажмите кнопку **Удалить**. Для того чтобы сохраненный набор параметров использовался при начале работы, выберите нужную настройку и нажмите кнопку **По умолчанию**.
- **Параметры сканирования:** можно выбрать следующие параметры сканирования:
 - **Тип изображения:** выбор правильных цветовых настроек для сканирования изображений.
 - **Разрешение:** выбор разрешения сканирования.
 - **Размер документа:** выбор размера сканируемого изображения.
 - **Источник документов:** выбор устройства, с помощью которого производится сканирование (автоподатчик или стекло экспонирования).
 - **Запрашивать дополнительные страницы:** если этот параметр отмечен, сканирование страниц происходит непрерывно. Эта функция полезна при сканировании многостраничного документа и если параметр **Источник документов** имеет настройку **Планшет** (стекло экспонирования). В этом случае последовательность сканируемых изображений обрабатывается как один документ.
 - **Сканировать страницы:** выбор количества сканируемых страниц. Эта функция доступна, если параметр **Источник документов** имеет настройку **Автоподатчик**.
- **Настройки:** можно выбрать следующие параметры сканирования:
 - **Автокадрирование изображения после просмотра:** если этот параметр отмечен, область сканирования будет автоматически подгоняться под размер изображения.
 - **Просмотр при запуске программы:** если этот параметр

отмечен, область сканирования будет выбираться автоматически, как показано в предпросмотре.

- **Определение пустых страниц:** автоматическое определение того, является ли сканируемое изображение пустой страницей.
 - **Удалить страницу:** пустые страницы будут удалены в конце процесса сканирования.
 - **Разделить файлы:** пустая страница будет иметь функцию разделителя заданий сканирования. Таким образом, при сканировании сразу нескольких страниц пустая страница разделит последовательность сканируемых изображений на части. Каждая часть будет обработана как отдельный документ (группа).
 - **Запускать со сканера:** если эта функция отмечена, процессом сканирования можно управлять с помощью сенсорного экрана сканера, а не с компьютера. Эта опция недоступна в некоторых моделях сканеров.
- **Дополнительные:** в режиме **Дополнительные** доступны дополнительные опции, такие как **Регулировка изображения**, **Улучшение изображения**, а также **Дополнительные параметры**.
 - **Регулировка изображения:** выполнение преобразований отсканированного изображения: сюда входит автоматическое изменение размера изображения, выравнивание и вращение.
 - **Улучшение изображения:** удаление различных дефектов изображения и улучшение его качества.
 - **Дополнительные параметры:** особая обработка отсканированных изображений: эта обработка включает в себя объединение нескольких отсканированных частей изображений в одно изображение, обработку отсканированных книг и печать водяных знаков.

 Нажмите кнопку **Справка**, расположенную в нижнем левом углу окна, и щелкните на любом параметре, данные о котором вы хотите получить. На экране откроется всплывающее окно с информацией о функции, выполняемой выбранным параметром. Окно выводится с помощью **Средство сканирования**.

Сканирование с помощью TWAIN-совместимых приложений

При использовании для сканирования других приложений следует убедиться в том, что они поддерживают интерфейс TWAIN, например Adobe Photoshop.

Для сканирования с помощью TWAIN-совместимого приложения следуйте нижеприведенной инструкции.

1. Убедитесь в том, что устройство подключено к компьютеру и включено.
2. Загрузите оригиналы документов в автоподатчик лицевой стороной вверх либо поместите один оригинал на стекло экспонирования лицевой стороной вниз (см. «Загрузка оригиналов» на стр. 63).
3. Откройте приложение, например Adobe Photoshop.
4. Откройте окно TWAIN и установите значения параметров сканирования.
5. Отсканируйте и сохраните изображение.

Сканирование с помощью драйвера WIA



Устройство поддерживает драйвер загрузки рисунков Windows (WIA) для сканирования изображений. WIA – стандартный компонент Microsoft Windows XP, предназначенный для работы с цифровыми камерами и сканерами. В отличие от драйвера TWAIN драйвер WIA позволяет сканировать изображение и работать с ним без использования дополнительных приложений.

 Драйвер работает только под управлением системы Windows XP/Vista и только через порт USB.

Windows XP

1. Убедитесь в том, что устройство подключено к компьютеру и включено.
2. Загрузите оригиналы документов в автоподатчик лицевой стороной вверх либо поместите один оригинал на стекло экспонирования лицевой стороной вниз.
(См. «Загрузка оригиналов» на стр. 63.)
3. В меню **Пуск** выберите пункты **Панель управления > Сканеры и камеры**.
4. Дважды щелкните по значку принтера. Запустится **Мастер работы со сканером или цифровой камерой**.
5. Щелкните **Далее**.
6. Задайте параметры в окне **Выберите предпочтения сканирования** и нажмите кнопку **Просмотр**, чтобы просмотреть, как они влияют на изображение.
7. Щелкните **Далее**.
8. Введите имя изображения и выберите формат файла и папку для его сохранения.
9. Изображение копируется на компьютер. Выберите один из параметров на экране.
10. Щелкните **Далее**.
11. Щелкните **Готово**.

Windows Vista

1. Убедитесь в том, что устройство подключено к компьютеру и включено.
 2. Загрузите оригиналы документов в автоподатчик лицевой стороной вверх либо поместите один оригинал на стекло экспонирования лицевой стороной вниз.
(См. «Загрузка оригиналов» на стр. 63.)
 3. В меню **Пуск** последовательно выберите пункты **Панель управления > Оборудование и звук > Сканеры и камеры**.
 4. Дважды щелкните **Сканирование документа или изображения**. Откроется приложение **Факсы и сканирование Windows**.
 -  Для просмотра списка сканеров нажмите **Просмотр сканеров и камер**.
 - Если пункт **Сканирование документа или изображения** отсутствует, откройте программу MS Paint и выберите пункт **Со сканера или камеры...** в меню **Файл**.
 5. Щелкните **Новое сканирование**. Откроется окно драйвера сканера.
 6. Выберите значения параметров сканирования и нажмите кнопку **Просмотр**, чтобы увидеть, как внесенные изменения отражаются на изображении.
 7. Щелкните **Сканировать**.
-  Чтобы отменить задание сканирования, нажмите в окне **Мастер работы со сканером или цифровой камерой** кнопку **Отменить**.

Windows 7

1. Убедитесь в том, что устройство подключено к компьютеру и включено.
2. Загрузите оригиналы документов в автоподатчик лицевой стороной вверх либо поместите один оригинал на стекло экспонирования лицевой стороной вниз.
(См. «Загрузка оригиналов» на стр. 63.)
3. В меню **Пуск** последовательно выберите пункты **Панель управления > Оборудование и звук > Устройства и Принтеры**.
4. Щелкните правой кнопкой мыши на значке драйвера устройства в меню **Принтеры и факсы > Начать сканирование**. Откроется приложение **Новое сканирование**.
5. Выберите значения параметров сканирования и нажмите кнопку **Просмотр**, чтобы увидеть, как внесенные изменения отражаются на изображении.
6. Щелкните **Сканировать**.

Сканирование в среде Macintosh

Сканирование документов можно выполнять в программе **Image Capture**. В состав ОС Mac входит программа **Image Capture**.

Сканирование посредством интерфейса USB

1. Убедитесь в том, что устройство подключено к компьютеру и включено.
2. Загрузите оригиналы документов в автоподатчик лицевой стороной вверх либо поместите один оригинал на стекло экспонирования лицевой стороной вниз.
(См. «Загрузка оригиналов» на стр. 63.)

3. Запустите **Applications** и нажмите кнопку **Image Capture**.

 При появлении сообщения **No camera or scanner connected** переподключите кабель USB. Если проблема не исчезла, см. справку по **Image Capture**.

4. Задайте настройки сканирования с помощью данной программы.
5. Отсканируйте и сохраните изображение.

-  • Информацию по использованию программы **Image Capture** см. в справочной системе **Image Capture**.
- Для выбора дополнительных параметров сканирования используйте TWAIN-совместимые программы.
 - Можно также использовать такое TWAIN-совместимое программное обеспечение, как Adobe Photoshop.
 - Процесс сканирования зависит от используемого TWAIN-совместимого программного обеспечения. См. руководство пользователя программного обеспечения.
 - Если функция сканирования не работает в программе **Image Capture**, обновите версию Mac OS. Приложение **Image Capture** корректно работает в Mac OS X 10.3.9 и выше, а также в Mac OS X 10.4.7 и выше.

Сканирование по сети

1. Убедитесь в том, что устройство подключено к компьютеру и включено.
2. Загрузите оригиналы документов в автоподатчик лицевой стороной вверх либо поместите один оригинал на стекло экспонирования лицевой стороной вниз (см. «Загрузка оригиналов» на стр. 63).
3. Запустите **Applications** и нажмите кнопку **Image Capture**.
4. В Mac OS X 10.4 – 10.5

Нажмите кнопки **Devices** и **Browse Devices**.

В Mac OS X 10.6

Выберите устройство в разделе **SHARED**. Перейдите к шагу 7.

5. В Mac OS X 10.4

Выберите свое устройство в качестве устройства TWAIN. Поставьте флажок в поле **Use TWAIN software** и нажмите кнопку **Connect**.

- При появлении предупреждения нажмите кнопку **Change Port...**, чтобы выбрать порт.
- При появлении окна TWAIN нажмите на вкладке **Preference** кнопку **Change Port...**, чтобы выбрать порт.



Информацию об использовании функции **Change port..** см. в диспетчере сканирования (см. «Настройка параметров сканирования в приложении Scan and Fax Manager» на стр. 90).

В Mac OS X 10.5

Убедитесь, что напротив имени вашего устройства установлен флажок **Connected** в списке **Bonjour Devices**.

Чтобы выполнить сканирование с помощью TWAIN, обратитесь к процедуре для MAC OS X 10.4, описанной выше.

6. Задайте настройки сканирования с помощью данной программы.
7. Отсканируйте и сохраните изображение.



- Для Mac OS X 10.3 используйте TWAIN-совместимые программы.
- Информацию по использованию программы **Image Capture** см. в справочной системе **Image Capture**.
- Для выбора дополнительных параметров сканирования используйте TWAIN-совместимые программы.
- Можно также использовать такое TWAIN-совместимое программное обеспечение, как Adobe Photoshop.
- Процесс сканирования зависит от используемого TWAIN-совместимого программного обеспечения. См. руководство пользователя программного обеспечения.
- Если сканирование не работает в **Image Capture**, обновите Mac OS до самой последней версии. **Image Capture** правильно работает в Mac OS X 10.4.7 или более поздних версиях.

Настройка параметров сканирования в приложении Scan and Fax Manager

Следуйте нижеприведенным инструкциям, чтобы узнать о приложении Scan and Fax Manager, проверить состояние установленного драйвера сканирования, изменить настройки сканирования, добавить или удалить папки с отсканированными документами, сохраненными в Scan and Fax Manager.

1. В меню Smart Panel в строке состояния выберите пункт Scan and Fax Manager.
2. Выберите соответствующее устройство в программе Scan and Fax Manager.
3. Нажмите кнопку **Properties**.
4. Чтобы изменить место сохранения и параметры сканирования, добавить или удалить приложения и поменять формат файлов, нажмите **Set Scan Button**. Указать другое устройство сканирования можно с помощью функции **Change Port** (в локальном или сетевом режиме).
5. По завершении настройки нажмите кнопку **OK**.

Сканирование в среде Linux

Для сканирования документов можно использовать окно Unified Driver Configurator .

Сканирование

1. Дважды нажмите значок **Unified Driver Configurator** на рабочем столе.
2. Нажмите кнопку , чтобы перейти в окно **Scanners configuration**.
3. Выберите сканер из списка.

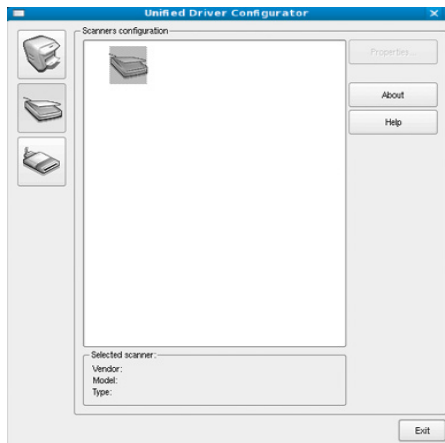

Если имеется только одно устройство и оно подключено к компьютеру и включено, сканер отображается в списке и выбирается автоматически.

Любой из подключенных к компьютеру сканеров можно выбрать в нужный момент. Например, если на одном сканере идет сканирование, можно одновременно выбрать другой сканер, задать параметры устройства и запустить сканирование изображения.

4. Щелкните **Properties**.
5. Загрузите оригиналы документов в автоподатчик лицевой стороной вверх либо поместите один оригинал на стекло экспонирования лицевой стороной вниз.
(См. «Загрузка оригиналов» на стр. 63.)
6. В окне **Scanner Properties** нажмите **Preview**.
Документ будет отсканирован, а полученное изображение появится

в **Preview Pane**.

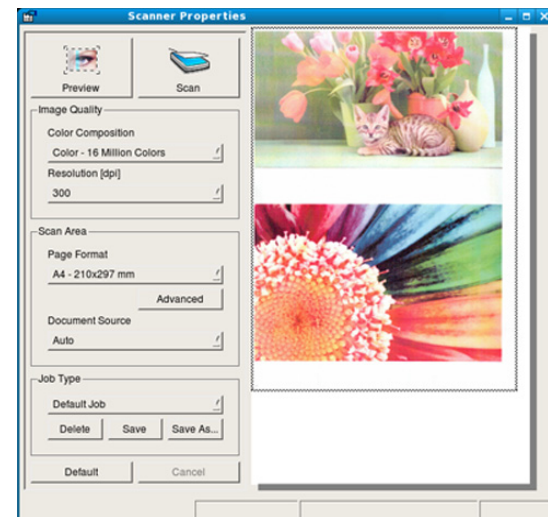

7. Перетащите указатель, чтобы задать область изображения, сканируемую в **Preview Pane**.
 8. Настройте параметры сканирования в областях **Image Quality** и **Scan Area**.
 - **Image Quality**: выбор цветовой палитры и разрешения сканирования для изображения.
 - **Scan Area**: выбор размера страницы. Кнопка **Advanced** служит для указания размера страницы вручную.
- Для того чтобы воспользоваться одним из готовых наборов параметров сканирования, выберите его в раскрывающемся списке **Job Type** (см. «Добавление параметров типа задания» на стр. 91). Чтобы восстановить исходные параметры сканирования, нажмите кнопку **Default**.
9. По завершении настройки нажмите кнопку **Scan**, чтобы начать сканирование.
В нижнем левом углу окна появится строка состояния с данными о ходе сканирования. Для отмены сканирования нажмите кнопку **Cancel**.
 10. Появится отсканированное изображение.
Для того чтобы отредактировать отсканированное изображение, воспользуйтесь панелью инструментов (см. «Использование приложения Image Manager» на стр. 92).
 11. По завершении нажмите кнопку **Save** на панели инструментов.
 12. Выберите каталог и введите имя файла.
 13. Щелкните **Save**.

Добавление параметров типа задания

Вы можете сохранить параметры сканирования для последующего использования.

Сохранение набора настроек Job Type

1. Настройте параметры в окне **Scanner Properties**.
2. Щелкните **Save As**.
3. Введите имя набора настроек.
4. Щелкните **OK**.
Набор параметров добавляется в раскрывающийся список **Saved Settings**.

Сохранение набора настроек Job Type для использования со следующим заданием сканирования

1. В раскрывающемся списке **Job Type** выберите нужный набор параметров.
2. При следующем открытии окна **Scanner Properties** сохраненные параметры будут автоматически выбраны для очередного задания сканирования.

Удаление набора настроек типа задания

1. В раскрывающемся списке **Job Type** выберите набор параметров, который требуется удалить.
2. Щелкните **Delete**.
Набор настроек будет удален из списка.

Использование приложения Image Manager

В окне Image Manager доступны команды меню и инструменты для редактирования отсканированного изображения.

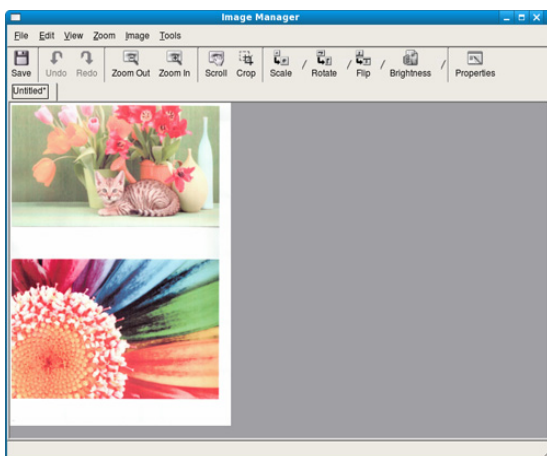

Инструменты для редактирования изображения:

Инструмент	Имя	Функция
	Save	Сохранение изображения.
	Undo	Отмена последнего действия.
	Redo	Восстановление отмененного действия.
	Scroll	Прокрутка изображения.
	Crop	Обрезка выбранной области изображения.
	Zoom Out	Уменьшение изображения.
	Zoom In	Увеличение изображения.
	Scale	Масштабирование изображения. Размер можно ввести вручную или выбрать пропорциональное изменение масштаба, масштабирование по вертикали или по горизонтали.
	Rotate	Поворот изображения. Угол поворота в градусах выбирается из списка.
	Flip	Зеркальное отражение относительно вертикали или горизонтали.
	Brightness	Изменение яркости и контрастности, инвертирование изображения.
	Properties	Вывод свойств изображения.

Дополнительные сведения о приложении Image Manager см. в онлайн-справке.

Отправка факсов (только CLX-3185FN/CLX-3185FW)

В данной главе изложены сведения об использовании устройства в качестве факсимильного аппарата.

В главу входят указанные ниже разделы:

- Подготовка к обработке факсов
 - Использование функций факса с помощью компьютера
 - Отправка факса с устройства
 - Получение факсов с помощью устройства
-  • Устройство не предназначено для отправки факсов посредством Интернет-телефонии. Для получения дополнительной информации обратитесь к своему Интернет-провайдеру.
- При подключении для использования факсимильного устройства рекомендуются стандартные аналоговые телефонные линии, например аналоговая коммутируемая телефонная сеть общего пользования. Повысить качество соединения при использовании Интернет-служб (DSL, ISDN, VoIP) можно с помощью микрофильтра. Микрофильтр позволяет убрать помехи и повысить качество соединения или подключения к Интернету. Микрофильтр для линий DSL не входит в комплект поставки устройства. По поводу его установки обратитесь к своему поставщику Интернет-услуг.

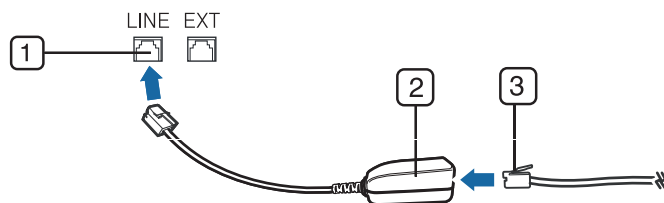

- 1 Порт линии
- 2 Микрофильтр
- 3 DSL-модем или телефон

-  В зависимости от модели список поддерживаемых дополнительных устройств и функций может меняться. Проверьте название модели.
(См. «Функции различных моделей» на стр. 23.)

Подготовка к обработке факсов

Прежде чем получать и отправлять факсы, необходимо подключить прилагаемый телефонный кабель к стенной розетке. Инструкцию по подключению см. в кратком руководстве по установке. Следует иметь в виду, что в разных странах практикуются разные методы подключения к телефонной линии.

- Установка параметров документа
- Пересылка факсов другому получателю
- Настройка адресной книги
- Автоматическая печать отчета об отправленном факсе

Использование функций факса с помощью компьютера

Отправлять и получать факсы можно с помощью компьютера без использования устройства.

Отправка факса (Windows)

Для этого необходима программа «Samsung Network PC Fax». Она устанавливается во время установки драйвера принтера.

1. Откройте документ для отправки.
2. В меню **Печать** выберите пункт **Файл**.
Откроется окно **Печать**. Внешний вид окна зависит от приложения.
3. В окне **Печать** выберите «Samsung Network PC Fax».
4. Нажмите **Печать** или **ОК**. Появится окно, изображенное ниже.

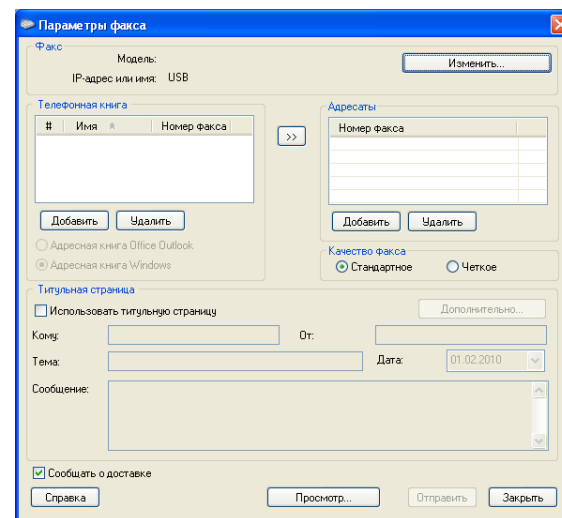

5. Введите номера получателей и выберите нужные параметры. Если необходимо использовать титульную страницу, установите флажок **Использовать титульную страницу**. Если требуется получать уведомление об успешной доставке, установите флажок **Сообщение о доставке**.
6. Щелкните **Отправить**.

-  Для получения подробной информации о программе «Samsung Network PC Fax» нажмите **Справка**.

Просмотр списка отправленных факсов (Windows)

На компьютере можно просмотреть список отправленных факсов.

В меню **Пуск** последовательно выберите пункты **Программы** (или **Все программы**) > **Samsung Printers** > **Network PC Fax** > **Журнал факса**. Откроется **Журнал факса**, в котором содержится список отправленных факсов.

Отправка факса (Macintosh)

Для этого необходима программа Fax Utilities. Эта программа устанавливается при инсталляции драйвера принтера.

Приведенные ниже инструкции предназначены для Mac OS X 10.5 или 10.6. В зависимости от операционной системы следующие шаги могут отличаться.

1. Откройте документ для отправки.
2. В меню **Print** выберите пункт **File**.
Откроется окно **Print**. Внешний вид окна зависит от приложения.
3. Выберите пункт **CLX-3180 Series fax-USB** в выпадающем списке **Printer**.
4. Укажите количество копий и выберите страницы, которые нужно отправить.
5. Выберите размер бумаги, положение документа и масштаб.
6. Введите номер получателя факса в поле **To**. Можно также нажать кнопку **Addresses**, если часто используемые номера факсов были сохранены.
7. При необходимости введите код доступа в поле **Dialing Prefix**.
8. Для отправки факса с титульным листом отметьте **Use Cover Page**. Введите тему и текст факсового задания.

 Дополнительные параметры для титульной страницы можно настроить в меню **Samsung Fax Cover Page**. Из раскрывающегося списка под пунктом **Orientation** выберите **Samsung Fax Cover Page**.

9. Щелкните **Fax**.
10. На рабочем столе Macintosh появится значок Журнал факса. Щелкните по значку.
Можно просмотреть состояние задания. Можно также удалить, поставить в очередь, возобновить или приостановить задание по отправке факса.

Отправка факса с устройства

В этом разделе описывается процедура отправки факсов, а также способы их передачи.



 Помещать оригиналы можно как в автоподатчик, так и на стекло экспонирования (см. «Загрузка оригиналов» на стр. 63). Если оригиналы имеются как в автоподатчике, так и на стекле экспонирования, устройство начинает сканирование с автоподатчика, которому присваивается более высокий приоритет.

Настройка верхнего колонтитула факса

В некоторых странах законом предписывается указывать номер факса на всех исходящих факсимильных сообщениях.

1. Нажмите кнопку **Меню** на панели управления.
2. Нажимайте стрелку влево/вправо. Когда появится пункт **Настр. сист.**, нажмите кнопку **OK**.
3. Нажимайте стрелку влево/вправо. Когда появится пункт **Настройка**, нажмите кнопку **OK**.
4. Нажимайте стрелку влево/вправо. Когда появится пункт **ИД устройства**, нажмите кнопку **OK**.
5. С цифровой клавиатуры введите свое имя или название компании. Цифровая клавиатура позволяет вводить буквы, цифры, а также специальные символы (с помощью кнопки «1»). Подробную информацию о вводе буквенно-цифровых символов можно найти в разделе «Ввод символов с цифровой клавиатуры (только CLX-3185FN/CLX-3185FW)» на стр. 61.
6. Нажмите кнопку **OK**, чтобы сохранить идентификатор.
7. Нажимайте стрелку влево/вправо. Когда появится пункт **Ном.факса устр**, нажмите кнопку **OK**.
8. С помощью цифровой клавиатуры введите свой номер факса и нажмите кнопку **OK**.
9. Нажмите кнопку **Стоп/Сброс** для возврата в режим готовности.

Отправка факса

1. На панели управления нажмите кнопку  (Факс).
 2. Загрузите оригиналы документов в автоподатчик лицевой стороной вверх либо поместите один оригинал на стекло экспонирования лицевой стороной вниз.
(См. «На стекло экспонирования» на стр. 63 или «В автоподатчик (только CLX-3185FN/CLX-3185FW)» на стр. 63.)
 3. Настройте подходящие для работы с факсами разрешение и яркость документа (см. «Установка параметров документа» на стр. 98).
 4. Введите номер принимающего факсимильного аппарата.
Можно использовать номера быстрого или группового набора. Более подробную информацию о хранении и поиске номеров см. в разделе «Настройка адресной книги» на стр. 100.
 5. Нажмите **Цветная Старт** или **Черно-белая Старт** на панели управления. Устройство приступит к сканированию и отправке факсов указанным получателем.
-  • Для отправки факсов напрямую с компьютера используйте программу «Samsung Network PC Fax» (см. «Отправка факса (Windows)» на стр. 93).
- Чтобы отменить задание факса, нажмите кнопку **Стоп/Сброс** до начала передачи.
 - В случае использования стекла экспонирования устройство выведет запрос на размещение следующего листа.

Отправка факса вручную

Данный метод основан на использовании функции панели управления **Набор без снятия трубки**.

1. На панели управления нажмите кнопку  (Факс).
2. Загрузите оригиналы документов в автоподатчик лицевой стороной вверх либо поместите один оригинал на стекло экспонирования лицевой стороной вниз.
3. Настройте подходящие для работы с факсами разрешение и яркость документа (см. «Установка параметров документа» на стр. 98).
4. Нажмите кнопку **Набор без снятия трубки** на панели управления или поднимите телефонную трубку.

5. Введите номер факса с цифровой клавиатуры на панели управления.
6. Нажмите кнопку **Цветная Старт** или **Черно-белая Старт**, когда услышите высокочастотный звуковой сигнал от принимающего факса.

 Если требуется отменить задание, нажмите кнопку **Стоп/Сброс** в любой момент в процессе отправки факса.

Подтверждение передачи

Когда последняя страница оригинала будет успешно передана, устройство подаст звуковой сигнал и вернется в режим готовности.

Если при передаче сообщения возникнут какие-либо неполадки, на дисплее появится сообщение об ошибке. Сообщения об ошибках на дисплее подскажут, как устранить сбой в работе устройства (список сообщений об ошибках и их значений см. в разделе). Если получено сообщение об ошибке, нажмите кнопку **Стоп/Сброс** для удаления сообщения и попытайтесь отправить факс снова.

Можно настроить устройство таким образом, чтобы после отправки каждого факса оно печатало отчет с подтверждением передачи (см. «Автоматическая печать отчета об отправленном факсе» на стр. 102).

Автоматический повторный набор номера

Если набранный номер занят или принимающий факс не отвечает, устройство в соответствии с параметрами заводской настройки по умолчанию будет автоматически набирать номер каждые три минуты (до семи раз).

Когда на дисплее появится надпись **Повторить набор?**, нажмите кнопку **ОК**, чтобы немедленно повторить набор номера. Для того чтобы отменить автоматический повтор набора номера, нажмите кнопку **Стоп/Сброс**.

Сведения об изменении количества попыток дозвона и интервала между ними см. в разделе .

Повторный вызов последнего набранного номера

Для повторного вызова последнего набранного номера выполните следующие действия:

1. Нажмите кнопку **Повторный набор/Пауза** на панели управления.
2. Если документ загружен в податчик, устройство автоматически начнет пересылку.

Если оригинал помещен на стекло экспонирования, выберите **Да** для добавления другой страницы. Поместите на стекло другой оригинал и нажмите кнопку **ОК**. По завершении выберите **Нет** на запрос **Следующая стр.?**.

Отправка факса нескольким адресатам

Можно использовать функцию **Отпр.несколько.**, которая позволяет отправлять факсы нескольким адресатам. Оригиналы автоматически сохраняются в памяти, а затем отправляются адресатам. По завершении передачи выполняется автоматическое удаление оригиналов из памяти. Отправка цветных факсов с помощью этой функции невозможна.

1. На панели управления нажмите кнопку  (Факс).
2. Загрузите оригиналы документов в автоподатчик лицевой стороной вверх либо поместите один оригинал на стекло экспонирования лицевой стороной вниз.
3. Настройте подходящие для работы с факсами разрешение и яркость документа (см. «Установка параметров документа» на стр. 98).

4. Нажмите кнопку **Меню** на панели управления.
5. Нажимайте стрелку влево/вправо. Когда появится пункт **Факс**, нажмите кнопку **ОК**.
6. Нажимайте стрелку влево/вправо. Когда появится пункт **Отпр.несколько.**, нажмите кнопку **ОК**.

7. Введите с цифровой клавиатуры номер первого принимающего факсимильного аппарата и нажмите кнопку **ОК**.

Для использования номера быстрого набора или выбора номера группового набора нажмите кнопку **Адресная книга**.

Дополнительную информацию см. в разделе «Настройка адресной книги» на стр. 100.

8. Введите номер второго факсимильного аппарата и нажмите кнопку **ОК**.

На дисплее появится запрос следующего номера для отправки документа.

9. Для ввода дополнительных номеров нажмите кнопку **ОК**, когда появится надпись **Да**, и повторите шаги 7 и 8. Можно ввести до 10 номеров адресатов.

10. Для сохранения отсканированных данных в памяти нажмите кнопку **ОК**.

 После ввода номера группового набора другие номера группового набора ввести нельзя.

11. По завершении ввода номеров нажмите стрелку влево/вправо, чтобы выбрать вариант **Нет** в качестве ответа на вопрос **Другой номер?**, и нажмите кнопку **ОК**.

12. Если оригинал помещен на стекло экспонирования, выберите **Да** для добавления другой страницы. Поместите на стекло другой оригинал и нажмите кнопку **ОК**.

По завершении выберите **Нет** на запрос **Следующая стр.?**.

Устройство начнет передачу факсимильного сообщения адресатам в том порядке, в котором были введены их номера.

Отложенная передача факса

Устройство можно настроить для отправки факса позднее в отсутствие пользователя. Отправка цветных факсов с помощью этой функции невозможна.

1. На панели управления нажмите кнопку  (Факс).
2. Загрузите оригиналы документов в автоподатчик лицевой стороной вверх либо поместите один оригинал на стекло экспонирования лицевой стороной вниз.
3. Настройте подходящие для работы с факсами разрешение и яркость документа (см. «Установка параметров документа» на стр. 98).
4. Нажмите кнопку **Меню** на панели управления.
5. Нажимайте стрелку влево/вправо. Когда появится пункт **Факс**, нажмите кнопку **ОК**.
6. Нажимайте стрелку влево/вправо. Когда появится пункт **Отлож. отправ.**, нажмите кнопку **ОК**.
7. Введите номер принимающего факсимильного аппарата и нажмите кнопку **ОК**.

Для использования номера быстрого набора или выбора номера группового набора нажмите кнопку **Адресная книга**.

Дополнительную информацию см. в разделе «Настройка адресной книги» на стр. 100.

8. На дисплее появится запрос следующего номера для отправки документа.

9. Для ввода дополнительных номеров нажмите кнопку **ОК**, когда появится пункт **Да**, и повторите шаг 7. Можно ввести до 10 номеров адресатов.

 После ввода номера группового набора другие номера группового набора ввести нельзя.

10. По завершении ввода номеров нажмите стрелку влево/вправо, чтобы выбрать вариант **Нет** в качестве ответа на вопрос **Другой номер?**, и нажмите кнопку **ОК**.

11. Введите имя задания и нажмите кнопку **ОК**.

Подробную информацию о вводе буквенно-цифровых символов можно найти в разделе «Ввод символов с цифровой клавиатуры (только CLX-3185FN/CLX-3185FW)» на стр. 61.

Если имя не требуется, пропустите этот шаг.

12. Введите время с цифровой клавиатуры и нажмите кнопку **ОК**.

 При вводе времени, предшествующего текущему, факс будет отправлен в указанное время на следующий день.

Перед отправкой оригинал сохраняется в памяти.

13. Если оригинал помещен на стекло экспонирования, выберите **Да** для добавления другой страницы. Поместите на стекло другой оригинал и нажмите кнопку **ОК**.

По завершении выберите **Нет** на запрос **Следующая стр.?**

Устройство вернется в режим готовности. На дисплее появится сообщение о том, что устройство находится в режиме готовности и ему задана отложенная передача факса.

Добавление документов к зарезервированному заданию отложенной отправки факсов

Устройство позволяет добавлять документы к хранящемуся в памяти отложенному заданию факса.

1. Загрузите оригиналы, которые требуется добавить, и настройте параметры документа.
2. На панели управления нажмите кнопку  (Факс).
3. Нажмите кнопку **Меню** на панели управления.
4. Нажимайте стрелку влево/вправо. Когда появится пункт **Факс**, нажмите кнопку **ОК**.
5. Нажимайте стрелку влево/вправо. Когда появится пункт **Добавить стр.**, нажмите кнопку **ОК**.
6. Нажимайте стрелку влево/вправо, пока на дисплее не отобразится нужное задание отправки факса, а затем нажмите кнопку **ОК**.
По завершении выберите **Нет** на запрос **Следующая стр.?**. Устройство сохранит отсканированный документ в памяти.
7. Нажмите кнопку **Стоп/Сброс** для возврата в режим готовности.

Отмена зарезервированного задания отложенной отправки факсов

Сохраненное в памяти задание отложенной отправки факса можно отменить.

1. Нажмите кнопку **Меню** на панели управления.
2. На панели управления нажмите кнопку  (Факс).
3. Нажимайте стрелку влево/вправо. Когда появится пункт **Факс**, нажмите кнопку **ОК**.
4. Нажимайте стрелку влево/вправо. Когда появится пункт **Отмена задания**, нажмите кнопку **ОК**.

5. Нажимайте стрелку влево/вправо, пока на дисплее не отобразится нужное задание отправки факса, а затем нажмите кнопку **ОК**.

6. Нажмите кнопку **ОК** при появлении пункта **Да**.
Выбранный факс будет удален из памяти.

7. Нажмите кнопку **Стоп/Сброс** для возврата в режим готовности.

Отправка приоритетного факса

Эта функция применяется для отправки важных факсов прежде других запланированных операций. Оригинал сканируется в память и передается немедленно по завершении текущей операции. Кроме того, операция приоритетной отправки прерывает отправку факсов нескольким адресатам (например, по завершении отправки адресату А, перед началом отправки адресату Б) и попытки повторного набора номера.

1. На панели управления нажмите кнопку  (Факс).
2. Загрузите оригиналы документов в автоподатчик лицевой стороной вверх либо поместите один оригинал на стекло экспонирования лицевой стороной вниз.
3. Настройте подходящие для работы с факсами разрешение и яркость документа (см. «Установка параметров документа» на стр. 98).
4. Нажмите кнопку **Меню** на панели управления.
5. Нажимайте стрелку влево/вправо. Когда появится пункт **Факс**, нажмите кнопку **ОК**.
6. Нажимайте стрелку влево/вправо. Когда появится пункт **Приор. отправ.**, нажмите кнопку **ОК**.
7. Введите номер принимающего факсимильного аппарата и нажмите кнопку **ОК**.

Для использования номера быстрого набора или выбора номера группового набора нажмите кнопку **Адресная книга**.
Дополнительную информацию см. в разделе «Настройка адресной книги» на стр. 100.

8. Введите имя задания и нажмите кнопку **ОК**.
Перед отправкой оригинал сохраняется в памяти.
9. Если оригинал помещен на стекло экспонирования, выберите **Да** для добавления другой страницы. Поместите на стекло другой оригинал и нажмите кнопку **ОК**.
По завершении выберите **Нет** на запрос **Следующая стр.?**.
Устройство приступит к сканированию и отправке факсов указанным получателям.

Получение факсов с помощью устройства

В этой части содержатся инструкции по приему факсов, а также описание предусмотренных методов выполнения этой операции.

Смена режимов приема

По умолчанию устройство находится в режиме «Факс». При поступлении факса устройство отвечает на вызов после заданного количества гудков и автоматически принимает факсимильное сообщение. Если режим «Факс» предполагается заменить другим режимом, выполните указанные ниже действия.

1. На панели управления нажмите кнопку  (Факс).
2. Нажмите кнопку **Меню** на панели управления.
3. Нажимайте стрелку влево/вправо. Когда появится пункт **Настр. факса**, нажмите кнопку **ОК**.

4. Нажимайте стрелку влево/вправо. Когда появится пункт **Прием**, нажмите кнопку **ОК**.
5. Нажимайте стрелку влево/вправо. Когда появится пункт **Режим приема**, нажмите кнопку **ОК**.
6. Нажимайте стрелку влево/вправо, пока на дисплее не отобразится нужный режим приема факсов.
 - **Факс:** после ответа на входящий сигнал устройство переходит в режим приема факса.
 - **Телефон:** включите прием факса, последовательно нажав кнопки **Набор без снятия трубки** и **Старт**. Прием факса можно осуществлять путем поднятия телефонной трубки, если устройство оснащено ею.
 - **Автоотв/факс:** этот режим предусмотрен для тех случаев, когда к устройству подключен автоответчик. Устройство принимает входящий сигнал, и абонент получает возможность оставить свое сообщение на автоответчике. Если устройство определит на телефонной линии тональный сигнал факсимильной связи, оно автоматически перейдет в режим «Факс» для приема факса.
 - **DRPD:** можно принять звонок, используя функцию автоматического распознавания условного звонка (DRPD). Условный звонок – это услуга телефонной компании, позволяющая использовать для приема вызовов несколько телефонных номеров на одной телефонной линии. Дополнительные сведения см. в разделе «Прием факса в режиме DRPD» на стр. 97.
7. Нажмите кнопку **ОК**, чтобы сохранить выбранное значение.
8. Нажмите кнопку **Стоп/Сброс** для возврата в режим готовности.

-  • Для использования режима «Автоотв/факс» подключите автоответчик к разъему EXT на задней панели устройства.
- Если полученные документы нужно защитить от просмотра другими пользователями, можно использовать режим безопасного приема. В этом режиме все принятые факсы сохраняются в памяти. Дополнительные сведения см. в разделе «Режим безопасного приема» на стр. 98.

Автоматический прием в режиме «Факс»

На заводе для устройства по умолчанию задан режим «Факс». При поступлении факса устройство отвечает на вызов после заданного количества гудков и автоматически принимает факсимильное сообщение.

Инструкции по изменению количества звонков см. в разделе .

Прием факса вручную в режиме «Телефон»

Вы можете принять факс, нажав **Набор без снятия трубки** и затем **Черно-белая Старт** или **Цветная Старт**, когда услышите сигнал факса от удаленного устройства.

Устройство начнет принимать сообщение и по завершении приема вернется в режим готовности.

Прием факсов вручную с дополнительного телефона

Для работы этой функции следует подключить дополнительный телефон к разъему EXT на задней панели устройства. Во время разговора по дополнительному телефону можно принять факс от собеседника, не подходя к устройству.

Если во время беседы по дополнительному телефону звучит сигнал факсимильной связи, наберите на дополнительном телефоне сочетание *9*. Устройство примет факс.

Нажимайте кнопки в указанной последовательности медленно. Если сигнал факса все еще слышен, попробуйте набрать *9* еще раз.

9 – комбинация, используемая по умолчанию. Звездочки в начале и в конце обязательны, однако цифру между ними можно изменить. Дополнительные сведения об изменении этого кода см. в разделе .

Автоматический прием в режиме «Автоответчик/факс»

Для использования этого режима подключите автоответчик к разъему EXT на задней панели устройства (см. «Вид сзади» на стр. 28).

Если звонящий оставит сообщение, оно будет сохранено автоответчиком. Если устройство определит на телефонной линии тональный сигнал факсимильной связи, автоматически начнется прием сообщения.



- Если устройство работает в этом режиме, но автоответчик выключен или не подключен к разъему EXT, после определенного числа гудков автоматически производится переход в режим «Факс».
- Если автоответчик поддерживает функцию выбора числа звонков перед ответом, настройте его на ответ после первого звонка.
- Если при подключении автоответчика устройство находится в режиме «Телефон», вам необходимо отключить автоответчик. В противном случае исходящее сообщение автоответчика прервет ваш телефонный разговор.

Прием факса в режиме DRPD

Условный звонок – это услуга телефонной компании, позволяющая использовать для приема вызовов несколько телефонных номеров на одной телефонной линии. Номер, на который поступил вызов, определяется с помощью условного сигнала, состоящего из различных комбинаций долгих и коротких звонков. Эта функция часто используется в службах, работающих с множеством разных клиентов, так что этим службам необходимо знать, на какой номер поступил вызов, чтобы ответить на него надлежащим образом.

Данная функция позволяет устройству распознавать условный сигнал, назначенный в качестве вызова факсимильной связи. Если его не изменять, то устройство будет и впредь распознавать и принимать этот условный сигнал как вызов факсимильной связи, а все остальные вызовы будет перенаправлять на дополнительный телефонный аппарат или автоответчик, подключенный к разъему EXT. Функцию DRPD можно отключить или перенастроить в любое время.

Перед использованием этой функции услуга DRPD должна быть установлена на линии телефонной компанией. Чтобы настроить функцию DRPD, понадобится еще одна телефонная линия либо помощь другого лица, набирающего номер факса по внешней линии.

Для настройки режима DRPD выполните следующие действия:

1. На панели управления нажмите кнопку  (Факс).
2. Нажмите кнопку **Меню** на панели управления.



3. Нажимайте стрелку влево/вправо. Когда появится пункт **Настр. факса**, нажмите кнопку **ОК**.
4. Нажимайте стрелку влево/вправо. Когда появится пункт **Прием**, нажмите кнопку **ОК**.
5. Нажимайте стрелку влево/вправо. Когда появится пункт **Режим приема**, нажмите кнопку **ОК**.
6. Нажимайте стрелку влево/вправо. Когда появится пункт **DRPD**, нажмите кнопку **ОК**.
На экране появляется сообщение **Ожидание звонка**.
7. Позвоните на номер факса с другого телефона. Направлять вызов с факсимильного аппарата необязательно.
8. Когда раздастся звонок, не отвечайте на вызов. Для запоминания условного сигнала устройству требуется несколько звонков.
Когда устройство запомнит сигнал, на дисплее появится сообщение **Настройка DRPD завершена**. При сбое в настройке DRPD на дисплее появится сообщение **Ошибка звонка DRPD**.
Нажмите кнопку **ОК** при появлении **DRPD** и повторите действия с шага 6.

-  • При изменении номера факса или подключении устройства к другой телефонной линии функцию DRPD необходимо настроить заново.
- После настройки функции DRPD позвоните на номер устройства еще раз, чтобы убедиться, что оно воспринимает сигнал как вызов факсимильной связи. Затем позвоните на другой номер, назначенный той же телефонной линии, чтобы убедиться, что звонок перенаправляется на дополнительный телефон или автоответчик, подключенный к разъему EXT.

Режим безопасного приема

Может возникнуть потребность в защите полученных факсимильных сообщений от несанкционированного доступа. Чтобы запретить печать принятых сообщений в то время, когда устройство остается без присмотра, можно включить режим безопасного приема. В режиме безопасного приема все входящие факсы сохраняются в памяти. При отключении режима все сохраненные в памяти сообщения будут напечатаны.

Активация режима безопасного приема

1. На панели управления нажмите кнопку  (Факс).
2. Нажмите кнопку **Меню** на панели управления.
3. Нажимайте стрелку влево/вправо. Когда появится пункт **Факс**, нажмите кнопку **ОК**.
4. Нажимайте стрелку влево/вправо. Когда появится пункт **Безопас. прием**, нажмите кнопку **ОК**.
5. Нажимайте стрелку влево/вправо. Когда появится пункт **Вкл.**, нажмите кнопку **ОК**.
6. Введите произвольный четырехзначный пароль и нажмите кнопку **ОК**.
 При включении режима безопасного приема пароль можно не задавать, однако в этом случае факсы окажутся незащищенными.
7. Повторно введите пароль для подтверждения и нажмите кнопку **ОК**.
8. Нажмите кнопку **Стоп/Сброс** для возврата в режим готовности.
Если факс получен в режиме безопасного приема, устройство сохраняет его в памяти и выводит на дисплей сообщение **Безопас. прием**, оповещающее о наличии в памяти принятого факса.

Печать принятых факсов

1. Войдите в меню **Безопас. прием** согласно шагам 1 – 4 «Включения режима безопасного приема».
2. Нажимайте стрелку влево/вправо. Когда появится пункт **Печать**, нажмите кнопку **ОК**.
3. Введите четырехзначный пароль и нажмите кнопку **ОК**.
Устройство напечатает все хранящиеся в памяти факсимильные сообщения.

Отключение режима безопасного приема

1. Войдите в меню **Безопас. прием** согласно шагам 1 – 4 «Включения режима безопасного приема».
2. Нажимайте стрелку влево/вправо. Когда появится пункт **Выкл.**, нажмите кнопку **ОК**.
3. Введите четырехзначный пароль и нажмите кнопку **ОК**.
Режим безопасного приема будет отключен, и устройство напечатает все хранящиеся в памяти факсимильные сообщения.
4. Нажмите кнопку **Стоп/Сброс** для возврата в режим готовности.

Прием факсов в память

Поскольку данное устройство является многозадачным, оно может принимать факсы во время копирования или печати. Факсимильное сообщение, полученное во время копирования или печати, сохраняется в памяти. По завершении печати или копирования оно будет автоматически напечатано.

Установка параметров документа

Прежде чем приступить к отправке факса, для обеспечения наилучшего качества измените следующие параметры в соответствии с состоянием оригинала.

Разрешение

Заданные по умолчанию параметры предназначены для работы с обычными текстовыми документами. При использовании оригиналов низкого качества или документов с фотографиями можно отрегулировать разрешение, чтобы повысить качество факсимильного сообщения.

1. На панели управления нажмите кнопку  (Факс).
2. Нажмите кнопку **Меню** на панели управления.
3. Нажимайте стрелку влево/вправо. Когда появится пункт **Факс**, нажмите кнопку **ОК**.
4. Нажимайте стрелку влево/вправо. Когда появится пункт **Разрешение**, нажмите кнопку **ОК**.
5. Нажимайте стрелку влево/вправо, пока на дисплее не появится нужное значение параметра, затем нажмите кнопку **ОК**.
6. Нажмите кнопку **Стоп/Сброс** для возврата в режим готовности.
В приведенной ниже таблице изложены рекомендованные параметры разрешения для различных типов исходных документов.

Режим	Рекомендуется
Стандартное	Для оригиналов с символами обычного размера.
Четкое	Для оригиналов, содержащих мелкие символы и тонкие линии или напечатанных на матричном принтере.
Очень четкое	<p>Для оригиналов исключительно высокой четкости. Режим Очень четкое используется только в случае, если принимающее устройство поддерживает данное разрешение.</p> <ul style="list-style-type: none"> • Передача из памяти в режиме Очень четкое невозможна. Разрешение автоматически изменяется на Четкое. • Если установлен режим разрешения Очень четкое, а принимающий факс не поддерживает суперчеткое разрешение, документ передается с самым высоким разрешением, которое поддерживается принимающим устройством.
Фотография	Для оригиналов, содержащих изображения в оттенках серого или фотографии.

 Заданное значение разрешения документа применяется к текущему заданию отправки факсимильного сообщения. Для изменения значения по умолчанию см. .

Яркость

Вы можете указать уровень яркости оригинального документа.

1. На панели управления нажмите кнопку  (Факс).
2. Нажмите кнопку **Меню** на панели управления.
3. Нажимайте стрелку влево/вправо. Когда появится пункт **Факс**, нажмите кнопку **ОК**.
4. Нажимайте стрелку влево/вправо. Когда появится пункт **Яркость**, нажмите кнопку **ОК**.
5. Нажимайте стрелку влево/вправо, пока на дисплее не появится нужное значение параметра, затем нажмите кнопку **ОК**.
6. Нажмите кнопку **Стоп/Сброс** для возврата в режим готовности.

 Заданное значение яркости применяется к текущему заданию отправки факсимильного сообщения. Для изменения значения по умолчанию см. .

Пересылка факсов другому получателю

Устройство поддерживает пересылку полученных или отправленных факсов другому получателю по факсу. Эта функция может потребоваться в случае, если необходимо получить факс, находясь вне офиса.

Пересылка отправленных факсов другому получателю

Устройство может выполнять пересылку каждого отправленного факса другому получателю.

1. На панели управления нажмите кнопку  (Факс).
2. Нажмите кнопку **Меню** на панели управления.

3. Нажимайте стрелку влево/вправо. Когда появится пункт **Факс**, нажмите кнопку **ОК**.
4. Нажимайте стрелку влево/вправо. Когда появится пункт **Переслать**, нажмите кнопку **ОК**.
5. Нажимайте стрелку влево/вправо. Когда появится пункт **Факс**, нажмите кнопку **ОК**.
6. Нажимайте стрелку влево/вправо. Когда появится пункт **Переслать**, нажмите кнопку **ОК**.
7. Нажимайте стрелку влево/вправо. Когда появится пункт **Вкл.**, нажмите кнопку **ОК**.
8. Введите номер факсимильного аппарата, на который требуется переслать факсы, и нажмите кнопку **ОК**.
9. Нажмите кнопку **Стоп/Сброс** для возврата в режим готовности. Все последующие исходящие факсы будут пересылаться на указанный номер.

Пересылка полученных факсов другому получателю

Данная функция позволяет пересылать каждый полученный факс другому получателю. При получении факса устройство сохраняет его в памяти, а затем пересылает по указанному номеру.

1. На панели управления нажмите кнопку  (Факс).
2. Нажмите кнопку **Меню** на панели управления.
3. Нажимайте стрелку влево/вправо. Когда появится пункт **Факс**, нажмите кнопку **ОК**.
4. Нажимайте стрелку влево/вправо. Когда появится пункт **Переслать**, нажмите кнопку **ОК**.
5. Нажимайте стрелку влево/вправо. Когда появится пункт **Факс**, нажмите кнопку **ОК**.
6. Нажимайте стрелку влево/вправо. Когда появится пункт **Перенаправить**, нажмите кнопку **ОК**.
7. Нажимайте стрелку влево/вправо. Когда появится пункт **Переслать**, нажмите кнопку **ОК**.
Чтобы настроить устройство для печати факсимильного сообщения по завершении его пересылки, выберите **Перес.и печать**.
8. Введите номер факсимильного аппарата, на который требуется переслать факсы, и нажмите кнопку **ОК**.
9. Установите время начала с помощью цифровой клавиатуры или стрелок влево/вправо, а затем нажмите кнопку **ОК**.
10. Установите время окончания с помощью цифровой клавиатуры или стрелок влево/вправо, а затем нажмите кнопку **ОК**.
11. Нажмите кнопку **Стоп/Сброс** для возврата в режим готовности. Все последующие исходящие факсы будут пересылаться на указанный номер.

Пересылка отправленных факсов на адрес электронной почты

Устройство может выполнять пересылку каждого отправленного факса другому получателю.

1. На панели управления нажмите кнопку  (Факс).
2. Нажмите кнопку **Меню** на панели управления.
3. Нажимайте стрелку влево/вправо. Когда появится пункт **Факс**, нажмите кнопку **ОК**.
4. Нажимайте стрелку влево/вправо. Когда появится пункт **Переслать**, нажмите кнопку **ОК**.

5. Нажимайте стрелку влево/вправо. Когда появится пункт **Эл. почта**, нажмите кнопку **ОК**.
6. Нажимайте стрелку влево/вправо. Когда появится пункт **Переслать**, нажмите кнопку **ОК**.
7. Нажимайте стрелку влево/вправо. Когда появится пункт **Вкл.**, нажмите кнопку **ОК**.
8. Когда на дисплее отобразится поле **От**, введите адрес электронной почты отправителя и нажмите кнопку **ОК**.
9. Когда на дисплее отобразится поле **Адресат сообщ.**, введите адрес электронной почты получателя и нажмите кнопку **ОК**.
10. Настройки сохраняются.
11. Нажмите кнопку **Стоп/Сброс** для возврата в режим готовности. В дальнейшем все входящие факсы будут пересылаться по указанному адресу.

Пересылка полученных факсов на адрес электронной почты

Данная функция позволяет пересылать каждый полученный факс другому получателю. При получении факса устройство сохраняет его в памяти, а затем пересылает по указанному номеру.

1. На панели управления нажмите кнопку  (Факс).
2. Нажмите кнопку **Меню** на панели управления.
3. Нажимайте стрелку влево/вправо. Когда появится пункт **Факс**, нажмите кнопку **ОК**.
4. Нажимайте стрелку влево/вправо. Когда появится пункт **Переслать**, нажмите кнопку **ОК**.
5. Нажимайте стрелку влево/вправо. Когда появится пункт **Эл. почта**, нажмите кнопку **ОК**.
6. Нажимайте стрелку влево/вправо. Когда появится пункт **Перенаправить**, нажмите кнопку **ОК**.
7. Нажимайте стрелку влево/вправо. Когда появится пункт **Переслать**, нажмите кнопку **ОК**.
Чтобы настроить устройство для печати факсимильного сообщения по завершении его пересылки, выберите **Перес.и печать**.
8. Когда на дисплее отобразится поле **От**, введите адрес электронной почты отправителя и нажмите кнопку **ОК**.
9. Когда на дисплее отобразится поле **Адресат сообщ.**, введите адрес электронной почты получателя и нажмите кнопку **ОК**.
10. Настройки сохраняются.
11. Нажмите кнопку **Стоп/Сброс** для возврата в режим готовности. В дальнейшем все входящие факсы будут пересылаться по указанному адресу.

Настройка адресной книги

Наиболее часто используемые номера факсов можно занести в адресную книгу. Ниже описаны функции настройки адресной книги, предоставляемые устройством.

-  Прежде чем приступить к сохранению номеров факсов, убедитесь, что устройство находится в режиме факса.

Номера быстрого набора

В ячейках быстрого набора можно хранить до 240 часто используемых номеров факсов.

Назначение номера быстрого набора

1. На панели управления нажмите кнопку  (Факс).
2. Нажмите кнопку **Адресная книга** на панели управления.
3. Нажимайте стрелку влево/вправо. Когда появится пункт **Создать/правка**, нажмите кнопку **ОК**.
4. Нажимайте стрелку влево/вправо. Когда появится пункт **Быстрый набор**, нажмите кнопку **ОК**.
5. Введите номер ячейки быстрого набора от 1 до 240 и нажмите кнопку **ОК**.
Если этой ячейке уже назначена запись, она будет выведена на дисплей и ее можно будет изменить. Чтобы заново начать процедуру назначения того же номера факса другой ячейке, нажмите кнопку **Назад**.
6. Введите имя и нажмите кнопку **ОК**.
Подробную информацию о вводе буквенно-цифровых символов см. в разделе «Ввод символов с цифровой клавиатуры (только CLX-3185FN/CLX-3185FW)» на стр. 61.
7. Введите требуемый номер факса и нажмите кнопку **ОК**.
8. Нажмите кнопку **Стоп/Сброс** для возврата в режим готовности.

Редактирование номеров быстрого набора

1. На панели управления нажмите кнопку  (Факс).
2. Нажмите кнопку **Адресная книга** на панели управления.
3. Нажимайте стрелку влево/вправо. Когда появится пункт **Создать/правка**, нажмите кнопку **ОК**.
4. Нажимайте стрелку влево/вправо. Когда появится пункт **Быстрый набор**, нажмите кнопку **ОК**.
5. Введите номер ячейки быстрого набора, запись в которой требуется изменить, и нажмите кнопку **ОК**.
6. Измените имя и нажмите кнопку **ОК**.
7. Измените номер факса и нажмите кнопку **ОК**.
8. Нажмите кнопку **Стоп/Сброс** для возврата в режим готовности.

Использование номеров быстрого набора

Когда при отправке факса требуется ввести номер адресата, введите номер ячейки быстрого набора, в которой сохранен нужный номер факса.

- Если номер ячейки находится в диапазоне от 0 до 9, нажмите и удерживайте соответствующую кнопку на цифровой клавиатуре.
- Если номер ячейки двух- или трехзначный, нажмите клавиши первых цифр и удерживайте клавишу последней цифры.

Поиск записи в памяти можно выполнить, выбрав пункт **Адресная книга** (см. «Поиск записи в адресной книге» на стр. 101).

Номера группового набора

Если часто выполняется отправка документа нескольким адресатам, их можно объединить в группу и сохранить ее в ячейке группового вызова. Впоследствии можно использовать номер группового набора для отправки документов всем адресатам группы. Используя существующие номера быстрого набора, можно настроить до 200 (от 1 до 200) номеров группового набора.

Назначение номера группового набора

1. На панели управления нажмите кнопку  (Факс).
2. Нажмите кнопку **Адресная книга** на панели управления.
3. Нажимайте стрелку влево/вправо. Когда появится пункт **Создать/правка**, нажмите кнопку **ОК**.

4. Нажимайте стрелку влево/вправо. Когда появится пункт **Групп. набор**, нажмите кнопку **ОК**.
5. Введите номер ячейки группового набора от 1 до 200 и нажмите кнопку **ОК**.
Если этой ячейке уже назначена запись, она будет выведена на дисплей и ее можно будет изменить.
6. Введите имя и нажмите кнопку **ОК**.
Подробную информацию о вводе буквенно-цифровых символов см. в разделе «Ввод символов с цифровой клавиатуры (только CLX-3185FN/CLX-3185FW)» на стр. 61.
7. Введите требуемый номер факса и нажмите кнопку **ОК**.
8. Если данные быстрого набора отобразятся правильно, нажмите кнопку **ОК**.
9. При появлении **Да** в подсказке **Добавить?** нажмите кнопку **ОК**.
10. При появлении **Да** в подсказке **Другой номер?** нажмите кнопку **ОК**.
Для добавления в группу других номеров быстрого набора повторите шаги 7 и 10.
11. По завершении ввода номеров нажмите стрелку влево/вправо, чтобы выбрать вариант **Нет** в качестве ответа на вопрос **Другой номер?**, а затем нажмите кнопку **ОК**.
12. Нажмите кнопку **Стоп/Сброс** для возврата в режим готовности.

Редактирование номера группового набора

1. На панели управления нажмите кнопку  (Факс).
2. Нажмите кнопку **Адресная книга** на панели управления.
3. Нажимайте стрелку влево/вправо. Когда появится пункт **Создать/правка**, нажмите кнопку **ОК**.
4. Нажимайте стрелку влево/вправо. Когда появится пункт **Групп. набор**, нажмите кнопку **ОК**.
5. Введите номер нужной ячейки группового набора и нажмите кнопку **ОК**.
6. Введите имя для редактирования и нажмите кнопку **ОК**.
7. Введите номер быстрого набора, который требуется добавить или удалить, и нажмите кнопку **ОК**.
8. Если данные быстрого набора отобразятся правильно, нажмите кнопку **ОК**.
При вводе нового номера быстрого набора на дисплей выводится запрос **Добавить?**.
При вводе номера быстрого набора, сохраненного в группе, на дисплей выводится запрос **Удалить?**.
9. Для добавления или удаления номера нажмите кнопку **ОК**.
10. Нажмите кнопку **ОК** при появлении пункта **Да** для добавления или удаления номеров и повторите шаги 7 и 8.
11. После завершения ввода номеров выберите вариант **Нет** в окне **Другой номер?** и нажмите кнопку **ОК**.
12. Нажмите кнопку **Стоп/Сброс** для возврата в режим готовности.

Использование номеров группового набора

Для использования номеров группового набора необходимо выполнить их поиск и выбрать их в памяти.

Если во время отправки факса будет предложено ввести номер, нажмите кнопку **Адресная книга**. См. ниже.

Поиск записи в адресной книге

Существует два способа поиска номера в памяти. Можно последовательно просматривать список в алфавитном порядке или выполнять поиск по первой букве имени, назначенного для данного номера.

Последовательный поиск в памяти

1. На панели управления нажмите кнопку  (Факс).
2. Нажмите кнопку **Адресная книга** на панели управления.
3. Нажимайте стрелку влево/вправо. Когда появится пункт **Поиск и набор**, нажмите кнопку **ОК**.
4. Нажимайте стрелку влево/вправо, пока на дисплее не появится нужная категория номеров ячеек, затем нажмите кнопку **ОК**.
5. Нажимайте стрелку влево/вправо. Когда появится пункт **Все**, нажмите кнопку **ОК**.
6. Нажимайте стрелку влево/вправо, пока на дисплее не отобразятся нужные имя и номер.

Поиск в памяти по первой букве

1. На панели управления нажмите кнопку  (Факс).
2. Нажмите кнопку **Адресная книга** на панели управления.
3. Нажимайте стрелку влево/вправо. Когда появится пункт **Поиск и набор**, нажмите кнопку **ОК**.
4. Нажимайте стрелку влево/вправо, пока на дисплее не появится нужная категория номеров ячеек, затем нажмите кнопку **ОК**.
5. Нажимайте стрелку влево/вправо. Когда появится пункт **ИД**, нажмите кнопку **ОК**.
6. Введите несколько первых букв имени.
7. Нажимайте стрелку влево/вправо, пока на дисплее не отобразятся нужные имя и номер.

Удаление записи из адресной книги

1. На панели управления нажмите кнопку  (Факс).
2. Нажмите кнопку **Адресная книга** на панели управления.
3. Нажимайте стрелку влево/вправо. Когда появится пункт **Удалить**, нажмите кнопку **ОК**.
4. Нажимайте стрелку влево/вправо, пока на дисплее не появится нужная категория номеров ячеек, затем нажмите кнопку **ОК**.
5. Нажимайте стрелку влево/вправо, пока на дисплее не появится нужный метод поиска, а затем нажмите кнопку **ОК**.
Выберите **Поиск: все** для поиска записи путем просмотра всех записей в адресной книге.
Выберите **Поиск: ИД** для поиска записи по первым буквам имени.
6. Нажимайте стрелку влево/вправо, пока на дисплее не появится нужное имя, а затем нажмите кнопку **ОК**.
Либо введите первые буквы имени. Нажимайте стрелку влево/вправо, пока на дисплее не появится нужное имя, а затем нажмите кнопку **ОК**.
7. Нажмите кнопку **ОК**, когда на дисплее появится пункт **Да**, чтобы подтвердить удаление.
8. Нажмите кнопку **Стоп/Сброс** для возврата в режим готовности.

Печать адресной книги

Настройки адресной книги можно проверить, напечатав ее в виде списка.

1. На панели управления нажмите кнопку  (Факс).
2. Нажмите кнопку **Адресная книга** на панели управления.
3. Нажимайте стрелку влево/вправо. Когда появится пункт **Печать**, нажмите кнопку **ОК**.
Устройство начинает печать.

Автоматическая печать отчета об отправленном факсе

Устройство можно настроить для печати отчета с подробной информацией о последних 50-ти операциях связи, включая время и даты.

1. На панели управления нажмите кнопку  (Факс).
2. Нажмите кнопку **Меню** на панели управления.
3. Нажимайте стрелку влево/вправо. Когда появится пункт **Настр. факса**, нажмите кнопку **ОК**.
4. Нажимайте стрелку влево/вправо. Когда появится пункт **Автоотчет**, нажмите кнопку **ОК**.
5. Нажимайте стрелку влево/вправо. Когда появится пункт **Вкл.**, нажмите кнопку **ОК**.
6. Нажмите кнопку **Стоп/Сброс** для возврата в режим готовности.

Использование накопителя USB (только CLX-3185N/CLX-3185FN/CLX-3185WK/CLX-3185FW)

В данной главе описывается использование флэш-накопителей, подключаемых к устройству через интерфейс USB.

В главу входят указанные ниже разделы:

- О USB-накопителях
- Подключение флэш-накопителя USB
- Сканирование на флэш-накопитель USB

О USB-накопителях

Флэш-накопители с интерфейсом USB имеют различный объем памяти и позволяют хранить документы, презентации, загруженные по сети музыкальные файлы и видеоклипы, фотографии высокого разрешения и файлы других типов.

С помощью флэш-накопителей USB на устройстве можно выполнять следующие действия.

- Сканировать документы и сохранять их на флэш-накопителе USB.
- Печатать данные, хранящиеся на флэш-накопителе USB.
- Восстанавливать в памяти устройства данные из файлов резервных копий.
- Форматировать флэш-накопитель USB.
- Проверять объем свободного места на флэш-накопителе.

Подключение флэш-накопителя USB

Порт USB на передней панели устройства поддерживает флэш-накопители USB V1.1 и USB V2.0. Устройство поддерживает флэш-накопители USB с файловой системой FAT16/FAT32 и размером кластера 512 байт.

Сведения о файловой системе флэш-накопителя USB можно получить у торгового агента.

Необходимо использовать только сертифицированные флэш-накопители USB с разъемом типа A.

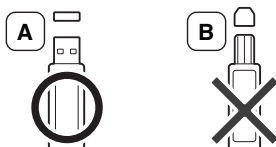

Пользуйтесь только флэш-накопителями USB с металлическим экранированием.



- Печать с флэш-накопителя USB
- Создание резервных копий данных
- Управление флэш-накопителем USB

Вставьте флэш-накопитель в порт USB на передней панели устройства.



- Не извлекайте флэш-накопитель USB во время работы устройства или при записи на накопитель и чтении с него. Гарантия на устройство не распространяется на поломки, вызванные неправильной эксплуатацией.
- Некоторые функции, используемые во флэш-накопителях, такие как параметры настройки безопасности, включая парольную защиту, могут препятствовать автоматическому обнаружению накопителя устройством. Подробные сведения об этих функциях см. в руководстве пользователя для конкретного флэш-накопителя USB.

Сканирование на флэш-накопитель USB



В зависимости от модели и комплектации внешний вид конкретного устройства может отличаться от иллюстраций в данном руководстве пользователя. Проверьте название модели.

Устройство поддерживает сканирование документов с сохранением полученного изображения на флэш-накопителе USB. Это можно сделать двумя способами: выполнить сканирование с сохранением результатов на флэш-накопителе с использованием параметров по умолчанию либо задать нужные параметры самостоятельно.

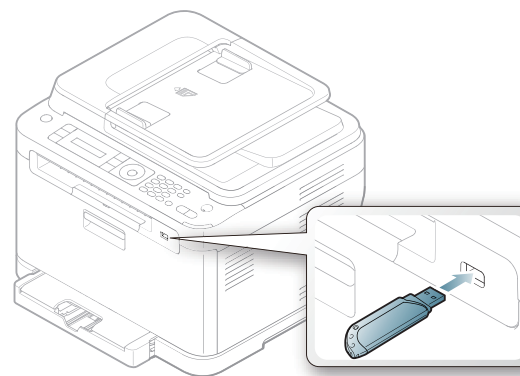

Сканирование

1. Вставьте флэш-накопитель в порт USB на передней панели устройства.
2. Поместите оригинал на стекло экспонирования лицевой стороной вниз.
Более подробно о загрузке оригиналов см. «Загрузка оригиналов» на стр. 63.
3. Нажмите кнопку  (Сканирование) на панели управления.
4. Нажмите кнопку **OK** при появлении в нижней строке дисплея **Скан. в USB**.
Нажмите кнопку **Цветная Старт** или **Черно-белая Старт** при появлении **Готов к скан.**
Независимо от нажатой клавиши используется цветовой режим, заданный в параметрах настройки (см. «Индивидуальная настройка сканирования в порт USB» на стр. 104).
Устройство начнет сканирование оригинала, после чего выведет запрос, требуется ли сканировать следующую страницу.
5. Чтобы сканировать дополнительные страницы, нажмите кнопку **OK** при появлении пункта **Да**. Загрузите другой оригинал для сканирования и нажмите **Цветная Старт** или **Черно-белая Старт**.
Независимо от нажатой клавиши используется цветовой режим, заданный в параметрах настройки (см. «Индивидуальная настройка сканирования в порт USB» на стр. 104).
В противном случае нажмите стрелку влево/вправо, чтобы выбрать **Нет**, затем нажмите кнопку **OK**.

По завершении сканирования флэш-накопитель можно извлечь из порта USB устройства.

Индивидуальная настройка сканирования в порт USB

Вы можете указать размер изображения, формат файла или цветовой режим для каждого задания сканирования с сохранением на накопителе USB.

1. Нажмите кнопку  (Сканирование) на панели управления.
2. Нажмите кнопку **Меню** на панели управления.
3. Нажимайте стрелку влево/вправо. Когда появится пункт **Функция скан.**, нажмите кнопку **OK**.
4. Нажмите кнопку **OK** при появлении пункта **Сканир. на USB**.
5. Нажимайте стрелку влево/вправо, пока не появится нужный параметр настройки, затем нажмите кнопку **OK**.
Можно настроить следующие параметры:
 - **Размер скан.:** указание размера изображения.
 - **Тип оригинала:** указание типа исходного документа.
 - **Разрешение:** указание разрешения изображения.
 - **Цвет сканир.:** указание цветового режима. Если для данного параметра выбрать режим **Черно-белое**, то будет невозможно задать формат **JPEG** в **Формат скан.**
 - **Формат скан.:** указание формата файлов, в котором будет сохранено изображение. Если задан формат **TIFF** или **PDF**, то можно выбрать сканирование нескольких страниц. Если для данного параметра выбрать режим **JPEG**, то будет невозможно задать формат **Черно-белое** в **Цвет сканир.**
6. Нажимайте стрелку влево/вправо, пока на дисплее не отобразятся желательные параметры, затем нажмите кнопку **OK**.
7. Для настройки других параметров повторите шаги 4 и 5.

8. По завершении нажмите кнопку **Стоп/Сброс** для возврата в режим готовности.

Заданные по умолчанию параметры сканирования можно изменить. Дополнительную информацию см. в разделе «Изменение параметров сканирования по умолчанию» на стр. 86.

Печать с флэш-накопителя USB

Хранящиеся на флэш-накопителе USB файлы можно выводить непосредственно на печать. Поддерживается печать файлов в форматах TIFF, BMP, JPEG и PRN.

Типы файлов, поддерживаемые функцией прямой печати (Direct Print):

- PRN: совместимы только файлы, созданные с помощью драйвера, поставляемого вместе с устройством.
- Файлы PRN можно создавать, установив флажок **Печать в файл** при печати документа. Документ будет сохранен как файл PRN, а не напечатан на бумаге. Напрямую с накопителя USB можно печатать только созданные таким способом файлы PRN. Информацию о создании PRN-файла см. в разделе «Печать в файл (PRN)» на стр. 76.
- BMP: BMP без сжатия.
- TIFF: базовый вариант TIFF 6.0.
- JPEG: базовый вариант JPEG.

Печать документа с накопителя USB

1. Вставьте флэш-накопитель в порт USB вашего устройства и нажмите **USB носитель**. Если накопитель уже вставлен, нажмите кнопку **USB носитель**.
2. Нажмите кнопку **OK** при появлении пункта **USB-печать**.
Компьютер автоматически распознает накопитель и считает хранящиеся на нем данные.
3. Нажимайте стрелку влево/вправо, пока не появится нужная папка или нужный файл, затем нажмите кнопку **OK**.
Символ [D] перед именем папки означает, что она содержит вложенные папки.
4. Если выбран файл, перейдите к следующему шагу.
Если выбрана папка, нажимайте стрелку влево/вправо, пока не появится нужный файл.
5. Нажмите стрелку влево/вправо, чтобы выбрать число копий, которое требуется напечатать, или введите его с клавиатуры.
6. Чтобы напечатать выбранный файл, нажмите кнопку **OK**, **Цветная Старт** или **Черно-белая Старт**.
Можно выбрать один из двух следующих режимов:
 - **OK** или **Цветная Старт**: цветная печать.
 - **Черно-белая Старт**: черно-белая печать.
По завершении печати выводится запрос, требуется ли напечатать еще одно задание.
7. Чтобы напечатать еще одно задание, нажмите кнопку **OK** при появлении **Да** и повторите процедуру с шага 2.
В противном случае нажмите стрелку влево/вправо, чтобы выбрать **Нет**, затем нажмите кнопку **OK**.
8. Нажмите кнопку **Стоп/Сброс** для возврата в режим готовности.

Создание резервных копий данных

При перебоях энергоснабжения или сбоях режима хранения данные в памяти устройства могут быть неумышленно уничтожены. Резервное копирование позволяет защитить параметры системы путем создания резервных файлов на флэш-накопителе USB.

Создание резервных копий данных

1. Вставьте флэш-накопитель в порт USB на передней панели устройства.
2. Нажмите кнопку **Меню** на панели управления.
3. Нажимайте стрелку влево/вправо. Когда появится пункт **Настр. сист.**, нажмите кнопку **ОК**.
4. Нажмите кнопку **ОК** при появлении пункта **Настройка**.
5. Нажимайте стрелку влево/вправо. Когда появится пункт **Экспорт настр.**, нажмите кнопку **ОК**.
6. Нажимайте стрелку влево/вправо, пока на дисплее не появится нужный параметр.
Для модели CLX-3185N/3185WK доступен только параметр **Данные наст.**.
Для CLX-3185FN/3185FW доступны параметры **Данные наст.** и **Адресная книга**.
7. Чтобы приступить к резервному копированию данных, нажмите кнопку **ОК**.
Резервная копия данных сохраняется на накопителе USB.
Нажмите кнопку **Стоп/Сброс** для возврата в режим готовности.

Восстановление данных

1. Вставьте накопитель с резервной копией данных в порт USB.
2. Нажмите кнопку **Меню** на панели управления.
3. Нажимайте стрелку влево/вправо. Когда появится пункт **Настр. сист.**, нажмите кнопку **ОК**.
4. Нажмите кнопку **ОК** при появлении пункта **Настройка**.
5. Нажимайте стрелку влево/вправо. Когда появится пункт **Импорт настр.**, нажмите кнопку **ОК**.
6. Нажимайте стрелку влево/вправо, пока не появится нужный тип данных, затем нажмите кнопку **ОК**.
Для CLX-3185N доступен только параметр **Данные наст.**.
Для CLX-3185FN/3185FW доступны параметры **Данные наст.** и **Адресная книга**.
7. Нажимайте стрелку влево/вправо, пока не появится файл, содержащий данные, которые требуется восстановить, затем нажмите кнопку **ОК**.
8. Чтобы выполнить восстановление, нажмите кнопку **ОК** при появлении **Да**.
9. Нажмите кнопку **Стоп/Сброс** для возврата в режим готовности.

Управление флэш-накопителем USB

Файлы изображений, хранящиеся на накопителе USB, можно удалять по одному либо удалить все сразу путем форматирования устройства.



После удаления файлов или форматирования накопителя USB восстановить файлы невозможно. Поэтому перед удалением убедитесь, что те или иные данные действительно больше не потребуются.

Удаление файла изображения

1. Вставьте флэш-накопитель в порт USB на передней панели устройства.
2. Нажмите кнопку **USB носитель**.
3. Нажимайте стрелку влево/вправо. Когда появится пункт **Управ. файлами**, нажмите кнопку **ОК**.
4. Нажмите кнопку **ОК** при появлении пункта **Удалить**.
5. Нажимайте стрелку влево/вправо, пока не появится папка или файл, который вы хотите удалить, затем нажмите кнопку **ОК**.



Символ [D] перед именем папки означает, что она содержит вложенные папки.

Если выбран файл, в течение 2 секунд на дисплее будет отображаться размер этого файла. Перейдите к следующему шагу.

Если выбрана папка, нажимайте стрелку влево/вправо, пока на дисплее не появится файл, который требуется удалить, затем нажмите кнопку **ОК**.

6. Для подтверждения удаления нажмите кнопку **ОК** при появлении **Да**.
7. Нажмите кнопку **Стоп/Сброс** для возврата в режим готовности.

Форматирование флэш-накопителя USB

1. Вставьте флэш-накопитель в порт USB на передней панели устройства.
2. Нажмите кнопку **USB носитель**.
3. Нажимайте стрелку влево/вправо. Когда появится пункт **Управ. файлами**, нажмите кнопку **ОК**.
4. Нажимайте стрелку влево/вправо. Когда появится пункт **Формат**, нажмите кнопку **ОК**.
5. Для подтверждения удаления нажмите кнопку **ОК** при появлении **Да**.
6. Нажмите кнопку **Стоп/Сброс** для возврата в режим готовности.

Просмотр состояния флэш-накопителя USB

Можно узнать объем свободной памяти, доступной для сканирования и сохранения документов.

1. Вставьте флэш-накопитель в порт USB на передней панели устройства.
2. Нажмите кнопку **USB носитель**.
3. Нажимайте стрелку влево/вправо. Когда появится пункт **Провер. место**, нажмите кнопку **ОК**.
4. На дисплее будет отображен объем свободной памяти.
Нажмите кнопку **Стоп/Сброс** для возврата в режим готовности.

Состояние устройства и расширенные функции

В этой главе описываются возможности просмотра информации о текущем состоянии устройства и способы выполнения расширенной настройки. Чтобы ознакомиться со всеми функциями устройства, внимательно прочтите приведенные ниже данные.

В главу входят указанные ниже разделы:

- Настройка факса (только CLX-3185FN/CLX-3185FW)
- Настройка копирования
- Печать отчета

 Некоторые меню могут не отображаться на дисплее в зависимости от параметров или моделей. Это значит, что данные функции недоступны для этого устройства.

Настройка факса (только CLX-3185FN/CLX-3185FW)

Настройка параметров факса

Устройство поддерживает различные параметры настройки системы факсимильной связи, которые пользователь может выбирать по своему усмотрению. Заданные по умолчанию параметры настройки можно изменить в соответствии с собственными предпочтениями и требованиями.

Чтобы изменить параметры настройки факса, выполните следующие действия:

1. На панели управления нажмите кнопку  (Факс).
2. Нажмите кнопку **Меню** на панели управления.
3. Нажимайте стрелку влево/вправо. Когда появится пункт **Настр. факса**, нажмите кнопку **ОК**.
4. Нажимайте стрелку влево/вправо, пока на дисплее не появится нужный элемент настройки, а затем нажмите кнопку **ОК**.
5. Нажимайте стрелку влево/вправо, пока на дисплее не появится нужное значение параметра, затем нажмите кнопку **ОК**.
6. Нажимайте стрелку влево/вправо, пока на дисплее не отобразится нужное состояние, либо введите значение для выбранного параметра, затем нажмите кнопку **ОК**.
7. При необходимости повторите шаги 4–6.
8. Нажмите кнопку **Стоп/Сброс** для возврата в режим готовности.

- Очистка памяти
- Сеть (только CLX-3185N/CLX-3185WK/CLX-3185FN/CLX-3185FW)
- Обзор меню

Отправка

Функция	Описание
Кол-во дозв.	Можно задать количество попыток дозвона. Если ввести значение «0», устройство не будет перезванивать.
Интервал дозв.	Если линия занята, устройство может автоматически выполнять повторный вызов удаленного факсимильного аппарата. Можно указать интервал между попытками.
Префикс набора	Можно назначить префикс номера длиной до пяти цифр. Он будет набираться перед любым автоматическим набором номеров. Это удобно, если факс подключен к OATC.
Реж. испр. ош.	Этот режим полезен при низком качестве телефонной связи. С его помощью можно без ошибок отправлять документ на любой факсимильный аппарат, оснащенный такой же системой. Отправка факса с применением режима коррекции ошибок может потребовать больше времени.
Отчет об отпр.	Устройство можно настроить для печати отчета о том, была ли передача успешной, сколько страниц отправлено и т. д. Возможные варианты: Вкл. , Выкл. и Ошибка . Если задано последнее значение, то отчет выводится на печать только при сбое передачи.
Образ страницы	Данная функция позволяет просмотреть отправленные факсимильные сообщения в отчете передачи. В отчет передачи заносятся изображения первых страниц отправленных сообщений. Однако без сохранения данных в память при отправке факса этой функцией воспользоваться нельзя.

Прием

Функция	Описание
Режим приема	Можно выбрать заданный по умолчанию режим приема факсимильных сообщений. Подробную информацию о приеме факсов в каждом из режимов можно найти в разделе «Смена режимов приема» на стр. 96.
Звонк. до отв.	Можно указать количество гудков, после которых устройство должно принять вызов.
Печ. дан.факса	Этот параметр позволяет печатать номер страницы, а также дату и время получения сообщения внизу каждой страницы полученного факса.
Код начала пр.	Данный код позволяет принять входящий факс с дополнительного телефона, подключенного к разъему EXT на задней панели устройства. Если в трубке дополнительного телефона зазвучит тональный сигнал факсимильной связи, наберите код. По умолчанию установлен код *9*.
Автоуменьшение	При получении факсимильного сообщения, страницы которого совпадают по длине с листами бумаги в лотке или длиннее их, устройство может уменьшить размер документа в соответствии с размером загруженной бумаги. Включите данную функцию для автоматического уменьшения размера страницы входящего документа. Если для этого параметра задано значение Выкл. , устройство не сможет уменьшать размер страниц входящего документа. Оригинал будет разбит на большее число страниц и напечатан с сохранением его фактического размера.

Функция	Описание
	Устройство можно настроить таким образом, чтобы при получении факса, страницы которого совпадают по длине с листами бумаги в лотке или длиннее их, оно обрезало определенную часть документа в конце полученного сообщения. Устройство будет печатать принятые сообщения на одном или нескольких листах, за исключением данных, которые находились бы в заданной обрезаемой части. Если страницы входящего факса превышают размер загруженных в устройство листов бумаги, а функция Автоуменьшение включена, устройство уменьшит размер сообщения до размера имеющейся бумаги, не исключая никаких данных.
Наст. неж.факс	В некоторых странах этот параметр может быть недоступен. Эта функция позволяет не принимать факсы от отправителей, чьи номера сохранены в памяти как нежелательные. Эта функция удобна для блокировки нежелательных факсимильных сообщений. При включении данной функции обеспечивается доступ к следующим параметрам настройки, позволяющим задать нежелательные номера факсов: <ul style="list-style-type: none"> • Добавить: позволяет указать до 10 номеров факсов. • Удалить: позволяет удалить выбранный нежелательный номер факса. Функция Удалить все позволяет удалить все нежелательные номера факсов.
Режим DRPD	Эта функция позволяет использовать для приема вызовов несколько номеров на одной телефонной линии. С помощью этого меню можно настроить устройство на распознавание условных сигналов вызова. Подробные сведения об этой функции см. в разделе «Прием факса в режиме DRPD» на стр. 97.

Изменить по умолчанию

Функция	Описание
Разрешение	<p>Изменение разрешения влияет на внешний вид получаемого документа.</p> <ul style="list-style-type: none">• Стандартное: для оригиналов с символами обычного размера.• Четкое: для оригиналов, содержащих мелкие символы и тонкие линии или напечатанных на матричном принтере.• Очень четкое: для оригиналов исключительно высокой четкости. Режим Очень четкое используется только в случае, если принимающее устройство поддерживает данное разрешение. <p> • Передача из памяти в режиме Очень четкое невозможна. Разрешение автоматически изменяется на Четкое.</p> <ul style="list-style-type: none">• Если установлен режим разрешения Очень четкое, а принимающий факс не поддерживает суперчеткое разрешение, документ передается с самым высоким разрешением, которое поддерживается принимающим устройством. <ul style="list-style-type: none">• Фотография: для оригиналов, содержащих изображения в оттенках серого или фотографии.
Яркость	<p>Можно выбрать режим контрастности по умолчанию, чтобы отправляемые факсы были более светлыми или темными.</p>
Размер скан.	<p>Выбор размера оригинала.</p>

Автоотчет

Устройство можно настроить для печати отчета с подробной информацией о последних 50 операциях связи, включая время и даты.

Дополнительные сведения см. в разделе «Автоматическая печать отчета об отправленном факсе» на стр. 102.

Настройка копирования

Настройка параметров копирования

Ряд параметров копирования можно установить заранее.

1. В зависимости от модели порядок работы может отличаться.
 - Для моделей CLX-3185, CLX-3185N и CLX-3185WK нажмите **Меню** на панели управления.
 - Для CLX-3185FN и CLX-3185FW последовательно нажмите кнопки  (Копирование) и **Меню** на панели управления.
2. Нажимайте стрелку влево/вправо. Когда появится пункт **Настр. копии**, нажмите кнопку **ОК**.
3. Нажимайте стрелку влево/вправо. Когда появится пункт **Измен. умолч.**, нажмите кнопку **ОК**.

4. Нажимайте стрелку влево/вправо, пока на дисплее не появится нужный элемент настройки копирования, а затем нажмите кнопку **ОК**.
5. Нажимайте стрелку влево/вправо, пока не появится нужный параметр настройки, затем нажмите кнопку **ОК**.
6. Нажимайте стрелку влево/вправо, пока не появится нужное значение параметра, затем нажмите кнопку **ОК**.
7. При необходимости повторите шаги 4–6.
8. Нажмите кнопку **Стоп/Сброс** для возврата в режим готовности.

Изменить по умолчанию

Функция	Описание
Размер скан.	<p>Выбор размера оригинала.</p>
Копии	<p>Количество копий можно указать с цифровой клавиатуры.</p>
Сортировка	<p>Устройству можно задать сортировку задания копирования. Дополнительные сведения см. в разделе «Выбор формы копий» на стр. 82.</p>
Масштабировать	<p>Уменьшение или увеличение размера копируемого изображения.</p>
Яркость	<p>Регулировка уровня яркости для улучшения читаемости копии. Этот параметр полезен, если оригинальный документ содержит тусклые или затемненные области изображения.</p>
Тип оригинала	<p>Повышение качества копирования путем установки типа документа в рамках текущего задания.</p>
Экон. копир.	<p>Эта функция уменьшает расход тонера и бумаги.</p>

Печать отчета

При необходимости вы можете напечатать отчет о конфигурации устройства, применяемых шрифтах и других параметрах.

1. Нажмите кнопку **Меню** на панели управления.
2. Нажимайте стрелку влево/вправо. Когда появится пункт **Настр. сист.**, нажмите кнопку **ОК**.
3. Нажимайте стрелку влево/вправо. Когда появится пункт **Отчет**, нажмите кнопку **ОК**.
4. Нажимайте стрелку влево/вправо. Когда отобразится отчет или список, который требуется распечатать, нажмите кнопку **ОК**.
Для печати всех отчетов и списков выберите **Все отчеты**.
5. Для продолжения печати нажмите кнопку **ОК** при появлении **Да**.
Выбранный отчет будет распечатан.

Функция	Описание
Все отчеты	Печать отчетов и списков по всем функциям.
Конфигурация	Сведения о параметрах, изменяемых пользователем. Этот список можно напечатать для проверки значений параметров после их изменения.
Расх. материал	В данном списке отображается текущее состояние расходных материалов в устройстве.
Адресная книга	В данном списке отображаются все номера факсов, хранимые в памяти устройства.
Отчет об отпр.	В данном отчете приводятся сведения о номере факса, количестве страниц, времени, затраченном на выполнение задания, режиме и результатах передачи сообщения. Можно настроить устройство так, чтобы печать отчета о подтверждении отправки автоматически выполнялась после отправки или принятия каждого факса (см. «Отправка» на стр. 106).
Отч.об отправл	Сведения о недавно отправленных факсах. Устройство можно настроить так, чтобы печать такого отчета автоматически выполнялась через каждые 50 сеансов связи (см. «Отправка» на стр. 106).
Отчет о приеме	Этот отчет содержит информацию о недавно принятых факсах.
Заплан. задания	В данном списке отображаются документы, отправка которых факсом отложена, а также время начала и тип каждой операции.
Отч.о неж. факс	В данном списке отображаются номера факсов, определенные как нежелательные. Для добавления или удаления номеров из этого списка войдите в меню Наст. неж. факс (см. «Прием» на стр. 107).
Информ. о сети	В данном списке отображаются сведения о сетевом подключении и конфигурации устройства.
Спис. авт. пол.	В данном списке отображаются авторизованные пользователи, которым разрешено использовать функцию электронной почты.
Шрифты PCL	Этот список содержит все шрифты PCL, доступные в настоящий момент для вашего устройства.
Параметр факса	Этот список содержит сведения о параметрах факса, изменяемых пользователем. Этот список можно напечатать для проверки значений параметров после их изменения.

 Печать и просмотр сведений о состоянии устройства также возможен из программы SyncThru™ Web Service. Откройте браузер на компьютере, подключенном к сети, и введите IP-адрес устройства. Когда на экране появится SyncThru™ Web Service,

выберите **Информация > Печать информации**.

Очистка памяти

Можно выборочно очистить данные в памяти устройства.

1. Нажмите кнопку **Меню** на панели управления.
2. Нажимайте стрелку влево/вправо. Когда появится пункт **Настр. сист.**, нажмите кнопку **ОК**.
3. Нажимайте стрелку влево/вправо. Когда появится пункт **Сброс настроек**, нажмите кнопку **ОК**.
4. Нажимайте стрелку влево/вправо, пока на дисплее не появится элемент, который необходимо очистить, а затем нажмите кнопку **ОК**.
5. Нажмите кнопку **ОК** при появлении **Да**, чтобы подтвердить очистку.
6. Для того чтобы удалить из памяти другой элемент, повторите шаги 4 и 5.
7. Нажмите кнопку **Стоп/Сброс** для возврата в режим готовности.

 Некоторые меню могут не отображаться на дисплее в зависимости от параметров или моделей. Это значит, что данные функции недоступны для этого устройства.

Функция	Описание
Все настройки	Очистка всей памяти устройства и восстановление значений по умолчанию для всех параметров.
Настр. факса	Восстановление значений по умолчанию для параметров факса.
Настр. копии	Восстановление значений по умолчанию для параметров копирования.
Настр. скан.	Восстановление значений по умолчанию для параметров сканирования.
Настр. сист.	Восстановление значений по умолчанию для параметров системы.
Настр. сети	Восстановление значений по умолчанию для параметров сети.
Адресная книга	Удаление всех номеров факсов, сохраненных в памяти.
Отч.об отправл	Удаление всех записей об отправленных факсах.
Отчет о приеме	Удаление всех записей о принятых факсах.

Сеть (только CLX-3185N/CLX-3185WK/CLX-3185FN/CLX-3185FW)

Выполнить сетевые настройки можно с помощью экрана устройства. Перед этим обязательно уточните тип используемых сетевых протоколов и характеристики компьютера. Если вы затрудняетесь с выбором сетевых параметров, обратитесь за помощью к сетевому администратору.

1. Нажмите кнопку **Меню** на панели управления.
2. Нажимайте стрелку влево/вправо. Когда появится пункт **Сеть**, нажмите кнопку **ОК**.

3. Нажимайте стрелку влево/вправо, пока не появится нужный параметр настройки, затем нажмите кнопку **OK**.
4. Нажимайте стрелку влево/вправо, пока не появится нужное значение параметра, затем нажмите кнопку **OK**.
5. При необходимости повторите шаги 3–4.
6. Нажмите кнопку **Стоп/Сброс** для возврата в режим готовности.

Функция	Описание
TCP/IP	Выберите нужный протокол и установите параметры сетевой среды.  В нем подлежат настройке серии параметров. Если нет уверенности в их знании, оставьте их или обратитесь к администратору сети.
TCP/IP (IPv6)	Этот параметр позволяет настроить протокол IPv6 для использования сетевой среды (см. «Конфигурация IPv6» на стр. 44).
Скор. Ethernet	Настройка скорости передачи по сети.
Беспроводной	Этот параметр позволяет настроить для использования беспроводную сеть (см. «Настройка беспроводной сети (только CLX-3185FW/CLX-3185WK)» на стр. 46).
Сброс настроек	Восстановление сетевых настроек по умолчанию.
Информ. о сети	В данном списке отображаются сведения о сетевом подключении и конфигурации устройства.

Обзор меню

Панель управления предоставляет доступ к различным меню для настройки устройства и использования его функций. К этим меню можно перейти с помощью кнопки **Меню**.

 Некоторые меню могут не отображаться на дисплее в зависимости от параметров или моделей. Это значит, что данные функции недоступны для этого устройства.

Пункт	Функция
Факс²	Яркость Разрешение Размер скан. Отпр.несколько. Отлож. отправ. Приор. отправ. Переслать Безопас. прием Добавить стр. Отмена задания
Настр. факса²	Отправка Кол-во дозв. Интервал дозв. Префикс набора Реж. испр. ош. Отчет об отпр. Образ страницы Прием Режим приема Звонк. до отв. Печ. дан.факса Код начала пр. Автоуменьшение Обрезать изоб. Наст. неж.факс Режим DRPD Измен. умолч. Разрешение Яркость Размер скан. Автоотчет
Копирование	Размер скан. Масштабировать Яркость Тип оригинала Макет Настройка фона Усил. от. сер. Экон. копир.

Пункт	Функция
Настр. копии	Измен. умолч. Размер скан. Копии Сортировка Масштабировать Яркость Тип оригинала Экон. копир. ¹
Функция скан.	Сканир. на USB Размер скан. Тип оригинала Разрешение Цвет сканир. Формат скан. Скан.в эл.поч. Размер скан. Тип оригинала Разрешение Цвет сканир.
Настр. скан.	Измен. умолч. USB по умолч. Эл.поч. по ум.

Пункт	Функция
Настр. сист.	<p>Настройка</p> <p>ИД устройства Ном.факса устр² Дата и время² Режим часов² Язык Реж. по умолч. Энергосбереж. Время ожидания Над уров. моря Автопродолж. Импорт настр. Экспорт настр.</p> <p>Настр. бумаги</p> <p>Размер бумаги Тип бумаги</p> <p>Звук/громкость</p> <p>Звук клавиш Сигнал Динамик² Звонок²</p> <p>Отчет</p> <p>Все отчеты Конфигурация Расх. материал Адресная книга² Отчет об отпр.² Отч.об отправл² Отчет о приеме² Заплан.задания² Отч.о неж.факс² Информ. о сети³ Спис. авт.пол.³ Шрифты PCL Параметр факса²</p> <p>Обслуживание</p> <p>Срок службы Цветное Серийный номер</p> <p>Сброс настроек</p> <p>Все настройки Настр. факса² Настр. копии Настр. скан. Настр. сист. Настр. сети³ Адресная книга² Отч.об отправл² Отчет о приеме²</p>

Пункт	Функция
Сеть ³	TCP/IP DHCP BOOTP Статический TCP/IP (IPv6) Включить IPv6 Конфиг. DHCPv6 Скор. Ethernet Авто 10 М полудуп. 10 М дуплекс 100 М полудуп 100 М дуплекс Беспроводной ⁴ Параметры WPS Параметры WLAN Б.сеть: По ум. Сигнал WLAN Сброс настроек Информ. о сети

1. Только CLX-3185/CLX-3185N/CLX-3185FN

2. Только CLX-3185FN/CLX-3185FW

3. Только CLX-3185N/CLX-3185FN/CLX-3185FW/CLX-3185WK

4. Только CLX-3185WK/CLX-3185FW

Инструменты управления

В этой главе рассматриваются инструменты управления устройством, позволяющие использовать все его возможности.

В главу входят указанные ниже разделы:

- Знакомство с полезными инструментами управления
- Использование SyncThru™ Web Service (только CLX-3185N/CLX-3185WK/CLX-3185FN/CLX-3185FW)

 В зависимости от модели список поддерживаемых дополнительных устройств и функций может меняться. Проверьте название модели.
(См. «Функции различных моделей» на стр. 23.)

Знакомство с полезными инструментами управления

Описываемые в перечисленных ниже разделах программы делают использование устройства более удобным.

- «Использование SyncThru™ Web Service (только CLX-3185N/CLX-3185WK/CLX-3185FN/CLX-3185FW)» на стр. 113
- «Работа с программой Smart Panel» на стр. 114
- «SmarThru» на стр. 115
- «Работа в Linux Unified Driver Configurator» на стр. 115

Использование SyncThru™ Web Service (только CLX-3185N/CLX-3185WK/CLX-3185FN/CLX-3185FW)

 Для работы с SyncThru™ Web Service необходима программа Internet Explorer 6.0 или более поздней версии.

При условии подключения устройства к сети и правильной настройки параметров TCP/IP появляется возможность управления устройством через встроенный веб-сервер SyncThru™ Web Service. SyncThru™ Web Service предназначен для следующих целей:

- просмотр информации об устройстве и проверка его текущего состояния;
- изменение параметров TCP/IP и настройка других параметров сети;
- изменение настроек принтера;
- настройка уведомлений о состоянии устройства по электронной почте;
- получение поддержки по использованию устройства.

Для доступа в SyncThru™ Web Service

1. В операционной системе Windows запустите веб-браузер (например Internet Explorer).
Введите IP-адрес устройства ([http:// xxx.xxx.xxx.xxx](http://xxx.xxx.xxx.xxx)) в поле адреса и нажмите клавишу Enter или кнопку **Переход**.
2. На экране появится встроенный веб-сайт устройства.

Вход в SyncThru™ Web Service

Для настройки параметров в SyncThru™ Web Service необходимы права администратора. Незарегистрированные пользователи

- Работа с программой Smart Panel
- SmarThru
- Работа в Linux Unified Driver Configurator

SyncThru™ Web Service могут использовать программу, но им недоступны вкладки **Настройки** и **Безопасность**.

1. Нажмите кнопку **Вход в систему** в правом верхнем углу вкладки SyncThru™ Web Service.
Откроется страница входа в систему.
2. Введите **Идентификатор** и **Пароль**, затем нажмите **Вход в систему**.

При первом входе в SyncThru™ Web Service введите указанные ниже стандартный идентификатор и пароль.

- **Идентификатор:** admin
- **Пароль:** sec00000

Обзор SyncThru™ Web Service



 В зависимости от модели устройства некоторые вкладки могут быть недоступны.

Вкладка «Информация»

Это общая информация об устройстве. Здесь можно просмотреть такие данные, как оставшийся объем тонера. Кроме того, на этой вкладке можно выполнить печать отчетов, например – отчета об ошибках.

- **Активные предупреждения:** позволяет отслеживать сигналы об ошибках в работе устройства и степень их серьезности.
- **Расходные материалы:** позволяет отслеживать количество отпечатанных страниц и оставшегося тонера в картридже.
- **Счетчики использования:** позволяет отслеживать количество напечатанных страниц для разных видов печати: односторонней и двусторонней.
- **Текущие параметры:** позволяет получить информацию об устройстве и сети.
- **Печать информации:** позволяет распечатать отчеты о системе, адресах электронной почты и шрифтах.

Вкладка «Настройки»

Эта вкладка позволяет настроить параметры устройства и сети. Для просмотра этой вкладки необходимы права администратора.

- **Вкладка «Параметры устройства»:** настройка параметров устройства.
 - **Система:** настройка параметров устройства.
 - **Принтер:** настройка параметров заданий печати.
 - **Уведомления электронной почты:** настройка уведомления по электронной почте, а также адресов получателей уведомления.

- **Вкладка «Параметры сети»:** просмотр и изменение сетевых параметров. Позволяет настроить параметры TCP/IP, сетевые протоколы и т. д.
 - **SNMP:** настройка обмена данными управления между сетевыми устройствами с помощью SNMP.
 - **Сервер исходящей почты (SMTP):** настройка параметров сервера исходящей электронной почты.
 - **Восстановить значения по умолчанию:** восстановление параметров сети, используемых по умолчанию.

Вкладка «Безопасность»

Настройка параметров безопасности системы и сети. Для просмотра этой вкладки необходимы права администратора.

- **Безопасность системы:** настройка данных системного администратора, включение и выключение функций устройства.
- **Стандарт безопасности Сеть:** настройка параметров HTTP, IPSec, фильтрации IPv4/IPv6, 802.1x, серверов проверки подлинности.

Вкладка «Обслуживание»

Обслуживание устройства (обновление микропрограмм и ввод контактной информации для отправки электронной почты). Кроме того, с этой вкладки можно перейти на веб-сайт Samsung или загрузить драйверы с помощью меню **Ссылка**.

- **Обновление ПО устройства:** обновление ПО устройства.
- **Контактная информация:** просмотр контактной информации.
- **Ссылка:** просмотр ссылок на сайты, где можно загрузить или просмотреть необходимую информацию.

Настройка уведомлений по электронной почте

Для получения сообщений о состоянии устройства по электронной почте нужно настроить этот параметр. Задав IP-адрес, имя узла и параметры сервера SMTP, можно настроить устройство на автоматическую отправку информации о своем состоянии (о заканчивающемся тонере или ошибках) на указанный электронный адрес получателя. Наиболее полезна эта функция может быть администратору устройства.

1. В операционной системе Windows запустите веб-браузер (например Internet Explorer).
Введите IP-адрес устройства (http:// xxx.xxx.xxx.xxx) в поле адреса и нажмите клавишу Enter или кнопку **Переход**.

2. На экране появится встроенный веб-сайт устройства.

3. На вкладке **Настройки** выберите пункт **Параметры устройства** > **Уведомления электронной почты**.

 Для отправки уведомлений необходимо настроить параметры исходящей почты. Для этого в меню **Настройки** выберите пункт **Параметры сети** > **Сервер исходящей почты (SMTP)**.

4. Установите флажок **Включить** для использования **Уведомления электронной почты**.

5. Для добавления получателя уведомлений нажмите кнопку **Добавить**.
Введите имя и один или несколько адресов электронной почты получателей уведомлений.

6. Щелкните **Применить**.

 При запущенном брандмауэре могут возникнуть проблемы с отправкой сообщений. В этом случае следует обратиться к администратору сети.

Ввод информации об администраторе системы

Введите информацию об администраторе системы. Она необходима для отправки уведомлений по электронной почте.

1. В операционной системе Windows запустите веб-браузер (например Internet Explorer).
Введите IP-адрес устройства (http:// xxx.xxx.xxx.xxx) в поле адреса и нажмите клавишу Enter или кнопку **Переход**.
2. На экране появится встроенный веб-сайт устройства.
3. На вкладке **Безопасность** выберите пункт **Безопасность системы** > **Системный администратор**.
4. Укажите имя, телефон, местонахождение и адрес электронной почты администратора.
5. Щелкните **Применить**.

Работа с программой Smart Panel

Программа Smart Panel контролирует устройство и выводит сведения о его состоянии, а также позволяет настраивать его параметры. В операционных системах Windows и Macintosh Smart Panel устанавливается автоматически при инсталляции программного обеспечения устройства. Программу Smart Panel для системы Linux можно установить, загрузив ее с веб-сайта компании Samsung (см. «Установка SmartPanel» на стр. 37).

 Ниже перечислены минимальные требования к системе для этой программы.



- ОС Windows. Убедитесь, что процессор, ОЗУ и жесткий диск компьютера соответствуют требованиям или превышают их (см. «Системные требования» на стр. 34).
- Mac OS X 10.3 или более поздней версии. Убедитесь, что процессор, ОЗУ и жесткий диск компьютера соответствуют требованиям или превышают их (см. «Системные требования» на стр. 34).
- ОС Linux. Убедитесь, что процессор, ОЗУ и жесткий диск компьютера соответствуют требованиям или превышают их (см. «Системные требования» на стр. 34).
- Internet Explorer версии 5.0 или выше для отображения flash-анимации в справке формата HTML.

Точное название устройства см. в документации на компакт-диске из комплекта поставки.

Работа с программой Smart Panel

В случае возникновения ошибок во время печати их можно просмотреть с помощью приложения Smart Panel.

Вы также можете запустить Smart Panel вручную. Дважды щелкните на значке Smart Panel в панели задач Windows (в Windows) или области уведомлений (в Linux). Либо один раз на панели состояния (Mac OS X).

Windows		Дважды щелкните по данному значку в Windows.
Macintosh		Щелкните по данному значку в Mac OS X.
Linux		Дважды щелкните по данному значку в ОС Linux.

Если вы являетесь пользователем Windows, в меню **Пуск** выберите пункт **Программы** или **Все программы** > **Samsung Printers** > **наименование драйвера вашего принтера** > **Smart Panel**.

- Если в системе уже установлено несколько устройств



Samsung, сначала выберите устройство, для которого следует запустить программу Smart Panel.

Щелкните правой кнопкой (в Windows или Linux) или щелкните (в Mac OS X) на значке Smart Panel и выберите нужное устройство.

- В зависимости от используемого принтера и операционной системы окно Smart Panel и его содержимое могут отличаться от представленных в данном руководстве.

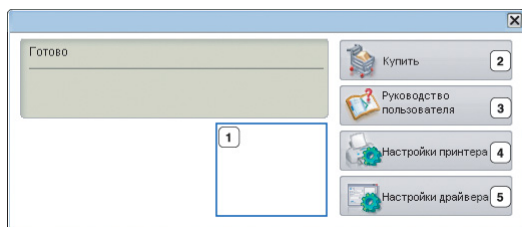
Программа Smart Panel показывает текущее состояние устройства, уровень заполнения картриджа тонером и прочие сведения. Кроме того, с ее помощью можно изменять настройки.



1	Уровень тонера	Программа позволяет следить за уровнем заполнения картриджа тонером. Название устройства и количество картриджа с тонером могут различаться в зависимости от устройства. Некоторые устройства не поддерживают эту функцию.
2	Купить	Новый картридж с тонером можно заказать через Интернет.
3	Руководство пользователя	Этот пункт позволяет просмотреть руководство пользователя онлайн.  В случае возникновения ошибки эта кнопка меняется на кнопку Рук. по устр. неполадок . С ее помощью можно открыть раздел руководства пользователя об устранении неисправностей.
4	Настройки принтера	Различные параметры устройства можно настроить с помощью окна Утилита настройки принтера . Некоторые устройства не поддерживают этой функции.  При подключении к принтеру по сети вместо окна Утилита настройки принтера появляется окно SyncThru™ Web Service .
5	Настройки драйвера	Настройка всех необходимых параметров устройства в окне Настройка печати . Данная функция доступна только в системе Windows (см. «Доступ к настройкам печати» на стр. 71).

Изменение настроек Smart Panel

Щелкните правой кнопкой (в Windows или Linux) или щелкните (в Mac OS X) на значке Smart Panel и выберите **Параметры**. Выполните нужные настройки в окне **Параметры**.

SmarThru

Программа SmarThru находится на компакт-диске, который входит в комплект поставки. SmarThru упрощает работу с устройством.

Запуск SmarThru

Следуйте приведенным ниже инструкциям по запуску программы SmarThru.

1. Проверьте, что устройство и компьютер правильно подключены друг к другу и включены.
2. После установки программы SmarThru на рабочем столе появится значок SmarThru.
3. Дважды щелкните значок SmarThru.



4. Запустится SmarThru.

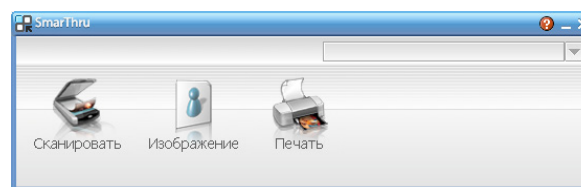

- **Сканирование:** позволяет сканировать изображения и сохранять их в памяти приложения или папке, отправлять по электронной почте или публиковать на веб-сайте.
- **Изображение:** позволяет редактировать изображение, сохраненное как графический файл, с последующим переносом его в выбранное приложение или папку, отправкой по электронной почте или публикацией на веб-сайте.
- **Печать:** позволяет напечатать сохраненные ранее изображения. Можно выбрать печать черно-белых или цветных изображений (если эта функция поддерживается устройством) и задать параметры печати.

Дополнительные сведения о SmarThru можно получить, нажав кнопку  в верхнем правом углу окна. Откроется окно справки SmarThru, входящее в состав программы SmarThru.

-  Для того чтобы удалить приложение SmarThru, следуйте приведенным ниже инструкциям. Перед удалением завершите работу всех запущенных приложений.
 - a) В меню **Пуск** выберите пункт **Программы** или **Все программы**.
 - b) Затем последовательно выберите пункты **Samsung Printers > SmarThru 4 > Удаление программы SmarThru 4**.
 - c) При появлении запроса на подтверждение прочтите сообщение и нажмите кнопку **ОК**.
 - d) Нажмите кнопку **Готово**.

Работа в Linux Unified Driver Configurator

Unified Driver Configurator – это средство, предназначенное в основном для настройки устройств. Перед использованием инструмента Unified Driver Configurator необходимо установить унифицированный драйвер для Linux (см. «Установка унифицированного драйвера Linux» на стр. 37).

Во время установки драйвера в системе Linux на рабочем столе автоматически создается значок Unified Driver Configurator.

Открытие Unified Driver Configurator

1. Дважды щелкните по значку **Unified Driver Configurator** на рабочем столе.

Можно также щелкнуть по значку меню **Startup** и выбрать пункт **Samsung Unified Driver**, а затем — **Unified Driver Configurator**.

2. Для доступа к нужному окну настройки нажмите соответствующую кнопку слева.

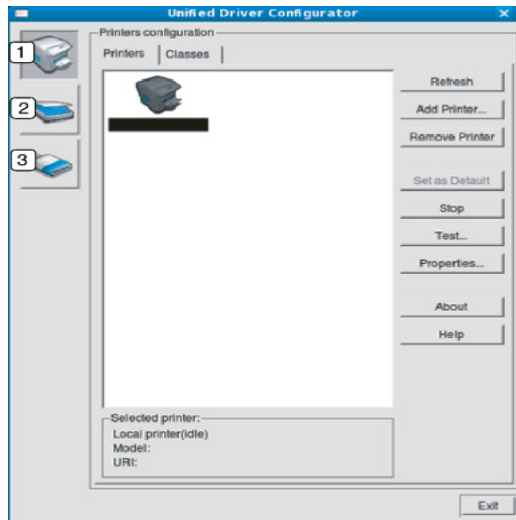

- 1 Printers Configuration
- 2 Scanners Configuration
- 3 Ports Configuration

 Для вызова справки нажмите кнопку **Help**.

3. После завершения настройки нажмите кнопку **Exit**, чтобы завершить работу средства Unified Driver Configurator.

Окно Printers configuration

Окно **Printers configuration** имеет две вкладки: **Printers** и **Classes**.

Вкладка Printers

Для вывода на экран текущих параметров настройки принтера в системе нажмите кнопку со значком устройства в левой части окна Unified Driver Configurator.

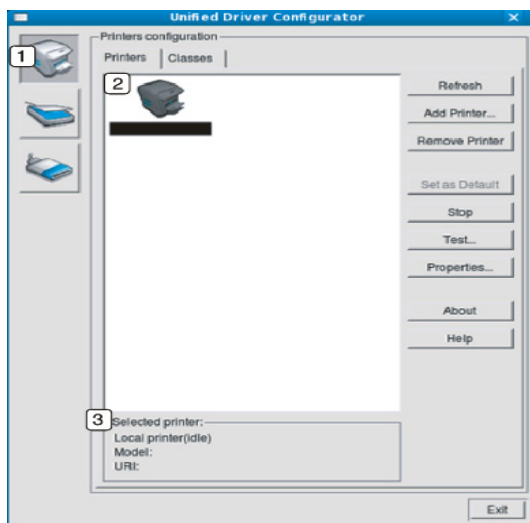

- 1 Переход к окну **Printers configuration**.
- 2 Отображение всех установленных устройств.
- 3 Отображение состояния, модели и URL-адреса устройства.

Вкладка содержит следующие кнопки управления принтером:

- **Refresh:** обновление списка доступных устройств.
- **Add Printer:** добавление нового устройства.
- **Remove Printer:** удаление выбранного устройства.
- **Set as Default:** задание текущего выбранного устройства в качестве устройства по умолчанию.
- **Stop/Start:** остановка или запуск устройства.
- **Test:** печать пробной страницы для проверки работы устройства.
- **Properties:** просмотр и изменение параметров принтера.

Вкладка Classes

На вкладке **Classes** отображаются доступные классы устройств.

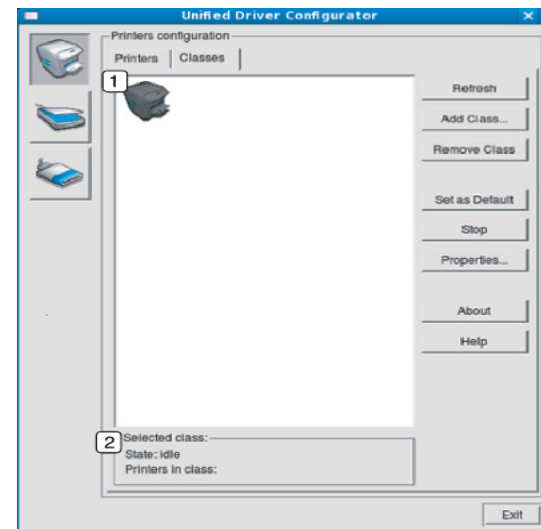

- 1 Список всех классов устройств.
 - 2 Отображение состояния класса и числа устройств в классе.
- **Refresh:** обновление списка классов.
 - **Add Class:** добавление нового класса устройств.
 - **Remove Class:** удаление выбранного класса устройств.

Scanners configuration

Это окно позволяет наблюдать за работой сканеров, выводить список установленных устройств Samsung, изменять свойства устройств и сканировать изображения.

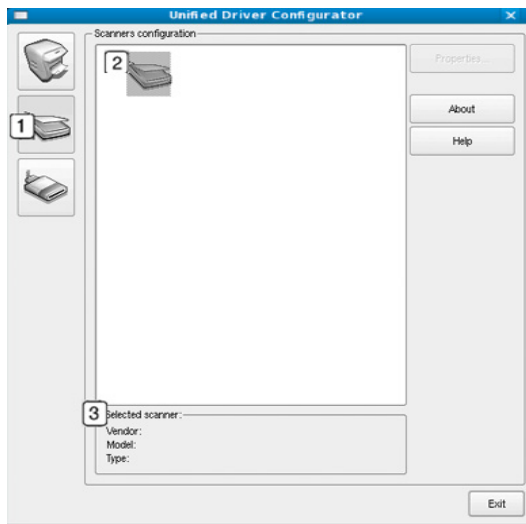

- 1 Переход к окну **Scanners configuration**.
- 2 Отображение всех установленных сканеров.
- 3 Сведения об изготовителе, модели и типе сканера.

- **Properties:** изменение свойств сканирования и сканирование документа.

Ports configuration

В этом окне можно просмотреть список доступных портов, проверить состояние каждого порта и освободить порт, если он остается в состоянии «занят» после того, как его владелец прервал выполнение задания по той или иной причине.

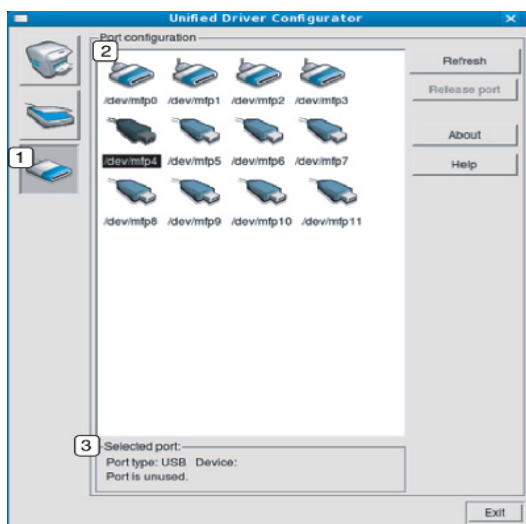

- 1 Переход к окну **Ports configuration**.

- 2 Отображение всех доступных портов.
- 3 Отображение типа порта, его состояния и подключенного к нему устройства.

- **Refresh:** обновление списка доступных портов.
- **Release port:** освобождение выбранного порта.

Совместное использование портов принтерами и сканерами

Устройство можно подключить к компьютеру-хосту через параллельный порт или порт USB. Поскольку многофункциональное устройство объединяет в себе несколько устройств (принтер и сканер), необходимо правильно организовать доступ к ним прикладных программ через один порт ввода-вывода. В пакет драйверов Unified Linux Driver встроен механизм разделения доступа к портам между драйверами принтера и сканера Samsung. Эти драйверы обращаются к соответствующим устройствам через так называемые порты многофункционального устройства. Текущее состояние любого порта многофункционального устройства отображается в окне **Ports configuration**. Механизм общего доступа к портам предотвращает доступ к одному функциональному блоку устройства, если в этот момент используется другой его блок.

Установку в системе нового устройства настоятельно рекомендуется выполнять с помощью программы Unified Driver Configurator. В этом случае можно выбрать порт ввода-вывода для нового устройства. Эта программа обеспечивает оптимальную настройку устройства. Для сканера устройства порты ввода-вывода выбираются автоматически драйвером сканера, поэтому нужные значения параметров устанавливаются по умолчанию.

Обслуживание

В этой главе изложены сведения об обслуживании устройства и картриджа с тонером.

В главу входят указанные ниже разделы:

- Настройка цветового контраста
- Поиск серийного номера
- Чистка устройства

Настройка цветового контраста

Меню «Цвет по выбору» позволяет настроить цветовую палитру.

1. Нажмите кнопку **Меню** на панели управления.
2. Нажимайте стрелку влево/вправо. Когда появится пункт **Настр. сист.**, нажмите кнопку **ОК**.
3. Нажимайте стрелку влево/вправо. Когда появится пункт **Обслуживание**, нажмите кнопку **ОК**.
4. Нажимайте стрелку влево/вправо. Когда появится пункт **Цветное**, нажмите кнопку **ОК**.
5. Нажимайте стрелку влево/вправо. Когда появится пункт **Цвет по выбору**, нажмите кнопку **ОК**.
6. Нажимайте стрелку влево/вправо, пока на дисплее не отобразится требуемое меню, затем нажмите кнопку **ОК**.

 Можно настроить уровень контраста для каждого цвета отдельно. Функция **По умолчанию** настраивает уровень контраста цвета автоматически. Функция **Настр. вручную** позволяет настроить уровень контраста для каждого картриджа вручную. Для настройки наилучшего качества отображения цвета рекомендуется использовать функцию **По умолчанию**.

7. Нажмите кнопку **Стоп/Сброс** для возврата в режим готовности.

 Если устройство перемещалось, настоятельно рекомендуется воспользоваться этим пунктом.

Поиск серийного номера

При звонке в службу поддержки или регистрации в качестве пользователя на веб-сайте Samsung может потребоваться указать серийный номер устройства. Чтобы это сделать, выполните следующие шаги:

1. Нажмите кнопку **Меню** на панели управления.
2. Нажимайте стрелку влево/вправо. Когда появится пункт **Настр. сист.**, нажмите кнопку **ОК**.
3. Нажимайте стрелку влево/вправо. Когда появится пункт **Обслуживание**, нажмите кнопку **ОК**.
4. Нажимайте стрелку влево/вправо. Когда появится пункт **Серийный номер**, нажмите кнопку **ОК**.
5. Проверьте серийный номер устройства.
6. Нажмите кнопку **Стоп/Сброс** для возврата в режим готовности.

- Хранение картриджей
- Сменные компоненты
- Советы по перемещению и хранению устройства

Чистка устройства

При возникновении проблем с печатью или при использовании устройства в запыленной среде необходимо регулярно выполнять его чистку для обеспечения оптимального качества печати.



- Чистка корпуса устройства с помощью средств, содержащих большое количество спирта, растворителя или другого сильнодействующего вещества, может привести к потере цвета или деформированию корпуса.
- Если устройство или находящиеся рядом предметы загрязнены тонером, рекомендуется использовать для очистки увлажненную салфетку. При использовании пылесоса тонер попадает в воздух. Его вдыхание вредно для здоровья.

Чистка устройства снаружи

Для чистки корпуса устройства используйте мягкую ткань без ворса. Ткань можно немного смочить водой, избегая при этом попадания капель на устройство или внутрь него.

Внутренняя чистка

В процессе печати внутри устройства могут накапливаться обрывки бумаги, частицы тонера и пыли. Со временем это может привести к снижению качества печати, например появлению пятен тонера и его смазыванию. Очистка внутренних частей устройства поможет устранить эту проблему или снизить степень ее проявления.

1. Выключите устройство и отсоедините шнур питания от розетки. Подождите, пока устройство остынет.
2. Полностью откройте переднюю крышку за ручку.

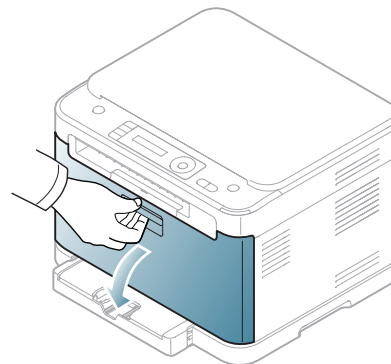

3. Возьмите картридж за обе ручки и извлеките четыре картриджа из устройства.

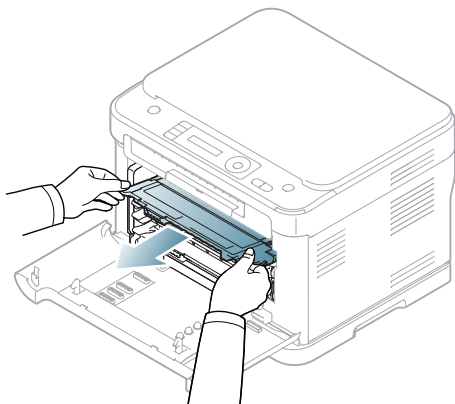

4. Вытащите контейнер для отработанного тонера из устройства за ручку.

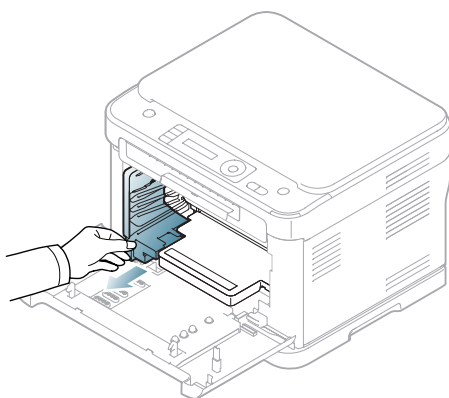

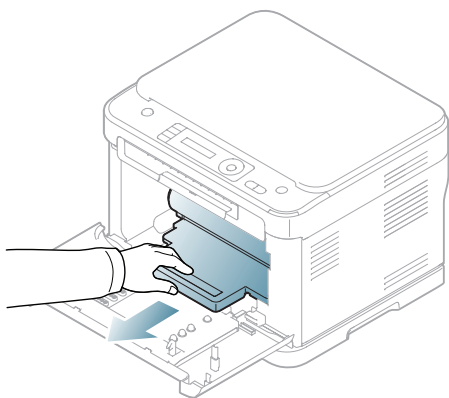

5. Вытяните блок переноса изображения из устройства за ручку, расположенную внизу блока.

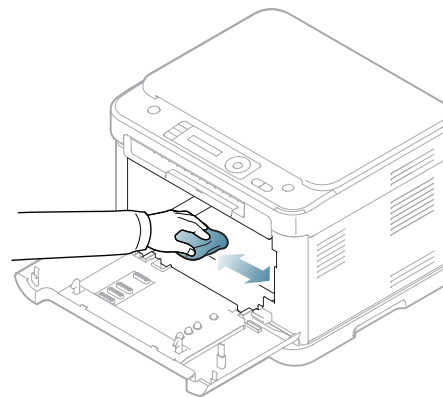

-  Не прикасайтесь к зеленой поверхности барабана, расположенного в блоке переноса изображения. Для этого держите его за ручку.

6. Сухой тканью без ворса протрите место установки и отсек картриджа, чтобы удалить частицы пыли и тонера.



-  • При попадании тонера на одежду удалите его сухой тряпкой и выстирайте одежду в холодной воде. Под воздействием горячей воды тонер въедается в ткань.
- Если устройство или место, где оно расположено, испачканы тонером, протрите их влажной тканью. При использовании пылесоса в воздух попадает тонер, вдыхать который вредно для здоровья.

-  После очистки дайте устройству полностью высохнуть.

7. Удерживая паз на передней крышке блока переноса изображения, вставьте блок переноса изображения до щелчка в принтер.

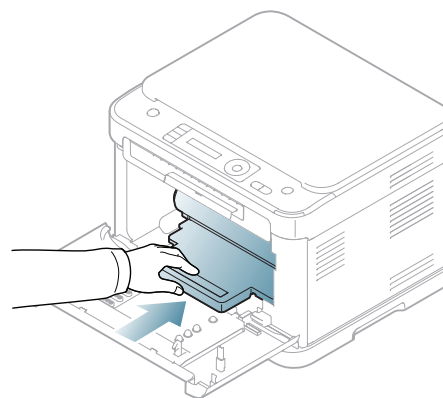

-  Не прикасайтесь к зеленой поверхности барабана, расположенного в блоке переноса изображения. Для этого держите его за ручку.

- Вставьте контейнер сбора тонера до щелчка, затем нажмите на него, чтобы он зафиксировался.

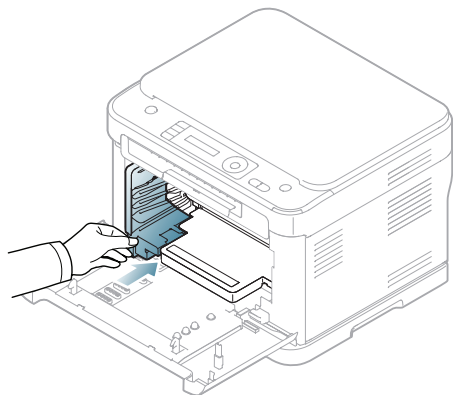

- Вставьте четыре картриджа обратно в устройство.

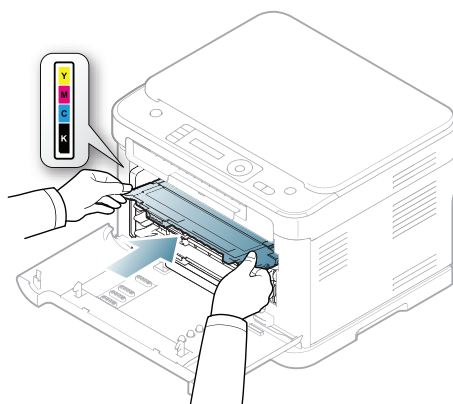

- Установите на место все отсеки устройства и закройте переднюю крышку.

 Если передняя дверца закрыта неплотно, устройство работать не будет.

- Подключите шнур питания и включите устройство.

Очистка блока сканирования

Содержание в чистоте блока сканирования способствует получению высококачественных копий. Блок сканирования рекомендуется чистить каждый день перед началом работы. При необходимости очистку можно повторять в течение дня.

 Процедура может отличаться в зависимости от модели принтера. Проверьте название модели.

Следующая процедура – для моделей CLX-3185, CLX-3185N и CLX-3185WK.

- Слегка смочите водой мягкую ткань без ворса или бумажную салфетку.
- Откройте крышку сканера.

- Удалите загрязнения с поверхности стекла экспонирования и вытрите его насухо.

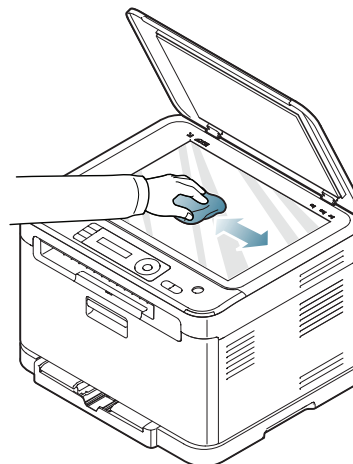

- Удалите загрязнения с нижней стороны крышки сканера и белой пластины и вытрите их насухо.

- Закройте крышку сканера.

Следующая процедура – для моделей CLX-3185FN и CLX-3185FW.

- Слегка смочите водой мягкую ткань без ворса или бумажную салфетку.
- Откройте крышку сканера.
- Удалите загрязнения с поверхности стекла экспонирования и вытрите его насухо.

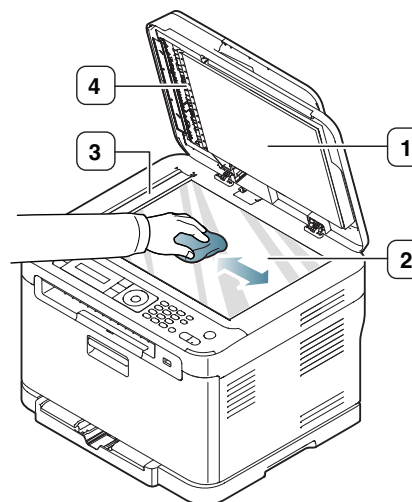

- | | |
|---|------------------------|
| 1 | Крышка сканера |
| 2 | Стекло экспонирования |
| 3 | Пластина автоподатчика |
| 4 | Белая пластина |

- Удалите загрязнения с нижней стороны крышки сканера и белой пластины и вытрите их насухо.

5. Аккуратно выньте пластину автоподатчика при помощи инструмента (например пинцета).

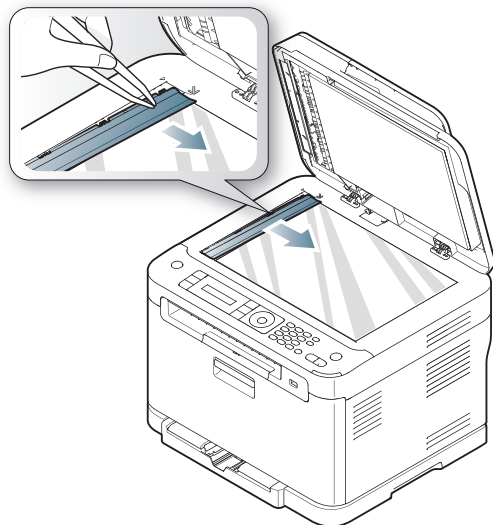

6. Удерживая пластину автоподатчика за край, вытрите ее с обеих сторон насухо.

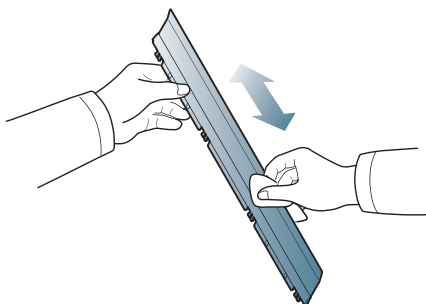

7. Аккуратно вставьте пластину обратно в устройство.

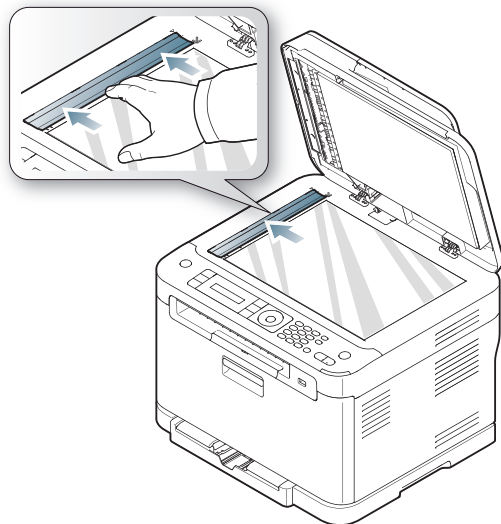

8. Закройте крышку сканера.

Хранение картриджей

Картридж содержит компоненты, чувствительные к воздействию света, температуры и влажности. Для обеспечения оптимальной производительности, наивысшего качества печати и долгого срока службы картриджа компания Samsung рекомендует пользователям выполнять следующие инструкции.

Храните картриджи с тонером в тех же условиях, в которых будет использоваться принтер. Это должно быть помещение с контролируемой температурой и уровнем влажности. До установки картридж должен находиться в оригинальной закрытой упаковке. Если оригинальная упаковка отсутствует, накройте верхнее отверстие картриджа листом бумаги и храните его в темном месте.

Хранение неиспользуемого картриджа в открытой упаковке значительно сокращает его срок службы и хранения. Не храните картридж на полу. При извлечении картриджа из принтера храните его так, как указано ниже.

- Внутри защитного пакета из оригинальной упаковки.
- Храните картридж в горизонтальном положении (не на боку); вверх должна быть направлена та же сторона, что и при установке в устройстве.
- Не храните расходные материалы в следующих условиях:
 - при температуре выше 40 °C;
 - при влажности менее 20 и более 80 %;
 - в помещении, подверженном резким перепадам влажности и температуры;
 - при воздействии прямого солнечного или комнатного света;
 - в пыльных помещениях;
 - в автомобиле в течение длительного времени;
 - в помещениях с источниками агрессивных газов;
 - в помещениях с соленым воздухом.

Меры предосторожности

- Не прикасайтесь к поверхности фотобарабана картриджа.
- Не подвергайте картридж ударам или воздействию вибрации.
- Не поворачивайте барабан вручную, особенно в направлении, противоположном вращению, — это может привести к внутреннему повреждению картриджа и просыпанию тонера.

Использование картриджей сторонних производителей (не Samsung) и повторно заправленных картриджей

Компания Samsung Electronics не одобряет и не рекомендует использовать в вашем принтере картриджи сторонних производителей, включая картриджи других фабричных марок и не имеющие их, а также повторно заправленные или отремонтированные картриджи.

 В случае если использование картриджей стороннего производителя, повторно заправленных или отремонтированных картриджей послужило причиной поломки устройства, компания Samsung не предоставляет ремонт и обслуживание по гарантии.

Расчетный срок службы картриджа

Приблизительный срок службы картриджа (срок службы до полной выработки картриджа с тонером) зависит от количества тонера, необходимого для выполнения заданий печати. Фактический ресурс печати может меняться в зависимости от плотности печати, условий эксплуатации, интервалов печати, а также типа и размера материала

для печати. Например, при печати большого количества графических изображений потребление тонера существенно увеличивается и картридж приходится менять чаще.

Сменные компоненты

Во избежание проблем с качеством печати и подачей бумаги, возникающих из-за износа деталей, а также для обеспечения оптимального рабочего состояния принтера, необходимо заменять нижеперечисленные компоненты после печати указанного числа страниц или по мере завершения срока службы.

Пункт	Средняя производительность
Термофиксатор	Около 50 000 черно-белых страниц или 12 500 цветных страниц
Ролик переноса	Около 50 000 черно-белых страниц или 12 500 цветных страниц
Блок переноса (ITB)	Около 50 000 черно-белых страниц или 12 500 цветных страниц
Ролик подачи	Около 50 000 страниц

Настоятельно рекомендуется поручить обслуживание уполномоченному поставщику услуг, дилеру или организации, у которой было приобретено устройство. Гарантия не распространяется на замену изнашиваемых компонентов после окончания срока их службы.



Батарея внутри устройства является обслуживаемым компонентом. Не заряжайте ее самостоятельно. Установка батареи неправильного типа может привести к взрыву. Утилизация использованных батарей должна выполняться в соответствии с местными экологическими нормативами. Не протыкайте и не сжигайте батарею.

Проверка заменяемых компонентов

При частом замятии бумаги или проблемах печати проверьте количество страниц, распечатанных или отсканированных устройством. При необходимости замените соответствующие компоненты.

1. Нажмите кнопку **Меню** на панели управления.
2. Нажимайте стрелку влево/вправо. Когда появится пункт **Настр. сист.**, нажмите кнопку **ОК**.
3. Нажимайте стрелку влево/вправо. Когда появится пункт **Обслуживание**, нажмите кнопку **ОК**.
4. Нажимайте стрелку влево/вправо. Когда появится пункт **Срок службы**, нажмите кнопку **ОК**.
5. Нажимайте стрелку влево/вправо, пока на дисплее не появится нужный элемент, а затем нажмите кнопку **ОК**.
 - **Расх. материал**: распечатка страницы состояния расходных материалов.
 - **Всего**: отображение общего количества напечатанных страниц.
 - **Скан.с автоп.**: отображение количества страниц, напечатанных с использованием автоподатчика.
 - **На стекле**: отображение количества страниц, отсканированных при помощи стекла экспонирования.
 - **Блок пер. изобр., Лента перен., Термофиксатор, Ролик переноса, Ролик лотка 1**: отображение количества напечатанных страниц.

6. Если вы выбрали печать страницы состояния расходных материалов, нажмите кнопку **ОК** для подтверждения.
7. Нажмите кнопку **Стоп/Сброс** для возврата в режим готовности.

Советы по перемещению и хранению устройства

- При перемещении устройства не наклоняйте и не переворачивайте его. В противном случае на внутреннюю поверхность может высыпаться тонер, что приведет к повреждению устройства или ухудшению качества печати.
- Перемещать устройство должны не менее двух человек.

Устранение неисправностей

В этой главе изложены рекомендации по устранению ошибок в работе устройства.

В главу входят указанные ниже разделы:

- Перераспределение тонера
- Рекомендации по предотвращению замятия бумаги
- Устранение замятия документа (только CLX-3185FN/CLX-3185FW)

Перераспределение тонера

Когда ресурс картриджа почти исчерпан, происходит следующее:

- Отпечатки становятся блеклыми или на них появляются белые полосы.
- На экране появляется сообщение **Подгот. тонер.**
- Индикатор **Состояние** мигает красным светом.

В этом случае качество печати можно временно улучшить, перераспределив оставшийся в картридже тонер. Иногда блеклая печать или белые полосы остаются и после перераспределения тонера.

1. Полностью откройте переднюю крышку за ручку.

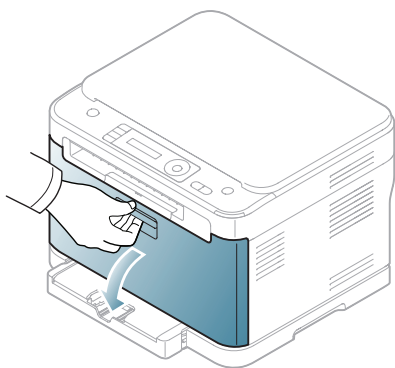

2. Возьмите картридж за обе ручки и извлеките его из устройства.

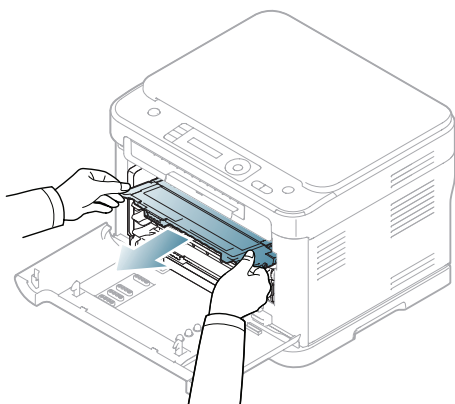

- Удаление замятой бумаги
- Сведения о сообщениях на дисплее
- Устранение других неполадок

3. Встряхните картридж 5–6 раз, чтобы тонер в нем распределился равномерно.

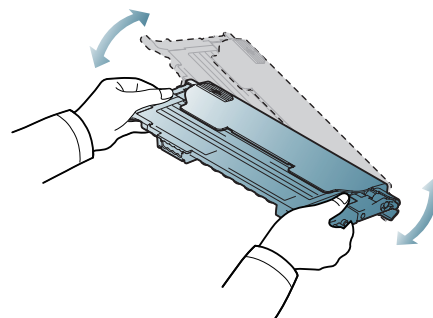

✍ Если тонер попал на одежду, стряхните его сухой тряпкой и выстирайте одежду в холодной воде. Под воздействием горячей воды тонер въедается в ткань.

⚠ Не прикасайтесь к нижней части картриджа, окрашенной в зеленый цвет. Для этого держите его за ручку.

4. Цвет тонера в картридже должен соответствовать цвету маркировки паза. Возьмите картридж за ручки и вставьте его в принтер до щелчка.

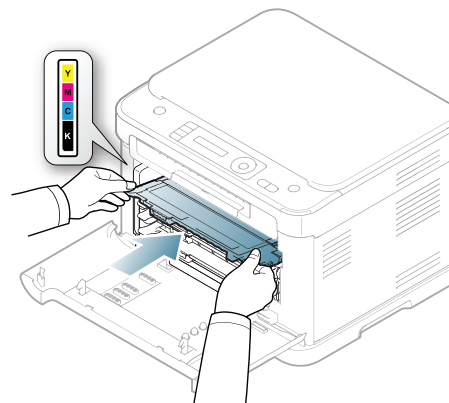

5. Закройте переднюю крышку. Убедитесь, что крышка плотно закрыта.

⚠ Если передняя дверца закрыта неплотно, устройство работать не будет.

Рекомендации по предотвращению замятия бумаги

В большинстве случаев замятия бумаги можно избежать, если использовать бумагу рекомендованного типа. При возникновении замятий следуйте приведенным ниже инструкциям. (См. «Удаление замятой бумаги» на стр. 125.)

- Правильно установите ограничители бумаги (см. «Загрузка бумаги в лоток» на стр. 66).
- Не перегружайте лоток: стопка бумаги в лотке не должна быть выше отметки максимального уровня бумаги на внутренней стороне лотка.
- Не вынимайте бумагу из лотка во время печати.
- Перед загрузкой согните и выпрямите пачку бумаги или разверните ее края веером.
- Не используйте мятую, сырую или сильно скрученную бумагу.
- Не загружайте одновременно бумагу различных типов.
- Используйте только рекомендованные материалы для печати (см. «Настройка размера и типа бумаги» на стр. 69).
- Убедитесь, что печатный материал в лотке уложен рекомендованной стороной вверх.

Устранение замятия документа (только CLX-3185FN/CLX-3185FW)

Если при прохождении оригинала через автоподатчик возникает замятие, на экран выводится предупреждающее сообщение.

 Извлекайте замятый документ медленно и осторожно, в противном случае он может порваться.

 Для предотвращения замятия документов, напечатанных на толстой или тонкой бумаге, а также бумаге смешанного типа, копируйте и сканируйте такие оригиналы со стекла экспонирования.

1. Извлеките из автоподатчика оставшуюся бумагу.
2. Откройте крышку автоподатчика.

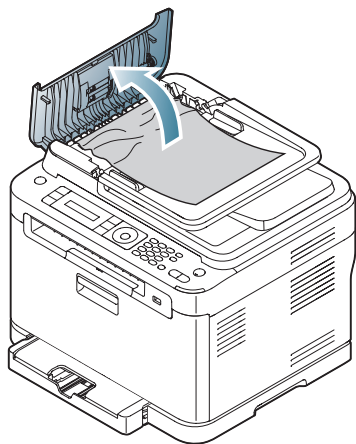

3. Осторожно извлеките из автоподатчика замятую бумагу.

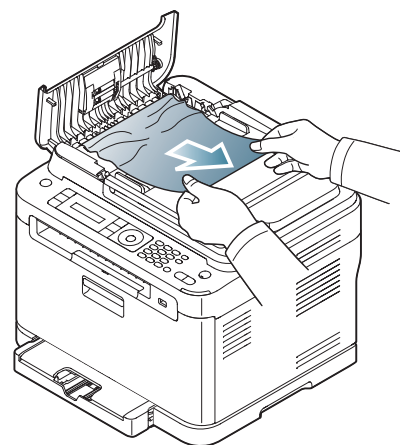

 Если бумага в этой области не обнаружена, переходите к шагу 5.

4. Закройте крышку автоподатчика. Повторно загрузите все извлеченные страницы в автоподатчик.

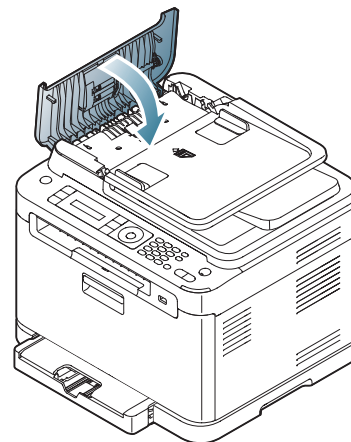

5. Откройте крышку сканера.
6. Возьмите бумагу обеими руками и вытяните ее вправо из зоны подачи.

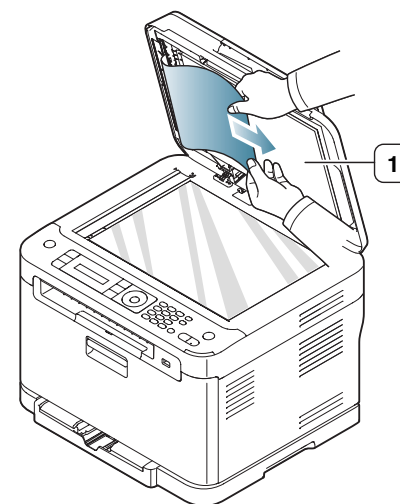

1 Крышка сканера

7. Закройте крышку сканера. Затем загрузите извлеченные страницы обратно в автоподатчик.

Удаление замятой бумаги

При замятии бумаги на дисплей выводится предупреждающее сообщение. Для определения места замятия и удаления застрявшей бумаги воспользуйтесь следующей таблицей.

Сообщение	Место замятия	См.
Замятие в лотке 1	В области подачи бумаги и внутри принтера	См. «В лотке» на стр. 125.
Замятие внутри устр.	Замятие внутри устройства	См. «В области термофиксатора» на стр. 125.
Замятие в области выхода	Внутри принтера и в области выхода бумаги	См. «В области выхода бумаги» на стр. 126.

 Некоторые сообщения могут не отображаться на дисплее в зависимости от параметров или моделей.

 Во избежание разрыва бумаги вытягивайте ее осторожно и медленно. Для удаления замятой бумаги выполните действия, описанные в последующих разделах.

В лотке

 Щелкните по этой ссылке, чтобы просмотреть ролик об удалении замятой бумаги.

1. Откройте и закройте переднюю крышку. Мятая бумага автоматически вытолкнется из устройства. Если бумага не выходит, перейдите к следующему шагу.
2. Выдвиньте лоток 1 из устройства.

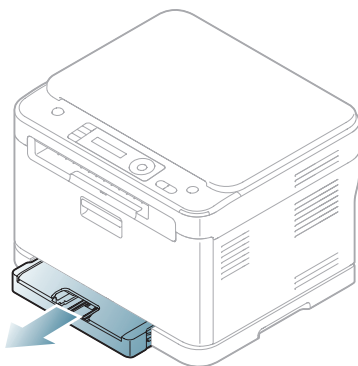

3. Осторожно вытяните замятую бумагу.

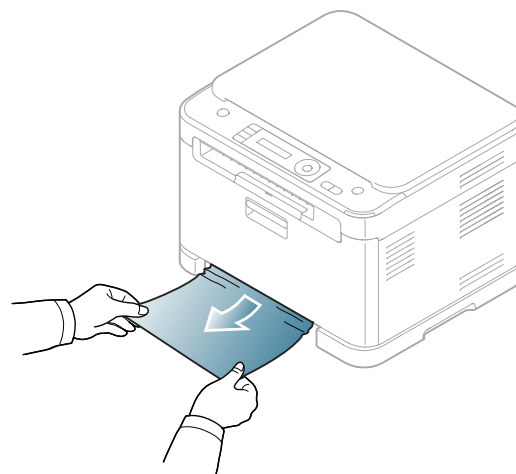

Если мятая бумага не извлекается или ее не видно, проверьте, не замялась ли она в области термофиксатора или картриджа (см. «В области термофиксатора» на стр. 125).

4. Вставьте лоток 1 на место до щелчка. Печать автоматически возобновится.

В области термофиксатора

 Щелкните по этой ссылке, чтобы просмотреть ролик об удалении замятой бумаги.

Если замятие бумаги произошло в области термофиксатора, вытащить замятую бумагу можно следующим образом.

1. Сначала откройте блок сканирования, а затем – внутреннюю крышку.

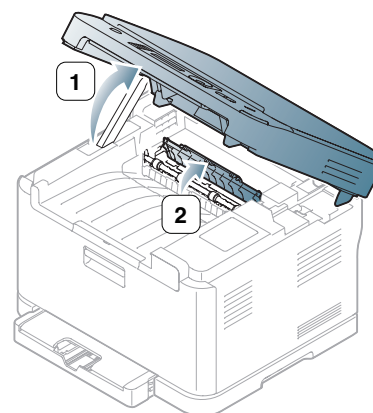

 Не прикасайтесь к термофиксатору под внутренней крышкой. Он очень горячий и может вызвать ожоги! При извлечении бумаги из устройства соблюдайте осторожность.

1. Удерживая открытой внутреннюю крышку, осторожно удалите мятую бумагу из устройства. После этого внутренняя крышка закроется автоматически. Осторожно опускайте блок сканирования, пока он не будет полностью закрыт. Блок должен быть плотно закрыт. Печать автоматически возобновится.

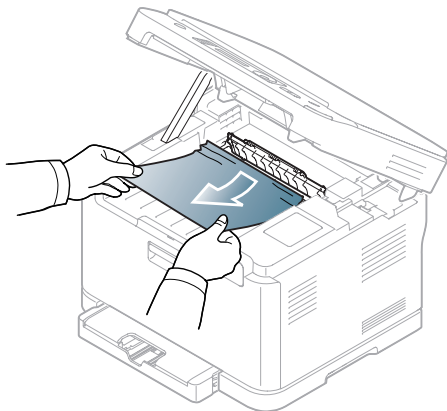

Будьте осторожны, чтобы не прищемить пальцы!

Если бумагу не видно, осторожно опускайте блок сканирования, пока он не будет полностью закрыт. Перейдите к следующему шагу.

2. Для удаления замятой бумаги откройте заднюю крышку.

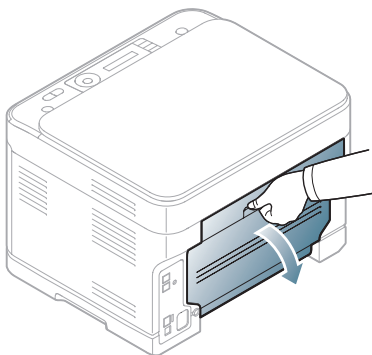

3. Осторожно вытяните мятую бумагу в указанном направлении. Большая часть замятой бумаги удаляется на этом этапе.

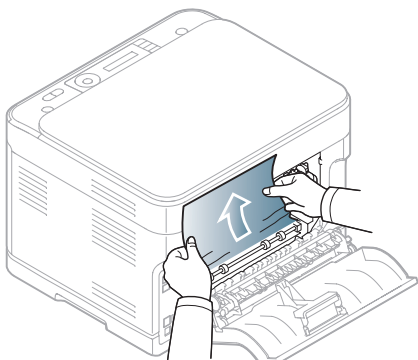

4. Закройте заднюю крышку. Печать автоматически возобновится.

В области выхода бумаги



Щелкните по этой ссылке, чтобы просмотреть ролик об удалении замятой бумаги.

1. Откройте и закройте переднюю крышку. Мятая бумага автоматически вытолкнется из устройства.
2. Осторожно извлеките бумагу из выходного лотка.

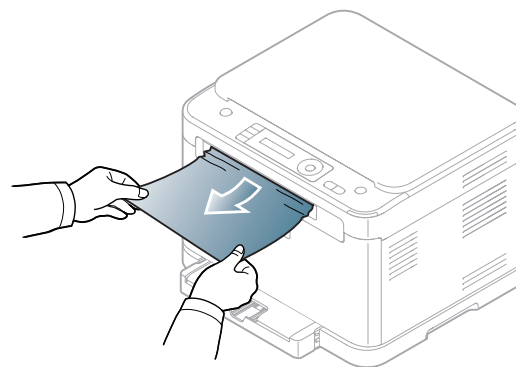

Если не удастся определить место замятия или бумага извлекается с трудом, не вытягивайте ее и переходите к следующему шагу.

3. Откройте заднюю крышку.

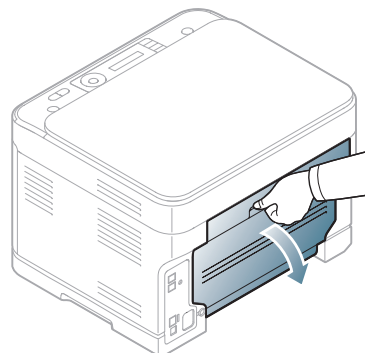

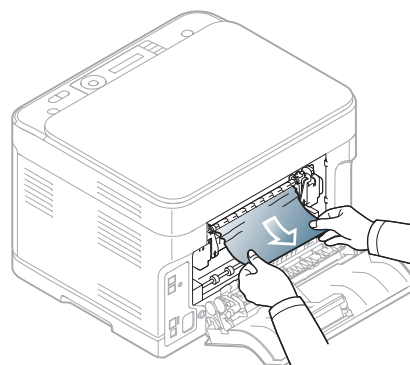

4. Если Вы видите замятую бумагу, потяните ее прямо вверх. Перейдите к шагу 10.

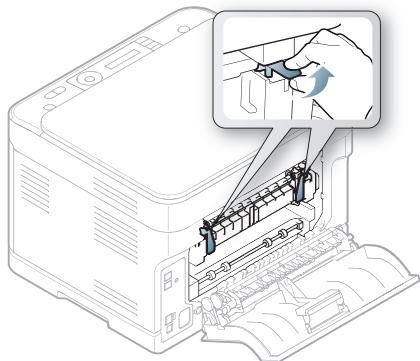

Если не удастся определить место замятия или бумага извлекается с трудом, не вытягивайте ее и переходите к следующему шагу.

5. Потяните вверх за рычаг термофиксатора.



 При работе область термофиксатора сильно нагревается. При извлечении бумаги из устройства соблюдайте осторожность.

6. Сначала откройте блок сканирования, а затем – внутреннюю крышку.

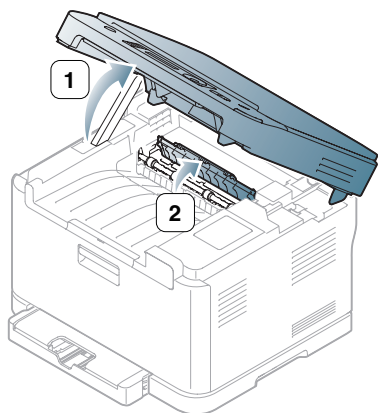

7. Аккуратно выньте замятую бумагу из принтера.

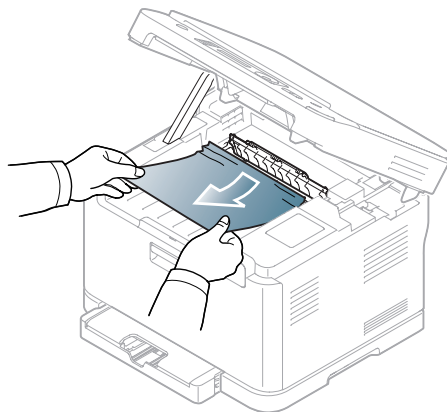

8. Осторожно и медленно опускайте блок сканирования, пока он не будет полностью закрыт. Блок должен быть плотно закрыт.

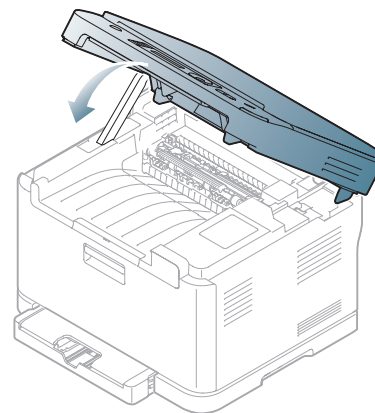

 Будьте осторожны, чтобы не прищемить пальцы!

9. Потяните вниз за рычаг термофиксатора.

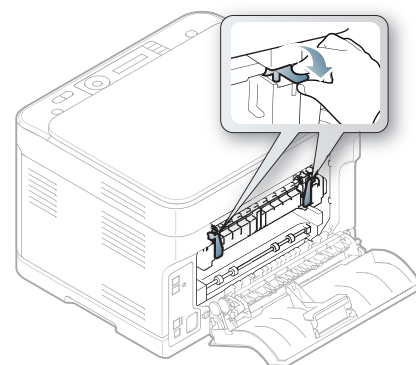

10. Закройте заднюю крышку. Печать автоматически возобновится.

Сведения о сообщениях на дисплее

Сообщения на дисплее панели управления содержат информацию о состоянии устройства и ошибках печати. В таблице ниже приведены объяснения этих сообщений и сведения о способах устранения неполадок.

Значение сообщений на дисплее



- Если сообщение отсутствует в таблице, выключите и вновь включите питание устройства и повторите попытку выполнить печать. Если неисправность не устранена, обратитесь в службу технической поддержки.
- Обращаясь в службу технической поддержки, сообщите специалисту текст сообщения об ошибке.
- Некоторые сообщения могут не отображаться на дисплее в зависимости от параметров или моделей.
- [номер ошибки] обозначает номер ошибки.
- [номер лотка] обозначает номер лотка.
- [тип материала] обозначает тип материала.
- [размер материала] обозначает размер материала.
- [цвет] обозначает цвет тонера или блока изображения.



Сообщение	Значение	Рекомендуемые действия
[Ошибка связи]	Возникли проблемы со связью.	Попросите отправителя повторно переслать документ.
[Несовместим]	Полученный факс определен как нежелательный.	Он будет удален. Настройте параметры нежелательных факсов (см. «Настройка параметров факса» на стр. 106).
[Линия занята]	Принимающий факс не отвечает или линия занята.	Повторите попытку через несколько минут.
[Ошибка линии]	Аппарат не может соединиться с принимающим факсом, или соединение прервано из-за проблем с телефонной линией.	Повторите попытку. Если проблема не устраняется, подождите около часа и повторите попытку. Можно также включить режим исправления ошибок (см. «Настройка факса (только CLX-3185FN/CLX-3185FW)» на стр. 106).

Сообщение	Значение	Рекомендуемые действия
Ошибка BOOTP: вкл.авт.IP-адр.	Не удалось назначить IP-адрес устройству. Это происходит, если параметр Автоматическая IP-адресация для BOOTP задан в приложении SyncThru Web Service.	Измените способ назначения IP-адреса на DHCP или Статический . Если оставить значение этого параметра без изменений, BOOTP-сервер будет постоянно требовать назначения IP-адреса.
Ошибка BOOTP: перенастр. DHCP	Не удалось назначить IP-адрес устройству. Это происходит, если параметр Автоматическая IP-адресация для BOOTP не настроен в приложении SyncThru Web Service.	Измените способ назначения IP-адреса на DHCP или Статический . Если оставить значение этого параметра без изменений, BOOTP-сервер будет постоянно требовать назначения IP-адреса.
Ошибка DHCP: вкл.авт.IP-адр.	Не удалось назначить IP-адрес устройству. Это происходит, если параметр Автоматическая IP-адресация для DHCP задан в приложении SyncThru Web Service.	Измените способ назначения IP-адреса на BOOTP или Статический . Если оставить значение этого параметра без изменений, DHCP-сервер будет постоянно требовать назначения IP-адреса.
Ошибка DHCP: перенастр. BOOTP	Не удалось назначить IP-адрес устройству. Это происходит, если параметр Автоматическая IP-адресация для DHCP не настроен в приложении SyncThru Web Service.	Измените способ назначения IP-адреса на BOOTP или Статический . Если оставить значение этого параметра без изменений, DHCP-сервер будет постоянно требовать назначения IP-адреса.
Зам. документа. Устр. замятие	Произошло замятие документа в автоподатчике.	Устраните замятие (см. «Устранение замятия документа (только CLX-3185FN/CLX-3185FW)» на стр. 124).
Закройте крышку	Передняя дверца закрыта не полностью.	Закройте крышку до щелчка.

Сообщение	Значение	Рекомендуемые действия
Ошибка [номер ошибки]: Обр.за поддерж.	Произошла системная ошибка.	Включите и выключите питание. Если неисправность не устранена, обратитесь в службу технической поддержки.
Ошибка [номер ошибки]: Выкл. и вкл.уст.	Произошла системная ошибка.	Включите и выключите питание. Если неисправность не устранена, обратитесь в службу технической поддержки.
Установите карт. ▼	Картридж с тонером установлен неправильно или отсутствует.	Переустановите картридж с тонером два-три раза и убедитесь, что он установлен правильно. Если не удастся устранить проблему, это говорит о том, что картридж с тонером не обнаруживается. Обратитесь в службу технической поддержки.
Память заполн. Удалите задание	Память устройства заполнена.	Нажмите стрелку влево/вправо, чтобы выбрать Отмена или Пуск , затем нажмите кнопку ОК . Если выбрать пункт Отмена , устройство прекратит выполнение задания факса. Если выбрать пункт Пуск , то устройство отправит только отсканированные документы задания факса.
Ошибка подкл. Конфликт IP	Выбранный IP-адрес уже существует.	Убедитесь в уникальности назначенного IP-адреса или получите новый IP-адрес.
Нет ответа	Не удается получить ответ от принимающего факса после нескольких попыток дозвона.	Повторите попытку. Убедитесь в том, что принимающий факс находится в рабочем состоянии.
Несовм. картридж карт.с [цвет] тон.	Картридж не предназначен для данного устройства.	Замените соответствующий картридж оригинальным картриджем Samsung (см.).

Сообщение	Значение	Рекомендуемые действия
Уст. контейнер сбора тонера	Не установлен контейнер для отработанного тонера.	Установите контейнер для отработанного тонера.
Неоригинальный карт.с [цвет] тон.	Картридж не является оригинальным картриджем Samsung.	Замените соответствующий картридж оригинальным картриджем Samsung (см.).
Вых.лоток заполн. Извлеките док-ты	Выходной лоток заполнен. Либо датчик не направлен лицевой стороной вниз.	Как только из выходного лотка будет извлечена бумага, устройство возобновит печать.
В лотке 1 нет бумаги	В лотке 1 нет бумаги.	Загрузите бумагу в лоток 1 (см. «Загрузка бумаги в лоток» на стр. 66).
Замятие в области выхода	Замятие бумаги в области выхода.	Устраните замятие (см. «В области выхода бумаги» на стр. 126).
Замятие в лотке 1	Замятие бумаги в области лотка 1.	Устраните замятие (см. «В лотке» на стр. 125).
Замятие внутри устр.	Замятие бумаги внутри принтера.	Устраните замятие (см. «В области термофиксатора» на стр. 125).
Подгот. бл. пер. ▼	Приблизительный срок службы блока изображения истекает.	Необходимо подготовить новый блок изображения для замены (см.).
Подг. новую ленту переноса	Приблизительный срок службы блока переноса истекает.	Приблизительный срок службы блока переноса истекает (см.).
Удал. защ. ленту и уст.кар.с тон.	Устройство не может обнаружить картридж с тонером.	Снимите с картриджа защитную ленту. Обратитесь к краткому руководству по установке.
Установите новую ленту переноса	Срок службы блока переноса почти подошел к концу.	Замените блок переноса (см.).
Установите новый ролик переноса	Срок службы ролика переноса почти подошел к концу.	Замените ролик переноса (см.).

Сообщение	Значение	Рекомендуемые действия
Подгот. тонер ▼	В указанном картридже осталось небольшое количество тонера. Приблизительный срок службы картриджа подходит к концу.	Необходимо подготовить новый картридж для замены. Качество печати можно временно улучшить путем перераспределения тонера (см. «Перераспределение тонера» на стр. 123).
Рес. термофикс. на исходе	Приблизительный срок службы термофиксатора истекает.	Необходимо подготовить новый термофиксатор для замены (см.).

Сообщение	Значение	Рекомендуемые действия
Замените карт. ▼	<p>Приблизительный срок службы указанного картриджа с тонером почти истек. Устройство может прекратить работу.</p> <p> Предположительный срок службы картриджа определяется средним количеством отпечатков и соответствует стандарту ISO/IEC 19798.</p>	<ul style="list-style-type: none"> При появлении на экране надписей Остановить, Продолжить или Только ч/б выберите одну из них. При выборе Остановить печать прекращается. Дальнейшая печать невозможна без замены картриджа. При выборе Продолжить печать не будет остановлена, но ее качество не гарантируется. При выборе Только ч/б устройство печатает данные в черно-белом режиме. Для обеспечения наилучшего качества печати замените картридж на новый при появлении этого сообщения. При дальнейшем использовании этого картриджа качество печати может сильно ухудшиться (см.).  Компания Samsung не рекомендует использовать неоригинальные картриджи Samsung — повторно заправленные и восстановленные. Также компания Samsung не гарантирует качественную печать при использовании неоригинальных картриджей Samsung. Гарантийные обязательства не предусматривают ремонт и обслуживание устройства в случае использования неоригинальных картриджей Samsung.

Сообщение	Значение	Рекомендуемые действия
Установите новый термофиксатор	Срок службы термофиксатора почти подошел к концу.	Замените термофиксатор (см.).
Замен. бл. пер. ▼	Срок службы блока изображения почти подошел к концу.	Замените блок изображения (см.).
Идет самодиагн. Подождите	Двигатель принтера выполняет самодиагностику.	Подождите несколько минут.
Ош.подачи тонера ▼	Устройство не может обнаружить картридж с тонером.	Извлеките защитную пластину из картриджа (см.). Либо откройте и закройте переднюю крышку. Если проблема повторится, выключите и включите питание.
Слишк. мн.факсов Удалите задание	Принято слишком много факсов.	Удалите полученные факсы.

Устранение других неполадок

В таблице перечислены некоторые неисправности и способы их устранения. Для устранения неполадок следуйте приведенным рекомендациям. Если неисправность не устранена, обратитесь в службу технической поддержки.

Другие проблемы:

- См. «Проблемы с электропитанием» на стр. 132.
- См. «Проблемы при подаче бумаги» на стр. 132.
- См. «Проблемы при печати» на стр. 133.
- См. «Проблемы качества печати» на стр. 135.
- См. «Проблемы при копировании» на стр. 138.
- См. «Проблемы при сканировании» на стр. 139.
- См. «Проблемы при работе с факсом» на стр. 139.
- См. «Неисправности в программе Диспетчер сканирования и работы с факсимильными сообщениями Samsung» на стр. 140.
- См. «Типичные проблемы в операционной системе Windows» на стр. 140.
- См. «Типичные проблемы в операционной системе Linux» на стр. 141.
- См. «Типичные проблемы в операционной системе Macintosh» на стр. 142.

Проблемы с электропитанием

 Щелкните по этой ссылке, чтобы просмотреть ролик, посвященный решению проблем с электропитанием.

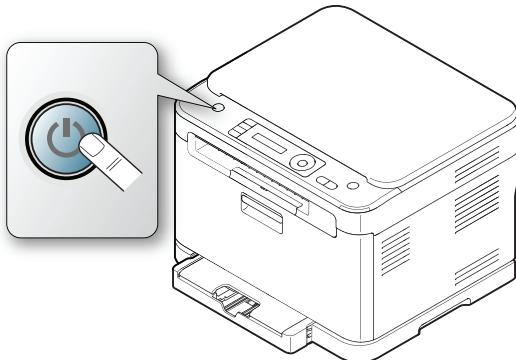
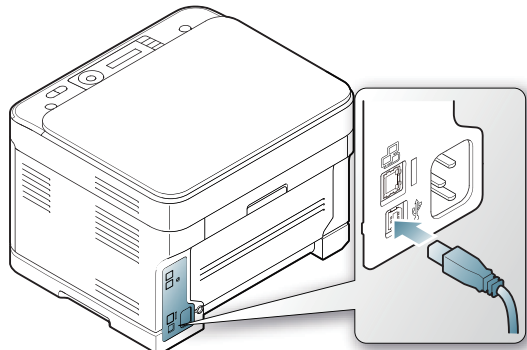
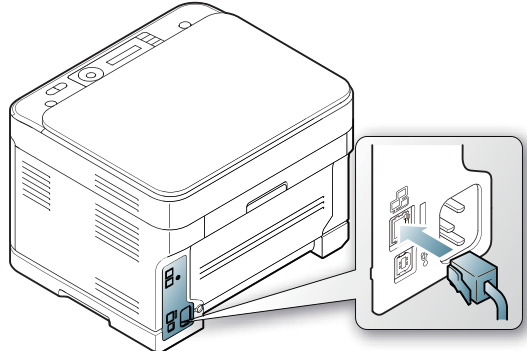
Состояние	Рекомендуемые действия
На устройство не подается питание, или неправильно подключен соединительный кабель между компьютером и устройством.	<ul style="list-style-type: none">• Подключите кабель питания и нажмите кнопку питания  на панели управления.  <ul style="list-style-type: none">• Отключите кабель устройства и подключите его еще раз.<ul style="list-style-type: none">- Локальная печать<ul style="list-style-type: none">- Для печати по сети (только CLX-3185N/CLX-3185FN/CLX-3185FW)

Проблемы при подаче бумаги

Состояние	Рекомендуемые действия
Произошло замятие бумаги во время печати.	Устраните замятие бумаги (см. «Удаление замятой бумаги» на стр. 125).

Состояние	Рекомендуемые действия
Листы бумаги слипаются.	<ul style="list-style-type: none"> Убедитесь, что лоток для бумаги не переполнен. Лоток может вмещать до 130 листов в зависимости от толщины бумаги. Используйте только бумагу рекомендованного типа (см. «Настройка размера и типа бумаги» на стр. 69). Извлеките бумагу из лотка, согните ее или расправьте веером. Бумага может слипаться при повышенной влажности. Используйте новую пачку бумаги.
Не подается несколько листов бумаги	Возможно, в лоток загружена бумага разных типов. Загружайте бумагу только одного типа, размера и плотности.
Бумага не подается в устройство.	<ul style="list-style-type: none"> Устраните помехи внутри устройства. Бумага загружена неправильно. Извлеките бумагу из лотка и загрузите ее правильно. В лотке слишком много бумаги. Извлеките из лотка излишки бумаги. Бумага слишком толстая. Используйте только бумагу, соответствующую требованиям данного устройства (см. «Выбор материала для печати» на стр. 64).
Постоянно происходит замятие бумаги.	<ul style="list-style-type: none"> В лотке слишком много бумаги. Извлеките из лотка излишки бумаги. Используется бумага неподходящего типа. Используйте только бумагу, соответствующую требованиям данного устройства (см. «Выбор материала для печати» на стр. 64). Внутри устройства скопились обрывки бумаги. Откройте переднюю крышку и удалите остатки бумаги.
Конверты неправильно подаются в устройство.	Проверьте положение направляющих по обе стороны конверта.

Проблемы при печати

Состояние	Возможная причина	Рекомендуемые действия
Устройство не печатает.	На устройство не подается питание.	Проверьте подключение шнура питания. Проверьте выключатель и источник питания.
	Устройство не является устройством по умолчанию.	Установите данное устройство как используемое по умолчанию в ОС Windows.
	Проверьте наличие следующих ошибок: <ul style="list-style-type: none"> Передняя или задняя крышка не закрыты. Закройте крышку. Произошло замятие бумаги. Устраните замятие бумаги (см. «Удаление замятой бумаги» на стр. 125). Не загружена бумага. Загрузите бумагу (см. «Загрузка бумаги в лоток» на стр. 66). Не установлен картридж с тонером. Установите картридж. При возникновении системных ошибок во время печати обратитесь к представителю службы технической поддержки.	
	Неправильно подключен соединительный кабель между компьютером и устройством.	Отключите кабель устройства и подключите его еще раз.
	Соединительный кабель между компьютером и устройством неисправен.	Если возможно, подключите кабель к заведомо исправному компьютеру и напечатайте документ. Кроме того, можно попробовать подключить кабель от другого устройства.
	Указан неправильный порт.	Проверьте настройки принтера в операционной системе Windows и убедитесь, что задание печати отправляется на правильный порт. Если у компьютера несколько портов, убедитесь, что устройство подключено к нужному порту.
	Неправильно настроены параметры устройства.	Проверьте Настройка печати и убедитесь в том, что все параметры печати установлены правильно (см. «Доступ к настройкам печати» на стр. 71).



Состояние	Возможная причина	Рекомендуемые действия
Устройство не печатает.	Произошел сбой в работе устройства.	Просмотрите сообщения на дисплее панели управления, чтобы выяснить, не произошла ли системная ошибка. Если ошибка не исчезает, обратитесь к представителю службы технической поддержки.
	Драйвер принтера установлен неправильно.	Переустановите программное обеспечение устройства (см. «Установка драйвера для устройства, подключенного через интерфейс USB» на стр. 35).
	Размер документа слишком велик, и на диске компьютера недостаточно свободного места, чтобы разместить задание печати.	Выделите больше места на жестком диске компьютера для очереди печати и повторите попытку.
	Выходной лоток заполнен.	Лоток вмещает до 80 листов обычной бумаги (80 г/м ²). Как только из выходного лотка будет извлечена бумага, устройство возобновит печать.
	Если устройство используется непрерывно в течение долгого времени, скорость печати может замедлиться, или устройству может потребоваться небольшая пауза для охлаждения.	Подождите, пока устройство остынет. Как только устройство остынет, печать автоматически возобновится.
Устройство подает материалы для печати не из указанного источника бумаги.	В окне свойств принтера неправильно указан источник бумаги.	В большинстве приложений выбрать источник бумаги можно на вкладке Бумага диалогового окна свойств принтера. Правильно укажите источник бумаги; см. экран справки драйвера принтера.
Печать выполняется слишком медленно.	Задание печати слишком сложное.	Упростите страницу или измените параметры качества печати.

Состояние	Возможная причина	Рекомендуемые действия	
Половина страницы пуста.	Неправильно выбрана ориентация страницы.	Измените ориентацию страницы в используемом приложении; см. экран справки драйвера принтера.	
	Фактический размер бумаги не соответствует выбранным настройкам.	Убедитесь, что размер бумаги, указанный в настройках драйвера принтера, соответствует размеру бумаги, загруженной в лоток, и размеру бумаги, указанному в параметрах печати используемого приложения.	
На печать выводится неправильный, искаженный или неполный текст.	Кабель устройства подключен неправильно или неисправен.	Отключите и снова подключите кабель устройства. Проверьте качество печати, повторно отправив на печать документ, который ранее печатался успешно. Подключите кабель и устройство к другому компьютеру и выведите на печать задание, которое печатается успешно. Подключите новый кабель принтера.	
	Выбран неправильный драйвер принтера.	В меню выбора принтера приложения проверьте, выбрано ли нужное устройство.	
	Сбой приложения.	Отправьте задание на печать из другого приложения.	
	Сбой операционной системы.	Завершите работу Windows и перезагрузите компьютер. Выключите и снова включите устройство.	
	Страницы выходят из устройства пустыми.	Неисправен картридж, или закончился тонер.	При необходимости перераспределите тонер (см. «Перераспределение тонера» на стр. 123). При необходимости замените картридж (см.).
		Файл документа может содержать пустые страницы.	Проверьте, имеются ли в файле пустые страницы.
Неисправны какие-либо компоненты принтера (например контроллер или плата).		Обратитесь в службу технической поддержки.	

Состояние	Возможная причина	Рекомендуемые действия
Файлы PDF печатаются некорректно: некоторые фрагменты графики, текста или иллюстраций отсутствуют.	Несовместимость файла PDF с программой Acrobat.	Чтобы решить проблему, напечатайте файл PDF как изображение. В настройках печати Acrobat включите опцию Print As Image .  Печать файла PDF в виде изображения занимает больше времени, чем обычно.
Низкое качество печати фотографий. Изображения нечеткие.	Разрешение фотографии слишком низкое.	Уменьшите размер фотографии. При увеличении размера фотографии в приложении ее разрешение снижается.
Перед началом печати вблизи выходного лотка устройства обнаруживаются испарения.	Испарения во время печати могут быть вызваны повышенной влажностью бумаги.	Это не является неисправностью, и печать можно продолжить.
Отпечатанные листы скручиваются.	Сворачиваемость бумаги может быть вызвана множеством факторов, таких как температура, влажность, тип бумаги, печать с высоким уровнем заполнения листа и т. п.	Выберите параметр Снизить сворачив. бумаги . Откройте Настройка печати (см. «Доступ к настройкам печати» на стр. 71), выберите вкладку Дополнительно и установите флажок Снизить сворачив. бумаги . Этот параметр оптимизирует факторы окружающей среды, позволяя снизить степень сворачиваемости бумаги.
Отпечатанная бумага для счетов скручивается.	Тип бумаги не соответствует значению, указанному в настройках.	Настройте параметры принтера и повторите попытку. Откройте окно Настройка печати , затем вкладку Бумага и выберите тип бумаги Плотная бумага (см. «Доступ к настройкам печати» на стр. 71).

Проблемы качества печати

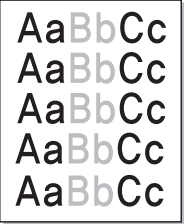
Если внутренние компоненты устройства загрязнены или бумага загружена неправильно, качество печати может заметно ухудшиться. В таблице содержатся инструкции по устранению подобных неполадок.

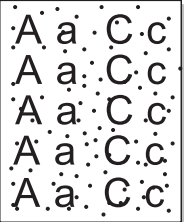
Состояние	Рекомендуемые действия
<p>Слишком светлое или бледное изображение</p> 	<p>Вертикальные белые полосы или бледные области могут появляться на странице по перечисленным ниже причинам:</p> <ul style="list-style-type: none"> В картридже заканчивается тонер. Срок службы картриджа можно временно продлить (см. «Перераспределение тонера» на стр. 123). Если качество печати не улучшилось, установите новый картридж с тонером. Бумага не отвечает установленным требованиям (например слишком влажная или жесткая) (см. «Выбор материала для печати» на стр. 64). Если вся страница слишком светлая, значит задано слишком низкое разрешение печати или включен режим экономии тонера. Настройте разрешение печати и отключите режим экономии тонера; см. экран справки драйвера принтера. Сочетание таких недостатков печати, как блеклые участки и смазывание, может указывать на необходимость очистки картриджа с тонером. Возможно, загрязнена поверхность блока лазерного сканирования (LSU) внутри устройства. Очистите блок лазерного сканирования, обратитесь в службу технической поддержки.
<p>Печать на верхней половине листа менее насыщенная, чем на нижней</p> 	<p>Возможно, тонер недостаточно проникает в бумагу данного типа.</p> <ul style="list-style-type: none"> Настройте параметры принтера и повторите попытку. <p>В окне Настройка печати перейдите на вкладку Бумага и выберите тип бумаги Вторичная бумага.</p>
<p>Пятна тонера</p> 	<ul style="list-style-type: none"> Бумага не отвечает установленным требованиям (например слишком влажная или жесткая) (см. «Выбор материала для печати» на стр. 64). Возможно, загрязнен механизм подачи бумаги (см. «Внутренняя чистка» на стр. 118).

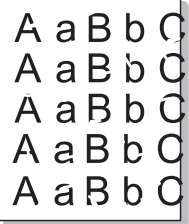
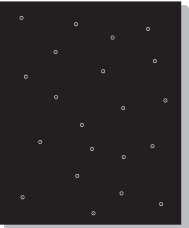
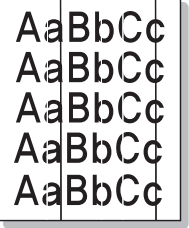
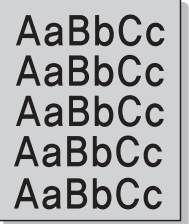
Состояние	Рекомендуемые действия
<p>Непропечатанные участки</p> 	<p>Беспорядочно расположенные на странице бледные области (обычно округлой формы) могут возникать по указанным ниже причинам:</p> <ul style="list-style-type: none"> Отдельный лист бумаги непригоден для печати. Повторите печать задания. Неравномерная влажность бумаги или наличие на ее поверхности влажных пятен. Используйте бумагу другой марки (см. «Выбор материала для печати» на стр. 64). Некачественная партия бумаги. Иногда при производстве бумаги образуются области, отталкивающие тонер. Используйте бумагу другой марки или другого сорта. Настройте параметры принтера и повторите попытку. Откройте окно Настройка печати, затем вкладку Бумага и выберите тип бумаги Плотная бумага (см. «Доступ к настройкам печати» на стр. 71). <p>Если устранить неполадку не удастся, обратитесь в службу технической поддержки.</p>
<p>Белые точки</p> 	<p>Белые точки могут появляться на странице по указанным ниже причинам:</p> <ul style="list-style-type: none"> Бумага слишком грубая; внутренние элементы устройства, в том числе ролик переноса, загрязнены используемой бумагой. Очистите внутренние части устройства. Обратитесь в службу технической поддержки. Возможно, загрязнен механизм подачи бумаги. Обратитесь в службу технической поддержки.
<p>Вертикальные линии</p> 	<p>Черные вертикальные полосы могут появиться на странице по указанной ниже причине:</p> <ul style="list-style-type: none"> Вероятно, поцарапан барабан внутри картриджа. Замените картридж (см.). <p>Белые вертикальные полосы могут появиться на странице по указанной ниже причине:</p> <ul style="list-style-type: none"> Возможно, загрязнена поверхность блока лазерного сканирования внутри устройства. Очистите блок лазерного сканирования, обратитесь в службу технической поддержки.
<p>Черный фон</p> 	<p>При слишком сильном затенении фона выполните указанные ниже действия:</p> <ul style="list-style-type: none"> Используйте менее плотную бумагу (см. «Выбор материала для печати» на стр. 64). Проверьте условия окружающей среды: слишком низкая или слишком высокая влажность (например относительная влажность более 80 %) может привести к чрезмерному затенению фона. Замените картридж (см.).

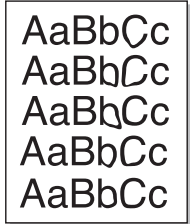
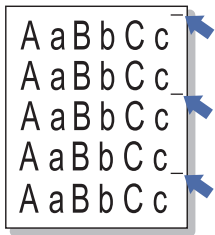
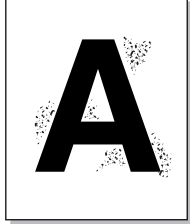
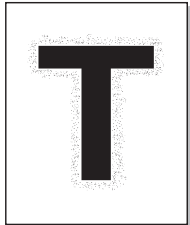
Состояние	Рекомендуемые действия
<p>Разводы тонера</p> 	<ul style="list-style-type: none"> Очистите внутренние части устройства (см. «Внутренняя чистка» на стр. 118). Проверьте тип и качество бумаги (см. «Выбор материала для печати» на стр. 64). Замените картридж (см.).
<p>Повторяющиеся вертикальные дефекты</p> 	<p>На стороне листа, где выполнялась печать, появляются дефекты, расположенные через равные промежутки.</p> <ul style="list-style-type: none"> Возможно, поврежден картридж. Если на страницах появляются повторяющиеся отметки, несколько раз напечатайте страницу чистки, чтобы очистить картридж. Если это не помогло, установите новый картридж с тонером (см.). На некоторые детали устройства мог попасть тонер. Если дефект появляется на обратной стороне листа, такая проблема должна исчезнуть после печати нескольких страниц. Поврежден блок термофиксатора. Обратитесь в службу технической поддержки.
<p>Рассеивание тонера</p> 	<p>Рассеивание тонера по фону происходит из-за того, что частицы тонера распределяются по странице случайным образом.</p> <ul style="list-style-type: none"> Возможно, бумага слишком влажная. Используйте для печати бумагу из другой пачки. Не вскрывайте пачки до начала использования, иначе бумага может впитать слишком много влаги. Если рассеивание тонера происходит на конверте, измените макет печати, чтобы не печатать на клееных швах с обратной стороны: печать на них может привести к появлению дефектов. Если рассеивание происходит на всей поверхности напечатанной страницы, измените разрешение печати в приложении или свойствах принтера.
<p>Частицы тонера вокруг жирных символов и изображений</p> 	<p>Возможно, тонер недостаточно проникает в бумагу данного типа.</p> <ul style="list-style-type: none"> Настройте параметры принтера и повторите попытку. <p>В окне Настройка печати перейдите на вкладку Бумага и выберите тип бумаги Вторичная бумага.</p>

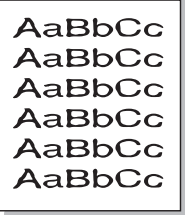
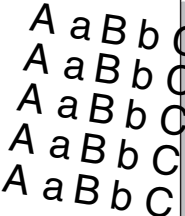
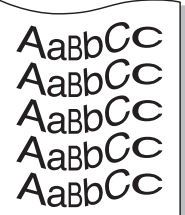
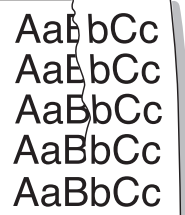
Состояние	Рекомендуемые действия
Деформированные символы 	<ul style="list-style-type: none"> Если символы искажены и имеют вид незакрашенных контуров, возможно, используется слишком гладкая бумага. Попробуйте выполнить печать на другой бумаге (см. «Выбор материала для печати» на стр. 64). Если символы искажены и текст волнообразно искривлен, возможно, блок сканирования нуждается в ремонте. Свяжитесь с представителем сервисного центра для проведения обслуживания устройства.
Перекошенные страницы 	<ul style="list-style-type: none"> Проверьте, правильно ли загружена бумага. Проверьте тип и качество бумаги (см. «Выбор материала для печати» на стр. 64). Убедитесь в том, что бумага или другой материал загружены правильно, а ограничители прилегают к стопке не слишком свободно и не слишком плотно.
Сворачивание и искривление 	<ul style="list-style-type: none"> Проверьте, правильно ли загружена бумага. Проверьте тип и качество бумаги. Высокая температура и влажность могут привести к скручиванию бумаги (см. «Выбор материала для печати» на стр. 64). Переверните пачку бумаги в лотке. Попробуйте также повернуть бумагу в лотке на 180°.
Морщинки и складки 	<ul style="list-style-type: none"> Проверьте, правильно ли загружена бумага. Проверьте тип и качество бумаги (см. «Выбор материала для печати» на стр. 64). Переверните пачку бумаги в лотке. Попробуйте также повернуть бумагу в лотке на 180°.

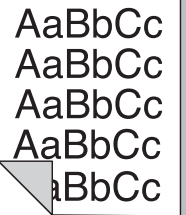
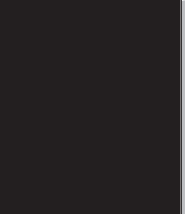
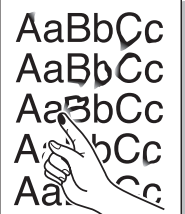
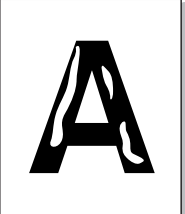
Состояние	Рекомендуемые действия
Загрязнение напечатанных страниц с обратной стороны 	<p>Проверьте, не просыпался ли тонер. Очистите внутренние части устройства (см. «Внутренняя чистка» на стр. 118).</p>
Цветные или черные страницы 	<ul style="list-style-type: none"> Возможно, неправильно установлен картридж. Извлеките картридж и установите его снова. Возможно, картридж неисправен и нуждается в замене. Замените картридж (см.). Возможно, устройство нуждается в ремонте. Обратитесь в службу технической поддержки.
Незакрепленный тонер 	<ul style="list-style-type: none"> Очистите внутренние части устройства (см. «Внутренняя чистка» на стр. 118). Проверьте тип и качество бумаги (см. «Выбор материала для печати» на стр. 64). Замените картридж (см.). Если устранить дефект не удается, возможно, устройство нуждается в ремонте. Обратитесь в службу технической поддержки.
Непропечатка символов 	<p>Непропечатка символов — это появление белых участков внутри символов, которые должны быть полностью черного цвета.</p> <ul style="list-style-type: none"> Если печать выполняется на прозрачных пленках, попробуйте использовать пленки другого типа. Непропечатка символов может быть обусловлена текстурой прозрачных пленок. Возможно, печать выполняется на стороне листа, не предназначенной для печати. Выньте бумагу и переверните ее. Возможно, бумага не соответствует установленным требованиям (см. «Выбор материала для печати» на стр. 64).

Состояние	Рекомендуемые действия
<p>Горизонтальные полосы</p> 	<p>Горизонтальные черные полосы и разводы могут появляться по указанным ниже причинам:</p> <ul style="list-style-type: none"> • Возможно, неправильно установлен картридж. Извлеките картридж и установите его снова. • Возможно, картридж неисправен. Замените картридж (см.). • Если устранить дефект не удастся, возможно, устройство нуждается в ремонте. Обратитесь в службу технической поддержки.
<p>Сворачивание</p> 	<p>Если готовые документы скручиваются или бумага не подается в устройство, выполните указанные ниже действия:</p> <ul style="list-style-type: none"> • Переверните стопку бумаги в лотке. Попробуйте также повернуть бумагу в лотке на 180°. • Настройте параметры принтера и повторите попытку. В свойствах принтера перейдите на вкладку Бумага и установите в качестве типа бумаги значение Тонкая бумага (см. «Доступ к настройкам печати» на стр. 71).
<p>На нескольких страницах появляются непонятное изображение, тонер плохо закрепляется на бумаге, снижается яркость печати или появляются загрязнения.</p>	<p>Возможно, устройство используется на высоте не ниже 1 000 м. Большая высота может влиять на качество печати — тонер может плохо закрепляться, изображение может быть слишком светлым. Вы можете выбрать правильную высоту расположения вашего устройства (см. «Настройка высоты» на стр. 59).</p>

Проблемы при копировании

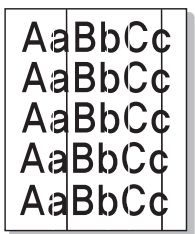
Состояние	Рекомендуемые действия
<p>Копии слишком светлые или слишком темные.</p>	<p>Для затемнения или осветления фона копий используйте функцию Яркость в меню Копирование (см. «Изменение параметров для каждой копии» на стр. 79).</p>
<p>На копиях появляются линии, пятна или другие дефекты.</p> 	<ul style="list-style-type: none"> • Если эти дефекты присутствуют в оригинальном документе, воспользуйтесь функцией Яркость в меню Копирование, чтобы осветлить фон копий (см. «Изменение параметров для каждой копии» на стр. 79). • Если в оригинальном документе этих дефектов нет, очистите блок сканирования (см. «Очистка блока сканирования» на стр. 120).

Состояние	Рекомендуемые действия
<p>Изображение на копии перекошено.</p>	<ul style="list-style-type: none"> • Оригинал документа должен лежать на стекле экспонирования лицевой стороной вниз. • Убедитесь, что бумага для копирования загружена правильно.
<p>Устройство печатает пустые страницы вместо копий.</p>	<p>Оригинал документа должен лежать на стекле экспонирования лицевой стороной вниз.</p>
<p>С копии легко стирается изображение.</p>	<ul style="list-style-type: none"> • Замените бумагу в лотке бумагой из новой упаковки. • В помещении с высокой влажностью не оставляйте бумагу надолго внутри устройства.
<p>При копировании часто происходит замятие бумаги.</p>	<ul style="list-style-type: none"> • Разверните стопку бумаги веером, чтобы разделить листы, и переверните ее в лотке. Замените бумагу в лотке новой. Проверьте положение направляющих бумаги и при необходимости отрегулируйте их. • Убедитесь, что в лоток загружена бумага подходящей плотности. • Проверьте, не осталось ли в устройстве обрывков после удаления замятой бумаги.
<p>Ресурс картриджа оказался меньше, чем ожидалось.</p>	<ul style="list-style-type: none"> • Возможно, оригиналы содержат картинки, закрашенные области или толстые линии. Например, при печати форм, бюллетеней, книг и подобных документов расходуется больше тонера. • Во время копирования крышка стекла экспонирования остается открытой. • Выключите устройство и снова включите его.

Проблемы при сканировании

Состояние	Рекомендуемые действия
Сканирование не выполняется.	<ul style="list-style-type: none"> Сканируемый документ должен лежать на стекле экспонирования лицевой стороной вниз. Возможно, для сканирования документа недостаточно памяти. Проверьте, работает ли функция Предварительное сканирование. Задайте более низкий уровень разрешения сканирования. Проверьте правильность подключения кабеля устройства. Убедитесь в исправности кабеля устройства. Подключите другой, заведомо исправный кабель. При необходимости замените кабель. Проверьте правильность настройки параметров сканера. Проверьте настройки сканирования в приложении SmartThru или в другом используемом приложении, чтобы убедиться, что задания сканирования отправляются на правильный порт (например, USB001).
Сканирование выполняется очень медленно.	<ul style="list-style-type: none"> Проверьте, не печатает ли устройство полученные данные. Если это так, дождитесь окончания печати, прежде чем начать сканирование документа. Изображения сканируются медленнее, чем текст. В режиме сканирования скорость обмена данными снижается, так как для анализа и воспроизведения отсканированного изображения требуется большой объем памяти. В настройках BIOS компьютера включите режим ECP. Это позволит увеличить быстродействие. Сведения о настройке BIOS см. в Руководстве пользователя к данному компьютеру.

Состояние	Рекомендуемые действия
<p>На экран компьютера выводится одно из указанных ниже сообщений:</p> <ul style="list-style-type: none"> Устройство не может работать в выбранном режиме H/W. Порт используется другой программой. Порт отключен Идет сканирование или печать отсканированных данных. Повторите попытку после завершения текущего задания. Неправильный дескриптор. Ошибка сканирования. 	<ul style="list-style-type: none"> Возможно, выполняется копирование или печать. Попробуйте снова после завершения этого задания. Выбранный порт уже используется. Перезагрузите компьютер и повторите попытку. Неправильно подключен кабель устройства или устройство выключено. Драйвер сканера не установлен или внешние параметры заданы неправильно. Убедитесь в том, что устройство правильно подключено и на него подается питание. Затем перезагрузите компьютер. Неправильно подключен кабель USB или устройство выключено.

Проблемы при работе с факсом

Состояние	Рекомендуемые действия
Устройство не включается, дисплей или кнопки не работают.	<ul style="list-style-type: none"> Отключите шнур питания и подключите его снова. Убедитесь в том, что в розетке есть напряжение.
Нет гудка на линии.	<ul style="list-style-type: none"> Проверьте правильность подключения устройства к телефонной линии. Проверьте, работает ли телефонная розетка. Для этого подключите к ней другой телефон.
Номера, сохраненные в памяти, набираются неправильно.	Проверьте правильность сохранения номеров в памяти. Напечатайте список Адресной книги (см. «Настройка адресной книги» на стр. 100).

Состояние	Рекомендуемые действия
Оригинал не подается в устройство.	<ul style="list-style-type: none"> Убедитесь в том, что бумага не помята и правильно загружена в устройство. Оригинал должен иметь правильный размер; бумага не должна быть слишком толстой или тонкой. Проверьте плотность закрытия автоподатчика. Возможно, требуется заменить резиновый блок автоподатчика. Обратитесь в службу технической поддержки.
Факсы не принимаются автоматически.	<ul style="list-style-type: none"> Должен быть установлен режим приема факса. Убедитесь в том, что в лотке есть бумага. Проверьте, не появляется ли на дисплее сообщение об ошибке. Устраните обнаруженные неисправности.
Факс не отправляется.	<ul style="list-style-type: none"> Оригинал должен быть загружен в автоподатчик или размещен на стекле экспонирования. Убедитесь в том, что принимающее устройство может принять отправляемый факс.
Принятый факс имеет низкое качество, или на нем есть непропечатанные места.	<ul style="list-style-type: none"> Устройство, отправившее факс, работает неправильно. Возникли помехи на линии из-за плохого качества связи. Проверьте устройство, сделав копию. Приблизительный срок службы картриджа с тонером истек. Замените картридж с тонером (см.).
Некоторые слова на принятом факсе растянуты.	На устройстве, отправлявшем факс, произошло временное замятие документа.
На отправляемых оригиналах возникают полосы.	Проверьте блок сканирования и при необходимости очистите его (см. «Очистка блока сканирования» на стр. 120).
Устройство набирает номер, но соединение с удаленным факсом установить не удается.	Возможно, удаленное устройство отключено, в нем нет бумаги, или оно не может принимать входящие звонки. Обратитесь к оператору удаленного устройства, чтобы он решил проблему.
Факс не сохраняется в памяти.	Возможно, для сохранения факса недостаточно памяти. Если на дисплее появляется сообщение о состоянии памяти, удалите из памяти ненужные факсы и повторите попытку сохранения. Обратитесь в службу технической поддержки.

Состояние	Рекомендуемые действия
В нижней части каждой страницы или на следующих страницах появляются пустые области с небольшой полоской текста сверху.	Возможно, были заданы неправильные значения для параметров бумаги. Сведения о параметрах бумаги см. в разделе «Настройка размера и типа бумаги» на стр. 69.

Неисправности в программе Диспетчер сканирования и работы с факсимильными сообщениями Samsung

Состояние	Рекомендуемые действия
Диспетчер сканирования и работы с факсимильными сообщениями Samsung не работает.	Проверьте требования к системе. Диспетчер сканирования и работы с факсимильными сообщениями Samsung работает в Windows и Mac OS (см. «Системные требования» на стр. 34).

Типичные проблемы в операционной системе Windows

Состояние	Рекомендуемые действия
Во время установки появляется сообщение «Файл уже используется».	Закройте все приложения. Удалите все приложения из группы автозагрузки принтера, затем перезагрузите Windows. Переустановите драйвер принтера.
На экране появятся сообщения «Общая ошибка защиты», «Ошибка OE», «Spool 32» или «Недопустимая операция».	Закройте все приложения, перезагрузите Windows и повторите попытку напечатать документ.
На экране появятся сообщения «Ошибка печати», «Ошибка. Превышено время ожидания».	Эти сообщения могут появляться во время печати. Дождитесь завершения устройством процесса печати. Если сообщение появляется в режиме ожидания или после завершения печати, проверьте правильность подключения и наличие ошибок.



Подробные сведения о сообщениях об ошибках см. в руководстве пользователя ОС Microsoft Windows.

Типичные проблемы в операционной системе Linux

Состояние	Рекомендуемые действия
Устройство не печатает.	<ul style="list-style-type: none"> • Проверьте, установлен ли в системе драйвер принтера. Откройте Unified Driver Configurator и на вкладке Printers в окне Printers configuration проверьте список доступных принтеров. Данное устройство должно быть в этом списке. Если это не так, запустите Add new printer wizard для настройки устройства. • Проверьте, включено ли устройство. Откройте окно Printers configuration и выберите устройство в списке принтеров. Просмотрите описание устройства на панели Selected printer. Если строка состояния содержит строку Stopped, нажмите кнопку Start. После этого устройство должно возобновить нормальную работу. Состояние «остановлено» может возникать в случае некоторых неполадок при печати. Например, это может произойти при попытке напечатать документ, если порт многофункционального устройства занят приложением для сканирования. • Убедитесь, что порт свободен. Поскольку объединенные в составе устройства принтер и сканер используют один и тот же интерфейс ввода-вывода (порт), возможны попытки одновременного доступа нескольких приложений к одному порту. Во избежание конфликтов контроль над устройством разрешен только одному приложению. Остальным приложениям будет отправляться сообщение о том, что устройство занято. Откройте окно настройки портов и выберите порт, назначенный устройству. Если порт занят другим приложением, сведения об этом отображаются на панели Selected port. В этом случае следует дождаться завершения текущего задания или нажать кнопку Release port, если в работе приложения, за которым закреплен порт, наблюдаются неполадки. • Проверьте, задан ли в приложении специальный параметр печати «-ogaw». Если параметр командной строки содержит -ogaw, удалите его, чтобы печать выполнялась правильно. В программе Gimp front-end выберите пункт «print» -> «Setup printer» и отредактируйте параметр в командной строке. • В версии CUPS (Common Unix Printing System), включаемой в поставку ОС SuSE Linux 9.2 (cups-1.1.21), зафиксированы неполадки при печати под управлением протокола IPP (Internet Printing Protocol). Используйте печать через сокет или установите более позднюю версию CUPS (cups-1.1.22 или выше).

Состояние	Рекомендуемые действия
Устройство не печатает страницы целиком, и они выходят наполовину пустыми.	Это известная проблема, возникающая в том случае, когда на цветном устройстве в 64-разрядной версии системы Linux используется пакет Ghostscript 8.51 или более ранний. Об этой проблеме сообщалось на веб-сайте bugs.ghostscript.com в статье Ghostscript Bug 688252. Она устранена в пакете AFPL Ghostscript 8.52 и более поздних версий. Для устранения этой проблемы загрузите последнюю версию пакета AFPL Ghostscript с веб-сайта http://sourceforge.net/projects/ghostscript/ и установите ee.
Сканирование посредством программы Gimp Front-end невозможно.	Проверьте, установлен ли в приложении Gimp Front-end модуль Xsane: Device dialog в меню Acquire . Если этот пункт отсутствует, установите дополнительный модуль Xsane для программы Gimp. Дополнительный модуль Xsane для программы Gimp можно найти на компакт-диске с дистрибутивом Linux или на домашней странице Gimp. Подробную информацию см. в справке ОС Linux на компакт-диске с дистрибутивом Linux или в справке приложения Gimp Front-end. При использовании другого приложения для сканирования см. справку соответствующей программы.
Выдается ошибка «Cannot open port device file» при печати документа.	Во время печати не следует изменять значения параметров выполняемого задания печати (например, с помощью служебной программы LPR). Известные версии сервера CUPS прерывают задание печати при изменении его параметров и пытаются повторно запустить прерванное задание. Поскольку драйвер Unified Linux Driver блокирует порт устройства во время печати, после внезапного прекращения работы драйвера порт остается заблокированным и недоступным для последующих заданий печати. В этом случае попробуйте освободить порт, нажав кнопку Release port в окне Port configuration .

Состояние	Рекомендуемые действия
<p>Устройство отсутствует в списке сканеров.</p>	<ul style="list-style-type: none"> • Проверьте правильность подключения устройства к компьютеру через порт USB и убедитесь, что устройство включено. • Проверьте, установлен ли в системе драйвер сканера. Откройте Unified Linux Driver, перейдите на Scanners configuration и нажмите Drivers. Убедитесь, что в списке присутствует драйвер, имя которого соответствует названию устройства. • Убедитесь, что порт свободен. Поскольку объединенные в составе устройства принтер и сканер используют один и тот же интерфейс ввода-вывода (порт), возможны попытки одновременного доступа нескольких приложений к одному порту. Во избежание конфликтов контроль над устройством разрешен только одному приложению. Остальным приложениям будет отправляться сообщение о том, что устройство занято. Обычно это происходит при запуске процедуры сканирования. При этом на экране появляется соответствующее сообщение. Для определения источника проблемы следует открыть окно Ports configuration и выбрать порт, назначенный сканеру. Символическое обозначение порта /dev/mfp0 соответствует обозначению LP:0 в свойствах сканера, /dev/mfp1 соответствует LP:1, и т. д. Порты USB начинаются с /dev/mfp4, поэтому сканеру с портом USB:0 соответствует /dev/mfp4, и так далее по порядку номеров. Когда порт занят другим приложением, это видно на панели Selected port. В этом случае следует дождаться завершения текущего задания или нажать кнопку Release port, если в работе приложения, за которым закреплен порт, наблюдаются неполадки.
<p>Устройство не сканирует.</p>	<ul style="list-style-type: none"> • Убедитесь в том, что документ загружен в устройство, а само устройство подключено к компьютеру. • Проверьте наличие ошибок ввода-вывода во время сканирования.

 Дополнительные сведения о сообщениях об ошибках см. в руководстве пользователя ОС Linux.

Типичные проблемы в операционной системе Macintosh

Состояние	Рекомендуемые действия
<p>Файлы PDF печатаются некорректно: некоторые фрагменты графики, текста или иллюстраций отсутствуют.</p>	<p>Печать файла PDF в виде изображения позволяет правильно напечатать документ. В настройках печати Acrobat включите опцию Print As Image.</p> <p> Печать файла PDF в виде изображения занимает больше времени, чем обычно.</p>
<p>После печати документа задание не исчезает из очереди печати в операционной системе Mac OS X 10.3.2.</p>	<p>Обновите систему Mac OS до версии 10.3.3 или более поздней.</p>
<p>В режиме печати обложки некоторые буквы не печатаются надлежащим образом.</p>	<p>Среда Mac OS не позволяет создавать шрифты во время печати титульной страницы. Буквы английского алфавита и цифры в режиме печати титульной страницы отображаются без искажений.</p>
<p>Неправильная передача цветов при печати документа в системе Mac OS из приложения Acrobat Reader версии 6.0 или более поздней.</p>	<p>Убедитесь в том, что настройки разрешения в драйвере устройства и в программе Acrobat Reader совпадают.</p>

 Дополнительную информацию о сообщениях об ошибках см. в руководстве пользователя Mac OS.

Расходные материалы и дополнительные компоненты

В этой главе содержится информация по приобретению расходных материалов, дополнительных и сменных компонентов для вашего устройства.

В главу входят указанные ниже разделы:

- Порядок приобретения
- Доступные материалы
- Доступные сменные компоненты
- Проверка срока службы сменных компонентов



- В зависимости от модели и комплектации внешний вид конкретного устройства может отличаться от иллюстраций в данном руководстве пользователя. Проверьте название модели.
- Набор доступных компонентов может изменяться в зависимости от страны продажи. Список доступных расходных материалов и компонентов можно получить у местного торгового представителя.

Порядок приобретения

Для того чтобы заказать расходные материалы, компоненты и запчасти, сертифицированные компанией Samsung, свяжитесь с местным представителем Samsung или розничным продавцом, у которого было приобретено устройство. Кроме того, для получения информации можно посетить сайт www.samsung.com/supplies и выбрать страну и регион.

Доступные материалы

Перед окончанием срока службы расходных материалов для устройства можно заказать материалы следующих типов:

- Замена картриджа с тономером
- Замена блока переноса изображения
- Замена контейнера для отработанного тонера

Тип	Средний ресурс ¹	Наименование компонента
Стандартный ресурс работы картриджа с тономером	<ul style="list-style-type: none">• Средний ресурс черного картриджа: 1500 стандартных страниц (черно-белая печать)• Средний ресурс цветного картриджа: 1000 стандартных страниц (желтый/пурпурный/голубой)	K407 (CLT-K407S): черный C407 (CLT-C407S): голубой M407 (CLT-M407S): пурпурный Y407 (CLT-Y407S): желтый Регион A² K4072 (CLT-K4072S): черный C4072 (CLT-C4072S): голубой M4072 (CLT-M4072S): пурпурный Y4072 (CLT-Y4072S): желтый Регион B³ K4073 (CLT-K4073S): черный C4073 (CLT-C4073S): голубой M4073 (CLT-M4073S): пурпурный Y4073 (CLT-Y4073S): желтый
Блок переноса изображения	Около 24 000 изображений ⁴	CLT-R407
Контейнер для отработанного тонера	Около 10 000 изображений ⁴ (полноцветное изображение с 5 %-ным заполнением страницы)	CLT-W409

1. Заявленный ресурс в соответствии со стандартом ISO/IEC 19798.

2. Регион A: Албания, Австрия, Бельгия, Босния, Болгария, Хорватия, Кипр, Чехия, Дания, Эстония, Финляндия, Франция, Германия, Греция, Венгрия, Италия, Латвия, Македония, Нидерланды, Норвегия, Польша, Португалия, Румыния, Сербия, Словакия, Словения, Испания, Швеция, Швейцария, Великобритания.

3. Регион B: Бангладеш, Китай, Индия, Непал, Вьетнам.

4. Количество изображений одного цвета на странице. Если документы печатаются в полноцветном режиме (голубой, пурпурный, желтый, черный), срок службы компонента уменьшается на 25 %.

! Новые картриджи и другие расходные материалы следует приобретать в той же стране, где приобреталось устройство. В противном случае картриджи и расходные материалы могут быть несовместимыми с данным устройством, поскольку конфигурация картриджа и расходных материалов отличается для разных стран.

Доступные сменные компоненты

Во избежание возникновения проблем с качеством печати и подачей бумаги, возникающих из-за износа деталей, а также для обеспечения наилучшего рабочего состояния принтера необходимо заменять перечисленные ниже компоненты после печати указанного числа страниц или по истечении срока службы.

Пункт	Средний ресурс ¹
Термофиксатор	Около 50 000 черно-белых страниц или 12 500 цветных страниц
Ролик переноса	Около 50 000 черно-белых страниц или 12 500 цветных страниц
Блок переноса (ITB)	Около 50 000 черно-белых страниц или 12 500 цветных страниц
Ролик подачи	Около 50 000 страниц

1. Ресурс зависит от операционной системы, быстродействия компьютера, используемых приложений, способа подключения, типа и размера материала для печати и сложности задания печати.

Для приобретения запчастей свяжитесь с продавцом устройства.

Настоятельно рекомендуется поручить замену компонентов уполномоченному поставщику услуг, дилеру или организации, у которой было приобретено устройство. Гарантия не распространяется на замену изнашиваемых компонентов после окончания срока их службы.

Проверка срока службы сменных компонентов

При частом замятии бумаги или проблемах печати проверьте количество страниц, распечатанных устройством. При необходимости замените соответствующие компоненты.

1. Нажмите кнопку **Меню** на панели управления.
2. Нажимайте стрелку влево/вправо. Когда появится пункт **Настр. сист.**, нажмите кнопку **ОК**.
3. Нажимайте стрелку влево/вправо. Когда появится пункт **Обслуживание**, нажмите кнопку **ОК**.
4. Нажимайте стрелку влево/вправо. Когда появится пункт **Срок службы**, нажмите кнопку **ОК**.
5. Нажимайте стрелку влево/вправо, пока на дисплее не появится нужный элемент, а затем нажмите кнопку **ОК**.
 - **Расх. материал:** распечатка страницы состояния расходных материалов.

- **Всего:** отображение общего количества страниц, напечатанных в цветном или черно-белом режиме.
- **Скан.с автоп.:** отображение количества страниц, отсканированных при помощи автоподатчика.
- **На стекле:** отображение количества страниц, отсканированных при помощи стекла экспонирования.
- **Блок пер. изобр.:** отображение количества отсканированных и напечатанных страниц.
- **Лента перен.:** отображение количества отсканированных и напечатанных страниц.
- **Термофиксатор:** отображение количества отсканированных и напечатанных страниц.
- **Ролик переноса:** отображение количества отсканированных и напечатанных страниц.
- **Ролик лотка 1:** отображение количества отсканированных и напечатанных страниц.

6. Нажмите кнопку **Стоп/Сброс** для возврата в режим готовности.

Замена картриджа с тонером

Устройство использует при печати четыре цвета и имеет четыре картриджа с тонером: желтый (Y), пурпурный (M), голубой (C) и черный (K).

Индикатор **Состояние** и сообщение на дисплее о низком уровне тонера показывают, когда следует заменить каждый картридж.

В этом случае указанный картридж нужно заменить. Перед заменой картриджа проверьте номер модели, чтобы узнать тип применяемого в устройстве картриджа.

 Щелкните по этой ссылке, чтобы посмотреть ролик о том, как правильно менять картридж.

1. Выключите устройство и подождите несколько минут, чтобы оно остыло.
2. Полностью откройте переднюю крышку за ручку.

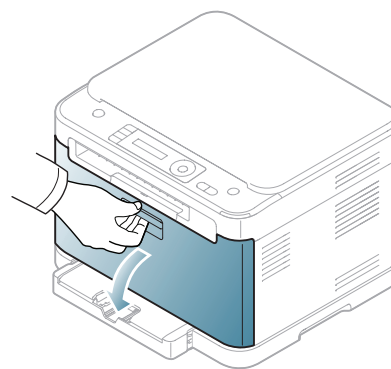

3. Возьмите картридж за обе ручки и извлеките его из устройства.

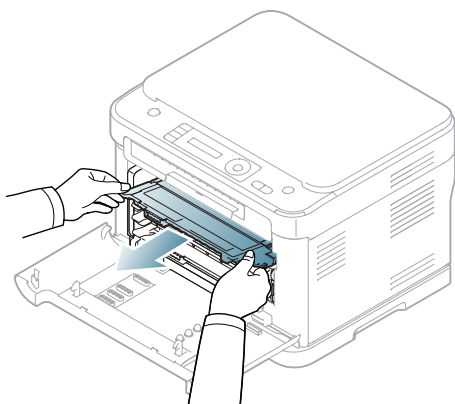

4. Снимите упаковку с нового картриджа.

! Не вскрывайте упаковку картриджа острыми предметами (ножом, ножницами и др.). При этом можно повредить поверхность картриджа.

5. Вытяните защитную пластину из нового картриджа.

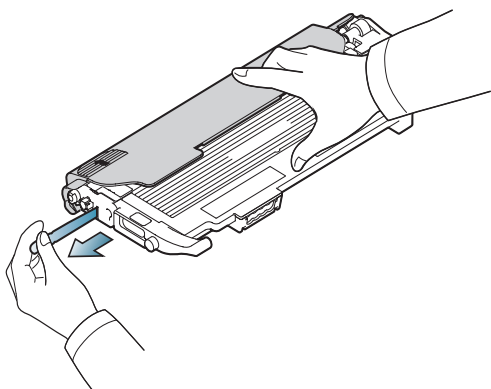

6. Возьмите картридж за обе ручки и осторожно встряхните его несколько раз из стороны в сторону для равномерного распределения тонера.

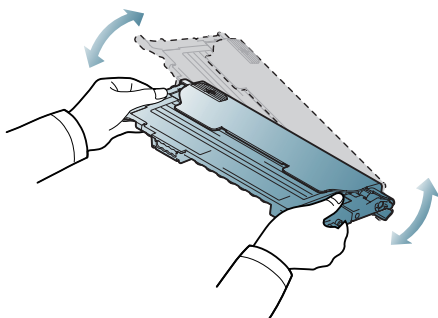

7. Положите картридж с тонером на плоскую поверхность, как показано на рисунке, и снимите защитную крышку.

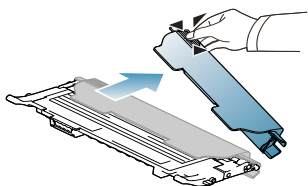

! При попадании тонера на одежду удалите его сухой тряпкой и выстирайте одежду в холодной воде. Под воздействием горячей воды тонер въедается в ткань.

8. Цвет тонера в картридже должен соответствовать цвету маркировки паза. Возьмите картридж за ручки и вставьте его в принтер до щелчка.

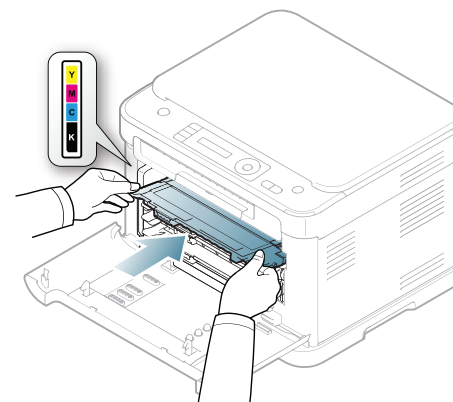

9. Закройте переднюю крышку. Убедитесь, что крышка плотно закрыта, после чего включите принтер.

! Если передняя дверца закрыта неплотно, устройство работать не будет.

Замена блока переноса изображения

Когда срок службы блока подходит к концу, на компьютере появляется окно программы Smart Panel с сообщением о необходимости его замены. Если контейнер не заменить, принтер может прекратить печать.

1. Если устройство печатает документ с компьютера или разогревается, подождите окончания задания. Затем выключите устройство.
2. Полностью откройте переднюю крышку за ручку.

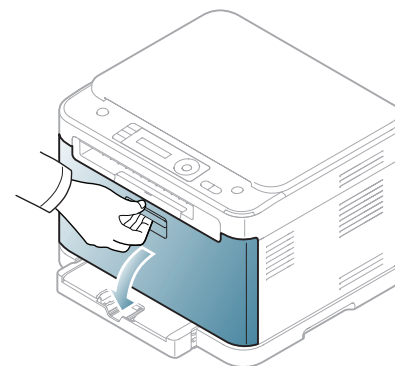

3. Возьмите передний картридж за ручки и извлеките четыре картриджа из устройства.

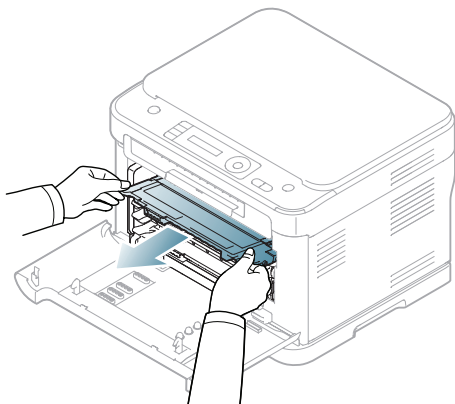

4. Вытащите контейнер для отработанного тонера из устройства за ручку.

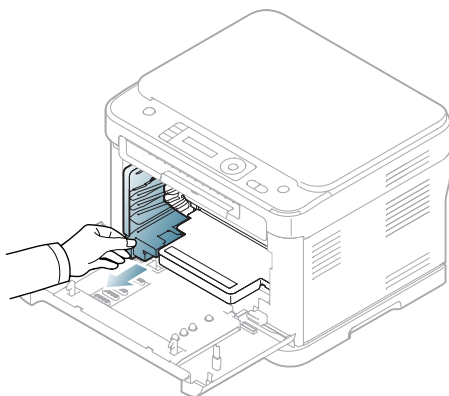

5. Вытяните блок переноса изображения из устройства за ручку, расположенную внизу блока.

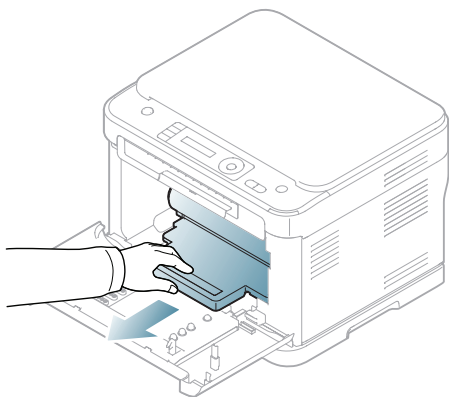

6. Снимите упаковку с нового блока переноса изображения. Снимите с блока переноса изображения заглушки и защитную бумагу.



- Не вскрывайте упаковку блока переноса изображения острыми предметами, например ножом или ножницами.
- Не касайтесь барабана, расположенного в блоке изображения. Для этого держите его за ручку.
- Будьте осторожны. Не поцарапайте поверхность блока переноса изображения.
- Не подвергайте блок переноса изображения воздействию света более нескольких минут во избежание его

повреждения. Если необходимо, накройте его листом бумаги для защиты от света.

7. Удерживая паз на передней крышке блока переноса изображения, вставьте данный блок до щелчка в принтер.

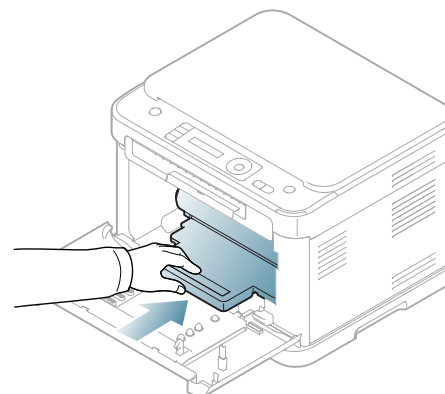

8. Вставьте контейнер сбора тонера до щелчка, затем нажмите на него, чтобы он зафиксировался.

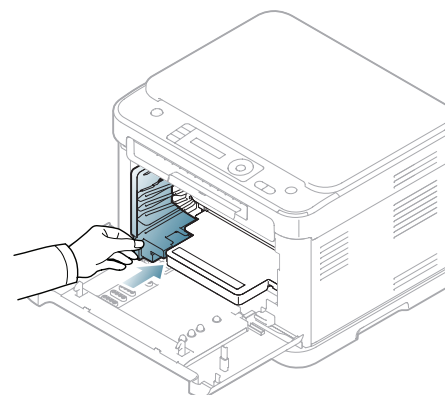

9. Вставьте четыре картриджа обратно в устройство.

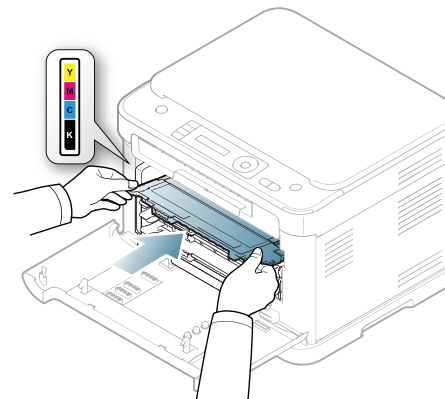

10. Закройте переднюю крышку.



Если передняя дверца закрыта неплотно, устройство работать не будет. Убедитесь, что все картриджи установлены правильно. При неправильной установке одного из картриджей с тонером передняя крышка не закроется.

11. Включите устройство.



- Подготовка устройства к работе может занять несколько минут.

- Если устройству не удастся определить состояние картриджа с тонером, откройте и закройте переднюю крышку. Если проблема повторится, выключите и включите питание.

Замена контейнера для отработанного тонера

Когда срок службы контейнера подходит к концу, на компьютере появляется окно программы Smart Panel с сообщением о необходимости замены контейнера для отработанного тонера. В противном случае принтер прекращает печать.

1. Выключите устройство и подождите несколько минут, чтобы оно остыло.
2. Полностью откройте переднюю крышку за ручку.

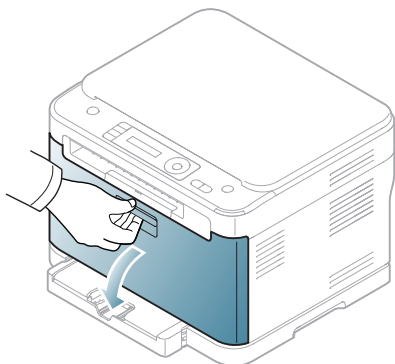

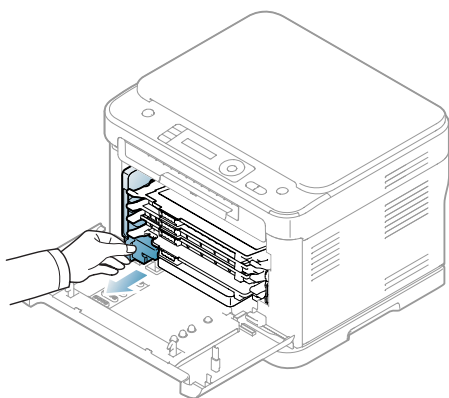

3. Вытащите контейнер для отработанного тонера из устройства за ручку.

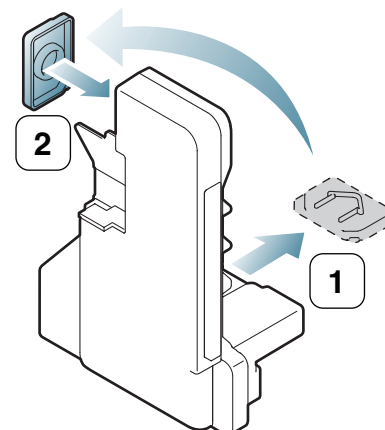

-  Положите контейнер на ровную поверхность так, чтобы тонер не высыпался.

4. Снимите с контейнера колпачок, как показано ниже, и закройте им отверстие контейнера.



-  Не наклоняйте и не переворачивайте контейнер.

5. Снимите упаковку с нового контейнера для отработанного тонера.
6. Установите новый контейнер и задвиньте его так, чтобы он зафиксировался.

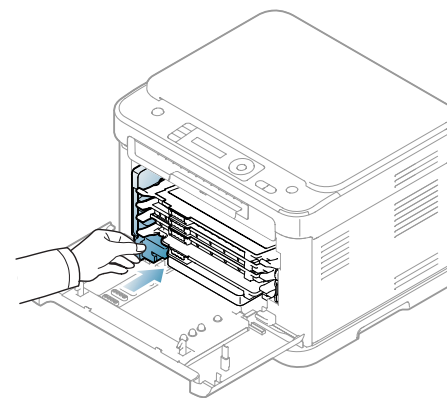

7. Закройте переднюю крышку.

-  Если передняя дверца закрыта неплотно, устройство работать не будет. Убедитесь, что все картриджи установлены правильно. При неправильной установке одного из картриджей с тонером передняя крышка не закроется.

8. Включите устройство.

Технические характеристики

В данной главе содержатся сведения о технических характеристиках устройства.

В главу входят указанные ниже разделы:

- Технические характеристики оборудования
- Характеристики воздействия на окружающую среду
- Технические характеристики электрооборудования
- Характеристики материала для печати

 Технические характеристики указаны ниже. Технические характеристики могут быть изменены без уведомления. Информацию об изменениях см. на веб-сайте www.samsung.com/printer.

Технические характеристики оборудования

Элемент		Описание
Размеры	Высота	<ul style="list-style-type: none">• CLX-3185/CLX-3185N/CLX-3185WK: 310,4 мм• CLX-3185FN/CLX-3185FW: 344,2 мм
	Глубина	<ul style="list-style-type: none">• CLX-3185/CLX-3185N/CLX-3185WK: 378 мм• CLX-3185FN/CLX-3185FW: 378 мм
	Ширина	<ul style="list-style-type: none">• CLX-3185/CLX-3185N/CLX-3185WK: 416 мм• CLX-3185FN/CLX-3185FW: 416 мм
Вес	Устройство с расходными материалами	<ul style="list-style-type: none">• CLX-3185/CLX-3185N/CLX-3185WK: 14,24 кг• CLX-3185FN/CLX-3185FW: 15,25 кг
Вес упаковки	Бумага	<ul style="list-style-type: none">• CLX-3185/CLX-3185N/CLX-3185WK: 1,85 кг• CLX-3185FN/CLX-3185FW: 1,92 кг
	Пластик	<ul style="list-style-type: none">• CLX-3185/CLX-3185N/CLX-3185WK: 0,63 кг• CLX-3185FN/CLX-3185FW: 0,73 кг

Характеристики воздействия на окружающую среду

Элемент		Описание
Уровень шума ¹	Режим печати	Менее 46 дБ (цветная печать) Менее 48 дБ (черно-белая печать)
	Режим копирования	<ul style="list-style-type: none">• Монохромное копирование<ul style="list-style-type: none">- Автоподатчик: 52 дБА- Стекло экспонирования: 50 дБА• Цветное копирование<ul style="list-style-type: none">- Автоподатчик: 50 дБА- Стекло экспонирования: 48 дБА
	В режиме ожидания	Уровень фонового шума
	В спящем режиме	Уровень фонового шума
Температура	Эксплуатация	От 10 до 32 °С
	Хранение (в упаковке)	От 0 до 40 °С

Элемент		Описание
Относительная влажность	Эксплуатация	От 20 до 80 %
	Хранение (в упаковке)	От 10 до 90 %

1. Уровень звукового давления согласно ISO 7779. Тестовая конфигурация: обычные условия установки, бумага размера А4, односторонняя печать.

Технические характеристики электрооборудования

 Требования к источнику электропитания зависят от страны или региона приобретения устройства. Не переводите величины рабочих напряжений. Это может привести к поломке устройства и потере гарантии.

Элемент		Описание
Питание ¹	Модели 110 В	110 – 127 В переменного тока
	Модели 220 В	220 – 240 В переменного тока
Потребляемая мощность	Обычный режим работы	Менее 350 Вт
	Режим готовности	Менее 60 Вт
	Режим энергосбережения	<ul style="list-style-type: none"> • CLX-3185/CLX-3185N: менее 8 Вт • CLX-3185WK/CLX-3185FN/CLX-3185FW: менее 11 Вт
	Выключенное состояние	Менее 0,45 Вт

1. Точные величины напряжения (В), частоты (Гц) и типа тока (А) см. на этикетке на корпусе устройства.

Contact SAMSUNG worldwide

If you have any comments or questions regarding Samsung products, contact the Samsung customer care center.

Country/ Region	Customer Care Center	Web Site
ARGENTINE	0800-333-3733	www.samsung.com
ARMENIA	0-800-05-555	
AUSTRALIA	1300 362 603	www.samsung.com
AUSTRIA	0810-SAMSUNG (7267864, € 0.07/min)	www.samsung.com
AZERBAIJAN	088-55-55-555	
BAHRAIN	8000-4726	
BELARUS	810-800-500-55-500	www.samsung.ua www.samsung.com/ua_ru
BELGIUM	02-201-24-18	www.samsung.com/be (Dutch) www.samsung.com/be_fr (French)
BRAZIL	0800-124-421 4004-0000	www.samsung.com
CANADA	1-800-SAMSUNG (726-7864)	www.samsung.com
CHILE	800-SAMSUNG (726-7864)	www.samsung.com
CHINA	400-810-5858 010-6475 1880	www.samsung.com
COLOMBIA	01-8000112112	www.samsung.com
COSTA RICA	0-800-507-7267	www.samsung.com
CZECH REPUBLIC	800-SAMSUNG (800-726786) Samsung Zrt., česká organizační složka, Oasis Florenc, Sokolovská394/17, 180 00, Praha 8	www.samsung.com
DENMARK	70 70 19 70	www.samsung.com
ECUADOR	1-800-10-7267	www.samsung.com
EGYPT	0800-726786	
EIRE	0818 717100	www.samsung.com
EL SALVADOR	800-6225	www.samsung.com
ESTONIA	800-7267	www.samsung.com
KAZAKHSTAN	8-10-800-500-55-500	www.samsung.com/kz_ru
KYRGYZSTAN	00-800-500-55-500	
FINLAND	030-6227 515	www.samsung.com
FRANCE	01 48 63 00 00	www.samsung.com

Country/ Region	Customer Care Center	Web Site
GERMANY	01805 - SAMSUNG (726-7864 € 0,14/min)	www.samsung.com
GEORGIA	8-800-555-555	
GUATEMALA	1-800-299-0013	www.samsung.com
HONDURAS	800-7919267	www.samsung.com
HONG KONG	(852) 3698-4698	www.samsung.com/hk www.samsung.com/hk_en/
HUNGARY	06-80-SAMSUNG (726-7864)	www.samsung.com
INDIA	3030 8282 1800 110011 1800 3000 8282 1800 266 8282	www.samsung.com
INDONESIA	0800-112-8888 021-5699-7777	www.samsung.com
ITALIA	800-SAMSUNG (726-7864)	www.samsung.com
JAMAICA	1-800-234-7267	www.samsung.com
JAPAN	0120-327-527	www.samsung.com
KSA	9200-21230	www.samsung.com
BAHRAIN	8000-4726	
LATVIA	8000-7267	www.samsung.com
LITHUANIA	8-800-77777	www.samsung.com
LUXEMBURG	261 03 710	www.samsung.com
MALAYSIA	1800-88-9999	www.samsung.com
MEXICO	01-800-SAMSUNG (726-7864)	www.samsung.com
MOLDOVA	00-800-500-55-500	www.samsung.ua www.samsung.com/ua_ru
NETHERLANDS	0900-SAMSUNG (0900-7267864) (€ 0,10/ min)	www.samsung.com
NEW ZEALAND	0800 SAMSUNG (0800 726 786)	www.samsung.com
NICARAGUA	00-1800-5077267	www.samsung.com
NORWAY	815-56 480	www.samsung.com
PANAMA	800-7267	www.samsung.com

Country/ Region	Customer Care Center	Web Site
PHILIPPINES	1800-10-SAMSUNG (726-7864) 1-800-3-SAMSUNG (726-7864) 1-800-8-SAMSUNG (726-7864) 02-5805777	www.samsung.com
POLAND	0 801 1SAMSUNG (172678) 022-607-93-33	www.samsung.com
PORTUGAL	80820-SAMSUNG (726-7864)	www.samsung.com
PUERTO RICO	1-800-682-3180	www.samsung.com
QATAR	800-2255	
REP. DOMINICA	1-800-751-2676	www.samsung.com
RUSSIA	8-800-555-55-55	www.samsung.ru
SINGAPORE	1800-SAMSUNG (726-7864)	www.samsung.com
SLOVAKIA	0800-SAMSUNG (726-7864)	www.samsung.com
SOUTH AFRICA	0860 SAMSUNG (726-7864)	www.samsung.com
SPAIN	902-1-SAMSUNG(902 172 678)	www.samsung.com
SWEDEN	0771 726 7864 (SAMSUNG)	www.samsung.com
SWITZERLAND	0848-SAMSUNG (7267864, CHF 0.08/min)	www.samsung.com
SYRIA	1825-22-73	
TADJIKISTAN	8-10-800-500-55-500	
TAIWAN	0800-329-999	www.samsung.com
THAILAND	1800-29-3232 02-689-3232	www.samsung.com
TRINIDAD & TOBAGO	1-800-SAMSUNG (726-7864)	www.samsung.com
TURKEY	444 77 11	www.samsung.com
U.A.E	800-SAMSUNG (726-7864)	www.samsung.com
U.K	0845 SAMSUNG (726-7864)	www.samsung.com
U.S.A	1-800-SAMSUNG (726-7864)	www.samsung.com
UKRAINE	8-800-502-000	www.samsung.ua www.samsung.com/ua_ru

Country/ Region	Customer Care Center	Web Site
UZBEKISTAN	8-10-800-500-55-500	www.samsung.com/kz_ru
VENEZUELA	0-800-100-5303	www.samsung.com
VIETNAM	1 800 588 889	www.samsung.com

Глоссарий

 Представленный ниже глоссарий поможет ознакомиться с продуктом. Здесь разъясняется терминология, которая обычно используется при описании процесса печати, в том числе и в данном руководстве пользователя.

802.11

802.11 — это набор стандартов беспроводной связи в локальных сетях (WLAN), разработанный комитетом стандартизации IEEE LAN/MAN (IEEE 802).

802.11b/g/n

Стандарт 802.11b/g/n позволяет использовать одно и то же оборудование в полосе частот 2,4 ГГц. Стандарт 802.11b обеспечивает полосу пропускания до 11 Мбит/с, а 802.11n — до 150 Мбит/с. На скорость передачи данных устройств 802.11b/g/n может влиять излучение микроволновых печей, беспроводных телефонов и устройств Bluetooth.

Точка доступа

Точка доступа или беспроводная точка доступа (AP или WAP) — устройство, объединяющее беспроводные устройства связи в рамках беспроводных локальных сетей (WLAN). Оно действует как центральный передатчик и приемник радиосигналов в сети WLAN.

ADF

Автоматический податчик документов (ADF) — модуль сканирования, который автоматически подает лист оригинала, так что устройство может сразу отсканировать несколько страниц.

AppleTalk

AppleTalk — это определенный набор протоколов, разработанный компанией Apple для компьютерных сетей. Он был включен в оригинальный Macintosh (1984), а сейчас его использование ограничивается компанией Apple в пользу сетей TCP/IP.

Битовая глубина

Термин компьютерной графики, означающий число битов, которые используются для описания цвета каждого пикселя растрового изображения. Большая глубина цвета дает более широкий диапазон отдельных цветов. С возрастанием количества битов число возможных цветов становится слишком большим для карты цветов. Однобитный цвет обычно называют монохромным или черно-белым.

BMP

Растровый графический формат внутреннего использования графической подсистемы Microsoft Windows (GDI), который обычно применяется в качестве простого формата графических файлов на этой платформе.

BOOTP

Протокол начальной загрузки. Сетевой протокол, используемый для автоматического получения клиентом своего IP-адреса. Получение IP-адреса происходит во время загрузки компьютеров или операционных систем, запущенных на этих компьютерах. Серверы BOOTP назначают IP-адрес каждому сетевому клиенту из адресного пула. BOOTP дает возможность бездисковым рабочим станциям получать IP-адрес перед загрузкой какой-либо современной операционной системы.

CCD

Прибор с зарядовой связью (CCD) — устройство, обеспечивающее выполнение задания сканирования. Механизм блокировки CCD также используется для удержания модуля CCD с целью предотвращения повреждений при передвижении аппарата.

Сортировка

Сортировка — это процесс печати задания наборами по несколько копий. Если выбрана сортировка, то устройство сначала печатает полный набор, а потом дополнительные копии.

Панель управления

Панель управления — это часть корпуса, как правило, вертикальная, на которой расположены элементы управления и индикации. Обычно они находятся на передней панели устройства.

Заполнение

Печатный термин, используемый для измерения расхода тонера при печати. Например, заполнение 5 % означает, что лист A4 приблизительно на 5 % заполнен изображениями или текстом. Если копия документа или его оригинал содержит сложные изображения или большой объем текста, заполнение будет большим и соответственно возрастет расход тонера.

CSV

Значения, разделенные запятыми (CSV). Данный тип формата файлов используется для обмена данными между неродственными приложениями. Из-за применения в Microsoft Excel этот формат стал стандартом де-факто в отрасли, даже среди платформ, выпущенных другими производителями.

DADF

Дуплексный автоподатчик документов (DADF) — это модуль сканирования, который автоматически подает и переворачивает лист оригинала, так что устройство может отсканировать его с обеих сторон.

По умолчанию

Значение или параметр, которые действуют при начальной установке принтера, его перезагрузке или инициализации.

DHCP

Протокол динамической конфигурации сетевого узла (DHCP) является сетевым протоколом «клиент-сервер». Сервер DHCP предоставляет параметры конфигурации на конкретный запрос от клиента DHCP, обычно компьютеру клиента параметры требуются для подключения к сети. DHCP предоставляет также механизм назначения IP-адреса компьютеру клиента.

DIMM

Модуль памяти с двухрядным расположением выводов (DIMM) — небольшая печатная плата, предназначенная для хранения данных. DIMM хранит все данные принтера, такие как данные для печати и полученные факсы.

DLNA

Альянс цифровых домашних сетей (DLNA) — стандарт, который позволяет устройствам, подключенным к домашней сети, обмениваться информацией друг с другом.

DMPr

DMPr (Digital Media Printer) — это устройство, обеспечивающее печать в домашней сети DLNA. Печать страниц выполняется путем объединения изображений с XHTML-шаблоном.

DNS

Служба доменных имен (DNS) — система, которая хранит информацию, связанную с доменными именами в распределенной по сети базе данных, такой как Интернет.

Матричный принтер

Матричный принтер — это тип компьютерного печатающего устройства с печатающей головкой, которая перемещается над листом вперед-назад. Печать происходит, когда к бумаге прижимается пропитанная чернилами тканевая лента, почти как в печатной машинке.

DPI

Точек на дюйм (DPI) — единица измерения разрешения, используемая для сканирования и печати. В целом большее значение DPI обеспечивает более высокое разрешение, больше видимых деталей изображения и больший размер файла.

DRPD

Режим распознавания условного звонка. Функция условного звонка — это услуга телефонной компании, позволяющая использовать одну телефонную линию для работы с несколькими телефонными номерами.

Модуль двусторонней печати

Механизм для автоматического переворачивания листа бумаги, с помощью которого устройство может выполнять сканирование или печать на обеих сторонах бумаги. Принтер, оснащенный модулем двусторонней печати, может печатать на обеих сторонах бумаги в течение одного цикла печати.

Рабочая нагрузка

Рабочая нагрузка — это количество страниц в месяц, которое принтер может напечатать без ухудшения качества печати. Обычно принтер имеет ограничение технического ресурса, например количество страниц в год. Технический ресурс, как правило, определяется средним количеством отпечатков в течение срока гарантийного обслуживания. Например, при рабочей нагрузке 48 000 страниц в месяц, принимая в расчет 20 рабочих дней, предельное количество страниц в день составляет 2400.

ЕСМ

Режим исправления ошибок (ЕСМ) — необязательный режим передачи данных, имеющийся в факсимильных аппаратах или в факс-модемах класса 1. Он автоматически регистрирует и исправляет ошибки в процессе передачи факса, которые иногда возникают из-за помех в телефонной линии.

Эмуляция

Эмуляция — это техника получения при помощи одного устройства тех же результатов, что и при использовании другого.

Эмулятор дублирует функции одной системы при помощи другой системы, так что вторая система ведет себя как первая. При эмуляции стараются точно воспроизвести внешние особенности функционирования, в отличие от симуляции, при которой речь идет об абстрактной модели симулируемой системы, часто имея в виду ее внутреннее состояние.

Ethernet

Ethernet — это технология организации компьютерных сетей на основе передачи кадров, используемая при создании локальных сетей. Она определяет метод проводного подключения и передачи сигналов на физическом уровне, форматы кадров и протоколы на уровне MAC (управление доступом к среде)/канальном уровне модели OSI. Наиболее полно Ethernet характеризует стандарт IEEE 802.3. Он стал самой распространенной технологией, применяемой для организации локальных сетей начиная с 1990-х годов и по сей день.

EtherTalk

Набор протоколов, разработанный компанией Apple Computer для компьютерных сетей. Он был включен в оригинальный Macintosh (1984), а сейчас его использование ограничивается компанией Apple в пользу сетей TCP/IP.

FDI

Внешний интерфейс устройства (FDI) — это плата, устанавливаемая для подключения внешнего устройства, такого как монетоприемник или карт-ридер. Такие устройства позволяют предоставлять платные услуги печати.

FTP

Протокол передачи файлов (FTP) — широко используемый протокол для обмена файлами в любой сети, поддерживающей протокол TCP/IP (такой как Интернет или Интранет).

Термофиксатор

Часть лазерного принтера, которая фиксирует тонер на материале для печати. Состоит из нагревательного ролика и ролика давления. Нанесенный на бумагу тонер закрепляется термофиксатором путем нагревания под давлением, поэтому из лазерного принтера выходит теплая бумага.

Шлюз

Соединение между компьютерными сетями или между компьютерной сетью и телефонной линией. Является очень распространенным, так как представляет собой компьютер или сеть, которая разрешает доступ другому компьютеру или сети.

Оттенки серого

Оттенки серого соответствуют светлым и темным участкам изображения при преобразовании цветных изображений в черно-белые; различные цвета представляются разными оттенками серого.

Полутона

Тип изображения, где оттенки серого имитируются печатью точек с различной плотностью. В интенсивно закрашенных областях количество точек больше, а в более светлых — меньше.

HDD

Жесткий диск (HDD) — устройство долговременного хранения информации, в котором данные в цифровом виде хранятся на быстро вращающихся дисках с намагниченными поверхностями.

IEEE

Институт инженеров по электротехнике и радиоэлектронике (IEEE) — международная некоммерческая организация, которая занимается продвижением технологий, связанных с электричеством.

IEEE 1284

Стандарт параллельного порта 1284, который был разработан Институтом инженеров по электротехнике и радиоэлектронике (IEEE). Термин 1284-B описывает особый тип разъема на конце параллельного кабеля, который подключается к периферийному устройству (например, к принтеру).

Внутренняя сеть

Частная сеть, в которой используются протоколы Интернета, связь между узлами в сети и, возможно, общедоступная система связи, обеспечивающая защиту части информации организации или операций с ее сотрудниками. Иногда термин относится только к видимой службе, внутреннему веб-сайту.

IP-адрес

IP-адрес — уникальное число, которое используется сетевыми устройствами для идентификации и взаимодействия друг с другом по сети с использованием стандарта Internet Protocol.

IPM

Изображений в минуту (IPM) — показатель скорости принтера. Значение IPM показывает количество односторонних листов, которое принтер может напечатать за одну минуту.

IPP

Интернет-протокол печати (IPP) определяет стандартный протокол печати, а также управления заданиями печати, размерами носителя, разрешением и т. п. IPP может использоваться локально или через Интернет для сотен принтеров, он поддерживает также контроль доступа, идентификацию и шифрование данных, что значительно расширяет его возможности и обеспечивает большую безопасность при печати по сравнению с предыдущими протоколами.

IPX/SPX

IPX/SPX означает обмен пакетами в Интернете/последовательный обмен пакетами. Это сетевой протокол, используемый операционной системой Novell NetWare. Как IPX, так и SPX обеспечивают службу подключения подобно TCP/IP, при этом протокол IPX имеет сходство с IP, а SPX имеет сходство с TCP. IPX/SPX первоначально был разработан для локальных сетей (LAN) и отличается эффективностью (по производительности превышает протокол TCP/IP в LAN).

ISO

Международная организация по стандартизации (ISO) — международный орган, членами которого являются представители национальных органов стандартизации. ISO публикует промышленные и коммерческие стандарты, использующиеся во всем мире.

ITU-T

Международный союз электросвязи — международная организация, созданная с целью стандартизации и регулирования международных радио- и телекоммуникаций. В его основные задачи входит стандартизация, распределение радиочастот и организация мероприятий связи между разными странами, чтобы обеспечить работу международной телефонной связи. «Т» в аббревиатуре ITU-T означает телекоммуникации.

Диаграмма ITU-T №1

Стандартная тестовая диаграмма, публикуемая ITU-T для передачи документов по факсимильной связи.

JBIG

Объединенная экспертная группа по бинарным изображениям (JBIG) — стандарт сжатия изображений без потерь качества и четкости; был разработан для сжатия бинарных изображений, в частности, факсов, но может применяться также для других изображений.

JPEG

Объединенная экспертная группа по фотографии (JPEG) — наиболее распространенный стандартный метод сжатия фотографических изображений с частичной потерей качества. Этот

формат используется для хранения и передачи фотографий в Интернете.

LDAP

Облегченный протокол доступа к каталогам (LDAP) — сетевой протокол для запросов и изменений служб каталогов, работающих по протоколу TCP/IP.

LED

Светодиодный индикатор (LED) — полупроводниковый элемент, который отображает состояние устройства.

MAC-адрес

Адрес контроля доступа к среде (MAC) — уникальный идентификатор устройства, присоединенного к сетевой среде. MAC-адрес — уникальное 48-битовое число; обычно записывается в виде 12 шестнадцатеричных символов, сгруппированных попарно (например, 00-00-0c-34-11-4e). Этот адрес обычно жестко запрограммирован в плате сетевого интерфейса (NIC) ее производителем и используется, чтобы помочь маршрутизаторам найти устройство в обширных сетях.

MFP

Многофункциональный принтер (MFP) — офисное устройство, сочетающее в одном корпусе функции принтера, копировального устройства, факса, сканера и т. п.

MH

Модифицированный алгоритм Хаффмана (MH) — алгоритм сжатия данных (изображений), передаваемых факсимильными аппаратами; рекомендуется стандартом ITU-T T.4. Данный алгоритм имеет схему продольного кодирования на основе словаря кодов, оптимизированную для эффективного сжатия пустых участков. Так как большинство факсов состоит в основном из пустых участков, это позволяет свести к минимуму время передачи большинства факсов.

MMR

Модифицированный метод модификации READ (MMR) — метод сжатия данных, рекомендованный ITU-T T.6.

Модем

Устройство, модулирующее сигнал несущей частоты путем кодирования цифровой информации, а также демодулирующее такой сигнал несущей частоты путем декодирования переданной информации.

MR

Модифицированный метод READ (MMR) — метод сжатия данных, рекомендованный ITU-T T.4. Посредством метода MR кодируется первая отсканированная строка с помощью алгоритма MH. Следующая строка сравнивается с предыдущей, определяются различия между ними, затем эти различия кодируются и передаются.

NetWare

Сетевая операционная система, разработанная компанией Novell, Inc. Сначала она использовала кооперативную многозадачность для поддержки различных служб на ПК, а сетевые протоколы были основаны на первичном стеке Xerox XNS. В настоящее время NetWare поддерживает как TCP/IP, так и IPX/SPX.

OPC

Фотобарабан (OPC) — механизм, который формирует виртуальное изображение для печати с помощью лазерного луча. Обычно представляет собой цилиндр цвета ржавчины или зеленого цвета. Поверхность барабана, содержащегося в блоке формирования изображения, медленно изнашивается в ходе эксплуатации принтера. Барабан изнашивается из-за контакта с проявляющей кистью картриджа, чистящим механизмом и бумагой; в случае износа его следует заменить надлежащим образом.

Оригиналы

Первые экземпляры (например, документа, фотографии или текста), которые копируются, воспроизводятся или переводятся, но которые сами не были скопированы или получены из чего-то другого.

OSI

Взаимодействие открытых систем (OSI) — модель, разработанная для связи Международной Организацией Стандартизации (ISO). OSI представляет стандартный модульный принцип архитектуры сети, который делит требуемый набор комплексных функций на управляемый, автономный и функциональный слои. Этими слоями являются (сверху вниз): приложение, презентация, сеанс, передача, сеть, канал передачи данных и физическая связь.

PABX

Офисная автоматическая телефонная станция (PABX) — автоматическая телефонная система коммутации, действующая в пределах учреждения.

PCL

Язык управления печатью (PCL) — язык описания страниц (PDL), разработанный компанией HP в качестве протокола принтера, который стал промышленным стандартом. Изначально разработанный для первых струйных принтеров, PCL был выпущен и в других вариантах: для термографических печатающих устройств, матричных и лазерных принтеров.

PDF

Формат переносимого документа (PDF) — разработанный компанией Adobe Systems и защищенный патентом формат файла для представления двумерных документов в виде, не зависящем от отображающего устройства и его разрешения.

PostScript

PostScript (PS) — язык описания страниц и язык программирования, используемый в основном в электронике и настольных издательских системах. Для создания изображения программа PostScript проходит через интерпретатор.

Драйвер принтера

Программа, используемая для передачи команд и данных с компьютера на принтер.

Материал для печати

Это материалы, такие как бумага, конверты, наклейки и прозрачная пленка, которые можно использовать в принтерах, сканерах, факсах и копировальных аппаратах.

PPM

Страниц в минуту (PPM) — метод измерения скорости работы принтера, означающий количество страниц, которые принтер может напечатать за одну минуту.

Файл PRN

Интерфейс, который упрощает работу, т. к. позволяет программному обеспечению взаимодействовать с драйвером устройства с помощью обычных системных команд ввода/вывода.

Протокол

Обозначение или стандарт, который устанавливает или управляет соединением, связью и передачей данных между двумя вычислительными устройствами.

PS

См. PostScript.

PSTN

Коммутируемая телефонная сеть общего пользования (PSTN) — сеть общедоступных мировых телефонных сетей с коммутацией каналов, которая обычно маршрутизируется через коммутатор (например, в производственных помещениях).

RADIUS

Служба дистанционной аутентификации пользователей по коммутируемым линиям (RADIUS) — протокол удаленной аутентификации и учета пользователей. RADIUS обеспечивает централизованное управление такими данными аутентификации, как имена и пароли пользователей, с помощью принципов AAA (аутентификация, проверка полномочий и учета) для управления сетевым доступом.

Разрешение

Резкость изображения, измеряемая в точках на дюйм (тчк/дюйм). Чем больше количество точек на дюйм, тем выше разрешение.

SMB

Блок серверных сообщений (SMB) — сетевой протокол, применяемый в основном для предоставления общего доступа к файлам, принтерам, последовательным портам и различным каналам связи между узлами сети. Кроме того, обеспечивает механизм связи с аутентификацией.

SMTP

Простой протокол электронной почты (SMTP) — стандарт для передачи электронной почты в Интернете. SMTP — относительно простой протокол на основе текста, в котором указывается один или несколько получателей сообщения, а затем передается текст сообщения. Это протокол «клиент-сервер», по которому клиент передает сообщения электронной почты серверу.

SSID

Идентификатор набора служб (SSID) — название беспроводной локальной сети. Все устройства локальной беспроводной сети обладают единым SSID, благодаря чему взаимодействуют друг с другом. Название SSID является регистрозависимым, а его длина не превышает 32 символов.

Маска подсети

Маска подсети используется в сочетании с сетевым адресом для определения того, какая часть адреса является сетевым адресом, а какая — ведущим адресом.

TCP/IP

Протокол TCP и протокол Интернета (IP) — набор протоколов связи, реализующий стек протоколов, на основе которого работает Интернет и большинство коммерческих сетей.

TCR

Отчет подтверждения передачи (TCR) предоставляет сведения о каждой передаче данных, такие как состояние задания, результат передачи и количество отправленных страниц. Этот отчет может печататься после каждого задания или только после неудачной передачи.

TIFF

Теговый формат файлов изображения (TIFF) — формат растрового изображения с переменным разрешением. Обычно TIFF описывает данные изображений, поступающие от сканера. Изображения в формате TIFF используют теги, то есть ключевые слова, определяющие характеристики содержащегося в файле изображения. Этот гибкий и независимый от платформы формат может использоваться для изображений, полученных при помощи различных приложений обработки изображений.

Картридж с тонером

Своеобразный контейнер с тонером, используемый в печатающих устройствах. Тонер — это порошок, который используется в лазерных принтерах и фотокопировальных устройствах. С его помощью формируется текст и изображения на материалах для печати. Тонер может плавиться под воздействием температуры и давления термофиксатора, за счет чего он прилипает к волокнам бумаги.

TWAIN

Промышленный стандарт для сканеров и программного обеспечения. При использовании TWAIN-совместимого сканера с TWAIN-совместимой программой сканирование может быть запущено из программы. TWAIN представляет собой программный

интерфейс приложения записи изображений для операционных систем Microsoft Windows и Apple Macintosh.

Путь UNC

Универсальное соглашение об именовании (UNC) — стандартный метод доступа к сетевым ресурсам в Windows NT и других продуктах Microsoft. Формат пути UNC выглядит следующим образом:

\\<имя_сервера>\<имя_ресурса>\<дополнительный_каталог>

URL

Унифицированный указатель ресурса (URL) — глобальный адрес документов и ресурсов в сети Интернет. Первая часть адреса указывает на используемый протокол, вторая определяет IP-адрес домена, в котором находится ресурс.

USB

Универсальная последовательная шина (USB) — стандарт, разработанный компанией USB Implementers Forum, Inc., для соединения компьютеров и периферийных устройств. В отличие от параллельного порта, USB разработан для обеспечения одновременного подключения нескольких периферийных устройств к одному USB-порту компьютера.

Водяной знак

Водяной знак — это различимое изображение или узор, которое более четко видно на просвет. Водяные знаки впервые были использованы в Болонье, Италия, в 1282 году; они применялись производителями бумаги для идентификации своей продукции, а также на почтовых марках, банкнотах и других правительственных документах, чтобы воспрепятствовать подделкам.

WEP

Протокол шифрования в беспроводной связи (WEP) — протокол безопасности, описанный стандартом IEEE 802.11, который обеспечивает тот же уровень защиты, что и в проводных локальных сетях. Безопасность в WEP обеспечивается за счет шифрования передаваемых по радиосигналу данных от одной конечной точки к другой.

WIA

Архитектура записи изображений Windows (WIA) — архитектура записи изображений, первоначально введенная в Windows Me и Windows XP. Сканирование можно запустить из этих операционных систем при помощи WIA-совместимого сканера.

WPA

Защищенный доступ Wi-Fi (WPA) — класс систем защиты беспроводных (Wi-Fi) компьютерных сетей, созданный для усовершенствования функций обеспечения безопасности WEP.

WPA-PSK

WPA-PSK (общий ключ WPA) — специальный режим работы WPA, созданный для малого бизнеса и домашних пользователей. Общий ключ (пароль) указывается в беспроводной точке доступа (WAP) и в других портативных или настольных устройствах. В режиме WPA-PSK при каждом сеансе связи между беспроводным клиентом

и соответствующей точкой доступа происходит генерация уникального ключа, что повышает безопасность соединения.

WPS

Защищенная настройка Wi-Fi (WPS) — стандарт для создания беспроводной домашней сети. Если точка беспроводного доступа поддерживает WPS, можно легко настроить беспроводное подключение к сети без компьютера.

XPS

Разработанный Microsoft формат XML Paper Specification (XPS) является спецификацией Page Description Language (PDL) и новым форматом, совмещающим преимущества переносимого и электронного документа. Это спецификация, основанная на XML, на новом способе печати и векторном, независимом от устройства формате документа.

McGrp.Ru



Сайт техники и электроники

Наш сайт McGrp.Ru при этом не является просто хранилищем [инструкций по эксплуатации](#), это живое сообщество людей. Они общаются на форуме, задают вопросы о способах и особенностях использования техники. На все вопросы очень быстро находят ответы от таких же посетителей сайта, экспертов или администраторов. Вопрос можно задать как на форуме, так и в специальной форме на странице, где описывается интересующая вас техника.