



# LASERJET PRO 100 COLOR MFP M175

## Руководство пользователя







# Цветное МФУ LaserJet Pro 100 M175

Руководство пользователя

## **Авторские права и лицензия**

© 2012 Copyright Hewlett-Packard Development Company, L.P.

Копирование, адаптация или перевод без предварительного письменного разрешения запрещены, за исключением случаев, разрешенных законом об авторских правах.

Информация, содержащаяся в этом документе, может быть изменена без предварительного уведомления.

Гарантии на изделия и услуги HP устанавливаются в специальных гарантийных положениях, прилагаемых к таким изделиям и услугам. Ничто из сказанного в настоящем документе не должно истолковываться как дополнительная гарантия. HP не несет ответственности за технические или редакторские ошибки или упущения, содержащиеся в настоящем документе.

Edition 1, 7/2012

Номер изделия: CE866-90923

## **Информация о товарных знаках**

Adobe®, Acrobat® и PostScript® являются зарегистрированными товарными знаками Adobe Systems Incorporated.

Intel® Core™ является товарным знаком Intel Corporation в США и других странах/регионах.

Java™ является зарегистрированным в США товарным знаком Sun Microsystems Inc.

Microsoft®, Windows®, Windows XP® и Windows Vista® являются зарегистрированными в США товарными знаками Microsoft Corporation.

UNIX® является зарегистрированным товарным знаком Open Group.

Название ENERGY STAR® и знак ENERGY STAR® являются зарегистрированными в США товарными знаками.

## Условные обозначения

---

- 💡 **СОВЕТ:** Врезки "совет" содержат полезные советы и ссылки.
  - 📝 **ПРИМЕЧАНИЕ.** Во врезках "примечание" указываются существенные пояснения к понятиям и процедурам выполнения заданий.
  - ⚠️ **ПРЕДУПРЕЖДЕНИЕ.** Символами предостережения обозначены инструкции, которые следует выполнять во избежание потерь данных или повреждения устройства.
  - ⚠️ **ВНИМАНИЕ!** Символы предупреждения указывают на необходимость соблюдения инструкций, которые следует выполнять во избежание травм персонала, серьезных потерь данных или существенных повреждений устройства.
-



---

# Содержание

<b>1 Основная информация об устройстве .....</b>	<b>1</b>
Сравнение изделий .....	2
Характеристики условий окружающей среды .....	3
Удобство обслуживания .....	4
Виды продукта .....	5
Вид спереди .....	5
Вид изделия сзади .....	6
Расположение серийного номера и номера модели .....	6
Устройство панели управления .....	7
<b>2 Меню панели управления .....</b>	<b>9</b>
Меню Настройка .....	10
Меню Отчеты .....	10
Меню Настройка системы .....	10
Меню Обслуживание .....	12
Сетевая установка меню (только для сетевых моделей) .....	13
Меню определенных функций .....	15
Меню копирования .....	15
<b>3 Программное обеспечение для Windows .....</b>	<b>17</b>
Поддерживаемые операционные системы семейства Windows .....	18
Поддерживаемые драйверы принтера для Windows .....	18
Выберите правильную версию драйвера принтера для Windows .....	19
Изменение параметров задания печати .....	20
Изменение настроек драйвера принтера для Windows .....	21
Изменение параметров всех заданий печати до закрытия программного обеспечения .....	21
Изменение параметров по умолчанию для всех заданий печати .....	21
Изменение параметров конфигурации продукта .....	21
Удаление программного обеспечения для Windows .....	22
Поддерживаемые утилиты для Windows .....	23
Другие компоненты и средства Windows .....	23
Программное обеспечение для других операционных систем .....	24

<b>4</b>	<b>Использование устройства с компьютерами Mac</b>	<b>25</b>
	Программное обеспечение для Mac	26
	Поддерживаемые операционные системы Mac	26
	Поддерживаемые драйверы принтера для Mac	26
	Установка программного обеспечения для Mac	26
	Удаление программного обеспечения в операционных системах Mac	29
	Приоритет параметров печати для Mac	29
	Изменение настроек драйвера принтера для Mac	30
	Программное обеспечение для компьютеров Mac	31
	Печать на компьютерах Mac	32
	Отмена задания печати на компьютерах Mac	32
	Смена типа и формата бумаги (Mac)	32
	Изменение форматов документов или печать документа на бумаге нестандартного формата	32
	Создание и использование готовых наборов на компьютерах Mac	33
	Печать обложки с помощью Mac	33
	Использование водяных знаков в Mac	33
	Печать нескольких страниц на одном листе бумаги с помощью Mac	34
	Печать на обеих сторонах листа (двусторонняя печать) в Mac	34
	Настройка параметров цвета в Mac	35
	Использование меню "Сервис" в Mac	35
	Сканирование из Mac	36
	Решение проблем в Mac	37
<b>5</b>	<b>Подключение устройства</b>	<b>39</b>
	Поддерживаемые сетевые операционные системы (только для сетевых моделей)	40
	Отказ от совместного использования принтера	40
	Использование HP Smart Install для подключения к компьютеру, проводной или беспроводной сети	41
	Подключение устройства через USB при помощи компакт-диска с программным обеспечением	42
	Подключение к сети при помощи компакт-диска с программным обеспечением (только сетевые модели)	43
	Поддерживаемые сетевые протоколы	43
	Установка устройства в проводной сети	43
	Установка устройства в беспроводной сети	44
	Настройка сетевого устройства	49
<b>6</b>	<b>Бумага и носители для печати</b>	<b>51</b>
	Использование бумаги	52
	Рекомендации по использованию специальной бумаги	52
	Смена драйвера принтера для соответствия типу и формату бумаги	54
	Поддерживаемые размеры бумаги	55



Поддерживаемые типы бумаги .....	57
Загрузка бумаги в лотки .....	59
Загрузка подающего лотка .....	59
Емкость лотка .....	60
Ориентация бумаги при загрузке в лотки .....	60
<b>7 Картридж печати и барабан переноса изображений .....</b>	<b>61</b>
Функции картриджа печати и барабана переноса изображений .....	62
Изображения расходных материалов .....	63
Изображения картриджей печати .....	63
Изображения барабанов переноса изображений .....	63
Управление картриджами и барабанами переноса изображений .....	64
Изменение настроек для картриджей/барабана переноса изображений .....	64
Инструкции по замене .....	65
Переработка расходных материалов .....	72
Хранение картриджей и барабанов переноса изображений .....	73
Политика фирмы HP относительно расходных материалов других производителей .....	73
Горячая линия HP расследования подделок и Web-узел .....	73
Решение проблем с картриджами или барабаном переноса изображений .....	74
Проверка картриджей и барабана переноса изображений .....	74
Интерпретация сообщений о картриджах и барабане переноса изображений, отображающихся на панели управления, .....	77
<b>8 Операции печати .....</b>	<b>85</b>
Отмена задания .....	86
Основные задания печати при использовании ОС Windows .....	87
Открытие драйвера принтера в Windows .....	87
Получение справки по параметрам печати в Windows .....	87
Изменение количества печатаемых копий в Windows .....	88
Сохранение нестандартных параметров печати для повторного использования в Windows .....	88
Улучшение качества печати в Windows .....	91
Двусторонняя печать из Windows .....	93
Печать нескольких страниц на листе в Windows .....	95
Выбор ориентации страницы в Windows .....	96
Настройка параметров цвета в Windows .....	97
Дополнительные задания печати при использовании ОС Windows .....	99
Печать цветного текста как черного в Windows .....	99
Печать на фирменных бланках или печатных формах в Windows .....	99
Печать на специальной бумаге, этикетках или прозрачных пленках .....	101
Печать первой или последней страницы на другой бумаге в Windows .....	103
Масштабирование документа под формат страницы .....	105

Добавление водяные знаки к документу в Windows .....	106
Создание буклета в Windows .....	107
<b>9 Цвет .....</b>	<b>109</b>
Настройка цвета .....	110
Изменение цветовых тем для задания печати .....	110
Изменение параметров цвета .....	111
Установка параметров цвета вручную .....	111
Использование технологии HP EasyColor для Windows .....	113
Подбор цветов .....	114
<b>10 Копирование .....</b>	<b>115</b>
Функции копирования .....	116
Копирование одним касанием .....	116
Несколько копий .....	116
Копирование многостраничного оригинала .....	117
Копирование удостоверений личности .....	117
Отмена задания копирования .....	118
Уменьшение или увеличение размера копии .....	119
Сортировка выполненных копий .....	119
Черно-белое или цветное копирование .....	120
Параметры копирования .....	120
Изменение качества копирования .....	120
Проверьте нет ли загрязнения на стекле сканера .....	121
Регулировка яркости копий .....	122
Задайте пользовательские параметры копирования .....	123
Установите тип и формат бумаги для копирования на специальную бумагу .....	123
Восстановление параметров по умолчанию .....	124
Копирование фотографий .....	125
Копирование оригиналов неоднородного формата .....	126
Двустороннее копирование вручную (дуплекс) .....	127
<b>11 Сканирование .....</b>	<b>129</b>
Использование функций сканера .....	130
Методы сканирования .....	130
Отмена сканирования .....	131
Параметры сканирования .....	132
Разрешение и цветопередача сканера .....	132
Качество сканирования .....	133
<b>12 Управление и обслуживание устройства .....</b>	<b>135</b>
Печать страниц информации .....	136

Изменение настроек устройства через компьютер .....	138
Использование программного обеспечения HP Web Jetadmin .....	140
Функции безопасности устройства .....	141
Блокировка устройства .....	141
Назначение системного пароля (только сетевые модели) .....	141
Настройки экономичных режимов .....	142
Режим ожидания .....	142
Настройки пониженного энергопотребления .....	142
Архивная печать .....	143
Очистка устройства .....	144
Очистите подающие ролики и подающую пластину устройства подачи документов. ....	144
Очистка тракта прохождения бумаги .....	145
Очищение наружной поверхности .....	146
Обновления .....	146

### **13 Устранение неполадок ..... 147**

Справочные ресурсы .....	148
Контрольный список устранения неполадок .....	149
Шаг 1. Убедитесь, что устройство правильно настроено .....	149
Шаг 2. Проверьте подключение кабеля или беспроводного соединения (только для сетевых моделей) .....	149
Шаг 3. Проверьте панель управления на наличие сообщений об ошибках .....	150
Шаг 4. Проверьте бумагу .....	150
Шаг 5. Проверьте программное обеспечение .....	150
Шаг 6. Протестируйте функции печати .....	150
Шаг 7. Протестируйте функции копирования .....	150
Шаг 8. Проверьте расходные материалы .....	150
Шаг 9. Попробуйте отправить задание печати с компьютера .....	151
Факторы, влияющие на производительность устройства .....	152
Восстановление заводских параметров .....	153
Интерпретация сообщений панели управления .....	154
Типы сообщений панели управления .....	154
Сообщения панели управления .....	154
Неправильная подача бумага и возникновение замятий .....	162
Устройство не захватывает бумагу .....	162
Устройство захватывает больше одного листа бумаги. ....	162
Предотвращение замятий бумаги .....	162
Устранение замятий .....	163
Улучшение качества печати .....	168
Используйте настройки для соответствующего типа носителя в драйвере принтера .....	168
Регулировка параметров цвета в драйвере принтера .....	169
Используйте бумагу, которая соответствует требованиям HP .....	170

Печать страницы очистки .....	171
Калибровка устройства для выравнивания цвета .....	171
Использование наиболее подходящего для нужд печати драйвера принтера .....	172
Устройство не печатает или печать выполняется слишком медленно .....	173
Устройство не печатает .....	173
Устройство медленно печатает .....	174
Устранение неполадок с подключением .....	175
Устранение неполадок прямого подключения .....	175
Решение проблем с сетью .....	175
Решение проблем беспроводной сети .....	177
Контрольный список для проверки беспроводного соединения .....	177
Устройство перестает печатать после завершения настройки беспроводного соединения .....	177
Устройство не печатает, а на компьютере установлен межсетевой экран стороннего разработчика .....	178
Беспроводное соединение не работает после перемещения беспроводного маршрутизатора или устройства .....	178
Невозможно подсоединить дополнительные компьютеры к устройству с функциями беспроводной связи .....	178
Устройство с беспроводным соединением теряет связь при подсоединении к виртуальной частной сети (VPN) .....	178
Сеть не представлена в списке беспроводных сетей .....	178
Беспроводная сеть не функционирует .....	179
Проблемы программного обеспечения устройства в Windows .....	180
Устранение основных проблем в Mac .....	181
Драйвер принтера не появляется в списке "Принтеры и факсы" .....	181
Имя устройства, не отображается в списке "Принтеры и факсы" .....	181
Драйвер принтера не выполняет автоматическую настройку выбранного устройства в списке "Принтеры и факсы" .....	181
Задание печати не было отправлено на нужное устройство .....	181
При подключении с помощью USB-кабеля устройство не появляется в списке "Принтеры и факсы" после выбора драйвера .....	182
При USB-соединении используется универсальный драйвер принтера .....	182
<b>Приложение А Расходные материалы и дополнительные принадлежности .....</b>	<b>183</b>
Заказ комплектующих, дополнительных принадлежностей и расходных материалов .....	184
Коды изделий .....	184
Картриджи .....	184
Барабаны переноса изображений .....	184
Кабели и интерфейсы .....	184
<b>Приложение Б Обслуживание и поддержка .....</b>	<b>185</b>
Ограниченная гарантия компании Hewlett-Packard .....	186

Premium Protection Warranty HP: Обязательство ограниченной гарантии на картридж печати LaserJet .....	188
Заявление об ограниченной гарантии на барабан переноса изображений HP LaserJet относительно замены барабана переноса изображений .....	189
Данные, сохраненные на картридже и барабане переноса изображений .....	190
Лицензионное соглашение с конечным пользователем .....	191
OpenSSL .....	194
Поддержка заказчиков .....	194
Повторная упаковка устройства .....	195

## **Приложение В Характеристики .....** 197

Физические характеристики .....	198
Потребляемая мощность, электрические характеристики и акустическая эмиссия .....	198
Требования к условиям окружающей среды .....	198

## **Приложение Г Регламентирующая информация .....** 199

Правила FCC .....	200
Программа поддержки экологически чистых изделий .....	201
Защита окружающей среды .....	201
Образование озона .....	201
Потребление электроэнергии .....	201
Использование бумаги .....	201
Пластмассовые материалы .....	201
Расходные материалы для печати HP LaserJet .....	201
Инструкции для возврата и переработки .....	202
Бумага .....	203
Ограничения для материалов .....	203
Утилизация использованного оборудования частными пользователями в странах Европейского Союза .....	204
Химические вещества .....	204
Таблица безопасности материалов (MSDS) .....	204
Дополнительная информация .....	204
Декларация о соответствии (базовые модели) .....	205
Декларации о соответствии (беспроводные модели) .....	207
Положения о безопасности .....	209
Лазерная безопасность .....	209
Правила DOC для Канады .....	209
Заявление VCCI (Япония) .....	209
Инструкции относительно кабеля питания .....	209
Правила для шнуров питания (Япония) .....	209
Директива EMC (Корея) .....	210
Заявление о лазерной безопасности (Финляндия) .....	211
Заявление GS (Германия) .....	211
Таблица веществ (Китай) .....	212

Директива, ограничивающая содержание вредных веществ (Турция) .....	212
Дополнительные положения для беспроводных устройств .....	213
Положение о соответствии требованиям FCC - США .....	213
Положения для Австралии .....	213
Положение для Бразилии (ANATEL) .....	213
Положения для Канады .....	213
Регламентирующая информация для Европейского Союза (ЕС) .....	213
Примечание для использования во Франции .....	214
Примечание для использования в России .....	214
Положение для Кореи .....	214
Положения для Тайваня .....	214
<b>Указатель .....</b>	<b>215</b>

---

# 1 Основная информация об устройстве

- [Сравнение изделий](#)
- [Характеристики условий окружающей среды](#)
- [Удобство обслуживания](#)
- [Виды продукта](#)

# Сравнение изделий

## Базовая модель



- **Скорость печати:** Печать до 16 страниц формата A4 в минуту (стр./мин.) или 17 ч/б стр./мин. формата Letter и 4 стр./мин. в цвете
- **Лоток:** 150 листов 75 г/м<sup>2</sup>
- **Выходной приемник:** 150 листов 75 г/м<sup>2</sup>
- **Возможности подключения:** Порт Hi-Speed USB 2.0
- **Двусторонняя печать (дуплекс):** Двусторонняя печать с ручной подачей (с использованием драйвера принтера)
- **Первоначальные картриджи принтера:** Поставляется вместе с устройством

## Сетевая модель



Цветное МФУ HP LaserJet Pro 100 M175 plus:

- **Возможности подключения:** Поддержка работы в беспроводной сети по стандарту 802.11b/g/n, возможность подключения к вычислительным сетям 10Base-T/100Base-TX



## Характеристики условий окружающей среды

Вторичное использование материалов	Сократите ущерб, используя бумагу, изготовленную из макулатуры. Утилизируйте картриджи печати, используя способы их возврата в компанию HP.
Экономия электроэнергии	Ждущий режим и режим пониженного потребления позволяют экономить электроэнергию. Технология мгновенного закрепления тонера HP Instant-on обеспечивает высокую скорость печати первой страницы после выхода устройства из режима ожидания или режима пониженного потребления, что ускоряет процесс выполнения задания печати.
Двусторонняя печать с ручной подачей	Экономия бумаги благодаря наличию двусторонней печати в ручном режиме
Печать нескольких страниц на листе	Экономия бумаги за счет использования двусторонней печати. Доступ к этой функции осуществляется через драйвер принтера.

## Удобство обслуживания

Устройство снабжено функциями, которые облегчают работу для пользователей.

- Электронное руководство пользователя, совместимое с программами чтения текста с экрана.
- Все дверцы и крышки открываются одной рукой.

# Виды продукта

## Вид спереди

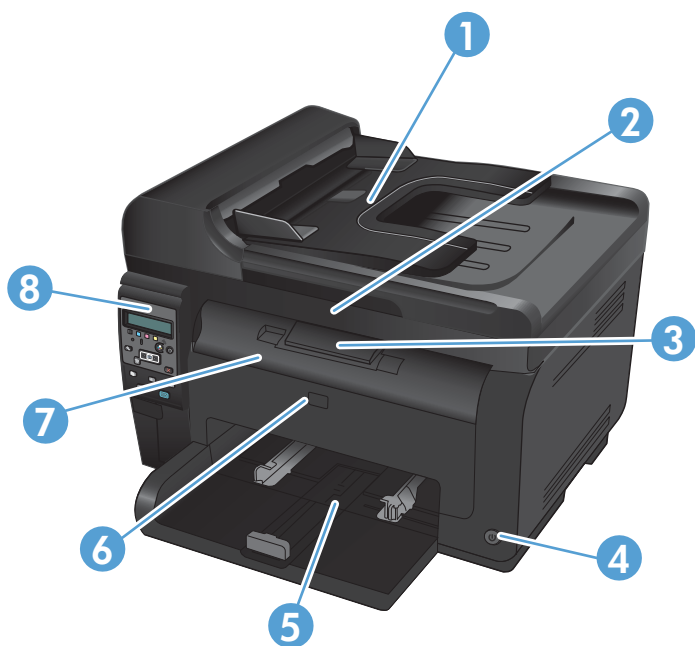

1	Устройство подачи документов
2	Сканер
3	Выходной приемник
4	Кнопка питания
5	Основной подающий лоток
6	Передняя крышка (доступ к барабану переноса изображений)
7	Передняя дверца (обеспечивает доступ к картриджам)
8	Панель управления

## Вид изделия сзади

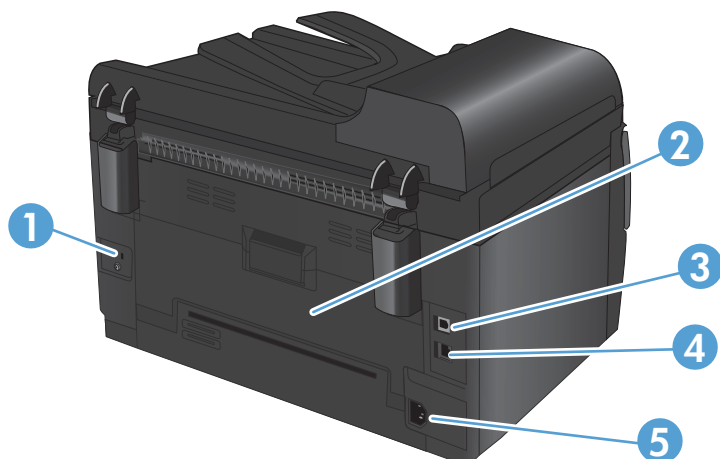

1	Слот безопасности
2	Задняя дверца для устранения замятий
3	Порт USB
4	Внутренний сетевой порт HP (только сетевые модели)
5	Разъем шнура питания

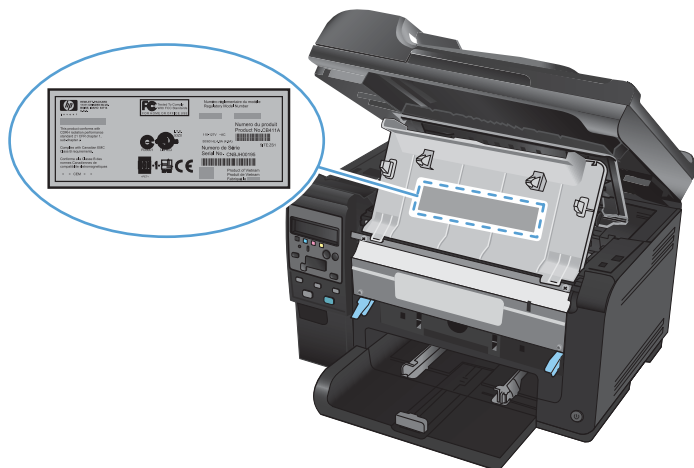

## Расположение серийного номера и номера модели

Наклейка, содержащая номер модели и серийный номер, находится на внутренней стороне передней крышки.



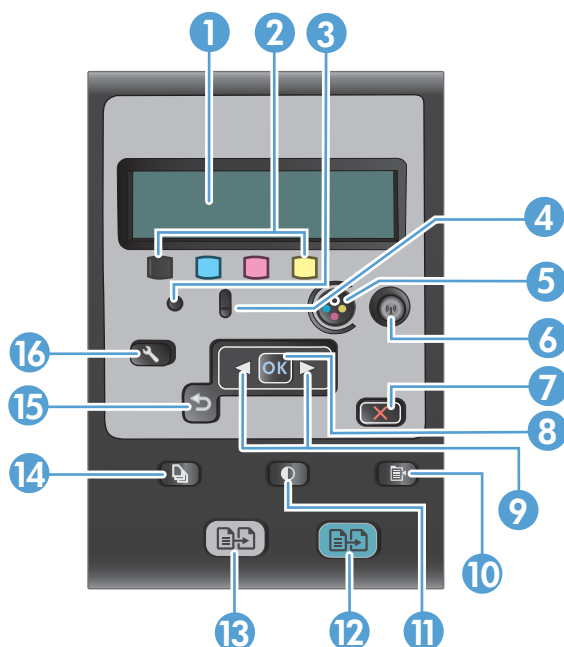

## Устройство панели управления



1	<b>Дисплей панели управления:</b> На дисплее отображается информация о продукте. Меню на дисплее используется для установки параметров продукта.
2	<b>Индикаторы уровня тонера.</b> Данные индикаторы показывают оценочное количество тонера в каждом картридже.
3	<b>Индикатор готовности.</b> Этот индикатор указывает на готовность устройства или на обработку задания.
4	<b>Индикатор "Внимание".</b> Этот индикатор указывает на наличие проблемы в устройстве. Сообщение отобразится на дисплее.
5	<b>Кнопка картриджа.</b> Если дверца картриджа закрыта, нажмите эту кнопку для поворота карусели картриджа.
6	<b>Кнопка беспроводного соединения (только для сетевых моделей)</b> Нажмите эту кнопку, чтобы открыть <b>Беспров. меню</b> . Для запуска процедуры настройки беспроводного соединения Wi-Fi Protected Setup (WPS) нажмите и удерживайте эту кнопку. Индикатор показывает состояние беспроводного соединения.
7	<b>Кнопка "Отмена".</b> Нажмите кнопку Отмена <b>X</b> для отмены текущего задания.
8	<b>Кнопка ОК.</b> Кнопка <b>OK</b> используется для подтверждения настроек или действий.
9	<b>Кнопки со стрелками.</b> Кнопки со стрелками используются для перемещения в меню и для настройки определенных параметров.
10	<b>Кнопка "Меню копирования".</b> Нажмите кнопку <b>Меню копирования</b>  , чтобы открыть меню параметров копирования.
11	<b>Кнопка "Светлее/темнее".</b> Кнопка <b>Светлее/Темнее</b>  используется для управления яркостью отпечатка.
12	<b>Кнопка для цветного копирования.</b> Нажмите кнопку <b>Цветная печать</b> , чтобы начать копирование цветного документа.
13	<b>Кнопка для черно-белых копий</b> Нажмите кнопку <b>Черный</b> , чтобы начать копирование черно-белого документа.
14	<b>Кнопка "Кол-во копий".</b> Кнопка <b>Кол-во копий</b>  используется для установки количества копий, которые требуется распечатать в ходе текущего задания копирования.

---

15	<b>Кнопка "Назад"</b> . Кнопка Назад  используется для возврата в предыдущее меню или для выхода из меню и возвращения в состояние готовности.
16	<b>Кнопка "Настройка"</b> . Нажмите кнопку Настройка  , чтобы открыть главное меню.

---

---

## 2 Меню панели управления

- [Меню Настройка](#)
- [Меню определенных функций](#)

## Меню Настройка

Чтобы открыть данное меню, нажмите кнопку Настройка . Доступны следующие подменю:

- **Отчеты**
- **Настройка системы**
- **Обслуживание**
- **Сетевая установка**

## Меню Отчеты

Уровень 1
Демонстрационная страница
Структура меню
Отчет о конф.
Состояние расходных материалов
Статистика сети (Только для сетевых моделей)
Страница расхода
Список шрифтов PCL
Список шрифтов PS
Список шрифтов PCL6
Журнал использования цвета
Страница обслуж.
Страница диагностики
Качество печати

## Меню Настройка системы

В следующей таблице пункты, отмеченные звездочкой (\*), означают параметры с заводскими настройками по умолчанию.

Уровень 1	Уровень 2	Уровень 3	Значения
Язык			Списки доступных языков панели управления.



Уровень 1	Уровень 2	Уровень 3	Значения	
Настройка бумаги	Выб. формат бумаги		Letter	
			A4	
			Legal	
	Выб. тип бумаги		Список поддерживаемых типов печатных носителей.	
	Лоток 1	Тип бумаги	Список доступных типов бумаги.	
Формат бумаги		Размеры материалов для печати.		
	Нет бумаги: действие		<p>Ждать*</p> <p>Отмена</p> <p>Игнорировать</p>	
Качество печати	Калибровка цвета		Калибровать	
			После включения	
Параметры энергопотребления	Задержка включения режима ожидания		Выкл.	
			1 мин.	
			15 минут*	
			30 минут	
			1 час	
		2 часа		
		Автоматическое выключение	Задержка автоматического отключения	Никогда
				30 минут*
				1 час
				2 часа
	4 часа			
	8 часов			
	24 часа			
		Событие пробуждения	<p>Задание USB</p> <p>Задание LAN</p> <p>Задание по беспроводной сети</p> <p>Нажатие на кнопку</p>	

Уровень 1	Уровень 2	Уровень 3	Значения
Параметры расходных материалов	Черный картридж	Параметры "при очень низком уровне"	Стоп Подсказка Продолжить*
		Нижний предел	(Диапазон 1-100)
	Цветные картриджи	Параметры "при очень низком уровне"	Стоп Подсказка Продолжить Печать черным*
		Нижний предел	Голубой (Диапазон 1-100) Пурпурный (Диапазон 1-100) Желтый (Диапазон 1-100)
	Барабан	Параметры "при очень низком уровне"	Стоп* Подсказка Продолжить
		Нижний предел	(Диапазон 1-100)
	Сохранение данных об использовании		В расх. материалах* Не в расх. материалах
Шрифт Courier			Обычный* Темный
Цветное копирование			Вкл.* Выкл.

## Меню Обслуживание

В следующей таблице пункты, отмеченные звездочкой (\*), означают параметры с заводскими настройками по умолчанию.

Уровень 1	Уровень 2	Значения
Страница очистки		
Режим очистки		
Скорость USB		Высокая* Полная
Снижение скруч.		Вкл. Выкл.*
Арх. печать		Вкл. Выкл.*
Дата микропрограммы		
Восстановление значений по умолчанию		

## Сетевая установка меню (только для сетевых моделей)

В следующей таблице пункты, отмеченные звездочкой (\*), означают параметры с заводскими настройками по умолчанию.

Уровень 1	Уровень 2	Значения
Беспров. меню	Wi-Fi Protected Setup	
	Запустить проверку сети	
	Включение и отключение беспроводного соединения	Вкл.* Выкл.
Настройка TCP/IP		Автоматически* Вручную
	Автоперекл.	Вкл.* Выкл.
Сетевые службы	IPv4	Вкл.*
	IPv6	Выкл.
Показ. IP-адр.		Да Нет*

Уровень 1	Уровень 2	Значения
Скорость соединения		Автоматически*
		Дупл. 10Т
		Полуд. 10Т
		Дупл. 100ТХ
		Полуд. 100ТХ
Восстановление значений по умолчанию		

## Меню определенных функций

В устройстве предусмотрено наличие отдельного меню для функций копирования. Чтобы открыть это меню нажмите кнопку **Меню копирования**  на панели управления.

### Меню копирования

В следующей таблице пункты, отмеченные звездочкой (\*), означают параметры с заводскими настройками по умолчанию.

Уровень 1	Уровень 2	Значения
Кол-во копий		(Диапазон 1*-99)
Копирование ID		
Уменьшение/ увеличение		Оригинал = 100%* Legal к Letter=78% Legal к A4=83% От A4 до Letter=94% Letter к A4=97% Вся стр. = 91% По размеру страницы 2 стр./лист 4 стр./лист Спец.:25-400%
Контрастн.		(Ползунок с 11 настройками)
Оптимизация		Авто* Смешанный Изображение Текст
Бумага	Формат бумаги	Размеры материалов для печати.
	Тип бумаги	Список доступных типов бумаги.
Многостран. копия		Вкл. Выкл.*
Сортировка		Вкл.* Выкл.
Выбор лотка		Автовыбор* Лоток 1

Уровень 1	Уровень 2	Значения	
Двусторонняя		1 на 1 сторон.*	
		1 на 2 сторон.	
Режим черновика		Вкл.	
		Выкл.*	
Наст-ка изобр.	Яркость	(Ползунок с 11 настройками)	
	Контраст	(Ползунок с 11 настройками)	
	Резкость	(Ползунок с 11 настройками)	
	Фон	(Ползунок с 11 настройками)	
	Баланс цвета	<b>Красный</b>	
			(Ползунок с 11 настройками)
<b>Зеленый</b>			
		(Ползунок с 11 настройками)	
	<b>Синий</b>		
		(Ползунок с 11 настройками)	
	Доля серого	(Ползунок с 11 настройками)	
Установить новые значения по умолчанию			
Восстановление значений по умолчанию			

---

## 3 Программное обеспечение для Windows

- [Поддерживаемые операционные системы семейства Windows](#)
- [Поддерживаемые драйверы принтера для Windows](#)
- [Выберите правильную версию драйвера принтера для Windows](#)
- [Изменение параметров задания печати](#)
- [Изменение настроек драйвера принтера для Windows](#)
- [Удаление программного обеспечения для Windows](#)
- [Поддерживаемые утилиты для Windows](#)
- [Программное обеспечение для других операционных систем](#)

## Поддерживаемые операционные системы семейства Windows

К принтеру прилагается программное обеспечение для следующих операционных систем семейства Windows®:

- Windows 7 (32- и 64-разрядная версии)
- Windows Vista (32- и 64-разрядная версии)
- Windows XP (32-разрядная версия, пакет обновления версии 2)
- Windows Server 2003 (32-разрядная версия, пакет обновления версии SP3)
- Windows Server 2008 (32-разрядная и 64-разрядная)

## Поддерживаемые драйверы принтера для Windows

Устройство поставляется с программным обеспечением для Windows, которое позволяет устройству обмениваться данными с компьютером. Это программное обеспечение называется «драйвер принтера». Драйверы принтера обеспечивают доступ функциям устройства, таким как печать на бумаге нестандартного формата, изменение размеров документов и нанесение водяных знаков.

 **ПРИМЕЧАНИЕ.** Последние версии драйверов можно получить на веб-сайте [www.hp.com/support/LJColorMFPM175](http://www.hp.com/support/LJColorMFPM175).



# Выберите правильную версию драйвера принтера для Windows

Драйверы принтера обеспечивают доступ к функциям продукта и позволяют компьютеру взаимодействовать с изделием (с помощью языка принтера). Сведения о дополнительном ПО и языках см. в примечаниях по установке и readme-файлах на компакт-диске устройства.

## Описание драйвера HP PCL 6

- Устанавливается с помощью мастера Установка принтера
- Предоставляется как драйвер по умолчанию
- Рекомендуется для печати во всех средах Windows
- Обеспечивает оптимальную общую скорость и поддержку функций продукта для большинства пользователей
- Разработан для согласования с интерфейсом Windows GDI для максимального быстродействия в средах Windows
- Может быть несовместим с ПО сторонних производителей или нестандартным ПО на основе PCL 5

## Описание драйвера HP UPD PS

- Доступно для скачивания из Интернета на странице [www.hp.com/support/LJColorMFPM175](http://www.hp.com/support/LJColorMFPM175)
- Рекомендуется для печати из программного обеспечения Adobe® или другими программами, тесно связанными с графикой
- Обеспечивает поддержку печати в соответствии с требованиями эмуляции Postscript, а также поддержку шрифтов Postscript Flash

## Описание драйвера HP UPD PCL 5

- Доступно для скачивания из Интернета на странице [www.hp.com/support/LJColorMFPM175](http://www.hp.com/support/LJColorMFPM175)
- Совместим с предыдущими версиями PCL и старыми продуктами HP LaserJet
- Наилучший выбор для ПО сторонних производителей и нестандартного ПО
- Разработан для использования в корпоративных средах Windows в качестве единого драйвера для нескольких моделей принтеров
- Является предпочтительным для печати с мобильного компьютера Windows на несколько моделей принтера

## Изменение параметров задания печати

Средство для изменения параметров	Метод изменения параметров	Длительность изменения	Иерархия изменений
Параметры программы	В меню "Файл" программы выберите "Параметры страницы" или аналогичную команду.	Указанные параметры действуют только для текущего задания печати.	Измененные здесь параметры заменяют параметры, измененные в любом другом месте.
"Свойства принтера" в программе	<p>Шаги отличаются в зависимости от программы. Данная процедура является наиболее общей.</p> <ol style="list-style-type: none"><li>1. В меню <b>Файл</b> программного обеспечения щелкните <b>Печать</b>.</li><li>2. Выберите устройство, а затем щелкните пункт <b>Свойства</b> или <b>Параметры</b>.</li><li>3. Измените параметры на соответствующих вкладках.</li></ol>	Указанные параметры действуют только для текущего сеанса работы с программой.	Измененные параметры заменяют настройки драйвера принтера и параметры устройства по умолчанию.
Параметры драйвера принтера по умолчанию	<ol style="list-style-type: none"><li>1. Откройте список принтеров на компьютере и выберите устройство. <b>ПРИМЕЧАНИЕ.</b> Этот шаг отличается в зависимости от операционной системы.</li><li>2. Щелкните <b>Принтер</b>, а затем <b>Настройки печати</b>.</li><li>3. Измените параметры на соответствующих вкладках.</li></ol>	Указанные параметры остаются такими до следующего изменения. <b>ПРИМЕЧАНИЕ.</b> Этот метод изменяет настройки драйвера принтера по умолчанию во всех программах.	В программе можно вручную изменить эти настройки.
Настройки принтера по умолчанию	Параметры устройства можно изменять на панели управления, или в программе администрирования, входящей в комплект поставки продукта.	Указанные параметры остаются такими до следующего изменения.	Указанные параметры можно изменить с помощью различных средств.

# Изменение настроек драйвера принтера для Windows

## Изменение параметров всех заданий печати до закрытия программного обеспечения

1. В используемой программе в меню **Файл** щелкните на **Печать**.
2. Выберите драйвер, а затем щелкните на **Свойства** или **Настройка**.

Действия могут отличаться от указанных. Здесь приведена стандартная процедура.

## Изменение параметров по умолчанию для всех заданий печати

1. **Windows XP, Windows Server 2003 и Windows Server 2008** (с помощью стандартного меню "Пуск"): Щелкните **Пуск**, а затем **Принтеры и факсы**.

**Windows XP, Windows Server 2003 и Windows Server 2008** (с помощью стандартного меню "Пуск"): Нажмите **Пуск**, выберите **Настройка**, а затем **Принтеры**.

**Windows Vista**: Нажмите кнопку **Пуск**, выберите **Панель управления**, а затем выберите **Принтер** в категории **Программное обеспечение и звук**.

**Windows 7**: Нажмите кнопку **Пуск**, затем выберите **Устройства и принтеры**.

2. Правой кнопкой мыши щелкните на значке драйвера и выберите **Настройка печати**.

## Изменение параметров конфигурации продукта

1. **Windows XP, Windows Server 2003 и Windows Server 2008** (с помощью стандартного меню "Пуск"): Щелкните **Пуск**, а затем **Принтеры и факсы**.

**Windows XP, Windows Server 2003 и Windows Server 2008** (с помощью стандартного меню "Пуск"): Нажмите **Пуск**, выберите **Настройка**, а затем **Принтеры**.

**Windows Vista**: Нажмите кнопку **Пуск**, выберите **Панель управления**, а затем выберите **Принтер** в категории **Программное обеспечение и звук**.

**Windows 7**: Нажмите кнопку **Пуск**, затем выберите **Устройства и принтеры**.

2. Правой кнопкой мыши выберите значок драйвера, затем **Свойства** или **Свойства принтера**.
3. Выберите вкладку **Параметры устройства**.

# Удаление программного обеспечения для Windows

## Windows XP

1. Нажмите **Пуск** и выберите **Программы**.
2. Щелкните **HP**, а затем имя устройства.
3. Нажмите **Удалить**, затем следуйте указаниям на экране компьютера для удаления программного обеспечения.

## Windows Vista и Windows 7

1. Нажмите **Пуск**, а затем выберите **Программы**.
2. Щелкните **HP**, а затем имя устройства.
3. Нажмите **Удалить**, затем следуйте указаниям на экране компьютера для удаления программного обеспечения.

## Поддерживаемые утилиты для Windows

- HP Web Jetadmin

## Другие компоненты и средства Windows

- Программа установки программного обеспечения - автоматизирует установку системы печати.
- Электронная регистрация через Интернет.
- HP LaserJet Scan

## Программное обеспечение для других операционных систем

ОС	Программное обеспечение
UNIX	Для загрузки программы установки HP Jetdirect системы UNIX для сетей HP-UX и Solaris перейдите на Web-сервер <a href="http://www.hp.com/support/net_printing">www.hp.com/support/net_printing</a> .
Linux	Дополнительную информацию см. на странице <a href="http://www.hp.com/go/linuxprinting">www.hp.com/go/linuxprinting</a> .

---

## 4 Использование устройства с компьютерами Mac

- [Программное обеспечение для Mac](#)
- [Печать на компьютерах Mac](#)
- [Сканирование из Mac](#)
- [Решение проблем в Mac](#)

# Программное обеспечение для Mac

## Поддерживаемые операционные системы Mac

Устройство поддерживает следующие операционные системы Mac:

- Mac OS X 10.5 и 10.6

 **ПРИМЕЧАНИЕ.** Для Mac OS X 10.5 и выше поддерживаются процессоры PPC и Intel® Core™. Поддерживаются системы Macintosh с процессорами Intel Core под управлением Mac OS X 10.6.

## Поддерживаемые драйверы принтера для Mac

Программа установки ПО HP LaserJet содержит файлы PostScript® Printer Description (PPD), Printer Dialog Extensions (PDE) и HP Printer Utility для использования на компьютерах Mac OS X. Файлы PPD и PDE принтера HP, в сочетании с встроенными Apple драйверами принтера PostScript, обеспечивают полнофункциональную печать и доступ ко всем особым функциям принтеров HP.

## Установка программного обеспечения для Mac

### Установка программы для Mac компьютеров, подключенных непосредственно к устройству

Данное устройство поддерживает соединение USB 2.0. Необходимо использовать кабель USB типа "А-В". Убедитесь, что длина кабеля не превышает 2 метра.

1. Подключите USB-кабель к устройству и компьютеру.

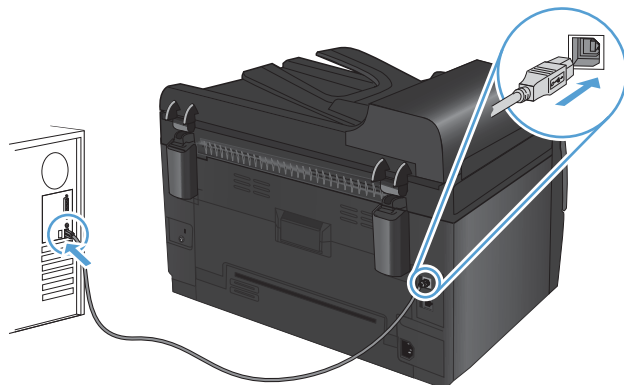

2. Установите программное обеспечение с компакт-диска.
3. Щелкните на значке HP Installer и следуйте инструкциям на экране.



4. На экране "Поздравляем!" щелкните на кнопке **ОК**.
5. Для проверки правильности установки программного обеспечения распечатайте страницу из любого приложения.

## Установка программного обеспечения для компьютеров Mac в проводной сети

### Настройка IP-адреса

IP-адрес продукта можно настроить вручную или автоматически с помощью DHCP, BootP или AutoIP.

### Ручная настройка

Только протокол IPv4 можно настраивать вручную.

1. На панели управления нажмите кнопку **Настройка** .
2. С помощью кнопок со стрелками выберите **Сетевая установка**, затем нажмите кнопку **ОК**.
3. С помощью кнопок со стрелками выберите **Настройка TCP/IP**, затем нажмите кнопку **ОК**.
4. С помощью кнопок со стрелками выберите **Вручную**, затем нажмите кнопку **ОК**.
5. С помощью клавиш со стрелками задайте IP-адрес, затем нажмите клавишу **ОК**.
6. Если IP-адрес введен неверно, с помощью кнопок со стрелками выберите параметр **Нет**, затем нажмите кнопку **ОК**. Вернитесь к шагу 5 и введите правильный адрес IP, а затем повторите этот же шаг для ввода маски подсети и параметров шлюза по умолчанию.

### Автоматическая настройка

1. На панели управления нажмите кнопку **Настройка** .
2. С помощью кнопок со стрелками выберите **Сетевая установка**, затем нажмите кнопку **ОК**.
3. С помощью кнопок со стрелками выберите **Настройка TCP/IP**, затем нажмите кнопку **ОК**.
4. С помощью кнопок со стрелками выберите **Автоматически**, затем нажмите кнопку **ОК**.

Автоматическая настройка адреса IP может занять несколько минут.

---

 **ПРИМЕЧАНИЕ.** Если необходимо включить или выключить определенные автоматические режимы IP (например, BOOTP, DHCP или AutoIP), воспользуйтесь утилитой IP.

---

### Установка программного обеспечения

1. Закройте все программы на компьютере.
2. Установите программное обеспечение с компакт-диска.
3. Щелкните на значке программы установки IP и следуйте инструкциям на экране.

4. На экране "Поздравляем!" щелкните на кнопке **ОК**.
5. Для проверки правильности установки программного обеспечения распечатайте страницу из любого приложения.

## Установка программного обеспечения для компьютеров Mac в беспроводной сети

Перед тем как устанавливать программное обеспечение к продукту и настраивать его на работу с беспроводной сетью, убедитесь в отсутствии подключения продукта к сети через сетевой кабель.

### Настройка подключения устройства к беспроводной сети при помощи WPS

Если беспроводной маршрутизатор поддерживает Wi-Fi Protected Setup (WPS), тогда этот способ является наиболее простым методом подключения устройства к беспроводной сети.

1. Нажмите кнопку WPS на беспроводном маршрутизаторе.
2. Нажмите и удерживайте кнопку Беспроводное соединение  на панели управления устройства в течение двух секунд. Отпустите кнопку, когда начнет мигать индикатор беспроводной сети.
3. Подождите две минуты, пока устройство не установит сетевое соединение с беспроводным маршрутизатором.

---

 **ПРИМЕЧАНИЕ.** Если указанным способом подключиться не удастся, попробуйте подсоединить устройство к беспроводной сети с помощью кабеля USB.

---

### Настройка подключения устройства к беспроводной сети при помощи кабеля USB

Этот метод следует использовать для подключения устройства к беспроводной сети в том случае, если сетевой маршрутизатор не поддерживает WiFi-Protected Setup (WPS). Использование кабеля USB для передачи параметров облегчает подключение. По окончании настройки соединения USB-кабель можно отключить и использовать беспроводное соединение.

1. Вставьте установочный компакт-диск с программным обеспечением в устройство чтения компакт-дисков компьютера.
2. Следуйте инструкциям на экране. При запросе выберите параметр **Подключить по беспроводной сети**. При запросе подключите USB-кабель к устройству.

---

 **ПРЕДУПРЕЖДЕНИЕ.** Не подсоединяйте USB-кабель до появления соответствующего сообщения в процессе установки ПО.

---

3. По окончании установки распечатайте таблицу параметров и убедитесь, что устройству присвоено имя SSID.
4. По окончании настройки соединения отсоедините кабель USB.

## Удаление программного обеспечения в операционных системах Mac

Для удаления этого программного обеспечения у вас должны быть права администратора.

1. Отсоедините устройство от компьютера.
2. Откройте **Приложения**.
3. Выберите **Hewlett Packard**.
4. Выберите **HP Uninstaller**.
5. Выберите устройство в списке устройств и щелкните на кнопке **Удалить**.
6. После удаления программы перезапустите компьютер и очистите корзину.

## Приоритет параметров печати для Mac

Изменения параметров печати имеют различный приоритет в зависимости от того, где были сделаны эти изменения:

---

 **ПРИМЕЧАНИЕ.** Название команд и диалоговых окон могут отличаться в зависимости от прикладной программы.

---

- **Диалоговое окно "Page Setup":** Нажмите **Page Setup** (Параметры страницы) или аналогичную команду в меню **File** (Файл) программы, в которой вы работаете, чтобы открыть это диалоговое окно. Параметры, заданные в этом окне, могут переопределить параметры, измененные в других окнах.
- **Диалоговое окно "Печать".** Для открытия этого окна щелкните **Печать**, **Настройки печати** или аналогичную команду в меню **Файл** рабочей программы. Параметры, изменяемые в диалоговом окне **Печать** имеют более низкий приоритет и *не* переопределяют изменения, сделанные в диалоговом окне **Макет страницы**.
- **Параметры драйвера принтера по умолчанию:** Параметры принтера по умолчанию определяют параметры, используемые во всех заданиях на печать, *если только* параметры не были изменены в диалоговых окнах **Макет страницы**, **Печать** или **Свойства принтера**.
- **Параметры панели управления принтера.** Параметры, измененные на панели управления принтера, имеют более низкий приоритет, чем параметры, измененные в драйвере или в приложении.

## Изменение настроек драйвера принтера для Mac

Изменение параметров всех заданий печати до закрытия программного обеспечения	Изменение параметров всех заданий печати	Изменение параметров конфигурации продукта
<ol style="list-style-type: none"><li>1. В меню <b>Файл</b> нажмите кнопку <b>Печать</b>.</li><li>2. Измените требуемые параметры в соответствующих меню.</li></ol>	<ol style="list-style-type: none"><li>1. В меню <b>Файл</b> нажмите кнопку <b>Печать</b>.</li><li>2. Измените требуемые параметры в соответствующих меню.</li><li>3. В меню <b>Готовые наборы</b> нажмите кнопку <b>Сохранить как...</b> и введите имя готового набора.</li></ol> <p>Эти параметры сохраняются в меню <b>Готовые наборы</b>. Для использования новой настройки необходимо выбирать этот параметр при каждом открытии программы и печати.</p>	<p><b>Mac OS X 10.5 и 10.6</b></p> <ol style="list-style-type: none"><li>1. В меню Apple  перейдите в меню <b>Системные настройки</b> и нажмите на значок <b>Печать и факс</b>.</li><li>2. Выберите устройство в левой части окна.</li><li>3. Нажмите кнопку <b>Опции и расходные материалы</b>.</li><li>4. Перейдите на вкладку <b>Драйвер</b>.</li><li>5. Настройка устанавливаемых параметров.</li></ol>

## Программное обеспечение для компьютеров Mac

### Поддерживаемые функции для Mac (только для сетевых моделей)

#### HP Utility для Mac

Используйте программу HP Utility для настройки функций устройства, недоступных в драйвере принтера.

Если устройство использует кабель USB или подключено к сети на основе протоколов TCP/IP, можно использовать программу HP Utility.

#### Откройте утилиту HP Utility

▲ В док-станции щелкните **HP Utility**.

**-или-**

Находясь в окне **Приложения**, щелкните **Hewlett Packard**, а затем **HP Utility**.

#### Функции HP Utility

Программа HP Utility используется для выполнения следующих задач:

- Сбор информации о состоянии расходных материалов.
- Сбор информации об устройстве: версия микропрограммы и серийный номер.
- Печать страницы конфигурации.
- Настройка формата и типа бумаги для лотка.
- Передача файлов и шрифтов с компьютера на устройство.
- Обновление микропрограммы устройства.
- Отображение страницы заданий цветной печати.

# Печать на компьютерах Mac

## Отмена задания печати на компьютерах Mac

1. Если задание печати выполняется, его можно отменить, нажав кнопку **Отмена** **X** на панели управления устройства.  

---

 **ПРИМЕЧАНИЕ.** При нажатии кнопки **Отмена** **X** задание, выполняемое в данный момент, удаляется. Если в данный момент выполняется несколько заданий, нажатие кнопки **Отмена** **X** завершает процесс, который отображается на экране панели управления.

---
2. Задание печати можно также отменить из программного обеспечения или из очереди печати.
  - **Программное обеспечение.** Обычно на экране компьютера появляется диалоговое окно, с помощью которого можно отменить задание печати.
  - **Очередь печати для Mac.** Откройте очередь печати, дважды щелкнув значок устройства на панели инструментов. Затем выделите задание печати и нажмите **Удалить**.

## Смена типа и формата бумаги (Mac)

1. В меню **Файл** программного обеспечения выберите параметр **Печать**.
2. В меню **Копии и страницы** нажмите кнопку **Параметры страницы**.
3. Выберите формат в раскрывающемся списке **Формат бумаги**, затем нажмите кнопку **OK**.
4. Откройте меню **Окончательная обработка**.
5. Выберите тип в раскрывающемся списке **Тип носителей**.
6. Нажмите клавишу **Печать**.

## Изменение форматов документов или печать документа на бумаге нестандартного формата

---

### Mac OS X 10.5 и 10.6

Пользуйтесь одним из следующих методов.

1. В меню **Файл**, выберите параметр **Печать**.
  2. Нажмите кнопку **Параметры страницы**.
  3. Выберите устройство, а затем выберите правильные настройки для параметров **Формат бумаги** и **Ориентация**.
- 
1. В меню **Файл**, выберите параметр **Печать**.
  2. Откройте меню **Обработка бумаги**.
  3. В элементе **Назначенный размер бумаги** нажмите диалоговое окно **Масштабирование для размещения на бумаге**, а затем выберите размер в раскрывающемся списке.
-

## Создание и использование готовых наборов на компьютерах Mac

Готовые наборы используются для сохранения текущих параметров драйвера принтера для их повторного использования.

### Создать готовый набор печати

1. В меню **Файл**, выберите параметр **Печать**.
2. Выберите драйвер.
3. Выберите параметры печати, которые нужно сохранить для повторного использования.
4. В меню **Готовые наборы** нажмите параметр **Сохранить как...** и введите название готового набора.
5. Нажмите кнопку **ОК**.

### Используйте готовые наборы печати

1. В меню **Файл**, выберите параметр **Печать**.
2. Выберите драйвер.
3. В меню **Готовые наборы** выберите готовый набор печати.

---

 **ПРИМЕЧАНИЕ.** Чтобы использовать настройки драйвера принтера по умолчанию, выберите параметр **стандартное**.

---

## Печать обложки с помощью Mac

1. В меню **Файл**, выберите параметр **Печать**.
2. Выберите драйвер.
3. Откройте меню **Титульная страница**, а затем выберите место печати обложки. Нажмите кнопку **До документа** или кнопку **После документа**.
4. В меню **Тип обложки** выберите сообщение, которое будет напечатано на странице обложки.

---

 **ПРИМЕЧАНИЕ.** Чтобы напечатать пустую страницу обложки, выберите параметр **стандартное** в меню **Тип обложки**.

---

## Использование водяных знаков в Mac

1. В меню **Файл**, выберите параметр **Печать**.
2. Откройте меню **Водяные знаки**.
3. В меню **Режим**, выберите тип используемых водяных знаков. Для печати полупрозрачного текста выберите параметр **Водяной знак**. Для печати непрозрачного текста выберите параметр **Заголовков**.
4. В меню **Страницы**, выберите печать водяных знаков на всех страницах или только на первой странице.

5. В меню **Текст**, выберите один из стандартных текстов или параметр **Нестандартный** и введите новый текст в поле.
6. Настройте остальные параметры.

## Печать нескольких страниц на одном листе бумаги с помощью Mac

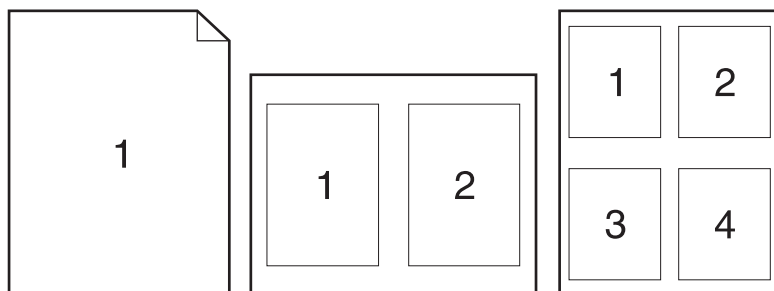

1. В меню **Файл**, выберите параметр **Печать**.
2. Выберите драйвер.
3. Откройте меню **Макет**.
4. Находясь в меню **Страниц на листе** выберите число страниц, которое необходимо разместить на каждом листе (1, 2, 4, 6, 9 или 16).
5. В элементе **Порядок страниц** выберите порядок и размещение страниц на листе.
6. Находясь в меню **Границы** выберите тип рамки для печати вокруг каждой страницы на листе.

## Печать на обеих сторонах листа (двусторонняя печать) в Mac

1. Загрузите в один из лотков бумагу, достаточную для выполнения задания печати.
2. В меню **Файл**, выберите параметр **Печать**.
3. Откройте меню **Копии и страницы**, затем щелкните вкладку **Двусторонняя печать в ручном режиме** или откройте меню **Двусторонняя печать в ручном режиме**.
4. Щелкните по полю **Двусторонняя печать в ручном режиме** и выберите параметр переплета.
5. Нажмите кнопку **Печать**.
6. Извлеките из лотка 1 все чистые листы бумаги.
7. Извлеките стопку бумаги из выходного лотка, поверните ее на 180 градусов и вставьте ее в подающий лоток напечатанной стороной вниз.
8. На панели управления нажмите кнопку **ОК**.



## Настройка параметров цвета в Mac

Используйте меню **Параметры цвета** или **Параметры цвета/качества** для управления интерпретацией и печатью цветов из программного обеспечения.

1. В меню **Файл**, выберите параметр **Печать**.
2. Выберите драйвер.
3. Откройте меню **Параметры цвета** или **Параметры цвета/качества**.
4. Откройте меню **Дополнительно** или выберите соответствующую вкладку.
5. Настройте отдельные параметры для текста, рисунков и фотографий.

## Использование меню "Сервис" в Mac

Если продукт подключен к сети, используйте вкладку **Services** (Службы) для получения информации о продукте и расходных материалах.

1. В меню **Файл**, выберите параметр **Печать**.
2. Откройте меню **Услуги**.
3. Чтобы выполнить задание обслуживания, выполните следующие действия:
  - а. Выберите вкладку **Обслуживание устройства**.
  - б. Выберите задачу в раскрывающемся списке.
  - в. Нажмите кнопку **Запуск**.
4. Чтобы получить доступ к различным Web-сайтам поддержки, выполните следующие действия:
  - а. Выберите вкладку **Услуги в Интернете**.
  - б. Выберите параметр в меню.
  - в. Нажмите кнопку **Go!**.

## Сканирование из Mac

Использование программы HP Scan для сканирования изображений на компьютеры Mac.

1. Расположите документ на стекле сканера или поместите его в устройство подачи.
2. Откройте папку **Applications (Программы)** и выберите **Hewlett-Packard**. Дважды щелкните **HP Scan**.
3. Откройте меню **HP Scan** и выберите **Preferences (Параметры)**. Выберите данное устройство из списка в раскрывающемся меню **Scanner (Сканер)** и нажмите **Continue (Продолжить)**.
4. Для использования стандартных настроек, результатом применения которых является приемлемое качество изображений и текста, нажмите кнопку **Scan (Сканировать)**.

Чтобы воспользоваться готовыми наборами настроек для изображений или текстовых документов, выберите один из таких наборов в раскрывающемся меню **Scanning Presets (Готовые наборы установок сканирования)**. Для настройки параметров нажмите кнопку **Edit (Редактирование)**. Чтобы начать сканирование, нажмите кнопку **Scan (Сканировать)**.

5. Чтобы продолжить сканирование следующих страниц, загрузите следующую страницу и нажмите **Scan (Сканировать)**. Нажмите **Append to List (Добавить к списку)**, чтобы добавить новые страницы к текущему списку. Повторяйте эти действия, пока не будут отсканированы все страницы.
6. Нажмите кнопку **Save (Сохранить)** и выберите папку на компьютере для сохранения файла.



---

**ПРИМЕЧАНИЕ.** Чтобы распечатать отсканированные изображения, нажмите кнопку **Print (Печать)**.

---

## Решение проблем в Mac

Информацию о решении проблем в Mac см. в разделе [Устранение основных проблем в Mac на стр. 181](#).



---

## 5 Подключение устройства

- [Поддерживаемые сетевые операционные системы \(только для сетевых моделей\)](#)
- [Использование HP Smart Install для подключения к компьютеру, проводной или беспроводной сети](#)
- [Подключение устройства через USB при помощи компакт-диска с программным обеспечением](#)
- [Подключение к сети при помощи компакт-диска с программным обеспечением \(только сетевые модели\)](#)

## Поддерживаемые сетевые операционные системы (только для сетевых моделей)

Устройство поддерживает следующие операционные системы для беспроводной печати:

- Windows 7 (32- и 64-разрядная версии)
- Windows Vista (32- и 64-разрядная версии)
- Windows XP (32-разрядная версия, пакет обновления версии 2)
- Windows Server 2003 (32-разрядная версия, пакет обновления версии SP3)
- Windows Server 2008 (32-разрядная и 64-разрядная)
- Mac OS X v10.5 и v10.6

### Отказ от совместного использования принтера

HP не поддерживает одноранговые сети, поскольку эта возможность является функцией операционных систем Microsoft, но не драйверов принтера HP. Перейдите на Web-узел Microsoft по адресу [www.microsoft.com](http://www.microsoft.com).

# Использование HP Smart Install для подключения к компьютеру, проводной или беспроводной сети

 **ПРИМЕЧАНИЕ.** Данный тип установки поддерживается только в ОС Windows.

---

Функция HP Smart Install позволяет выполнить установку драйверов устройства и программного обеспечения при подключении устройства к компьютеру при помощи USB-кабеля.

 **ПРИМЕЧАНИЕ.** При использовании HP Smart Install не требуется установочный компакт-диск. Не вставляйте установочный компакт-диск с программным обеспечением в устройство чтения компакт-дисков компьютера.

---

1. Включите устройство.
2. Подключите кабель USB.
3. Должен произойти автоматический запуск HP Smart Install. Для установки программного обеспечения выполните инструкции, приведенные на экране.
  - Если программа HP Smart Install не запускается автоматически, то на компьютере отключена функция автозапуска. Для запуска программы откройте окно «Мой компьютер» и дважды щелкните на значок диска HP Smart Install.
  - Если программа выдает запрос на выбор типа соединения, выберите нужный параметр.

## Подключение устройства через USB при помощи компакт-диска с программным обеспечением

△ **ПРЕДУПРЕЖДЕНИЕ.** Не подключайте USB-кабель до появления соответствующего сообщения в процессе установки ПО.

Данное устройство поддерживает соединение USB 2.0. Необходимо использовать кабель USB типа "А-В". Убедитесь, что длина кабеля не превышает 2 метра.

1. Закройте все программы на компьютере.
2. Установите программное обеспечение с компакт-диска, следуя инструкциям на экране.
3. При появлении запроса, выберите **Подключить напрямую к этому компьютеру с помощью USB-кабеля**, затем нажмите **Далее**.
4. При появлении соответствующего сообщения подключите USB-кабель к устройству и компьютеру.

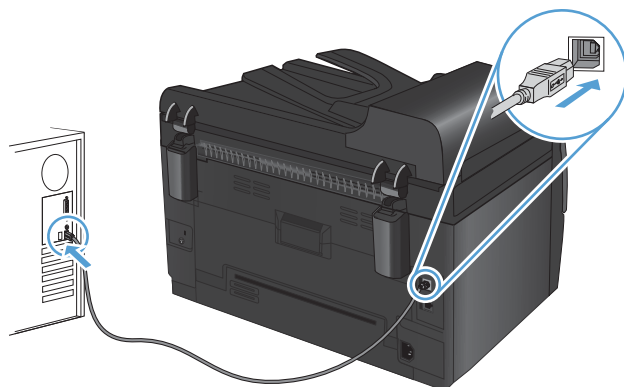

5. После завершения установки нажмите кнопку **Готово**.
6. На экране **Дополнительные параметры** можно установить другие программы или нажать кнопку **Готово**.
7. Для проверки правильности установки программного обеспечения распечатайте страницу из любого приложения.



# Подключение к сети при помощи компакт-диска с программным обеспечением (только сетевые модели)

Устройство может подключаться к проводным или беспроводным сетям.

 **ПРИМЕЧАНИЕ.** Одновременное подключение к проводной и беспроводной сети невозможно. Приоритет имеют проводные соединения.

---

## Поддерживаемые сетевые протоколы

Сетевые модели поддерживают протокол TCP/IP — самый распространенный сетевой протокол. Он используется многими сетевыми службами. Данный принтер также поддерживает IPv4 и IPv6. В следующих списках перечислены сетевые службы и протоколы, которые поддерживаются принтером.

- TCP/IP (IPv4 или IPv6)
- Порт 9100
- LPR
- DHCP
- AutoIP
- SNMP
- Bonjour
- SLP
- WSD
- NBNS

## Установка устройства в проводной сети

### Настройка IP-адреса

IP-адрес продукта можно настроить вручную или автоматически с помощью DHCP, BootP или AutoIP.

#### Ручная настройка

Только протокол IPv4 можно настраивать вручную.

1. На панели управления нажмите кнопку **Настройка** .
2. С помощью кнопок со стрелками выберите **Сетевая установка**, затем нажмите кнопку **ОК**.
3. С помощью кнопок со стрелками выберите **Настройка TCP/IP**, затем нажмите кнопку **ОК**.
4. С помощью кнопок со стрелками выберите **Вручную**, затем нажмите кнопку **ОК**.

5. С помощью клавиш со стрелками задайте IP-адрес, а затем нажмите клавишу **OK**.
6. Если IP-адрес введен неверно, с помощью кнопок со стрелками выберите параметр **Нет**, затем нажмите кнопку **OK**. Вернитесь к шагу 5 и введите правильный адрес IP, а затем повторите этот же шаг для ввода маски подсети и параметров шлюза по умолчанию.

### Автоматическая настройка

1. На панели управления нажмите кнопку **Настройка** .
2. С помощью кнопок со стрелками выберите **Сетевая установка**, затем нажмите кнопку **OK**.
3. С помощью кнопок со стрелками выберите **Настройка TCP/IP**, затем нажмите кнопку **OK**.
4. С помощью кнопок со стрелками выберите **Автоматически**, затем нажмите кнопку **OK**.

Автоматическая настройка адреса IP может занять несколько минут.

---

 **ПРИМЕЧАНИЕ.** Если необходимо включить или выключить определенные автоматические режимы IP (например, BOOTP, DHCP или AutoIP), воспользуйтесь HP Device Toolbox.

---

### Установка программного обеспечения

1. Закройте все программы на компьютере.
2. Установите программное обеспечение с компакт-диска.
3. Следуйте инструкциям на экране.
4. При появлении запроса, выберите **Подключить по проводной сети**, затем нажмите **Далее**.
5. В списке доступных принтеров выберите тот, который имеет правильный IP-адрес.
6. Нажмите клавишу **Готово**.
7. На экране **Дополнительные параметры** можно установить дополнительное ПО или нажать кнопку **Готово**.
8. Для проверки установленного ПО распечатайте страницу из любого приложения.

### Установка устройства в беспроводной сети

Перед установкой ПО устройства убедитесь в том, что устройство не подсоединено к сети с помощью сетевого кабеля.

Если сетевой маршрутизатор не поддерживает Wi-Fi Protected Setup (WPS), необходимо получить доступ к сетевым настройкам беспроводного маршрутизатора или выполнить следующие действия:

- Узнайте имя сети или SSID.
- Определите пароль или ключ шифрования для беспроводной сети.

## Настройка подключения устройства к беспроводной сети при помощи WPS

Если беспроводной маршрутизатор поддерживает Wi-Fi Protected Setup (WPS), тогда этот способ является наиболее простым методом подключения устройства к беспроводной сети.

1. Нажмите кнопку WPS на беспроводном маршрутизаторе.
2. Нажмите и удерживайте кнопку Беспроводное соединение  на панели управления устройства в течение двух секунд. Отпустите кнопку, когда начнет мигать индикатор беспроводной сети.
3. Подождите две минуты, пока устройство не установит сетевое соединение с беспроводным маршрутизатором.

---

 **ПРИМЕЧАНИЕ.** Если указанным способом подключиться не удастся, попробуйте подсоединить устройство к беспроводной сети с помощью кабеля USB.

---

## Настройка подключения устройства к беспроводной сети при помощи кабеля USB

Этот метод следует использовать для подключения устройства к беспроводной сети в том случае, если сетевой маршрутизатор не поддерживает WiFi-Protected Setup (WPS). Использование кабеля USB для передачи параметров облегчает подключение. По окончании настройки соединения USB-кабель можно отключить и использовать беспроводное соединение.

1. Вставьте установочный компакт-диск с программным обеспечением в устройство чтения компакт-дисков компьютера.
2. Следуйте инструкциям на экране. При запросе выберите параметр **Подключить по беспроводной сети**. При запросе подключите USB-кабель к устройству.

---

 **ПРЕДУПРЕЖДЕНИЕ.** Не подсоединяйте USB-кабель до появления соответствующего сообщения в процессе установки ПО.

---

3. По окончании установки распечатайте таблицу параметров и убедитесь, что устройству присвоено имя SSID.
4. По окончании настройки соединения отсоедините кабель USB.

## Установка программного обеспечения для беспроводного устройства, подключенного к сети

Если устройству присвоен IP-адрес в беспроводной сети и появляется необходимость установки программного обеспечения устройства на компьютер, выполните следующие действия.

1. В панели управления устройства, распечатайте страницу конфигурации устройства, чтобы узнать его IP-адрес.
2. Установите программное обеспечение с компакт-диска.
3. Следуйте инструкциям на экране.

4. При появлении запроса, выберите **Подключить по беспроводной сети**, затем нажмите **Далее**.
5. В списке доступных принтеров выберите тот, который имеет правильный IP-адрес.

## Отсоединение от беспроводной сети

Для отключения от беспроводной сети можно выключить модуль беспроводной связи устройства.

1. На панели управления устройства нажмите кнопку **Беспроводное соединение** .
2. Чтобы убедиться, что модуль беспроводной связи выключен, распечатайте страницу конфигурации и убедитесь, что состояние на странице конфигурации указывает на то, что модуль отключен.

## Уменьшение помех в беспроводной сети

Выполнение следующих рекомендаций способствует уменьшению помех в беспроводной сети:

- Не следует устанавливать беспроводные устройства вблизи крупногабаритных металлических предметов, например металлических шкафов для хранения документов или источников электромагнитного излучения, таких как микроволновые печи и беспроводные телефоны. Такие объекты могут вызывать искажение радиосигналов.
- Не следует устанавливать беспроводные устройства вблизи массивной каменной кладки и других строительных конструкций. Такие объекты ослабляют уровень сигнала за счет его поглощения.
- Беспроводной маршрутизатор следует устанавливать по центру в пределах прямой видимости от беспроводных устройств.

## Расширенные настройки сетевого соединения

### Режимы беспроводной связи

У пользователя есть возможность использования двух режимов беспроводной связи: инфраструктурный или компьютер-компьютер

---

Инфраструктурный режим  
связи в беспроводной сети  
(рекомендуется)

Устройство обменивается данными с другими устройствами в сети через беспроводной маршрутизатор.

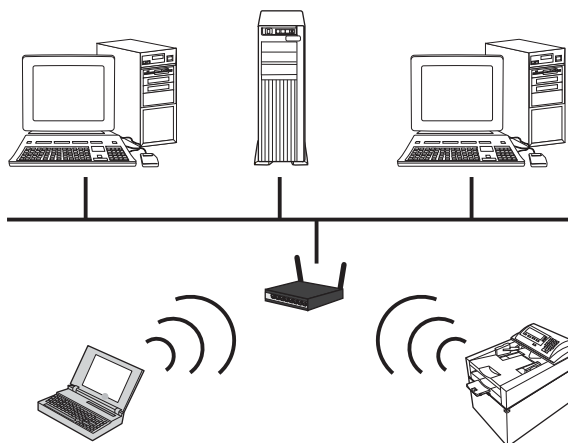

---

Сеть компьютер-компьютер

Устройство подсоединяется к другим беспроводным устройствам, не используя беспроводной маршрутизатор.

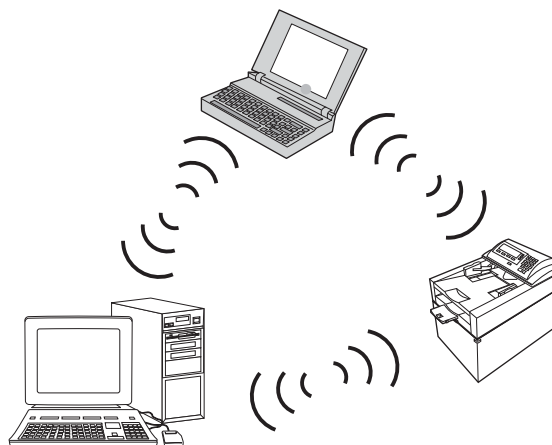

Все устройства в беспроводной сети компьютер-компьютер должны иметь следующие характеристики:

- Совместимость с протоколом 802.11b/g
- Одинаковые идентификаторы SSID
- Одинаковую подсеть и канал
- Одинаковые настройки безопасности по протоколу 802.11

---

## Защита беспроводной сети

Чтобы легко отличать одну беспроводную сеть от другой, следует использовать уникальное сетевое имя (SSID) для беспроводного маршрутизатора. Беспроводному маршрутизатору может быть присвоено сетевое имя по умолчанию, которое обычно совпадает с наименованием изготовителя. Для получения информации об изменении сетевого имени, см. документацию из комплекта поставки беспроводного маршрутизатора.

Для предотвращения доступа посторонних пользователей к сети, необходимо включить шифрование данных по протоколу WPA или WEP.

- **Wired Equivalent Privacy (WEP):** WEP является собственным средством шифрования стандарта 802.11. Создается уникальный ключ, состоящий из шестнадцатеричных цифр или буквенно-цифровых символов, который должен быть у других пользователей для входа в вашу сеть.
- **Wi-Fi Protected Access (WPA):** В протоколе WPA используется шифрование с использованием временных ключей (TKIP) и применяется проверка подлинности 802.1X. Протокол WPA служит для устранения всех известных недостатков, присущих WEP. При использовании протокола WPA создается специальный буквенно-цифровой пароль, которым должны располагать пользователи для входа в вашу сеть.
- WPA2 предусматривает улучшенный стандарт шифрования (AES), и является модернизированным вариантом WPA.

### Установка одноранговых устройства в беспроводной сети

Устройство может подключаться к компьютеру при помощи однорангового (компьютер-компьютер) беспроводного соединения.

 **ПРИМЕЧАНИЕ.** Для этого необходимо временно подключить устройство к сети через кабель.

1. Подключите сетевой кабель к устройству и к сети.
2. Подождите одну минуту. За это время сеть обнаружит устройство и присвоит ему IP-адрес или имя хоста.
3. Напечатайте страницу конфигурации и страницу состояния расходных материалов.
4. Найдите IP-адрес на странице конфигурации.
5. Откройте веб-браузер и введите IP-адрес в адресной строке. Откроется HP Device Toolbox.
6. Щелкните на вкладке **Сеть** и выберите ссылку **Настройки беспроводного соединения** на левой панели.
7. Включите беспроводное соединение, затем отсоедините сетевой кабель.
8. В разделе **Способ настройки** выберите **Создать новую одноранговую сеть (компьютер-компьютер)**.
9. Присвойте сети уникальное имя, выберите канал и тип безопасности.
10. Нажмите кнопку **Применить**.

## Настройка сетевого устройства

### Просмотр и изменение сетевых параметров

Для просмотра или изменения параметров IP-конфигурации используйте HP Device Toolbox.

1. Напечатайте страницу конфигурации и найдите IP-адрес.
  - Если используется IPv4, IP-адрес содержит только цифры. Он имеет следующий формат:  
`xxx.xxx.xxx.xxx`
  - Если используется IPv6, IP-адрес является шестнадцатеричной комбинацией символов и цифр. В нем используется формат, аналогичный следующему:  
`xxxx::xxxx:xxxx:xxxx:xxxx`
2. Чтобы открыть HP Device Toolbox, нажмите кнопку **Пуск**, выберите группу **Программы** или **Все программы**, нажмите **HP**, затем выберите группу устройства и нажмите **Параметры устройства HP**.
3. Перейдите на вкладку **Сеть** для получения информации о сети. При необходимости параметры можно изменить.





---

## 6 Бумага и носители для печати

- [Использование бумаги](#)
- [Смена драйвера принтера для соответствия типу и формату бумаги](#)
- [Поддерживаемые размеры бумаги](#)
- [Поддерживаемые типы бумаги](#)
- [Загрузка бумаги в лотки](#)

## Использование бумаги

Данное устройство поддерживает различные типы бумаги и других носителей для печати в соответствии с указаниями в руководстве пользователя. Бумага или печатные носители, не отвечающие этим указаниям, могут стать причиной возникновения проблем с качеством печати, частых замятий и преждевременного износа устройства.

Для получения оптимальных результатов используйте только бумагу и носители для печати HP, предназначенные для лазерной печати или многократного использования. Не пользуйтесь бумагой и печатными материалами для струйных принтеров. Компания Hewlett-Packard не рекомендует использовать носители других марок, поскольку HP не в состоянии контролировать их качество.

В некоторых случаях неудовлетворительное качество печати наблюдается даже при печати на бумаге, отвечающей всем требованиям, изложенным в этом руководстве пользователя. Такая проблема может возникнуть при неправильном обращении с носителем, эксплуатации при неприемлемой температуре и влажности, а также вследствие других обстоятельств, контролировать которые компания Hewlett-Packard не в состоянии.

- △ **ПРЕДУПРЕЖДЕНИЕ.** Использование носителя, не соответствующего требованиям, установленным компанией HP, может привести к повреждению принтера и необходимости его ремонта. На такой ремонт гарантия или соглашения о техническом обслуживании Hewlett-Packard не распространяются.

## Рекомендации по использованию специальной бумаги

Устройство поддерживает печать на специальных носителях. Чтобы достичь наилучших результатов, следуйте нижеследующим рекомендациям. С целью получения наилучших результатов при использовании специальной бумаги или носителя для печати, убедитесь, что в драйвере принтера выбран правильный тип и формат бумаги.

- △ **ПРЕДУПРЕЖДЕНИЕ.** В устройствах HP LaserJet используются термозлементы, чтобы закрепить частички сухого тонера на бумаге очень точным размещением точек. Бумага HP для лазерной печати выдерживает довольно высокую температуру. Использование бумаги для струйных принтеров может привести к повреждению устройства.

Тип носителя	Следует	Не следует
Конверты	<ul style="list-style-type: none"><li>• Хранить конверты на плоской поверхности.</li><li>• Использовать конверты, в которых линия склейки доходит до угла конверта.</li><li>• Использовать защитные полоски на клеевой основе, предназначенные для лазерных принтеров.</li></ul>	<ul style="list-style-type: none"><li>• Использовать конверты со складками, прорезями, склеенные конверты или конверты с другими повреждениями.</li><li>• Использовать конверты со скрепками, зажимами, окнами или внутренним покрытием.</li><li>• Использовать конверты с самоклеящейся лентой или другими синтетическими материалами.</li></ul>

Тип носителя	Следует	Не следует
Этикетки	<ul style="list-style-type: none"> <li>Использовать только этикетки без открытых участков клеейкой подложки между ними.</li> <li>Используйте этикетки, которые изгибаются при нагреве.</li> <li>Использовать только полные листы этикеток.</li> </ul>	<ul style="list-style-type: none"> <li>Использовать этикетки со сгибами, пузырьками или другими повреждениями.</li> <li>Печатать листы с этикетками по частям.</li> </ul>
Прозрачные пленки	<ul style="list-style-type: none"> <li>Пользуйтесь только прозрачными пленками, рекомендованными для цветных лазерных принтеров.</li> <li>Прозрачные пленки, извлеченные из устройства МФП, положите на плоскую поверхность.</li> </ul>	<ul style="list-style-type: none"> <li>Использовать прозрачные носители, не предназначенные для лазерных принтеров.</li> </ul>
Печатные и фирменные бланки	<ul style="list-style-type: none"> <li>Использовать только бланки или формы, предназначенные для лазерных принтеров.</li> </ul>	<ul style="list-style-type: none"> <li>Использовать тисненые бланки и бланки с рельефными изображениями.</li> </ul>
Плотная бумага	<ul style="list-style-type: none"> <li>Использовать только плотную бумагу, которая разрешена для использования в лазерных принтерах и удовлетворяет требованиям по весу для данного изделия.</li> </ul>	<ul style="list-style-type: none"> <li>Использовать более плотную бумагу, чем указано в рекомендациях для данного изделия, если только эту бумагу HP не разрешено использовать для данного изделия.</li> </ul>
Глянцевая бумага или бумага с покрытием	<ul style="list-style-type: none"> <li>Использовать только глянцевую бумагу и бумагу с покрытием для лазерных принтеров.</li> </ul>	<ul style="list-style-type: none"> <li>Использовать глянцевую бумагу или бумагу с покрытием для струйных принтеров.</li> </ul>

## Смена драйвера принтера для соответствия типу и формату бумаги

 **ПРИМЕЧАНИЕ.** Изменение параметров страницы в программе вызывает аналогичное замещение всех настроек в драйвере принтера.

---

1. В меню **Файл** программного обеспечения выберите **Печать**.
2. Выберите устройство, а затем нажмите на кнопку **Свойства** или **Настройки**.
3. Перейдите на вкладку **Бумага/качество**.
4. Выберите формат в раскрывающемся списке **Формат**.
5. Выберите тип бумаги в раскрывающемся списке **Тип**.
6. Нажмите клавишу **ОК**.

## Поддерживаемые размеры бумаги

Данное устройство поддерживает печать на бумаге различных размеров и на других носителях.

 **ПРИМЕЧАНИЕ.** Для получения наилучших результатов печати выберите соответствующий формат и тип бумаги в драйвере принтера перед началом печати.

**Таблица 6-1** Поддерживаемые форматы бумаги и носителей печати

Формат	Размеры
Letter	216 x 279 мм
Legal	216 x 356 мм
A4	210 x 297 мм
Executive	184 x 267 мм
8,5" x 13"	216 x 330 мм
4" x 6"	101,6 x 152,4 мм
10 x 15 см	101,6 x 152,4 мм
5" x 8"	127 x 203 мм
RA4	215 x 305 мм
A5	148 x 210 мм
A6	105 x 148 мм
B5 (JIS)	182 x 257 мм
16K	184 x 260 мм 195 x 270 мм 197 x 273 мм
Специальный	<b>Минимум:</b> 76 x 127 мм <b>Максимум:</b> 216 x 356 мм  <b>ПРИМЕЧАНИЕ.</b> При определении пользовательских форматов с помощью драйвера принтера всегда указывайте короткий край как ширину, а длинный край как длину.

**Таблица 6-2** Поддерживаемые размеры конвертов и открыток

Формат	Размеры
Конверт #10	105 x 241 мм
Конверт DL	110 x 220 мм
Конверт C5	162 x 229 мм
Конверт B5	176 x 250 мм

**Таблица 6-2** Поддерживаемые размеры конвертов и открыток (продолжение)

<b>Формат</b>	<b>Размеры</b>
Конверт Monarch	98 x 191 мм
Японская открытка	100 x 148 мм
Открытки (JIS)	
Двойная японская открытка с поворотом	148 x 200 мм
Двойные почтовые открытки (JIS)	
Специальный	<b>Минимум:</b> 76 x 127 мм <b>Максимум:</b> 216 x 356 мм

**ПРИМЕЧАНИЕ.** При определении пользовательских форматов с использованием драйвера принтера, всегда указывайте короткий край как ширину, а длинный край как длину.

## Поддерживаемые типы бумаги

Полный список бумаги HP, поддерживаемой данным устройством, расположен по адресу [www.hp.com/support/LJColorMFPM175](http://www.hp.com/support/LJColorMFPM175).

- Повседневная
  - Обычная
  - Бумага с малой плотностью
  - Высококачественная бумага
  - Переработанная
- Презентации
  - Матовая бумага
  - Глянцевая бумага
  - Плотная бумага
  - Плотная глянцевая бумага
- Брошюры
  - Матовая бумага
  - Глянцевая бумага
  - Фальцовка в три сложения
  - Бумага повышенной плотности
  - Глянцевая бумага повышенной плотности
- Фотографии/обложки
  - Матовая бумага для обложек
  - Матовая фотобумага
  - Глянцевая бумага для фото
  - Глянцевые открытки
- Другое
  - Пленки для цветной лазерной печати
  - Этикетки
  - Фирменный бланк
  - Конверт
  - Конверты из сверхплотной бумаги

- Печатный бланк
- Перфорированная
- Цветная
- Грубая
- Плотная грубая бумага
- Грубая бумага HP



# Загрузка бумаги в лотки

## Загрузка подающего лотка

 **ПРИМЕЧАНИЕ.** При загрузке новой бумаги следует извлечь из подающего лотка старую бумагу и выровнять стопку новой бумаги. Не пролистывайте пачку бумаги. Соблюдение этого правила предупреждает захват устройством нескольких листов одновременно и снижает вероятность возникновения замятий.

**ПРИМЕЧАНИЕ.** При печати на бумаге малого формата или пользовательского формата загружайте вначале короткий край (ширина) в устройство.

1. Загрузите бумагу в подающий лоток лицевой стороной вверх.



2. Отрегулируйте положение направляющих так, чтобы они прилегали к бумаге.



## Емкость лотка

Лоток или отсек	Тип бумаги	Технические характеристики	Емкость
Подающий лоток	Бумага	60-220 г/м <sup>2</sup>  Качество печати гарантируется для носителей HP.	150 листов 75 г/м <sup>2</sup>
	Конверты	60-90 г/м <sup>2</sup>	До 10 конвертов
	Прозрачные пленки	0,12-0,13 мм	До 50 прозрачных пленок
	Почтовые карточки	135-176 г/м <sup>2</sup>	
	Глянцевая бумага	130-220 г/м <sup>2</sup>	

## Ориентация бумаги при загрузке в лотки

При использовании бумаги, требующей особой ориентации при печати, загружайте ее в лоток в соответствии с инструкциями, приведенными в следующей таблице.

Тип бумаги	Как загрузить бумагу
Печатные или фирменные бланки	<ul style="list-style-type: none"><li>• Лицевой стороной вверх</li><li>• Верхним краем внутрь устройства</li></ul>
Перфорированная	<ul style="list-style-type: none"><li>• Лицевой стороной вверх</li><li>• Отверстия должны располагаться слева</li></ul>
Конверт	<ul style="list-style-type: none"><li>• Лицевой стороной вверх</li><li>• Правым коротким краем внутрь устройства</li></ul>

---

## 7 Картридж печати и барабан переноса изображений

- [Функции картриджа печати и барабана переноса изображений](#)
- [Изображения расходных материалов](#)
- [Управление картриджами и барабанами переноса изображений](#)
- [Решение проблем с картриджами или барабаном переноса изображений](#)

# Функции картриджа печати и барабана переноса изображений

Функция	Описание
Номера деталей	<ul style="list-style-type: none"><li>• Черный картридж: CE310A</li><li>• Голубой картридж: CE311A</li><li>• Желтый картридж: CE312A</li><li>• Пурпурный картридж: CE313A</li><li>• Барабан переноса изображений: CE314A</li></ul>
	<b>ПРИМЕЧАНИЕ.</b> 126A — это номер для всех картриджей и барабана переноса изображений.
Специальные возможности	<ul style="list-style-type: none"><li>• Картриджи и барабан передачи изображений можно устанавливать одной рукой.</li></ul>
Характеристики условий окружающей среды	<ul style="list-style-type: none"><li>• Возвращайте картриджи на переработку с помощью специальной программы HP Planet Partners.</li></ul>

Дополнительные сведения о расходных материалах см. на сайте [www.hp.com/go/learnaboutsupplies](http://www.hp.com/go/learnaboutsupplies).

## Изображения расходных материалов

### Изображения картриджей печати

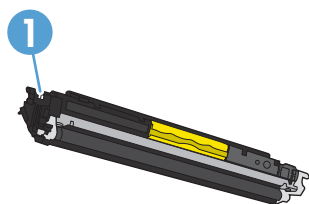

---

1	Электронная метка памяти картриджа
---	------------------------------------

---

### Изображения барабанов переноса изображений

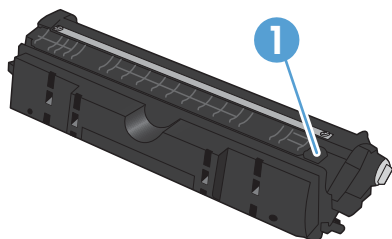

---

1	Электронная метка памяти барабана переноса изображений
---	--

---

# Управление картриджами и барабанами переноса изображений

Для обеспечения высокого качества печати соблюдайте правила использования, хранения и контроля состояния картриджа и барабана переноса изображений.

## Изменение настроек для картриджа/барабана переноса изображений

### Печать после окончания предполагаемого срока службы картриджа или барабана переноса изображений

Сообщение **Низкий уровень <Расходного материала>** где <Расходный материал> - это цветной картридж или барабан переноса изображений: Устройство сообщает, что уровень расхода в расходном материале низкий. Фактический остаточный ресурс расходного материала может быть различным. Проверьте наличие новых расходных материалов, они скоро вам потребуются. Необходимость в немедленной замене расходного материала отсутствует.

Сообщение **Низкий уровень <Расходного материала>**, где <Расходный материал> - это цветной картридж или барабан переноса изображений, либо комбинация нескольких картриджей и/или барабана: Устройство сообщает, что уровень расхода в расходном материале очень низкий. Фактический остаточный ресурс расходного материала может быть различным. Проверьте наличие новых расходных материалов, они скоро вам потребуются. Если качество печати остается приемлемым, заменять расходный материал не обязательно.

При очень низком уровне картриджа действие гарантии HP Supplies Premium Protection Warranty на этот расходный материал прекращается.

Гарантийные обязательства на принтер распространяются и на барабан переноса изображений, установленный в данном устройстве. Замена барабанов переноса изображений ограничивается гарантийным сроком продолжительностью один год с даты установки. Дата установки барабана переноса изображений отображена на странице состояния расходных материалов.

## Изменение параметров низкого уровня материалов на панели управления

Эти параметры можно изменять в любое время. При установке нового картриджа или барабана переноса изображений сбрасывать их не требуется.

1. На панели управления нажмите кнопку **Настройка** .
2. С помощью кнопок со стрелками выберите меню **Настройка системы**, затем нажмите кнопку **OK**.
3. С помощью кнопок со стрелками выберите меню **Параметры расходных материалов**, затем нажмите кнопку **OK**.
4. С помощью кнопок со стрелками выберите меню **Черный картридж, Цветные картриджи** или **Барабан**, а затем нажмите кнопку **OK**.

5. С помощью кнопок со стрелками выберите меню **Параметры "при очень низком уровне"**, затем нажмите кнопку **ОК**.
6. Выберите один из следующих параметров.
  - Выберите параметр **Продолжить**, чтобы настроить принтер на вывод сообщения об очень низком уровне картриджа или барабана с сохранением возможности печати.
  - Выберите параметр **Стоп**, чтобы настроить устройство на остановку печати до замены картриджа или барабана.
  - Выберите параметр **Подсказка**, чтобы настроить устройство на остановку печати и вывод запроса о замене картриджа или барабана. Вы сможете подтвердить запрос и продолжить печать.
  - В меню **Цветные картриджи** можно выбрать **Печать черным** для вывода предупреждения об очень низком уровне картриджа и продолжения печати в черно-белом режиме.



## Инструкции по замене

### Замена картриджа

Когда срок службы картриджа подходит к концу, можно продолжать использовать его для печати до тех пор, пока количество оставшегося тонера обеспечивает приемлемое качество печати.

Если уровень чернил в картридже достиг уровня "очень низкий", действие гарантии HP Supplies Premium Protection Warranty на этот расходный материал прекращается. Все дефекты печати и сбои расходных материалов, имевшие место в режиме продолжения печати при очень низком уровне тонера в картридже, не будут рассматриваться как дефекты сборки или расходного материала, согласно гарантийным условиям на картридж для принтера HP.

1. Некоторые сообщения об ошибках или состоянии приводят к тому, что карусель картриджа автоматически поворачивается к нужному картриджу. Если картридж, который необходимо заменить, находится в неверном положении, нажмите кнопку **Картридж** , чтобы повернуть карусель на картридж, подлежащий замене.

**ПРИМЕЧАНИЕ.** При нажатии клавиши **Картридж**  все дверцы должны быть закрыты. Для работы кнопки **Картридж**  также необходимо, чтобы был установлен барабан переноса изображений.

**ПРИМЕЧАНИЕ.** Не открывайте дверцу картриджа, пока **сообщение о повороте** карусели не перестанет мигать, и не затихнет звук вращения.

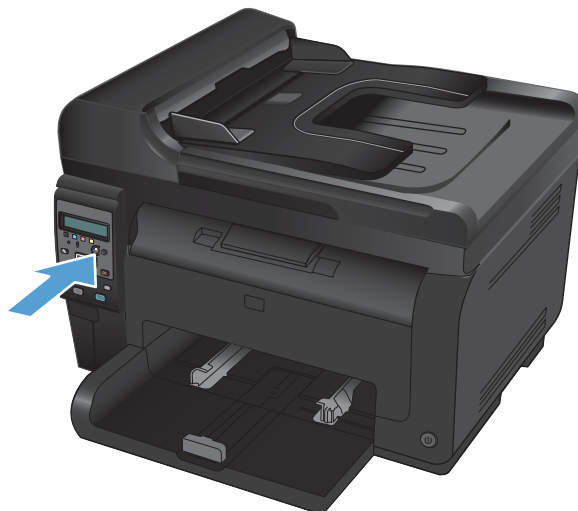

2. Откройте дверцу картриджа печати.



3. Возьмитесь за ручку картриджа посередине и извлеките картридж.

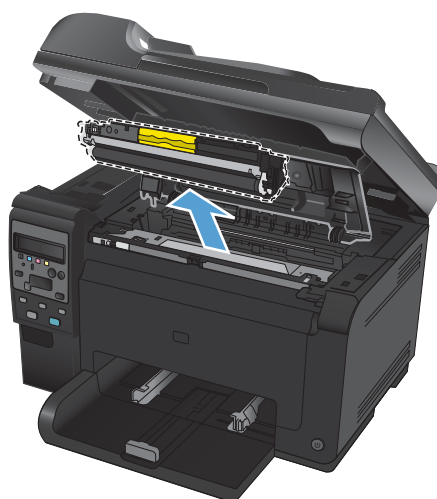

4. Извлеките новый картридж из упаковки. Поместите использованный картридж в пакет и коробку для переработки.

**ПРЕДУПРЕЖДЕНИЕ.** Во избежание повреждения картриджа держите его за оба края. Будьте осторожны, не дотрагивайтесь до роликов на картриджах.

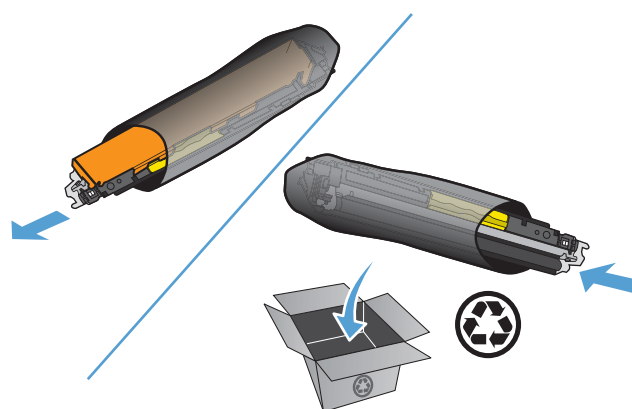

5. Возьмите картридж за оба края и осторожно покачайте его, чтобы добиться равномерного распределения тонера внутри картриджа.

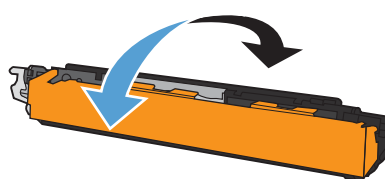



6. Возьмите картридж за центральную ручку и снимите защитную пластиковую упаковку.

**ПРИМЕЧАНИЕ.** Не прикасайтесь к ролику картриджа. Отпечатки пальцев на ролике могут снизить качество печати.

7. Снимите защитную ленту с картриджа. Положите ленту в упаковку картриджа для последующего возврата на утилизацию.

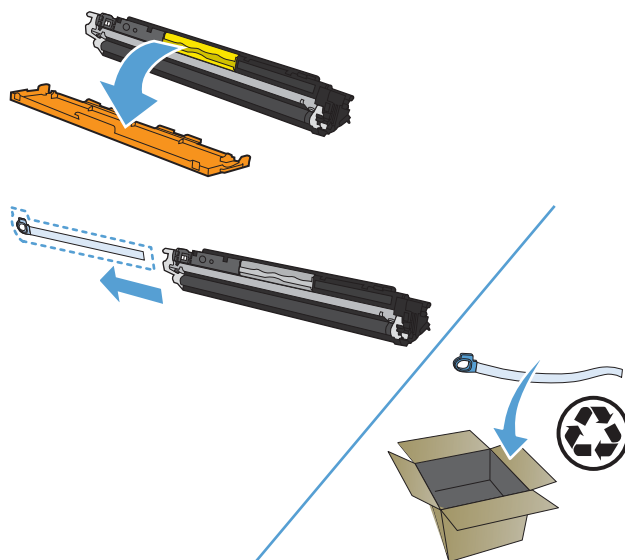

8. Возьмите картридж за ручку посередине и вставьте в устройство.

**ПРИМЕЧАНИЕ.** Сравните цветную метку на картридже с цветной меткой на слоте карусели и удостоверьтесь в том, что цвет картриджа соответствует позиции карусели.

**ПРЕДУПРЕЖДЕНИЕ.** Попавший на одежду тонер следует удалить куском сухой ткани, а затем постирать одежду в холодной воде. Горячая вода закрепляет пятна тонера на ткани.

9. Закройте дверцу картриджа.

**ПРИМЕЧАНИЕ.** После закрытия дверцы картриджа на панели управления отображается сообщение **Калибровка...** Подождите несколько минут, пока устройство выполнит калибровку.

**ПРИМЕЧАНИЕ.** Если требуется заменить еще один картридж, необходимо закрыть дверцу картриджа, прежде чем нажимать кнопку Картридж  следующего картриджа.

Второй картридж можно заменить, не дожидаясь завершения калибровки. Нажмите на кнопку Картридж , чтобы карусель повернулась в нужное положение. После замены картриджа выполняется калибровка устройства.

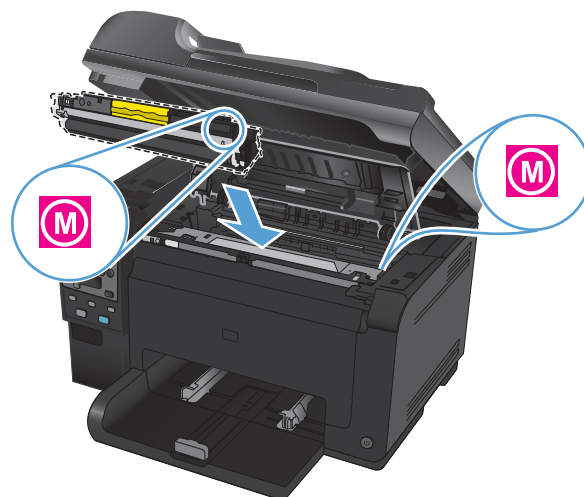

---

 **ПРИМЕЧАНИЕ.** Если во время печати появляется предупреждение о состоянии **Неверный картридж в слоте <Color>**, извлеките картридж из указанного слота и убедитесь, что цветная метка на картридже совпадает с цветной меткой в слоте.

---

## Замена барабана переноса изображений

 **ПРИМЕЧАНИЕ.** Гарантийные обязательства на принтер распространяются и на барабан переноса изображений, установленный в данном устройстве. Замена барабанов переноса изображений ограничивается гарантийным сроком продолжительностью один год с даты установки. Дата установки барабана переноса изображений отображена на странице состояния расходных материалов. Гарантия HP Premium Protection Warranty распространяется только на картриджи для устройства.

1. Откройте дверцу картриджа печати.



2. Откройте переднюю крышку.



3. Поднимите два рычага-фиксатора барабана переноса изображений.

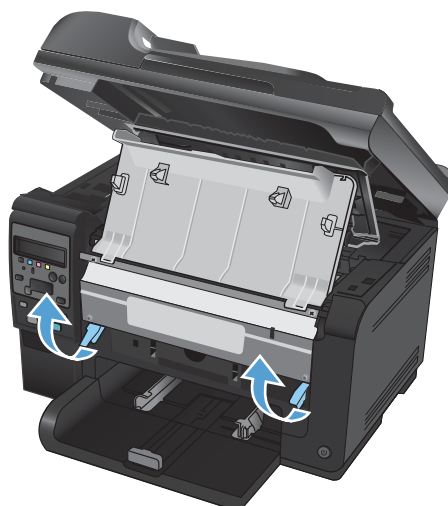

4. Извлеките старый барабан переноса изображений.



5. Извлеките новый барабан переноса изображений из упаковки. Поместите использованный барабан переноса изображений в пакет и коробку для утилизации.

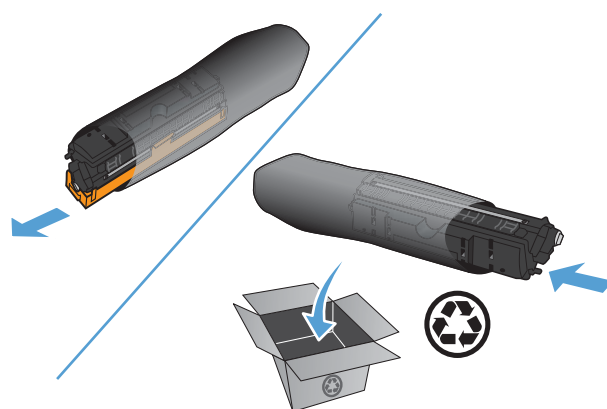

6. Снимите транспортировочную ленту с нового барабана переноса изображений.

**ПРЕДУПРЕЖДЕНИЕ.** Во избежание повреждения барабана переноса изображений не оставляйте его на свету. Извлеченный из принтера картридж рекомендуется прикрыть листом бумаги.

**ПРЕДУПРЕЖДЕНИЕ.** Не прикасайтесь к зеленому ролику. Отпечатки пальцев на барабане переноса изображений могут вызвать ухудшение качества печати.

7. Вставьте новый барабан переноса изображений в устройство.

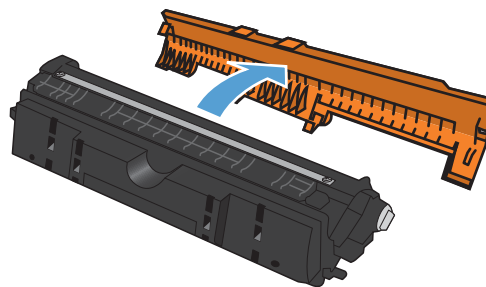

8. Поднимите два рычага-фиксатора барабана переноса изображений.



9. Закройте переднюю крышку.



10. Закройте дверцу картриджа.

**ПРИМЕЧАНИЕ.** После закрытия дверцы картриджа на панели управления отобразится сообщение **Калибровка...** Подождите несколько минут, пока устройство выполнит калибровку.



## Переработка расходных материалов

Для США и Пуэрто-Рико - для возврата картриджа печати HP LaserJet используйте предоплаченные и с уже нанесенным адресом транспортные этикетки из комплекта поставки. Если используете этикетки UPS, отдайте пакет водителю UPS при следующей доставке или отправке, или отнесите пакет самостоятельно в авторизованный пункт UPS. (вызов курьера UPS по стандартному тарифу для этой услуги). Адрес ближайшего пункта UPS можно узнать по телефону +1-800-PICKUPS или на веб-сайте [www.ups.com](http://www.ups.com). При возврате пакета с этикеткой FedEx передайте пакет курьеру почтовой службы США или водителю FedEx при следующей доставке или отправке (вызов курьера FedEx оплачивается по стандартному тарифу для этой услуги). Или отнесите упакованные картриджи в любой офис почтовой службы США или в любой пункт FedEx. Адрес ближайшего офиса почтовой службы США можно узнать по телефону 1-800-ASK-USPS или на веб-сайте [www.ups.com](http://www.ups.com). Адрес ближайшего пункта FedEx можно узнать по телефону 1-800-GOFEDEx или на веб-сайте [www.fedex.com](http://www.fedex.com). Для получения дополнительных сведений или для заказа наклеек или коробок для возврата перейдите по адресу [www.hp.com/recycle](http://www.hp.com/recycle) или позвоните по телефону 1-800-340-2445. Информация может быть изменена без предварительного уведомления.

## Хранение картриджей и барабанов переноса изображений

Картридж или барабан переноса изображений следует извлекать из упаковки только непосредственно перед использованием.

## Политика фирмы HP относительно расходных материалов других производителей

Компания Hewlett-Packard не рекомендует пользоваться картриджами других изготовителей, как новыми, так и восстановленными.

 **ПРИМЕЧАНИЕ.** Использование в принтерах HP картриджей других производителей (не HP) или повторно заправленных картриджей, не влияет на гарантийные обязательства перед клиентом или на доступность клиентской поддержки HP. Однако если сбой или повреждение связано с использованием картриджа другого производителя (не HP) или повторно заправленного картриджа, компанией HP взимается оплата за время и материалы по стандартным расценкам за обслуживание устройства в связи с конкретным сбоем или повреждением.

## Горячая линия HP расследования подделок и Web-узел

Если при установке картриджа HP на панели управления выводится сообщение, что данный картридж является использованным или от другого производителя (не HP), позвоните по телефону горячей линии HP расследования подделок (1-877-219-3183, звонки бесплатные из США) или посетите веб-узел [www.hp.com/go/anticounterfeit](http://www.hp.com/go/anticounterfeit). Компания HP поможет определить, является ли картридж оригинальным, и принять меры по устранению неполадки.

При возникновении описанных ниже условий, возможно, картридж не является подлинным изделием HP.

- На странице состояния расходных материалов указано, что установленный расходный материал является использованным или от другого производителя (не HP).
- При использовании печатающего картриджа очень часто возникают неполадки.
- Картридж выглядит необычно (например, упаковка отличается от обычной упаковки HP).

# Решение проблем с картриджами или барабаном переноса изображений

## Проверка картриджей и барабана переноса изображений

Проверьте все картриджи и замените их при наличии следующих дефектов:

- Печать слишком светлая и местами блеклая.
- При печати небольшие области на странице не печатаются.
- Вертикальные полосы или следы в виде кромки на распечатанных страницах.

При необходимости замены картриджа распечатайте страницу состояния расходных материалов и найдите артикул соответствующего подлинного картриджа компании HP.

Тип картриджа	Этапы устранения дефекта
Повторно заправленный или восстановленный картридж	Компания Hewlett-Packard не может рекомендовать использование расходных материалов, поставляемых другими фирмами, как новых, так и заполненных повторно. Компания HP, не являясь изготовителем такой продукции, не имеет возможности обеспечить и контролировать их качество. При неудовлетворительном качестве печати с использованием заправленного или восстановленного картриджа замените такой картридж на подлинный картридж с обозначением "HP" или "Hewlett-Packard" и логотипом HP.
Оригинальный принтер/барабан переноса изображений HP	<ol style="list-style-type: none"><li>1. Сообщение на панели управления устройства или на странице состояния расходных материалов указывает на "очень низкий" уровень тонера при истечении предполагаемого срока службы картриджа. Если качество печати неудовлетворительное, замените картридж.</li><li>2. Используя меню <b>Отчеты</b> на панели управления, распечатайте страницу качества печати. Если на странице остаются полосы или следы одинакового цвета, то дефект связан с картриджем данного цвета. См. указания по интерпретации страницы в данном документе. При необходимости замените картридж.</li><li>3. Визуально проверьте картридж на наличие повреждений. Ниже приведены инструкции для выполнения этой операции. При необходимости, замените картридж.</li><li>4. Если при печати на страницах появляются следы, расположенные на одинаковом расстоянии, распечатайте страницу очистки. Если дефект не устраняется, воспользуйтесь соответствующим разделом дефектов в данном документе для выявления причины неисправности.</li></ol>



## Осмотр картриджа и барабана переноса изображения на предмет повреждений

1. Извлеките картридж из устройства и проверьте на предмет повреждений.

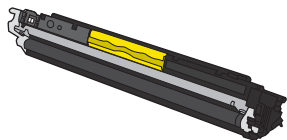

2. Если на картридже отсутствуют следы повреждений, осторожно покачайте картридж и установите его на место. Распечатайте еще несколько страниц, чтобы проверить, исчезла ли проблема.
3. Если проблема остается, извлеките барабан переноса изображения и осмотрите его поверхность.

△ **ПРЕДУПРЕЖДЕНИЕ.** Не прикасайтесь к зеленому ролику. Отпечатки пальцев на барабане переноса изображений могут вызвать ухудшение качества печати.

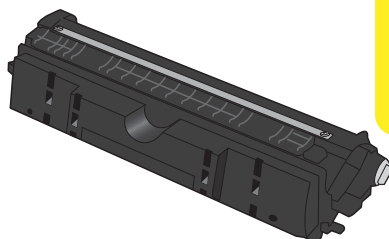

4. При наличии царапин, отпечатков пальцев или других повреждений на картридже замените картридж.

## Повторяющиеся дефекты

Повторяющиеся дефекты на странице со следующими интервалами свидетельствуют о повреждении картриджа или барабана переноса изображения.

- 22 мм (картридж)
- 26 мм (барабан переноса изображения)
- 29 мм (картридж)
- 94 мм (барабан переноса изображения)

## Печать страницы состояния расходных материалов

С помощью панели управления распечатайте страницу конфигурации и страницу состояния расходных материалов, которые подробно описывают параметры устройства и текущие настройки.

1. На панели управления нажмите кнопку **Настройка** .
2. С помощью кнопок со стрелками выберите меню **Отчеты**, затем нажмите кнопку **ОК**.
3. С помощью кнопок со стрелками выберите **Состояние расходных материалов**, затем нажмите **ОК**.

Страница	Описание
Страница конфигурации	Печать списка параметров устройства
Страница состояния расходных материалов	На странице состояния расходных материалов содержится следующая информация: <ul style="list-style-type: none"><li>• Приблизительный остаточный ресурс картриджа в процентах</li><li>• Гарантия на картриджи и барабан переноса изображения (при уровне "очень низкий")</li><li>• Номера деталей для картриджа и барабана</li><li>• Количество распечатанных страниц с использованием отдельных картриджей</li><li>• Информация о заказе новых картриджей HP и утилизации использованных картриджей HP</li><li>• На странице состояния расходных материалов отображается остаток предполагаемого срока службы барабана и дата установки.</li></ul>

## Интерпретация страницы качества печати

1. На панели управления нажмите кнопку **Настройка** .
2. С помощью кнопок со стрелками выберите меню **Отчеты**, затем нажмите кнопку **ОК**.
3. С помощью кнопок со стрелками выберите **Качество печати**, затем нажмите **ОК**.

Указанная страница содержит пять цветных полос, разделенных на четыре группы, как показано на следующей иллюстрации. Осмотрев все группы, можно определить, какой картридж вызывает проблему.

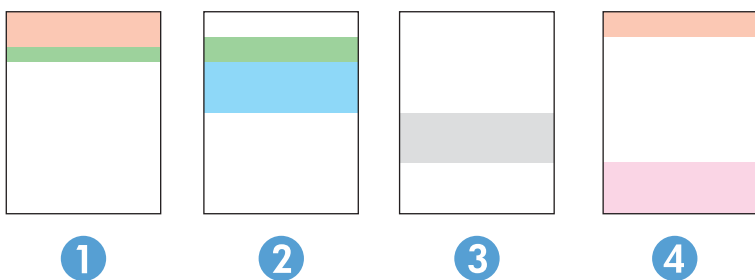

Раздел	Картридж
1.	Желтый
2.	Голубой
3.	Черный
4.	Пурпурный

- Если точки или полосы появляются только в одной группе, замените соответствующий картридж.
- Если точки появляются в более чем одной группе, напечатайте страницу очистки. Если проблема не разрешается, определите, появляются ли точки одинакового цвета (к примеру, пурпурные) во всех цветовых группах. Если у точек одинаковый цвет, замените картридж данного цвета.
- При появлении полос в нескольких цветовых группах, свяжитесь с HP. В этом случае, проблема, скорее всего, не в картридже.

## Интерпретация сообщений о картриджах и барабане переноса изображений, отображающихся на панели управления,

Сообщение на панели управления	Описание	Рекомендуемое действие
Дверца открыта	Открыта дверца доступа к картриджу печати.	Закройте дверцу картриджа.
Замените <Color> картридж	Предполагаемый срок службы картриджа принтера закончился. Пользовательские настройки устройства предусматривают остановку работы при достижении картриджем печати очень низкого уровня.	Замените картридж печати или перенастройте устройство на продолжение печати при достижении картриджем печати очень низкого уровня.

Сообщение на панели управления	Описание	Рекомендуемое действие
<b>Замените &lt;Color&gt;. Печать черным</b>	Предполагаемый срок службы картриджа принтера закончился. Пользовательские настройки устройства предусматривают, что пока картридж с очень низким уровнем не будет заменен, работать будет только черный картридж.	<p>В этом случае, для обеспечения оптимального качества печати компания HP рекомендует заменить картридж. Вы можете продолжить печать, пока не заметите ухудшение качества печати. Действительный срок службы картриджа может изменяться.</p> <p>При исчерпании ресурса расходного материала HP действие гарантии HP Supplies Premium Protection Warranty на этот расходный материал прекращается. Все дефекты печати и сбои расходных материалов, имевшие место в режиме продолжения печати при очень низком уровне тонера в картридже, не будут рассматриваться как дефекты сборки или расходного материала, согласно гарантийным условиям на картридж для принтера HP.</p>
<b>Замените расх. мат.</b>	Закончился срок службы нескольких расходных материалов. Пользовательские настройки устройства предусматривают остановку работы при достижении "очень низкого" уровня расходных материалов.	Замените картридж печати или перенастройте устройство на продолжение печати при достижении картриджем печати очень низкого уровня.
<b>Замените расх. мат. Печать черным</b>	Предполагаемый срок службы одного или нескольких картриджей закончился. Пользовательские настройки устройства предусматривают, что пока картриджи с очень низким уровнем не будут заменены, работать будет только черный картридж.	<p>В этом случае, для обеспечения оптимального качества печати компания HP рекомендует заменить картридж. Вы можете продолжить печать, пока не заметите ухудшение качества печати. Действительный срок службы картриджа может изменяться.</p> <p>При исчерпании ресурса расходного материала HP действие гарантии HP Supplies Premium Protection Warranty на этот расходный материал прекращается. Все дефекты печати и сбои расходных материалов, имевшие место в режиме продолжения печати при очень низком уровне тонера в картридже, не будут рассматриваться как дефекты сборки или расходного материала, согласно гарантийным условиям на картридж для принтера HP.</p>
<b>Замятие в области картриджа</b>	Произошло замятие бумаги в области картриджа печати.	Устраните замятие в указанной области и следуйте инструкциям на панели управления.
<b>Неверное расположение расходных материалов</b>	Картриджи установлены в неправильные слоты.	Убедитесь в том, что все картриджи установлены в предназначенные для них слоты.

Сообщение на панели управления	Описание	Рекомендуемое действие
<b>Неверный картридж в слоте &lt;Color&gt;</b>	Картридж неправильно установлен в гнездо.	Убедитесь в том, что все картриджи установлены в предназначенные для них слоты.
<b>Низкий уровень голубого картриджа</b>	Заканчивается предполагаемый срок службы картриджа.	Печать можно продолжить, однако следует иметь в наличии запасные расходные материалы.
<b>Низкий уровень желтого картриджа</b>	Заканчивается предполагаемый срок службы картриджа.	Печать можно продолжить, однако следует иметь в наличии запасные расходные материалы.
<b>Низкий уровень пурпурного картриджа</b>	Заканчивается предполагаемый срок службы картриджа.	Печать можно продолжить, однако следует иметь в наличии запасные расходные материалы.
<b>Низкий уровень расходных материалов</b>	Предполагаемый срок службы одного или нескольких картриджей или картриджа(ей) и барабана переноса изображений заканчивается.	Печать можно продолжить, однако следует иметь в наличии запасные расходные материалы.
<b>Низкий уровень черного картриджа</b>	Заканчивается предполагаемый срок службы картриджа.	Печать можно продолжить, однако следует иметь в наличии запасные расходные материалы.
<b>Очень низкий уровень голубого картриджа</b>	Предполагаемый срок службы картриджа принтера закончился.	<p>В этом случае, для обеспечения оптимального качества печати компания HP рекомендует заменить картридж. Вы можете продолжить печать, пока не заметите ухудшение качества печати. Действительный срок службы картриджа может изменяться.</p> <p>При исчерпании ресурса расходного материала HP действие гарантии HP Supplies Premium Protection Warranty на этот расходный материал прекращается. Все дефекты печати и сбои расходных материалов, имевшие место в режиме продолжения печати при очень низком уровне тонера в картридже, не будут рассматриваться как дефекты сборки или расходного материала, согласно гарантийным условиям на картридж для принтера HP.</p>

Сообщение на панели управления	Описание	Рекомендуемое действие
<b>Очень низкий уровень желтого картриджа</b>	Предполагаемый срок службы картриджа принтера закончился.	<p>В этом случае, для обеспечения оптимального качества печати компания HP рекомендует заменить картридж. Вы можете продолжить печать, пока не заметите ухудшение качества печати. Действительный срок службы картриджа может изменяться.</p> <p>При исчерпании ресурса расходного материала HP действие гарантии HP Supplies Premium Protection Warranty на этот расходный материал прекращается. Все дефекты печати и сбои расходных материалов, имевшие место в режиме продолжения печати при очень низком уровне тонера в картридже, не будут рассматриваться как дефекты сборки или расходного материала, согласно гарантийным условиям на картридж для принтера HP.</p>
<b>Очень низкий уровень пурпурного картриджа</b>	Предполагаемый срок службы картриджа принтера закончился.	<p>В этом случае, для обеспечения оптимального качества печати компания HP рекомендует заменить картридж. Вы можете продолжить печать, пока не заметите ухудшение качества печати. Действительный срок службы картриджа может изменяться.</p> <p>При исчерпании ресурса расходного материала HP действие гарантии HP Supplies Premium Protection Warranty на этот расходный материал прекращается. Все дефекты печати и сбои расходных материалов, имевшие место в режиме продолжения печати при очень низком уровне тонера в картридже, не будут рассматриваться как дефекты сборки или расходного материала, согласно гарантийным условиям на картридж для принтера HP.</p>

Сообщение на панели управления	Описание	Рекомендуемое действие
<b>Очень низкий уровень расходных материалов</b>	Закончился предполагаемый срок службы одного или нескольких картриджей или картриджа(ей) и барабана переноса изображений.	<p>В этом случае, для обеспечения оптимального качества печати компания HP рекомендует заменить картридж или барабан переноса изображений. Вы можете продолжить печать, пока не заметите ухудшение качества печати. Действительный срок службы картриджа может изменяться.</p> <p>При очень низком уровне картриджа действие гарантии HP Premium Protection Warranty на этот расходный материал прекращается. Все дефекты печати и сбои расходных материалов, имевшие место в режиме продолжения печати при очень низком уровне тонера в картридже, не будут рассматриваться как дефекты сборки или расходного материала, согласно гарантийным условиям на картридж для принтера HP.</p> <p>Гарантийные обязательства на принтер распространяются и на барабан переноса изображений, установленный в данном устройстве. Замена барабанов переноса изображений ограничивается гарантийным сроком продолжительностью один год с даты установки. Дата установки барабана переноса изображений отображена на странице состояния расходных материалов.</p>
<b>Очень низкий уровень черного картриджа</b>	Предполагаемый срок службы картриджа принтера закончился.	<p>В этом случае для обеспечения оптимального качества печати компания HP рекомендует заменить картридж. Вы можете продолжить печать, пока не заметите ухудшение качества печати. Действительный срок службы картриджа может изменяться.</p> <p>При исчерпании ресурса расходного материала HP действие гарантии HP Supplies Premium Protection Warranty на этот расходный материал прекращается. Все дефекты печати и сбои расходных материалов, имевшие место в режиме продолжения печати при очень низком уровне тонера в картридже, не будут рассматриваться как дефекты сборки или расходного материала, согласно гарантийным условиям на картридж для принтера HP.</p>

Сообщение на панели управления	Описание	Рекомендуемое действие
<p><b>Ошибка памяти расходных материалов 10.000X</b></p> <p><b>Ошибка памяти расходных материалов 10.100X</b></p>	<p>Ошибка связи с картриджем печати. «X» обозначает картридж: 0 — черный, 1 — голубой, 2 — пурпурный, 3 — желтый.</p>	<ul style="list-style-type: none"> <li>• Выключите и включите продукт.</li> <li>• Убедитесь, что картридж установлен правильно. Удалите и переустановите картридж принтера.</li> <li>• Если ошибка не устранена, замените картридж печати.</li> <li>• Если ошибка повторяется, обратитесь в компанию HP. См. раздел <a href="http://www.hp.com/support/LJColorMFPM175">www.hp.com/support/LJColorMFPM175</a> или листовку с информацией о технической поддержке, которая входит в комплект поставки устройства.</li> </ul>
<p><b>Ошибка расходных материалов 10.0004</b></p> <p><b>Ошибка памяти расходных материалов 10.1004</b></p>	<p>Ошибка связи с барабаном передачи изображений.</p>	<ul style="list-style-type: none"> <li>• Выключите и включите продукт.</li> <li>• Если ошибка не устранена, замените картридж печати.</li> <li>• Если ошибка повторяется, обратитесь в компанию HP. См. раздел <a href="http://www.hp.com/support/LJColorMFPM175">www.hp.com/support/LJColorMFPM175</a> или листовку с информацией о технической поддержке, которая входит в комплект поставки устройства.</li> </ul>
<p><b>Установлен б/у картридж</b></p>	<p>Установлен использованный расходный материал. Возможно, используемый картридж является перезаправленным.</p>	<p>Если вы приобрели расходный материал как оригинальное изделие HP, посетите веб-сайт HP по следующему адресу: <a href="http://www.hp.com/go/anticounterfeit">www.hp.com/go/anticounterfeit</a>.</p> <p>Если сбой или повреждение связано с использованием картриджа другого производителя (не HP) или повторно заправленного картриджа, компанией HP взимается оплата за время и материалы по стандартным расценкам за обслуживание устройства в связи с конкретным сбоем или повреждением. Сведения о состоянии расходных материалов и связанные с ним функции недоступны при использовании отработанных картриджей.</p>



Сообщение на панели управления	Описание	Рекомендуемое действие
Установлен отработанный <color>картридж.	Установлен отработанный расходный материал. Возможно, используемый картридж является перезаправленным.	<p>Если расходный материал приобретен как изделие HP, посетите веб-сайт HP по следующему адресу: <a href="http://www.hp.com/go/anticounterfeit">www.hp.com/go/anticounterfeit</a>.</p> <p>Если сбой или повреждение связано с использованием картриджа другого производителя (не HP) или повторно заправленного картриджа, компанией HP взимается оплата за время и материалы по стандартным расценкам за обслуживание устройства в связи с конкретным сбоем или повреждением. Сведения о состоянии расходных материалов и связанные с ним функции недоступны при использовании отработанных картриджей.</p>
Установлены использованные расходные материалы	Установлен отработанный расходный материал. Возможно, используемый картридж является перезаправленным.	<p>Если вы приобрели расходный материал как оригинальное изделие HP, посетите веб-сайт HP по следующему адресу: <a href="http://www.hp.com/go/anticounterfeit">www.hp.com/go/anticounterfeit</a>.</p> <p>Если сбой или повреждение связано с использованием картриджа другого производителя (не HP) или повторно заправленного картриджа, компанией HP взимается оплата за время и материалы по стандартным расценкам за обслуживание устройства в связи с конкретным сбоем или повреждением. Сведения о состоянии расходных материалов и связанные с ним функции недоступны при использовании отработанных картриджей.</p>



---

## 8 Операции печати

- [Отмена задания](#)
- [Основные задания печати при использовании ОС Windows](#)
- [Дополнительные задания печати при использовании ОС Windows](#)

## Отмена задания

1. Если задание печати выполняется, его можно отменить, нажав кнопку Отмена **X** на панели управления устройства.

 **ПРИМЕЧАНИЕ.** При нажатии кнопки Отмена **X** задание, выполняемое в данный момент, удаляется. Если в данный момент выполняется несколько заданий, нажатие кнопки Отмена **X** завершает процесс, который отображается на экране панели управления.

2. Задание печати можно также отменить из программного обеспечения или из очереди печати.
  - **Программное обеспечение.** Обычно на экране компьютера появляется диалоговое окно, с помощью которого можно отменить задание печати.
  - **Очередь печати Windows.** Если задание печати ожидает выполнения в очереди печати (в памяти компьютера) или в диспетчере очереди печати, удалите его оттуда.
    - **Windows XP, Server 2003, или Server 2008:** Нажмите кнопку **Пуск**, выберите пункт **Настройки**, а затем щелкните на раздел **Принтеры и факсы**. Дважды щелкните значок устройства, чтобы открыть окно, выберите задание печати, которое требуется отменить, и нажмите кнопку **Отмена**.
    - **Windows Vista.** Нажмите **Пуск**, выберите **Панель управления**, а затем выберите **Принтер** в окне **Оборудование и звук**. Дважды щелкните значок устройства, чтобы открыть окно, выберите задание печати, которое требуется отменить, и нажмите кнопку **Отмена**.
    - **Windows 7.** Нажмите кнопку **Пуск**, затем выберите **Устройства и принтеры**. Дважды щелкните значок устройства, чтобы открыть окно, выберите задание печати, которое требуется отменить, и нажмите кнопку **Отмена**.

# Основные задания печати при использовании ОС Windows

Способы открытия диалогового окна печати из программ могут быть различными. Нижеследующие процедуры включают в себя основной метод. Некоторые программы не имеют меню **Файл**. Чтобы узнать, как открывать диалоговое окно печати, необходимо ознакомиться с документацией на программное обеспечение.

## Открытие драйвера принтера в Windows

1. В меню **Файл** программного обеспечения выберите **Печать**.
2. Выберите устройство, а затем нажмите кнопку **Свойства** или **Настройки**.

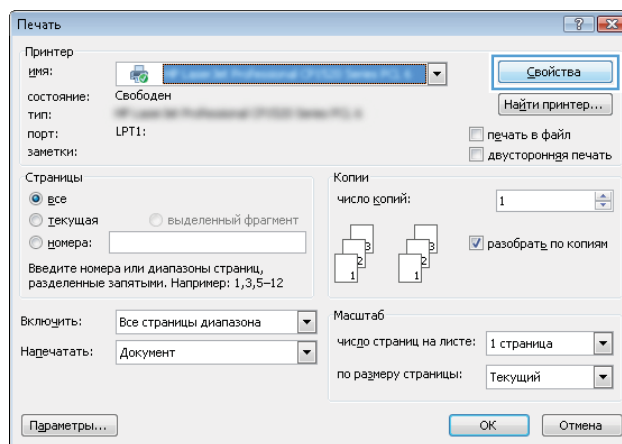
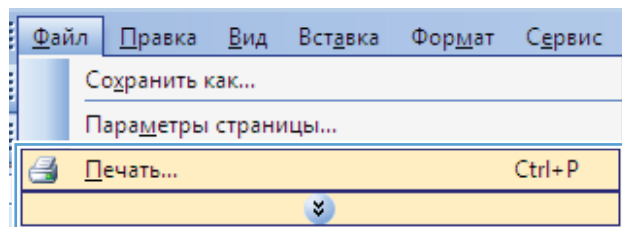

## Получение справки по параметрам печати в Windows

1. Нажмите кнопку **Справка**, чтобы открыть интерактивную справку.

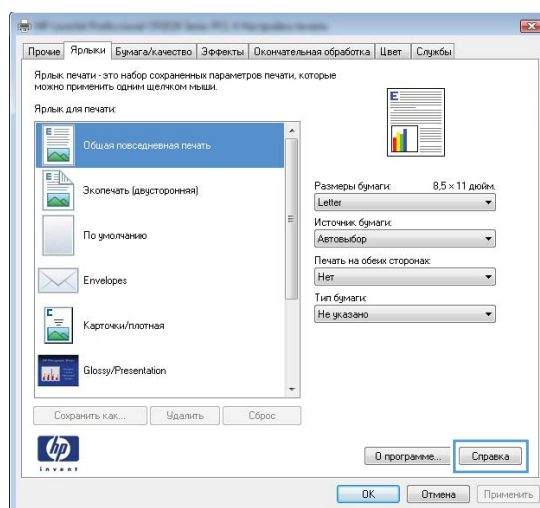

## Изменение количества печатаемых копий в Windows

1. В меню **Файл** программного обеспечения выберите **Печать**.
2. Выберите устройство, затем выберите количество копий.

## Сохранение нестандартных параметров печати для повторного использования в Windows

### Использование ярлыка печати в Windows

1. В меню **Файл** программного обеспечения выберите **Печать**.
2. Выберите устройство, а затем нажмите кнопку **Свойства** или **Настройки**.

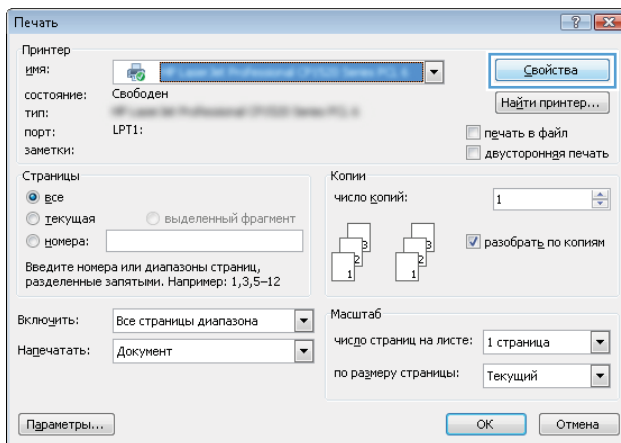
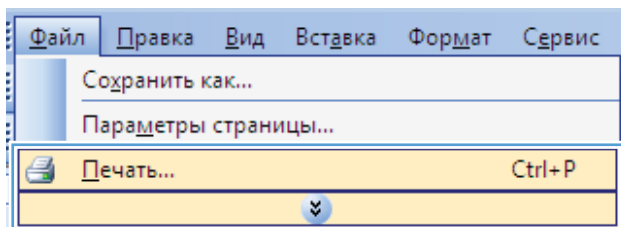

3. Перейдите на вкладку **Ярлыки печати**.

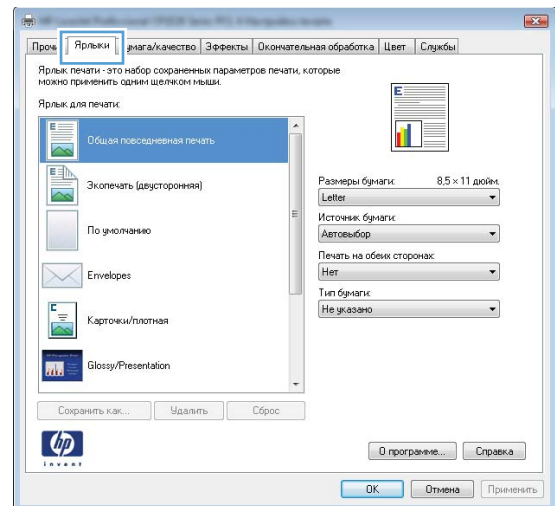

4. выберите один из ярлыков и нажмите кнопку **OK**.

**ПРИМЕЧАНИЕ.** При выборе ярлыка соответствующие параметры меняются в других вкладках драйвера принтера.

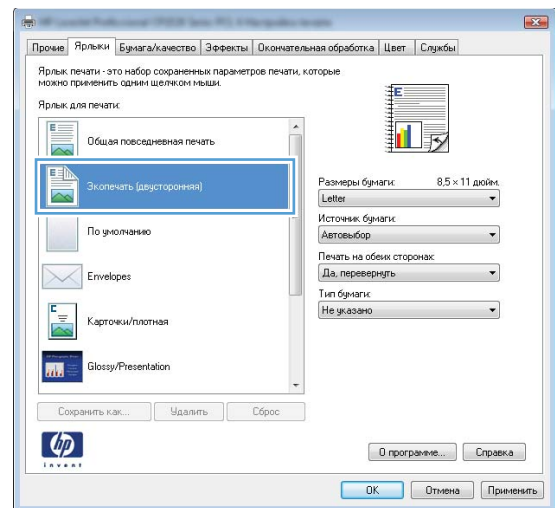

## Создание ярлыков печати

1. В меню **Файл** программного обеспечения выберите **Печать**.

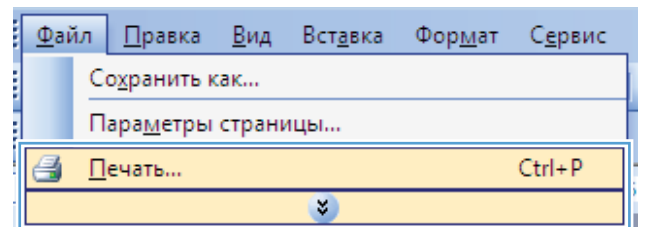

2. Выберите устройство, а затем нажмите кнопку **Свойства** или **Настройки**.

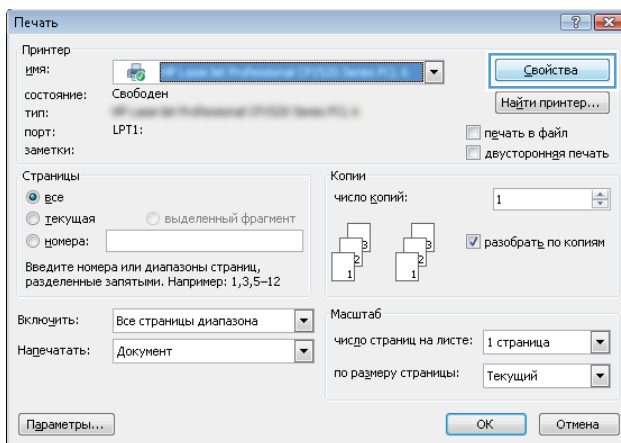

3. Перейдите на вкладку **Ярлыки печати**.

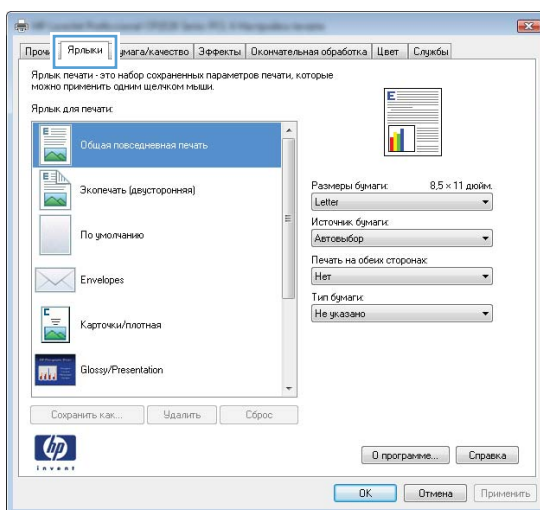

4. Выберите существующий ярлык в качестве основы.

**ПРИМЕЧАНИЕ.** Перед настройкой любых параметров всегда выбирайте ярлык в правой части экрана. При настройке параметров и последующем выборе ярлыка, или выборе другого ярлыка, все пользовательские настройки теряются.

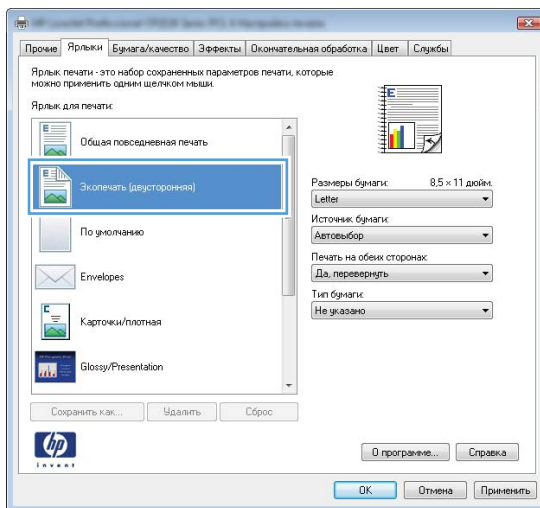



5. Выберите параметры печати для нового ярлыка.

**ПРИМЕЧАНИЕ.** Параметры печати можно выбрать на данной вкладке или любой другой вкладке драйвера принтера. После выбора параметров на других вкладках, перед тем, как выполнить следующий шаг, возвратитесь на вкладку **Ярлыки печати**.

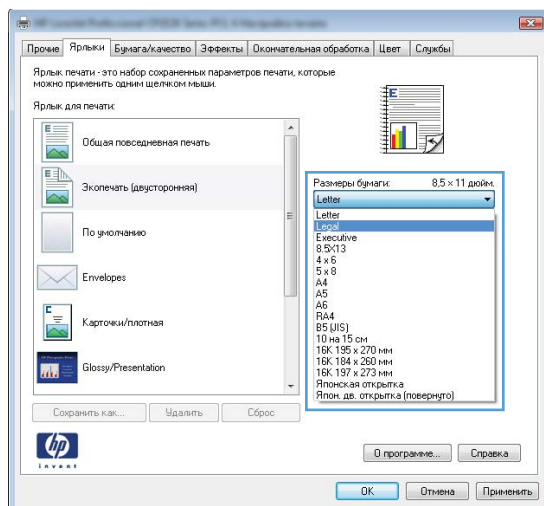

6. Нажмите клавишу **Сохранить как**.

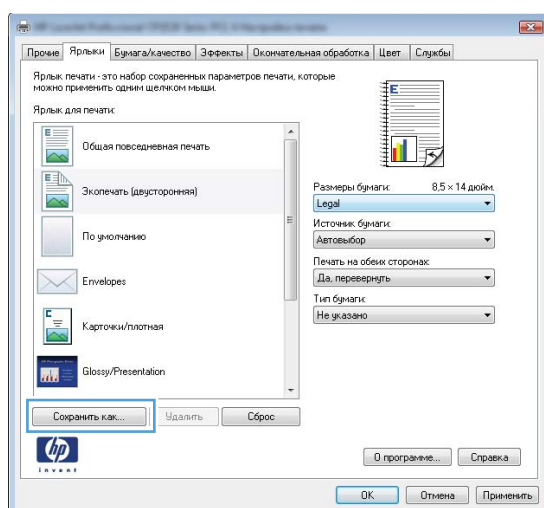

7. Введите имя ярлыка и нажмите кнопку **ОК**.

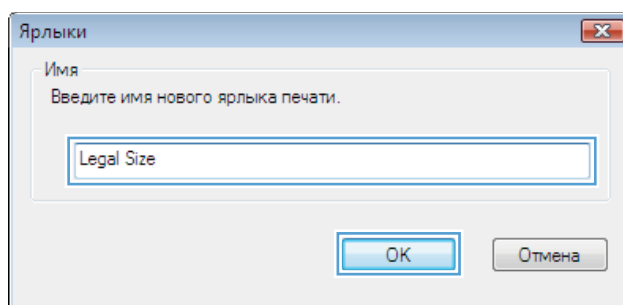

## Улучшение качества печати в Windows

### Выбор формата страницы в Windows

1. В меню **Файл** программного обеспечения выберите **Печать**.
2. Выберите устройство, а затем нажмите кнопку **Свойства** или **Настройки**.

3. Перейдите на вкладку **Бумага/качество**.
4. Выберите формат в раскрывающемся списке **Формат**.

### Выбор нестандартного формата страницы в Windows

1. В меню **Файл** программного обеспечения выберите **Печать**.
2. Выберите устройство, а затем нажмите кнопку **Свойства** или **Настройки**.
3. Перейдите на вкладку **Бумага/качество**.
4. Нажмите кнопку **Нестандартный**.
5. Введите название нестандартного формата и укажите размеры.
  - Ширина — это короткий край листа.
  - Длина — это длинный край листа.

---

 **ПРИМЕЧАНИЕ.** Всегда загружайте бумагу короткой стороной вперед.

---

6. Нажмите кнопку **Сохранить**, затем **Заккрыть**.

### Выбор типа бумаги в Windows

1. В меню **Файл** программного обеспечения выберите **Печать**.
2. Выберите устройство, а затем нажмите кнопку **Свойства** или **Настройки**.
3. Перейдите на вкладку **Бумага/качество**.
4. В раскрывающемся списке **Тип** выберите параметр **Больше....**
5. Выберите категорию типа бумаги, которая наилучшим образом описывает используемую бумагу, выберите тип бумаги.

## Двусторонняя печать из Windows

### Двусторонняя печать в ручном режиме из Windows

1. Загрузите бумагу в подающий лоток лицевой стороной вверх.



2. В меню **Файл** программного обеспечения выберите **Печать**.

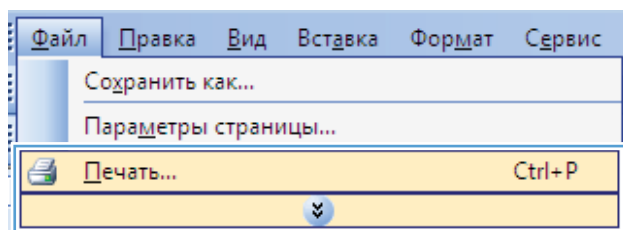

3. Выберите устройство, а затем нажмите кнопку **Свойства** или **Настройки**.

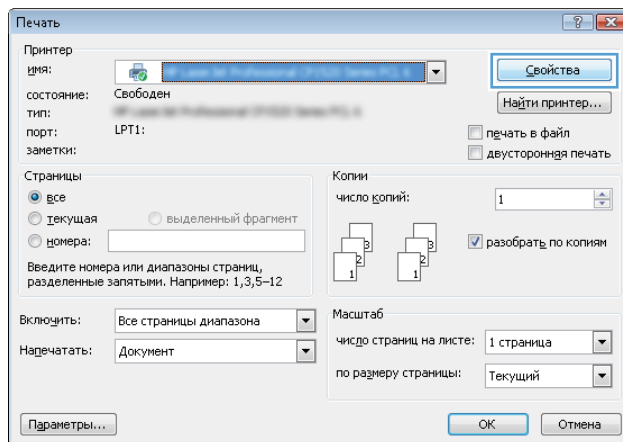

4. Перейдите на вкладку **Обработка**.

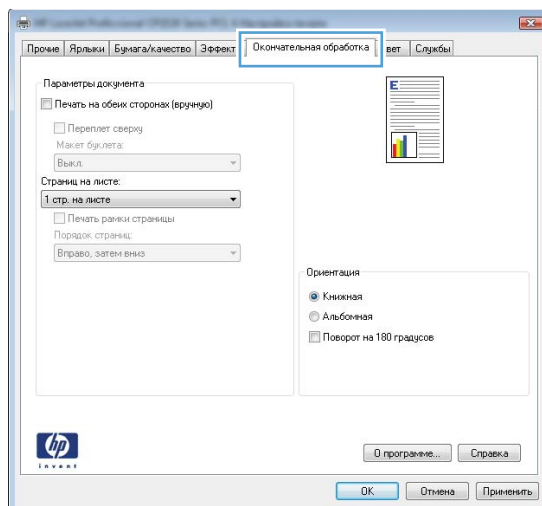

5. Установите флажок **Печать на обеих сторонах (вручную)**. Нажмите **ОК**, чтобы распечатать первую сторону задания печати.

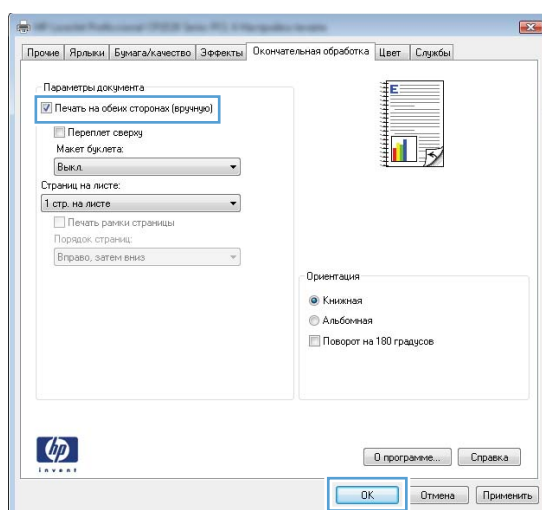

6. Не меняя ориентацию листов, извлеките стопку бумаги из выходного лотка и вставьте ее в подающий лоток 1 напечатанной стороной вниз.



7. Нажмите на экране компьютера кнопку **Продолжить** для выполнения печати на второй стороне. Либо нажмите клавишу **ОК** на устройстве.

## Печать нескольких страниц на листе в Windows

1. В меню **Файл** программного обеспечения выберите **Печать**.

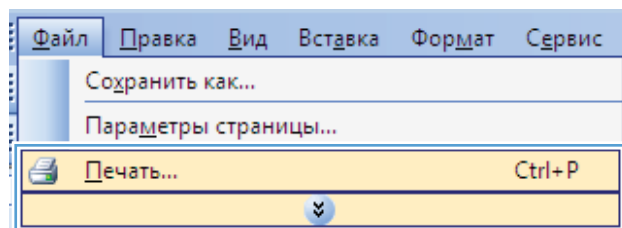

2. Выберите устройство, а затем нажмите кнопку **Свойства** или **Настройки**.

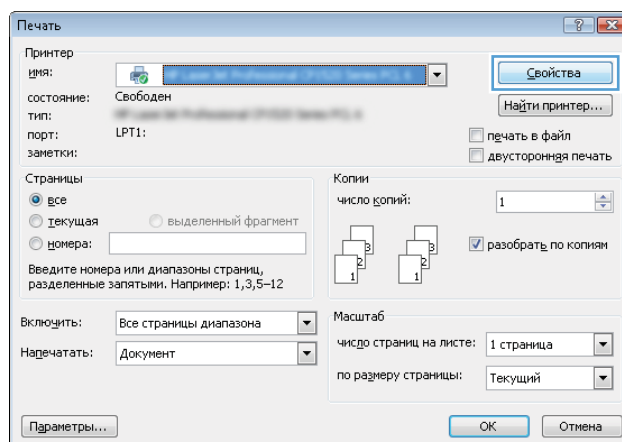

3. Перейдите на вкладку **Обработка**.

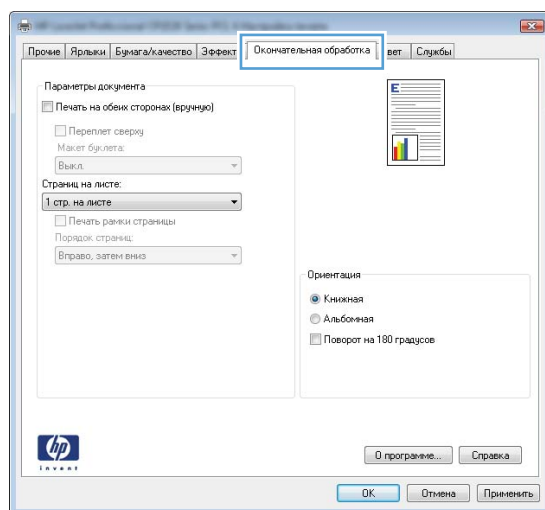

4. Выберите число страниц для печати на одном листе в раскрывающемся списке **Страниц на листе**.

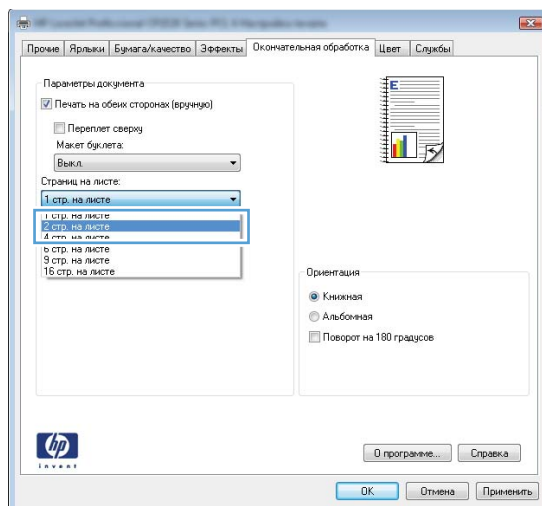

5. Выберите нужные параметры **Печать рамок страниц**, **Порядок страниц** и **Ориентация**.

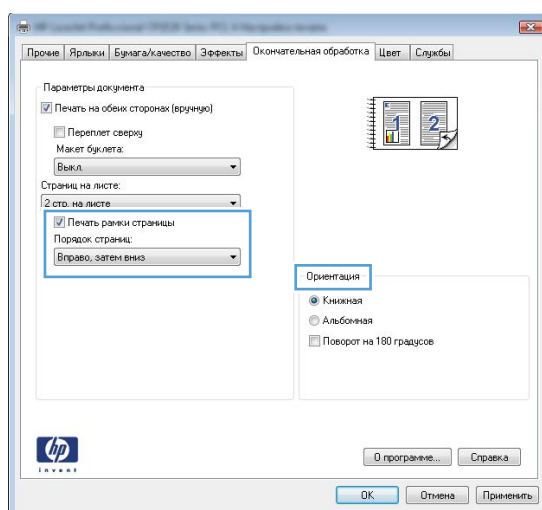

## Выбор ориентации страницы в Windows

1. В меню **Файл** программного обеспечения щелкните **Печать**.

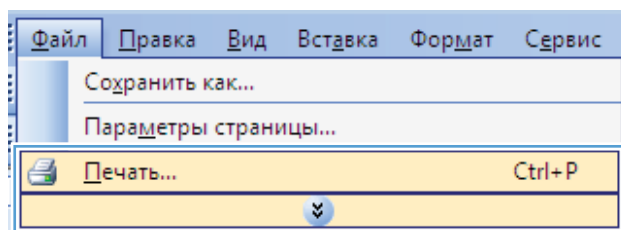

2. Выберите устройство, а затем нажмите кнопку **Свойства** или **Настройки**.

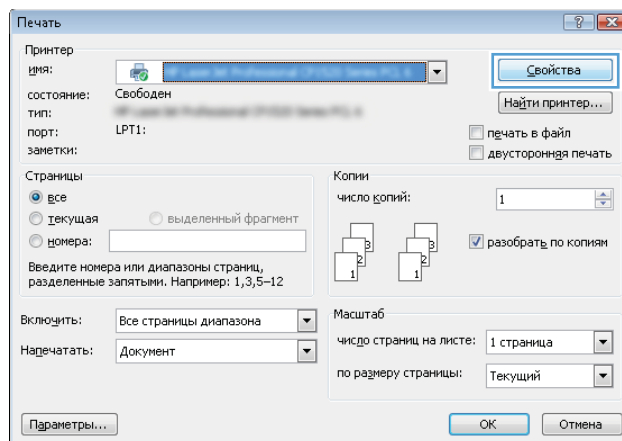

3. Перейдите на вкладку **Обработка**.

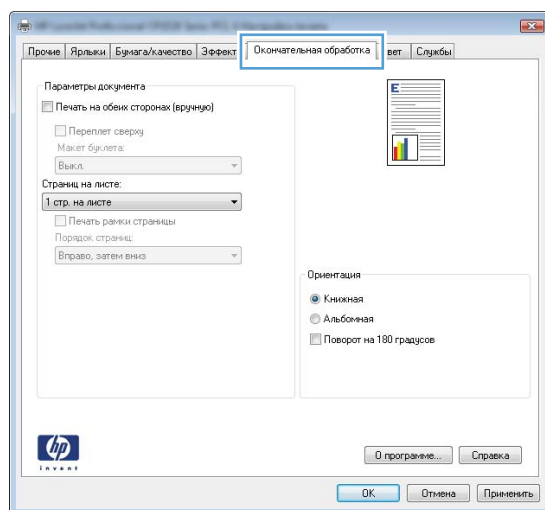

4. В области **Ориентация** выберите параметр **Книжная** или **Альбомная**.

Чтобы напечатанное изображение на странице было перевернутым, выберите параметр **Повернуто**.

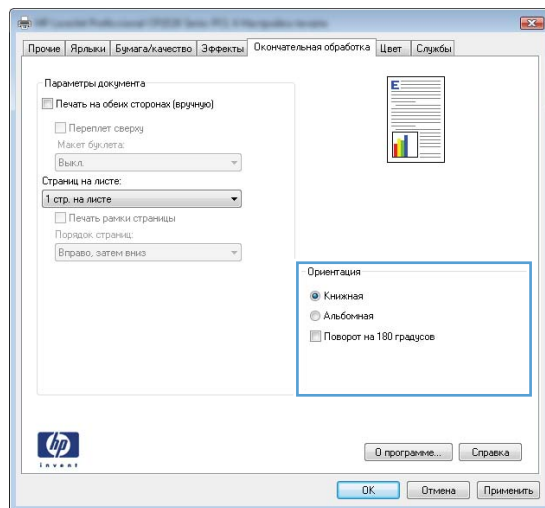

## Настройка параметров цвета в Windows

1. В меню **Файл** программного обеспечения выберите **Печать**.
2. Выберите устройство, а затем нажмите на кнопку **Свойства** или **Настройки**.

3. Перейдите на вкладку **В цвете**.
4. В области **Параметры цвета** выберите параметр **Вручную**, затем нажмите кнопку **Настройки**.
5. Настройка общих параметров контроля края, параметров текста, графики и фотографий.



# Дополнительные задания печати при использовании ОС Windows

## Печать цветного текста как черного в Windows

1. В меню **Файл** программного обеспечения щелкните **Печать**.
2. Выберите устройство, а затем нажмите кнопку **Свойства** или **Настройки**.
3. Перейдите на вкладку **Бумага/качество**.
4. Установите флажок **Печатать весь текст черным цветом**. Нажмите кнопку **ОК**.

## Печать на фирменных бланках или печатных формах в Windows

1. В меню **Файл** программного обеспечения выберите **Печать**.
2. Выберите устройство, а затем нажмите кнопку **Свойства** или **Настройки**.

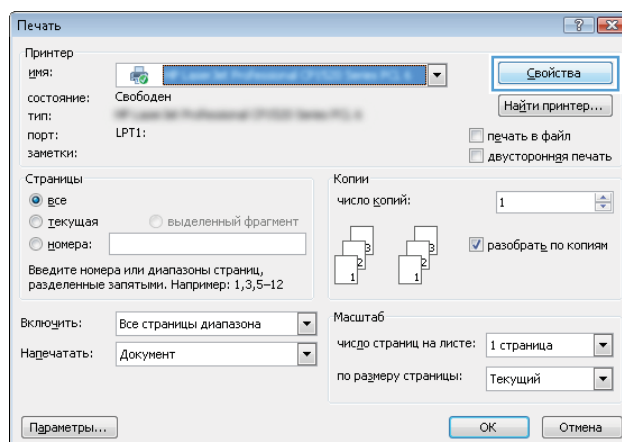
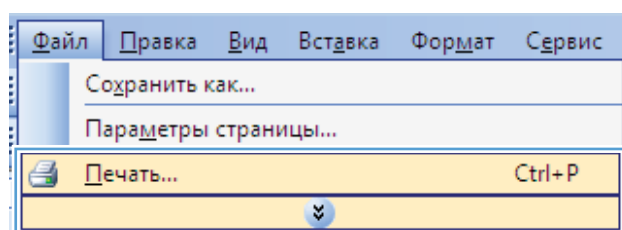

3. Перейдите на вкладку **Бумага/качество**.

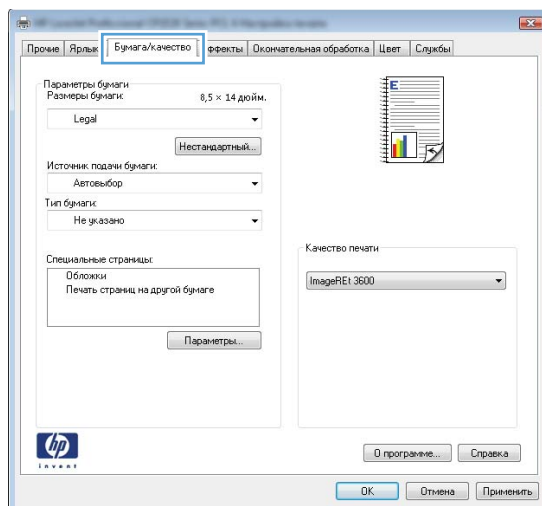

4. В раскрывающемся списке **Тип** выберите параметр **Больше....**

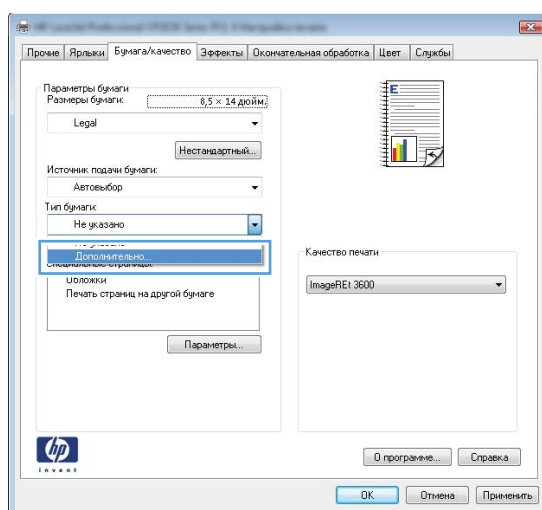

5. Выберите **Другое**.

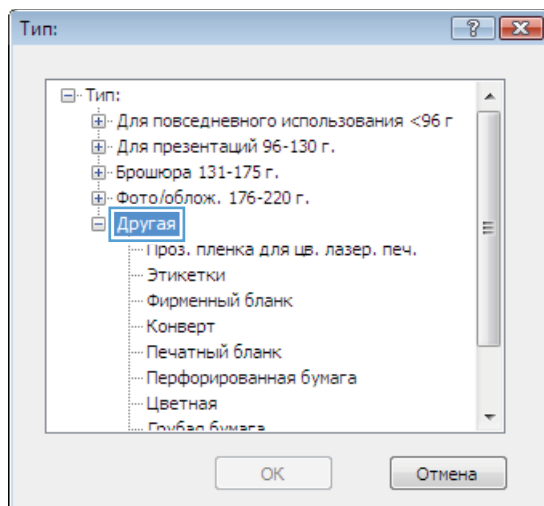

6. Выберите параметр, соответствующий используемому типу бумаги, и нажмите кнопку **OK**.

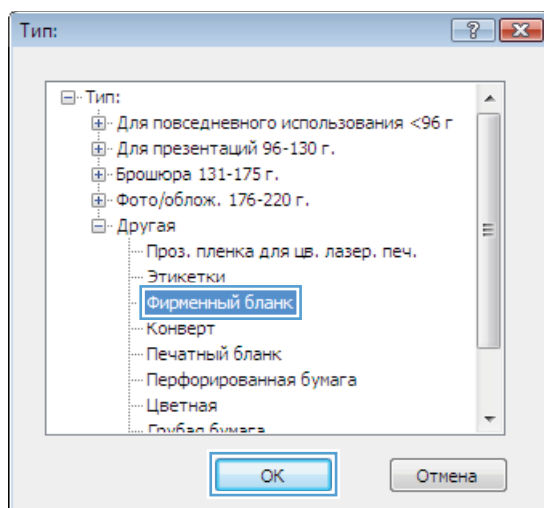

## Печать на специальной бумаге, этикетках или прозрачных пленках

1. В меню **Файл** программного обеспечения выберите **Печать**.

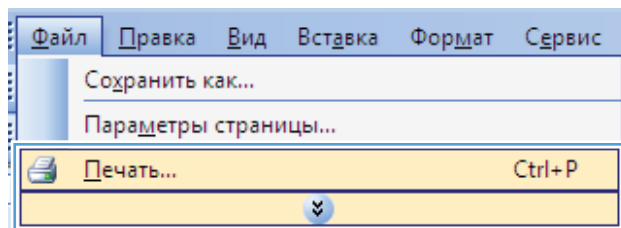

2. Выберите устройство, а затем нажмите на кнопку **Свойства** или **Настройки**.

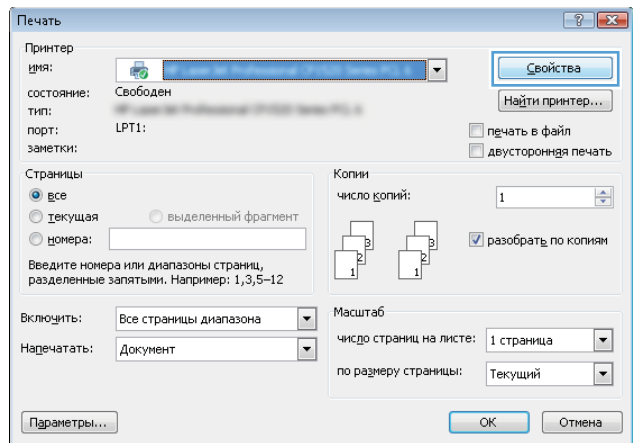

3. Перейдите на вкладку **Бумага/качество**.

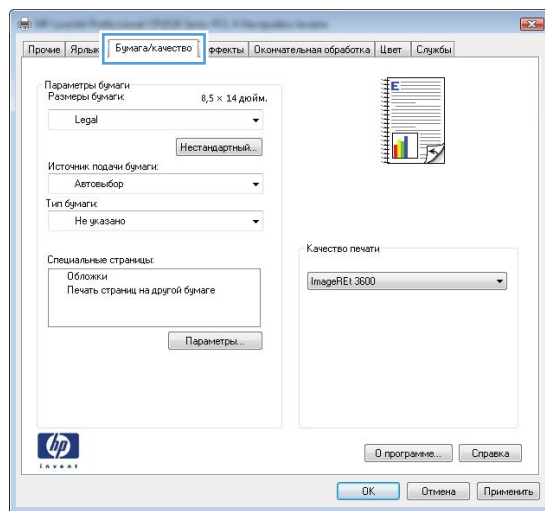

4. В раскрывающемся списке **Тип** выберите параметр **Больше....**

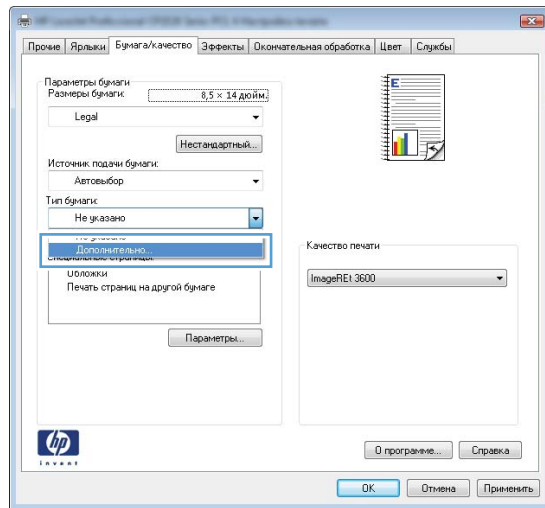

5. Выберите категорию типа бумаги, которая наилучшим образом описывает используемый тип бумаги.

**ПРИМЕЧАНИЕ.** Этикетки и прозрачные пленки находятся в списке параметров **Другая**.

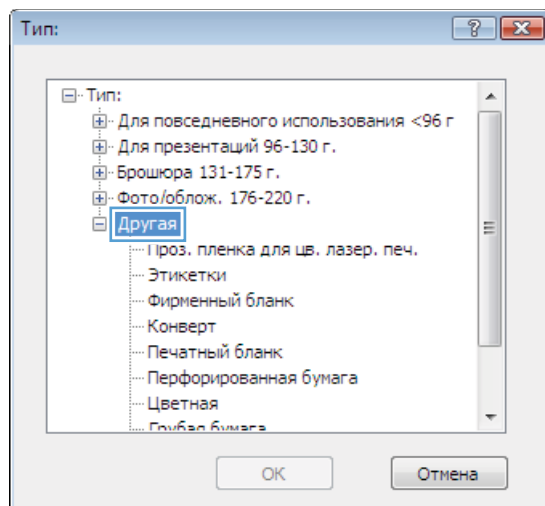

6. Выберите параметр для используемого типа бумаги и нажмите кнопку **ОК**.

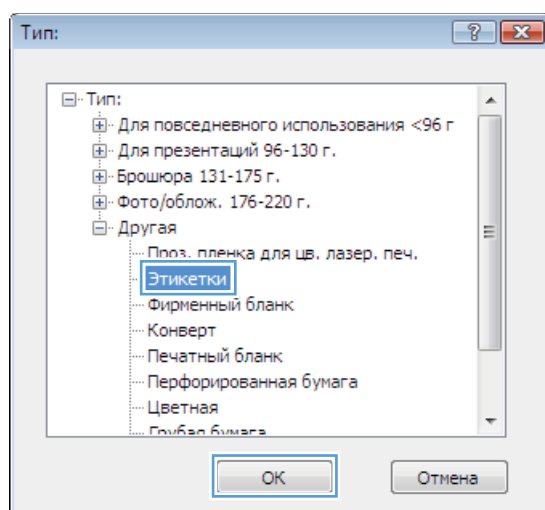

## Печать первой или последней страницы на другой бумаге в Windows

1. В меню **Файл** программного обеспечения щелкните **Печать**.

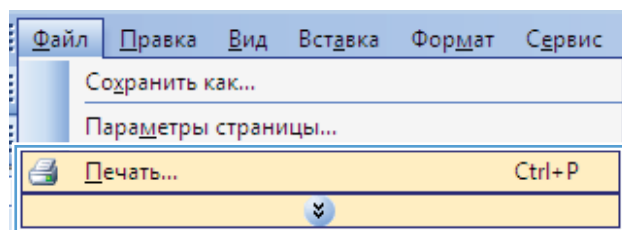

2. Выберите устройство, а затем нажмите кнопку **Свойства** или **Настройки**.

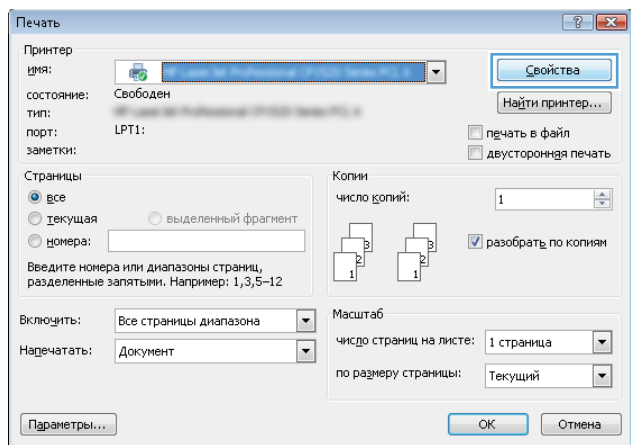

3. Перейдите на вкладку **Бумага/качество**.

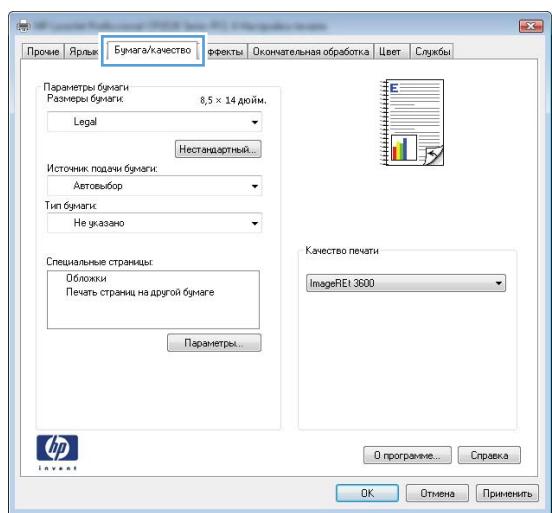

4. Установите флажок **Другая бумага** и выберите необходимые параметры передней обложки, других страниц и задней обложки.

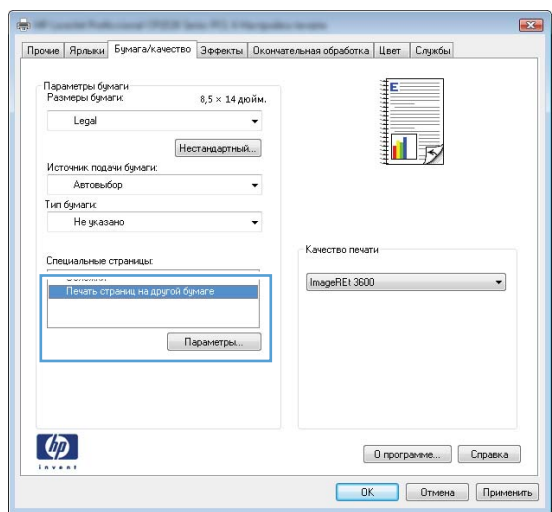

## Масштабирование документа под формат страницы

1. В меню **Файл** программного обеспечения выберите **Печать**.

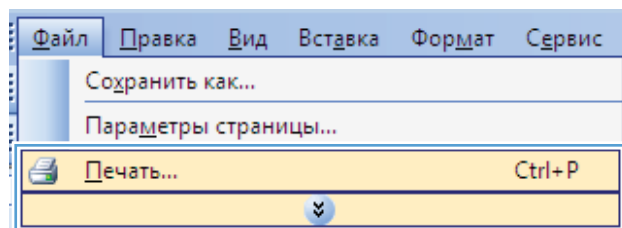

2. Выберите устройство, а затем нажмите на кнопку **Свойства** или **Настройки**.

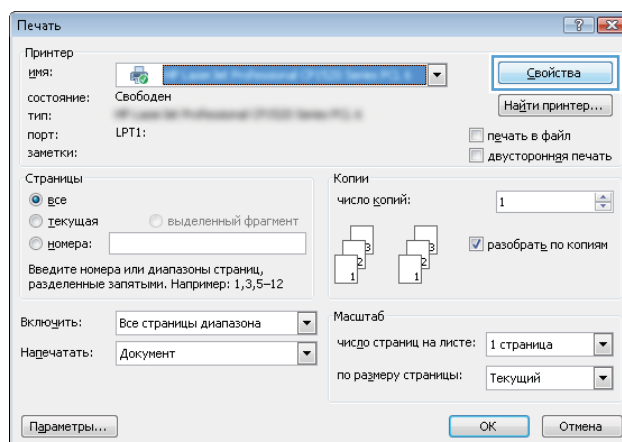

3. Перейдите на вкладку **Эффекты**.

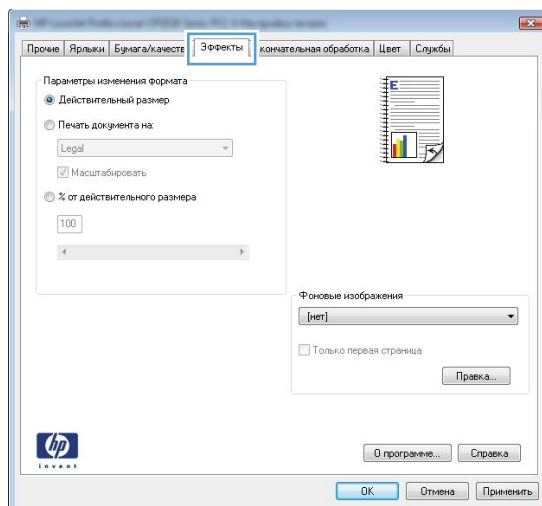

4. Выберите параметр **Печать документа на**, затем в раскрывающемся списке выберите формат.

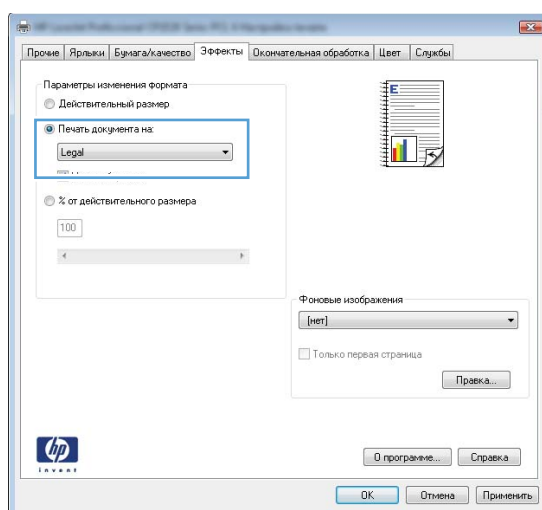

## Добавление водяные знаки к документу в Windows

1. В меню **Файл** программного обеспечения выберите **Печать**.
2. Выберите устройство, а затем нажмите кнопку **Свойства** или **Настройки**.
3. Перейдите на вкладку **Эффекты**.
4. Выберите водяной знак в раскрывающемся списке **Фоновые изображения**.

Или нажмите кнопку **Правка** для добавления новых водяных знаков в список. Задайте параметры водяных знаков и нажмите кнопку **OK**.

5. Чтобы выбранный водяной знак был напечатан только на первой странице, установите флажок **Только первая страница**. В противном случае водяные знаки будут напечатаны на всех страницах.



## Создание буклета в Windows

1. В меню **Файл** программного обеспечения щелкните **Печать**.

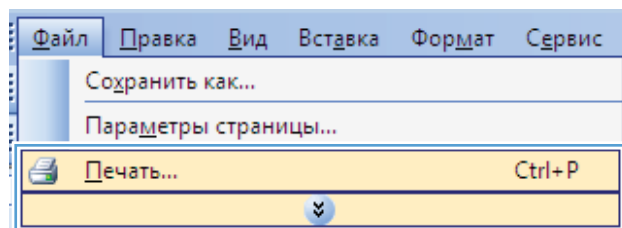

2. Выберите устройство, а затем нажмите кнопку **Свойства** или **Настройки**.

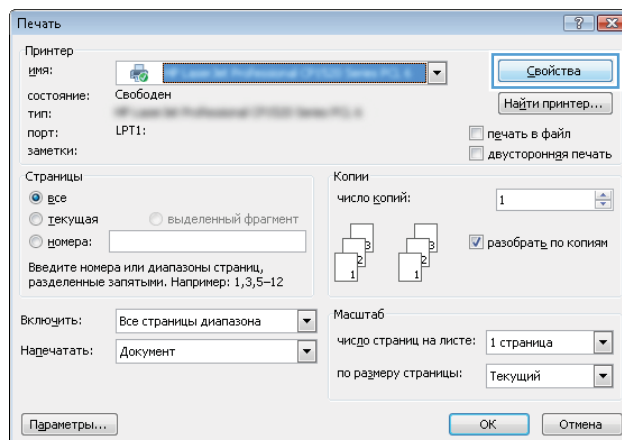

3. Перейдите на вкладку **Обработка**.

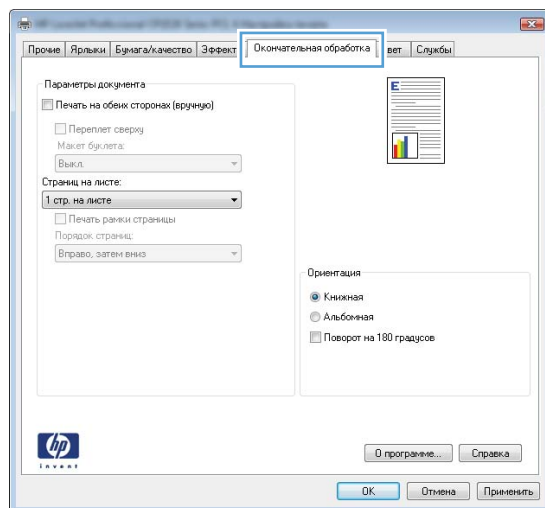

4. Установите флажок **Печать на обеих сторонах (вручную)**.

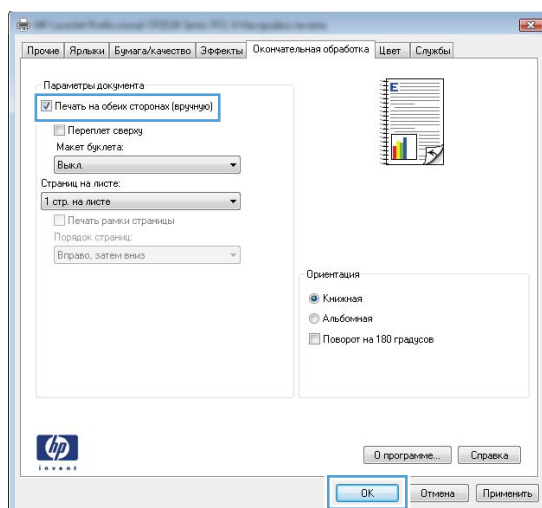

5. В раскрывающемся списке **Печать буклета** выберите параметр переплета. Параметр **Страниц на листе** автоматически изменяется на **2 страницы на листе**.

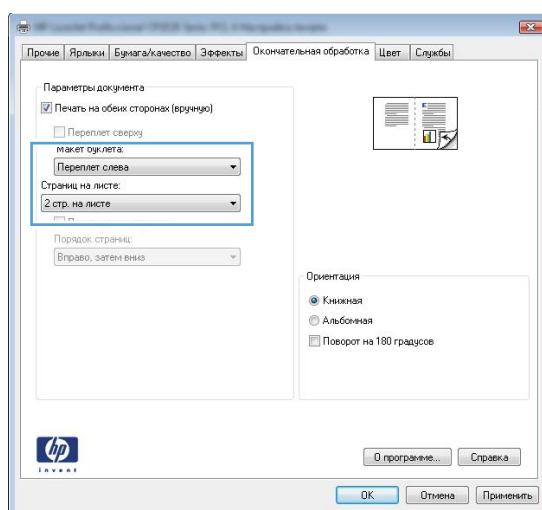

---

## 9 Цвет

- [Настройка цвета](#)
- [Использование технологии HP EasyColor для Windows](#)
- [Подбор цветов](#)

# Настройка цвета

Управление цветом с помощью изменения параметров на вкладке **Цвет** драйвера принтера.

## Изменение цветовых тем для задания печати

1. В меню **Файл** программного обеспечения щелкните **Печать**.
2. Щелкните **Свойства** или **Параметры**.
3. Щелкните на вкладке **Цвет**.
4. Выберите цветовую тему в раскрывающемся списке **Цветовые темы**.

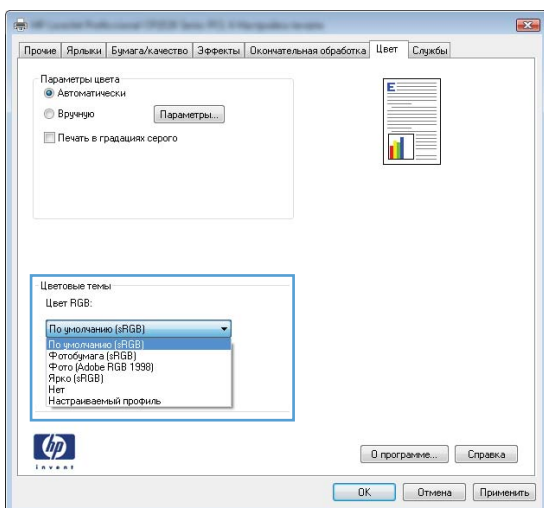

- **По умолчанию (sRGB):** Эта тема переводит принтер для печати данных RGB в режиме "gaw". При использовании этой темы для правильной цветопередачи необходимо управлять цветом через ПО или ОС.
- **Яркие цвета:** Устройство повышает насыщенность цветовых оттенков в полутонах. Эту тему следует использовать для печати деловой графики.
- **Фото:** Цвет RGB интерпретируется так же, как при печати фотографии в цифровой мини-лаборатории. По сравнению с темой "По умолчанию (sRGB)", эта тема обеспечивает более глубокие и насыщенные цвета. Эта тема используется для печати фотографий.
- **Фото (Adobe RGB 1998):** Эта тема предназначена для документов, в которых используется цветовое пространство AdobeRGB, а не sRGB. При использовании этой темы необходимо отключать управление цветом в ПО.
- **Нет:** Ни одна цветовая тема не используется.

## Изменение параметров цвета

Изменение параметров цвета для текущего задания печати выполняется на вкладке драйвера принтера "Цвет".

1. В меню **Файл** программного обеспечения щелкните **Печать**.
2. Щелкните **Свойства** или **Параметры**.
3. Перейдите на вкладку **В цвете**.
4. Щелкните **Автоматически** или **Вручную**.
  - Параметр **Автоматически**: Этот параметр следует выбирать для большинства заданий печати
  - Параметр **Вручную**: Этот параметр следует выбирать для регулировки параметров цвета независимо от других параметров.

 **ПРИМЕЧАНИЕ.** Ручное изменение параметров цвета может повлиять на качество печати. По рекомендации HP указанные параметры должны изменяться только специалистами по цветовой печати.

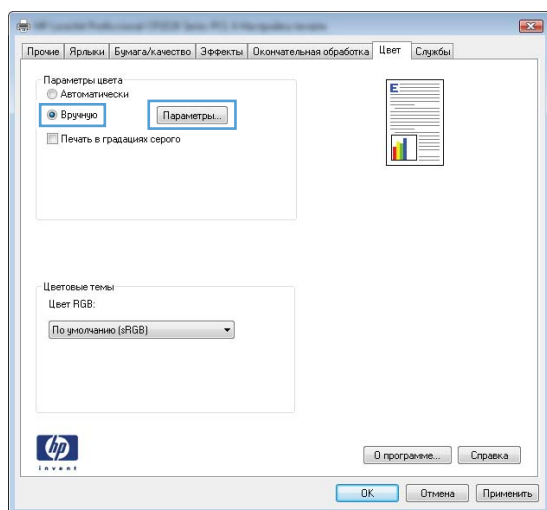

5. Чтобы распечатать цветной документ в черно-белом варианте в оттенках серого, выберите **Печать в оттенках серого**. Этот параметр следует использовать при копировании или передаче по факсу. Кроме того, данный параметр можно использовать при печати черновиков или для экономии тонера.
6. Нажмите кнопку **ОК**.

## Установка параметров цвета вручную

С помощью соответствующих пунктов меню настройки цвета укажите значения для параметров **Оттенки серого**, **Полутона** и **Контроль края** для текста, графических элементов и фотографий.

**Таблица 9-1** Установка параметров цвета вручную

Описание параметра	Установка параметров
<p><b>Контроль края</b></p> <p>Параметр <b>Контроль края</b> определяет визуальное воспроизведение контуров. Контроль края (контура) включает два значения: адаптивные полутона и захват. При использовании значения "Адаптивные полутона" увеличивается четкость контуров. При использовании значения "Захват" снижается эффект смещения цветовой плоскости за счет небольшого наслоения краев расположенных рядом объектов.</p>	<ul style="list-style-type: none"> <li>• <b>Выкл.</b> отключает как захват цвета, так и режим адаптивного полутонного изображения.</li> <li>• <b>Светлый</b> — минимальный уровень треппинга. Адаптивные полутона включены.</li> <li>• <b>Обычный</b> устанавливает средний уровень треппинга. Адаптивные полутона включены.</li> <li>• <b>Максимум</b> — самый высокий уровень треппинга. Адаптивные полутона включены.</li> </ul>
<p><b>Полутона</b></p> <p><b>Полутона</b> влияют на четкость и разрешение цветопередачи</p>	<ul style="list-style-type: none"> <li>• Значение <b>Сглаживание</b> обеспечивает оптимальные результаты при печати документов с большими участками со сплошной заливкой цветом, а при печати фотографий сглаживает градиацию цветов. Этот параметр выбирается, если при печати важно обеспечить однородность и равномерность.</li> <li>• Значение <b>Детализация</b> можно использовать при печати текста и графики, если требуется резкое разграничение линий и цветов, а также изображений с высоким уровнем детализации. Этот параметр следует выбирать, если требуется обеспечить четкость контуров и мелких деталей.</li> </ul>
<p><b>Нейтральный серый</b></p> <p>Параметр <b>Оттенки серого</b> определяет метод создания серых тонов при печати текстов, графики и фотографий.</p>	<ul style="list-style-type: none"> <li>• Значение <b>Только черный</b> создает нейтральные тона (серый и черный) с использованием только черного тонера. При этом серые тона будут отображены без цветных оттенков. Данное значение оптимально для печати документов и черно-белых графических изображений.</li> <li>• Значение <b>4-цветный</b> создает нейтральные тона (серый и черный) с использованием тонеров всех четырех цветов. Данный метод обеспечивает более плавные переходы между оттенками и цветами и создает наиболее темный черный цвет.</li> </ul>

## Использование технологии HP EasyColor для Windows

При использовании драйвера печати HP PCL 6 для Windows, за счет применения технологии **HP EasyColor** автоматически улучшается качество документов смешанного содержания, печатаемых из программ Microsoft Office. Документы сканируются и автоматически выравнивается качество фотографических изображений .JPEG или .PNG. Технология **HP EasyColor** позволяет улучшить все изображение сразу, не разделяя его на несколько частей, что способствует улучшению цветопередачи, повышению детализации и ускорению печати.

Ниже приводятся изображения (слева), выполненные без использования технологии **HP EasyColor**. Изображения справа наглядно показывают улучшение результатов за счет использования технологии **HP EasyColor**.



Технология **HP EasyColor** включена в драйвере печати HP PCL 6 по умолчанию, поэтому необходимость в ручной регулировке параметров цвета отсутствует. Чтобы отключить эту функцию и вручную регулировать настройки цвета, откройте вкладку **В цвете**, и снимите флажок **HP EasyColor**.

## Подбор цветов

Для большинства пользователей наилучшим методом подбора цветов является использование цветовой модели sRGB.

Процесс приведения в соответствие цветов на отпечатках принтера с цветами на экране компьютера весьма сложен, поскольку принтеры и мониторы воспроизводят цвет различными способами. Мониторы *отображают* цвета световыми пикселями, используя световые пиксели модели RGB (красный, зеленый, синий). Принтеры *печатают* цвета, используя модель CMYK (голубой, пурпурный, желтый и черный).

Возможность приведения в соответствие цветов при печати с цветами на мониторе может зависеть от нескольких факторов.

- Носитель для печати
- Красители, используемые в принтере (например, чернила или тонер)
- Процесс печати (например, технология струйной, контактной или лазерной печати)
- Верхнее освещение
- Индивидуальные различия в восприятии цвета
- Прикладные программы
- Драйверы принтера
- Компьютерные операционные системы
- Мониторы
- Видеоадаптеры и драйверы
- Рабочая среда (например, влажность)

Помните об этих факторах, если цвета на экране не полностью соответствуют цветам, полученным при печати.



---

# 10 Копирование

- [Функции копирования](#)
- [Параметры копирования](#)
- [Копирование фотографий](#)
- [Копирование оригиналов неоднородного формата](#)
- [Двустороннее копирование вручную \(дуплекс\)](#)

# Функции копирования

## Копирование одним касанием

1. Расположите документ на стекле сканера или поместите его в устройство подачи.



2. Нажмите кнопку **Черный** или **Цветная печать**, чтобы начать копирование.

## Несколько копий

1. Расположите документ на стекле сканера или поместите его в устройство подачи



2. Нажмите кнопку **Кол-во копий**  на панели управления.
3. При помощи клавиш со стрелками выберите нужное число копий.
4. Нажмите кнопку **Черный** или **Цветная печать**, чтобы начать копирование.

## Копирование многостраничного оригинала

1. Вставьте оригинальные документы в устройство подачи документов лицевой стороной вверх, а затем отрегулируйте положение направляющих так, чтобы они прилегали к бумаге.



2. Нажмите кнопку **Черный** или **Цветная печать**, чтобы начать копирование.

## Копирование удостоверений личности

Пользуйтесь функцией **Копирование ID** для двустороннего копирования удостоверений личности либо других документов малого формата на одной стороне листа бумаги. Устройство предложит скопировать одну сторону документа, затем положить вторую сторону на другую часть стекла сканера и осуществить повторное копирование. Устройство печатает оба изображения одновременно.

1. Положите документ на стекло сканера.



2. На панели управления нажмите кнопку **Меню копирования** .

3. С помощью кнопок со стрелками выберите меню **Копирование ID**, затем нажмите кнопку **OK**.
4. При появлении запроса на дисплее панели управления переверните документ, поместите его в другом месте на стекле сканера и нажмите кнопку **OK**.



5. При появлении запроса на дисплее панели управления нажмите кнопку **Черный** или **Цветная печать** для начала копирования.

Устройство копирует все страницы на одну сторону листа бумаги.

## Отмена задания копирования

1. Нажмите кнопку Отмена **X** на панели управления.

 **ПРИМЕЧАНИЕ.** Если выполняется более одной процедуры, нажатие кнопки Отмена **X** приводит к удалению текущего процесса и всех незаконченных процессов.

2. Извлеките оставшиеся страницы из устройства подачи документов.

## Уменьшение или увеличение размера копии

1. Расположите документ на стекле сканера или поместите его в устройство подачи.



2. На панели управления нажмите кнопку **Меню копирования** .
3. С помощью кнопок со стрелками выберите пункт меню **Уменьшить/Увеличить**, затем нажмите **OK**. Для прокрутки списка настроек используйте клавиши со стрелками. Чтобы выбрать настройку, нажмите кнопку **OK**.
4. Нажмите кнопку **Черный** или **Цветная печать**, чтобы начать копирование.

## Сортировка выполненных копий

1. Расположите документ на стекле сканера или поместите его в устройство подачи.



2. На панели управления нажмите кнопку **Меню копирования** .

3. С помощью кнопок со стрелками выберите пункт меню **Сортировка копий**, затем нажмите **OK**. Для прокрутки списка настроек используйте клавиши со стрелками. Чтобы выбрать настройку, нажмите кнопку **OK**.
4. Нажмите кнопку **Черный** или **Цветная печать**, чтобы начать копирование.

## Черно-белое или цветное копирование

1. Расположите документ на стекле сканера или поместите его в устройство подачи.



2. На панели управления нажмите кнопку **Черный** или **Цветная печать**, чтобы начать копирование.

## Параметры копирования

### Изменение качества копирования

Ниже перечислены параметры, позволяющие настроить качество копирования:

- **Автовыбор:** Используйте этот параметр в том случае, если качество копирования не очень важно. Это значение по умолчанию.
- **Смешанный:** Используйте этот параметр для документов, содержащих текстовую и графическую информацию.
- **Текст:** Используйте этот параметр для документов, содержащих преимущественно текстовую информацию.
- **Изображение:** Используйте этот параметр для документов, содержащих преимущественно графику.

1. Расположите документ на стекле сканера или поместите его в устройство подачи.



2. На панели управления нажмите кнопку **Меню копирования** .
3. С помощью кнопок со стрелками выберите меню **Оптимизация**, затем нажмите кнопку **ОК**.
4. С помощью клавиш со стрелками выберите параметр и нажмите **ОК**.
5. Нажмите кнопку **Черный** или **Цветная печать**, чтобы начать копирование.

## Проверьте нет ли загрязнения на стекле сканера

Со временем грязь, скапливающаяся на стекле сканера и белой пластиковой подкладке, может сказаться на работе устройства. Чтобы очистить стекло сканера и белую пластиковую подкладку, следуйте приведенным ниже инструкциям.

1. Выключите устройство с помощью выключателя питания и отключите кабель питания от электросети.

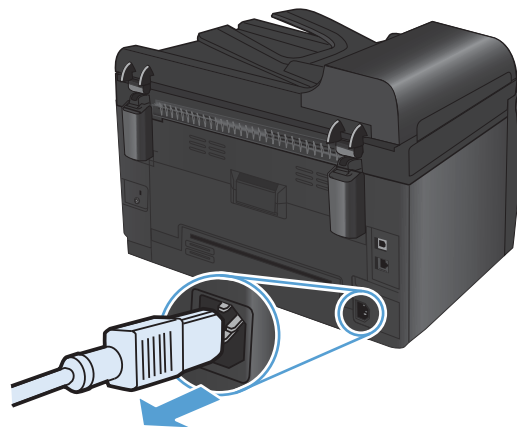

2. Откройте крышку сканера.

3. Очистите стекло сканера, полосу сканирования устройства подачи документов и задник белого цвета мягкой тканью или губкой, смоченной в неабразивном очистителе для стекол.

**ПРЕДУПРЕЖДЕНИЕ.** Не используйте для очистки каких либо деталей устройства абразивные материалы, ацетон, бензол, аммиак, этиловый спирт или четыреххлористый углерод, так как это может привести к повреждению устройства. Не лейте жидкость прямо на стекло или валик. Жидкость может просочиться и повредить устройство.



4. Чтобы предотвратить появление пятен, насухо протрите стекло и подкладку замшевой тряпкой или целлюлозной губкой.
5. Подключите устройство и включите его с помощью выключателя питания.

## Регулировка яркости копий

1. Расположите документ на стекле сканера или поместите его в устройство подачи.



2. На панели управления нажмите кнопку **Светлее/Темнее** .
3. Измените параметр с помощью стрелок.
4. Нажмите кнопку **Черный** или **Цветная печать**, чтобы начать копирование.



## Задайте пользовательские параметры копирования

При изменении настроек копирования на панели управления пользовательские настройки действуют на протяжении примерно 2 минут после завершения задания, после чего восстанавливаются настройки по умолчанию. Чтобы незамедлительно вернуться к параметрам по умолчанию, нажмите Отмена **X**.

## Печать и копирование без полей

Устройство не может выполнять печать без полей. Максимальная область печати составляет 203,2 x 347 мм (8" x 13,7"), при этом непечатаемое поле по периметру страницы составляет 4 мм .

## Рекомендации по печати и сканированию документов с обрезанными краями

- Если размер оригинала меньше выходного размера документа, переместите оригинал на 4 мм от угла, указанного значком на сканере. Выполните повторное копирование или сканирование.
- Если размер оригинала совпадает с размером желаемого отпечатка, используйте функцию **Уменьшить/Увеличить** для уменьшения изображения, чтобы копия не получилась обрезанной.

## Установите тип и формат бумаги для копирования на специальную бумагу

1. На панели управления нажмите кнопку **Меню копирования** .



2. С помощью кнопок со стрелками выберите пункт меню **Бумага**, затем нажмите **OK**.
3. Выберите формат бумаги, загруженной в лоток 1, из списка форматов и нажмите кнопку **OK**.

4. Выберите тип бумаги, загруженной в лоток 1, из списка типов бумаги и нажмите кнопку **OK**.
5. Нажмите кнопку **Черный** или **Цветная печать**, чтобы начать копирование.

## Восстановление параметров по умолчанию

1. На панели управления нажмите кнопку **Меню копирования** .



2. С помощью кнопок со стрелками выберите пункт меню **Восстановление значений по умолчанию**, затем нажмите **OK**.

## Копирование фотографий

 **ПРИМЕЧАНИЕ.** Копируйте фотографии, положив их на стекло сканера, а не в устройство подачи документов.

1. Поместите фотографию на стекло сканера изображением вниз таким образом, чтобы угол фотографии оказался в верхнем левом углу стекла, и закройте крышку сканера.



2. На панели управления нажмите кнопку **Меню копирования** .
3. С помощью кнопок со стрелками выберите пункт меню **Оптимизация**, затем нажмите **ОК**.
4. С помощью кнопок со стрелками выберите параметр **Изображение**, затем нажмите **ОК**.
5. Нажмите кнопку **Черный** или **Цветная печать**, чтобы начать копирование.

## Копирование оригиналов неоднородного формата

Используйте стекло сканера, чтобы делать копии оригиналов неоднородного формата.

 **ПРИМЕЧАНИЕ.** Можно использовать устройство подачи документов для копирования оригиналов неоднородного формата, только если у страниц одинаковое расширение. Например, можно сочетать форматы бумаги Letter и Legal, так как у них одинаковая ширина. Положите страницы в стопку таким образом, чтобы верхние края находились на одной линии, и страницы были одинаковы по ширине, но не по длине.

1. В Лоток 1 загрузите бумагу того размера, который соответствует размеру самой большой страницы исходного документа.
2. Положите одну страницу исходного документа лицевой стороной вниз в верхний левый угол стекла сканера.



3. На панели управления нажмите кнопку **Меню копирования** .
4. С помощью кнопок со стрелками выберите пункт меню **Бумага**, затем нажмите **OK**.
5. Выберите формат бумаги, загруженной в лоток 1, из списка форматов бумаги и нажмите кнопку **OK**.
6. Выберите тип бумаги, загруженной в лоток 1, из списка типов бумаги и нажмите кнопку **OK**.
7. Нажмите кнопку **Черный** или **Цветная печать**, чтобы начать копирование.
8. Повторите эти процедуры для каждой страницы.

## Двустороннее копирование вручную (дуплекс)

1. Поместите первую страницу документа на стекло сканера или в устройство подачи документов.



2. На панели управления нажмите кнопку **Черный** или **Цветная печать**, чтобы начать копирование.
3. Извлеките стопку бумаги из выходного приемника, поверните листы на 180 градусов и вставьте их в лоток 1 лицевой стороной вниз.



4. Поместите следующую страницу документа на стекло сканера или в устройство подачи документов.



5. Нажмите кнопку **Черный** или **Цветная печать**, чтобы начать копирование.
6. Повторяйте эти процедуры, пока копирование не будет завершено.

---

# 11 Сканирование

- [Использование функций сканера](#)
- [Параметры сканирования](#)

# Использование функций сканера

## Методы сканирования

Сканировать документ можно следующими способами.

- Сканирование с компьютера через программное обеспечение HP Scan
- Сканирование с помощью программного обеспечения, совместимого с TWAIN или WIA.

 **ПРИМЕЧАНИЕ.** Для ознакомления с программой распознавания текста и ее использования установите программу Readiris с компакт-диска программного обеспечения. Программа распознавания текста также называется программой оптического распознавания символов (OCR).

## Сканирование при помощи ПО HP Scan (Windows)

1. Дважды щелкните на значке **HP Scan** на рабочем столе компьютера.
2. Выберите ярлык сканирования и при необходимости измените настройки.
3. Щелкните на кнопке **Сканировать**.

 **ПРИМЕЧАНИЕ.** Выберите пункт **Расширенные настройки**, чтобы увидеть дополнительные параметры.

Нажмите **Создать новый ярлык**, чтобы создать пользовательский набор настроек и сохранить его в списке ярлыков.

## Сканирование с использованием другого программного обеспечения

Устройство является TWAIN- и WIA-совместимым (WIA - Windows Imaging Application). Устройство работает с программами Windows, которые поддерживают TWAIN- или WIA-совместимые сканирующие устройства, и с программами Macintosh, которые поддерживают TWAIN-совместимые сканирующие устройства.

В TWAIN- или WIA-совместимой программе Вы можете получить доступ к функции сканирования и сканировать изображение прямо в открытую программу. За дополнительной информацией обратитесь к файлу справки или документации, поставляемой с TWAIN- или WIA-совместимой программой.

## Сканирование с помощью программы, совместимой с TWAIN

Обычно совместимая с TWAIN программа содержит такие команды, как **Acquire** (Получить), **File Acquire** (Получить файл), **Scan** (Сканировать), **Import New Object** (Импорт нового объекта), **Insert from** (Вставить из) и **Scanner** (Сканер). Если Вы не уверены в совместимости программы или не знаете, какую команду вызывать, обратитесь к справке или документации по программе.

При сканировании из программы, совместимой с TWAIN, ПО HP Scan может запуститься автоматически. Если ПО HP Scan запустится, можно вносить необходимые изменения во время предварительного просмотра изображения. Если программа не запустится автоматически, изображение будет передано в TWAIN-совместимое приложение немедленно.



Запуск сканирования из совместимого с TWAIN приложения. Информацию об используемых действиях и командах см. в справке или документации по приложению.

### Сканирование из WIA-совместимой программы

WIA представляет собой другой способ сканирования, при котором изображение сканируется прямо в приложении. Для сканирования WIA использует программное обеспечение Microsoft вместо HP Scan.

Обычно совместимая с WIA программа содержит такие команды, как **Рисунок/Со сканера или камеры** в меню "Вставка" или "Файл". Информацию о совместимости программы с WIA см. в справке или документации по программе.

Запуск сканирования из совместимого с WIA приложения. Информацию об используемых действиях и командах см. в справке или документации по приложению.

**или**

В панели управления Windows в папке **Сканеры и камеры** (находится в папке **Оборудование и звук** для Windows Vista и Windows 7) дважды щелкните значок устройства. При этом откроется стандартный мастер Microsoft WIA, который позволит выполнить сканирование в файл.

### Сканирование с помощью программы оптического распознавания символов (OCR)

Программа Readiris OCR поставляется на отдельном компакт-диске, который входит в комплект поставки устройства. Чтобы использовать ПО Readiris, установите его с соответствующего компакт-диска, а затем следуйте инструкциям из интерактивной справки.

### Отмена сканирования

Для отмены задания сканирования используйте одну из указанных ниже инструкций.

- На панели управления нажмите кнопку **Отмена** **X**.
- В появившемся на экране диалоговом окне нажмите кнопку **Отмена**.

# Параметры сканирования

## Разрешение и цветопередача сканера

Неудовлетворительное качество при печати отсканированных изображений во многих случаях вызвано неправильной настройкой разрешения и цветопередачи в программном обеспечении сканера. Разрешение и цветопередача влияют на следующие параметры отсканированных изображений.

- Четкость изображения
- Текстура градаций цвета (плавная или грубая)
- Время сканирования
- Размер файла

Разрешение сканирования измеряется в пикселях на дюйм (п/д).

---

 **ПРИМЕЧАНИЕ.** Разрешение сканирования (п/д) и разрешение печати (измеряется в точках на дюйм) не являются взаимозаменяемыми.

---

На количество возможных цветов влияют параметры сканируемого изображения: цветное, в градациях серого или черно-белое. Аппаратное разрешение сканера можно установить до 1200 ppi.

В таблице параметров разрешения и цветопередачи приведены основные указания по выбору параметров сканирования.

---

 **ПРИМЕЧАНИЕ.** Выбор больших значений параметров разрешения и цветопередачи может привести к увеличению размера файлов и снижению скорости сканирования. Перед установкой параметров разрешения и цветопередачи определите цель использования отсканированного изображения.

---

## Указания по выбору параметров разрешения и цветопередачи

В следующей таблице даны рекомендуемые значения для параметров разрешения и цветопередачи при выполнении различных типов заданий сканирования.

 **ПРИМЕЧАНИЕ.** Значением по умолчанию является 200 п/д.

Назначение использования	Рекомендуемое разрешение	Рекомендуемые параметры цветопередачи
Факс	150 п/д	<ul style="list-style-type: none"><li>• Черно-белое</li></ul>
Электронная почта	150 п/д	<ul style="list-style-type: none"><li>• Черно-белое, если плавная градация оттенков не требуется.</li><li>• Оттенки серого, если требуется плавная градация оттенков изображения.</li><li>• Цвет, если изображение является цветным.</li></ul>
Редактирование текста	300 п/д	<ul style="list-style-type: none"><li>• Черно-белое</li></ul>
Печать (графика или текст)	600 п/д для сложных графических изображений или если требуется значительно увеличить документ	<ul style="list-style-type: none"><li>• Черно-белое, если печатается текст и штриховый рисунок.</li><li>• Оттенки серого, если печатаются цветные графические изображение или изображения с оттенками серого и фотографии.</li></ul>
	300 п/д для обычных графических изображений и текста	<ul style="list-style-type: none"><li>• Цвет, если изображение является цветным.</li></ul>
	150 п/д для фотографий	<ul style="list-style-type: none"><li>• Черно-белое, если отображается текст.</li><li>• Оттенки серого, если отображаются графические изображения и фотографии.</li><li>• Цвет, если изображение является цветным.</li></ul>
Отображение на экране	75 п/д	<ul style="list-style-type: none"><li>• Черно-белое, если отображается текст.</li><li>• Оттенки серого, если отображаются графические изображения и фотографии.</li><li>• Цвет, если изображение является цветным.</li></ul>

## Цветная печать

При сканировании можно установить указанные ниже значения параметров цветопередачи.

Значение	Рекомендуемое использование
Цветное	Это значение используется для высококачественных цветных фотографий и документов, в которых цветопередача играет важную роль.
Черно-белое	Это значение используется для текстовых документов.
Оттенки серого	Используйте эту настройку, когда необходимо ограничить размер файла или быстро отсканировать документ или фотографию.

## Качество сканирования

Со временем грязь, скапливающаяся на стекле сканера и белой пластиковой подкладке, может сказаться на работе устройства. Чтобы очистить стекло сканера и белую пластиковую подкладку, следуйте приведенным ниже инструкциям.

1. Выключите устройство с помощью выключателя питания и отключите кабель питания от электросети.

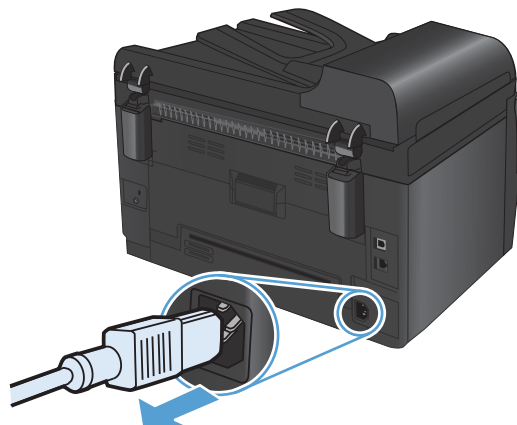

2. Откройте крышку сканера.
3. Очистите стекло сканера, полосу сканирования устройства подачи документов и задник белого цвета мягкой тканью или губкой, смоченной в неабразивном очистителе для стекол.

**ПРЕДУПРЕЖДЕНИЕ.** Не используйте для очистки каких либо деталей устройства абразивные материалы, ацетон, бензол, аммиак, этиловый спирт или четыреххлористый углерод, так как это может привести к повреждению устройства. Не лейте жидкость прямо на крышку стекла. Жидкость может просочиться и повредить устройство.



4. Чтобы предотвратить появление пятен, насухо протрите стекло и подкладку замшевой тряпкой или целлюлозной губкой.
5. Подключите устройство и включите его с помощью выключателя питания.

---

## 12 Управление и обслуживание устройства

- [Печать страниц информации](#)
- [Изменение настроек устройства через компьютер](#)
- [Использование программного обеспечения HP Web Jetadmin](#)
- [Функции безопасности устройства](#)
- [Настройки экономичных режимов](#)
- [Очистка устройства](#)
- [Обновления](#)



## Печать страниц информации

Информационные страницы располагаются в памяти устройства. Эти страницы помогают в диагностике и решении проблем устройства.

 **ПРИМЕЧАНИЕ.** Если при установке язык устройства был выбран неправильно, можно выбрать его вручную, чтобы информационные страницы печатались на одном из поддерживаемых языков. Измените язык с помощью меню **Настройка системы** панели управления.

Пункт меню	Описание
Демонстрационная страница	Печать цветной страницы, на которой демонстрируется качество печати.
Структура меню	Печать карты меню контрольной панели. В карте меню перечисляются все активные параметры для каждого меню.
Отчет о конф.	Печать списка всех параметров продукта. Если продукт подключен к сети, сюда включается информация о сети.
Состояние расходных материалов	Печать состояния каждого картриджа, включая следующую информацию: <ul style="list-style-type: none"><li>• Приблизительный остаточный ресурс картриджа в процентах</li><li>• Осталось чернил на страниц</li><li>• Номер детали</li><li>• Число распечатанных страниц.</li><li>• Информация о заказе новых картриджей HP и утилизации использованных картриджей HP</li></ul>
Статистика сети	Печать списка всех сетевых параметров продукта.
Страница расхода	Печатает список страниц PCL, PCL 6 и PS, замятых и неверно поданных страниц, статистика монохромной (черно-белой) и цветной печати; отчет о количестве отпечатанных страниц.  Только Цветное МФУ HP LaserJet Pro 100 M175nw: Печать страниц со вышеуказанными сведениями, а также количеством напечатанных монохромных (черно-белых) или цветных страниц, количеством вставок карт памяти, количеством подключений и страниц PictBridge
Список шрифтов PCL	Печать списка всех установленных шрифтов PCL.
Список шрифтов PS	Печать списка всех установленных шрифтов PostScript (PS).
Список шрифтов PCL6	Печать списка всех установленных шрифтов PCL6.
Журнал использования цвета	Печать отчета с именем пользователя, именем приложения и сведениями о расходе ресурса цветных картриджей для отдельных заданий.
Страница обслуж.	Печать отчета об обслуживании.

Пункт меню	Описание
Страница диагностики	Печать страниц калибровки и диагностики
Качество печати	Печать цветной тестовой страницы, что может быть необходимо для диагностики дефектов печати.

1. Нажмите клавишу Настройка , чтобы открыть меню.
2. С помощью кнопок со стрелками выберите меню **Отчеты**, затем нажмите кнопку **OK**.
3. С помощью кнопок со стрелками выберите отчет, затем нажмите кнопку **OK**, чтобы напечатать его.
4. Нажмите клавишу Отмена , чтобы закрыть меню.

# Изменение настроек устройства через компьютер

 **ПРИМЕЧАНИЕ.** Данный параметр доступен только в том случае, если была выполнена полная установка устройства.

Чтобы изменить настройки устройства через компьютер, откройте HP Device Toolbox.

1. Нажмите кнопку **Пуск** и щелкните пункт **Программы**.
2. Щелкните на группе продуктов HP, а затем нажмите HP Device Toolbox.

В приведенной ниже таблице описываются основные настройки устройства.

Вкладка или раздел	Описание
Вкладка <b>Состояние</b>  Информация о продукте, его состоянии и конфигурации	<ul style="list-style-type: none"><li>• <b>Состояние устройства</b> На этой странице отображается состояние продукта и оставшийся срок службы расходных материалов HP. Значение 0% свидетельствует о полном использовании расходного материала.</li><li>• <b>Состояние расходных материалов:</b> Отображается приблизительный остаток расходных материалов HP в процентах. Действительный остаток расходного материала может изменяться. Проверьте наличие новых расходных материалов, они скоро вам потребуются. Расходный материал не нужно заменять, если качество печати приемлемо.</li><li>• <b>Конфигурация устройства:</b> Информация, доступная на странице конфигурации устройства.</li><li>• <b>Статистика сети:</b> Информация, доступная на странице конфигурации сети.</li><li>• <b>Отчеты:</b> Печать страницы конфигурации, а также страницы состояния расходных материалов, сформированных устройством.</li><li>• <b>Журнал цветной печати:</b> Отображает журнал с именем пользователя, именем приложения и сведениями о расходе ресурса цветных картриджей для отдельных заданий.</li><li>• <b>Журнал событий</b> Список всех событий и ошибок устройства.</li><li>• Кнопка <b>Поддержка:</b> Осуществляет переадресацию на страницу поддержки изделия. Кнопка <b>Поддержка</b> может быть защищена паролем.</li><li>• Кнопка <b>Покупка расходных материалов.</b> Служит ссылкой на страницу заказа расходных материалов для принтера. Кнопка <b>Покупка расходных материалов</b> может быть защищена паролем.</li></ul>



Вкладка или раздел	Описание
<p>Вкладка <b>Система</b></p> <p>Настройка устройства с компьютера</p>	<ul style="list-style-type: none"> <li>● <b>Сведения об устройстве:</b> Обеспечение основной информации об устройстве и компании.</li> <li>● <b>Настройка бумаги:</b> Позволяет изменить параметры обработки бумаги по умолчанию.</li> <li>● <b>Качество печати.</b> Позволяет изменить параметры качества печати по умолчанию, в том числе параметры калибровки.</li> <li>● <b>Плотность печати:</b> Позволяет настроить контраст, цвета выделения, полутона и тени в отдельности для каждого расходного материала.</li> <li>● <b>Типы бумаги.</b> Позволяет настроить режимы печати, соответствующие типам носителей, которые поддерживает продукт.</li> <li>● <b>Настройка системы.</b> Позволяет изменить системные параметры продукта по умолчанию.</li> <li>● <b>Обслуживание:</b> Запускает в процедуру очистки принтера.</li> <li>● <b>Безопасность продукта:</b> Выберите этот параметр для назначения или изменения пароля администратора.</li> <li>● Кнопка <b>Поддержка:</b> Осуществляет переадресацию на страницу поддержки изделия. Кнопка <b>Поддержка</b> может быть защищена паролем.</li> <li>● Кнопка <b>Покупка расходных материалов.</b> Служит ссылкой на страницу заказа расходных материалов для принтера. Кнопка <b>Покупка расходных материалов</b> может быть защищена паролем.</li> </ul> <p><b>ПРИМЕЧАНИЕ.</b> Вкладку <b>Система</b> можно защитить паролем. Если данное устройство подключено к сети, то, прежде чем изменить настройки на данной вкладке, необходимо проконсультироваться с системным администратором.</p>
<p>Вкладка <b>Печать</b></p> <p>Обеспечивает возможность изменения параметров принтера по умолчанию с компьютера.</p>	<ul style="list-style-type: none"> <li>● <b>Печать:</b> Изменение параметров печати по умолчанию, таких как количество копий и ориентация бумаги. Эти параметры доступны также на панели управления принтера.</li> <li>● <b>PCL5c:</b> Просмотр и изменение параметров PCL5c.</li> <li>● <b>PostScript:</b> Просмотр и изменение параметров PS.</li> </ul>
<p>Вкладка <b>Сеть</b></p> <p>Обеспечивает возможность изменения сетевых параметров принтера с компьютера.</p>	<p>С помощью этой вкладки сетевые администраторы сети могут контролировать сетевые параметры продукта с подключением к IP-сети. Если принтер напрямую подключен к компьютеру, эта вкладка недоступна.</p>
<p>Вкладка <b>HP Web Services</b></p>	<p>В этом меню можно настроить и использовать различные веб-средства с устройством.</p>

# Использование программного обеспечения HP Web Jetadmin

HP Web Jetadmin — это Web-приложение для удаленной установки, мониторинга, поиска и устранения неисправностей периферийного оборудования, подключенного к сети. Управление носит упреждающий характер, что позволяет администраторам сети разрешать вопросы так, чтобы это не отражалось на работе пользователей. Этот бесплатный программный продукт с расширенными функциями управления можно загрузить по адресу [www.hp.com/go/webjetadmin](http://www.hp.com/go/webjetadmin).

Для обеспечения поддержки отдельных функций устройства можно установить встраиваемые модули в ПО HP Web Jetadmin. Можно настроить программное обеспечение HP Web Jetadmin на автоматическое уведомление пользователя о наличии новых модулей расширения. Для автоматического подключения к Web-узлу HP выполните инструкции на странице **Product Update** (Обновление устройства) и установите новейшие версии встраиваемых модулей для вашего устройства.

---

 **ПРИМЕЧАНИЕ.** Обозреватели должны поддерживать Java™. Не поддерживается обращение к узлу через Mac OS.

---

## Функции безопасности устройства

Устройство соответствует стандартам безопасности и поддерживает рекомендуемые протоколы, которые обеспечивают безопасность устройства и защиту важных данных в сети, а также упрощают отслеживание работы и обслуживание устройства.

Более подробные сведения о решениях HP в области безопасной обработки графических изображений и печати можно узнать по адресу [www.hp.com/go/secureprinting](http://www.hp.com/go/secureprinting). На этом сайте содержатся ссылки на официальные документы и подборки часто задаваемых вопросов о функциях безопасности.

### Блокировка устройства

1. В гнездо в задней части изделия можно подключить кабель безопасности.

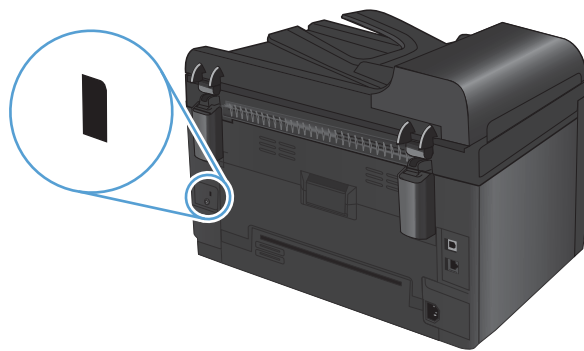

### Назначение системного пароля (только сетевые модели)

Чтобы посторонние пользователи не смогли изменить параметры устройства, можно назначить пароль устройства.

1. Откройте HP Device Toolbox.
2. Перейдите на вкладку **Система**.
3. В левой части окна выберите меню **Безопасность продукта**.
4. В области **Пароль** введите пароль, а в поле **Подтвердите пароль** введите этот пароль повторно.
5. Нажмите кнопку **Применить**. Запишите пароль и храните его в надежном месте.

# Настройки экономичных режимов

## Режим ожидания

Функция настраиваемого режима ожидания позволяет уменьшить потребление энергии, если устройство не используется длительное время. Можно задавать интервалы времени, по истечении которых устройство переходит в режим ожидания.

 **ПРИМЕЧАНИЕ.** Режим ожидания не влияет на время прогрева устройства.

1. На панели управления нажмите кнопку **Настройка** .
2. С помощью кнопок со стрелками выберите меню **Настройка системы**, затем нажмите кнопку **OK**.
3. С помощью кнопок со стрелками выберите меню **Параметры энергопотребления**, затем нажмите кнопку **OK**.
4. С помощью кнопок со стрелками выберите меню **Задержка включения режима ожидания**, затем нажмите кнопку **OK**.
5. С помощью клавиш со стрелками выберите время задержки ожидания и нажмите кнопку **OK**.

## Настройки пониженного энергопотребления

Автоматическое отключение — это функция энергосбережения продукта. По прошествии установленного пользователем времени (время простоя перед переходом в режим пониженного энергопотребления) устройство автоматически уменьшает энергопотребление. Устройство возвращается в состояние готовности при получении события пробуждения.

### Установка времени простоя перед переходом в режим пониженного энергопотребления

Можно изменить время простоя устройства перед переходом в режим пониженного энергопотребления.

1. На панели управления нажмите кнопку **Настройка** .
2. С помощью кнопок со стрелками выберите меню **Настройка системы**, затем нажмите кнопку **OK**.
3. С помощью кнопок со стрелками выберите меню **Параметры энергопотребления**, затем нажмите кнопку **OK**.
4. С помощью кнопок со стрелками выберите меню **Автоматическое выключение**, затем нажмите кнопку **OK**.
5. С помощью кнопок со стрелками выберите меню **Задержка автоматического отключения**, затем нажмите кнопку **OK**.
6. С помощью стрелок выберите период простоя, затем нажмите **OK**.

## Установка событий пробуждения

Можно настроить, какие события будут приводить к переходу устройства в режим готовности из режима пониженного энергопотребления.

1. На панели управления нажмите кнопку **Настройка** .
2. С помощью кнопок со стрелками выберите меню **Настройка системы**, затем нажмите кнопку **OK**.
3. С помощью кнопок со стрелками выберите меню **Параметры энергопотребления**, затем нажмите кнопку **OK**.
4. С помощью кнопок со стрелками выберите меню **Автоматическое выключение**, затем нажмите кнопку **OK**.
5. С помощью кнопок со стрелками выберите меню **Событие пробуждения**, затем нажмите кнопку **OK**.
6. При помощи кнопок со стрелками выберите события, которые будут приводить к переходу устройства в режим готовности, и нажмите кнопку **OK**.

## Архивная печать

В результате архивной печати получают отпечатки, которые менее чувствительны к размыванию или отслаиванию тонера. Используйте архивную печать для создания документов, которые требуется сохранить или поместить в архив.

1. На панели управления нажмите кнопку **Настройка** .
2. С помощью кнопок со стрелками выберите меню **Обслуживание**, затем нажмите кнопку **OK**.
3. Пользуясь кнопками со стрелками, найдите параметр **Арх. печать** и выберите пункт **Вкл.** или **Выкл.**, затем нажмите кнопку **OK**.

## Очистка устройства

### Очистите подающие ролики и подающую пластину устройства подачи документов.

Если у устройства подачи документов возникают проблемы с подачей бумаги, например, замятие бумаги или подача нескольких листов одновременно, очистите подающие ролики и пластину устройства подачи документов.

1. Откройте крышку устройства подачи документов.

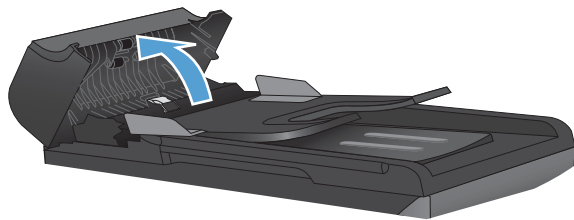

2. Протрите подающие ролики и подающую пластину влажной безворсовой тканью.

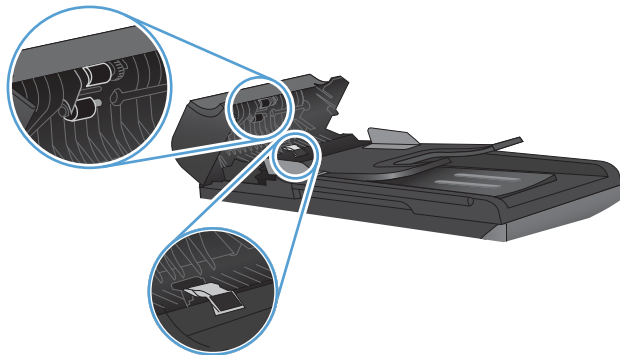

3. Закройте крышку устройства подачи документов.

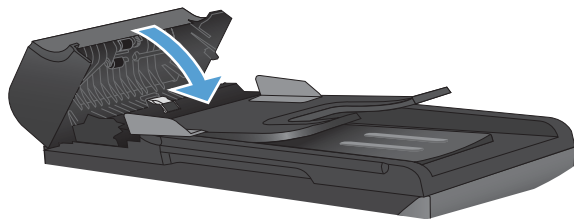

## Очистка тракта прохождения бумаги

В процессе печати внутри устройства скапливаются частички бумаги, пыли и тонера. Со временем накопившиеся загрязнения могут привести к проблемам с качеством печати, например, к появлению пятен или смазыванию тонера. В устройстве предусмотрен режим очистки, помогающий исправить и предотвратить проблемы подобного рода.

Частицы тонера

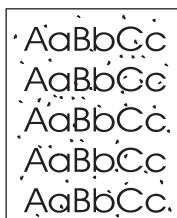

Смазывание

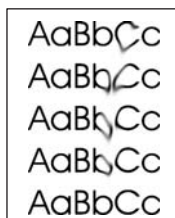

## Очистка тракта прохождения бумаги с панели управления

1. Нажмите клавишу Настройка .
2. С помощью кнопок со стрелками выберите меню **Обслуживание**, затем нажмите кнопку **OK**.
3. С помощью кнопок со стрелками выберите **Страница очистки**, затем нажмите **OK**.
4. При появлении соответствующего запроса загрузите лист обычной бумаги формата letter или A4 .
5. Снова нажмите **OK** для подтверждения и запуска процесса очистки.

Подача бумаги в устройство выполняется медленно. Выбросите бумагу после завершения процедуры очистки.

## Очищение наружной поверхности

Для удаления с внешней поверхности устройства пыли, грязи и пятен используйте мягкую влажную ткань без ворса.

## Обновления

Инструкции по загрузке и установке обновлений для программного обеспечения и микропрограмм доступны по ссылке [www.hp.com/support/LJColorMFPM175](http://www.hp.com/support/LJColorMFPM175). Щелкните на **Downloads and drivers** (Загрузка файлов и драйверов), выберите операционную систему, а затем файлы для загрузки.



---

# 13 Устранение неполадок

- [Справочные ресурсы](#)
- [Контрольный список устранения неполадок](#)
- [Факторы, влияющие на производительность устройства](#)
- [Восстановление заводских параметров](#)
- [Интерпретация сообщений панели управления](#)
- [Неправильная подача бумага и возникновение замятий](#)
- [Улучшение качества печати](#)
- [Устройство не печатает или печать выполняется слишком медленно](#)
- [Устранение неполадок с подключением](#)
- [Решение проблем беспроводной сети](#)
- [Проблемы программного обеспечения устройства в Windows](#)
- [Устранение основных проблем в Mac](#)

## Справочные ресурсы

Настоящее руководство дополняют другие источники полезной информации.

---

Справка HP и Центр обучения

Справка HP, Центр обучения и другая документация размещаются на компакт-диске, поставляемом с изделием, или в папке программ HP на компьютере. Справка HP и Центр обучения являются справочным центром, обеспечивающим быстрый доступ к информации по продукту, веб-сайту поддержки продуктов HP, руководству по поиску и устранению неисправностей, а также к информации о нормативных положениях и безопасности.

---

Статьи из краткого руководства

Некоторые статьи по данному устройству можно найти на следующей веб-странице: [www.hp.com/support/LJColorMFP175](http://www.hp.com/support/LJColorMFP175)

Их можно распечатать и хранить рядом с устройством. Это удобно, когда та или иная функция используется часто.

---

# Контрольный список устранения неполадок

Для устранения неисправностей устройства следуйте приведенным ниже инструкциям.

- [Шаг 1. Убедитесь, что устройство правильно настроено](#)
- [Шаг 2. Проверьте подключение кабеля или беспроводного соединения \(только для сетевых моделей\)](#)
- [Шаг 3. Проверьте панель управления на наличие сообщений об ошибках](#)
- [Шаг 4. Проверьте бумагу](#)
- [Шаг 5. Проверьте программное обеспечение](#)
- [Шаг 6. Протестируйте функции печати](#)
- [Шаг 7. Протестируйте функции копирования](#)
- [Шаг 8. Проверьте расходные материалы](#)
- [Шаг 9. Попробуйте отправить задание печати с компьютера](#)

## Шаг 1. Убедитесь, что устройство правильно настроено

Убедитесь, что устройство правильно настроено.

1. Нажмите кнопку питания для выключения режима автоматического отключения или включения устройства.
2. Проверьте кабельные соединения с источником питания.
3. Убедитесь, что линейное напряжение соответствует настройкам устройства (требования к напряжению см. на этикетке, расположенной внутри передней панели изделия). В случае использования сетевого фильтра при напряжении, не соответствующем характеристикам, вставьте вилку шнура питания устройства непосредственно в стенную розетку. Если оно уже включено в стенную розетку, попробуйте воспользоваться другой розеткой.
4. Убедитесь, что картридж принтера установлен правильно.
5. Если ни одно из этих действий не поможет восстановить электропитание, обратитесь в службу поддержки клиентов HP.

## Шаг 2. Проверьте подключение кабеля или беспроводного соединения (только для сетевых моделей)

1. Проверьте кабельное соединение между устройством и компьютером. Проверьте надежность соединения.
2. Проверьте исправность кабеля, заменив его другим, если это возможно.

### Шаг 3. Проверьте панель управления на наличие сообщений об ошибках

На панели управления должен отображаться индикатор состояния готовности. При появлении сообщения об ошибке устраните ее.

### Шаг 4. Проверьте бумагу

1. Убедитесь, что используемая бумага соответствует техническим требованиям.
2. Убедитесь, что бумага правильно уложена в подающий лоток.

### Шаг 5. Проверьте программное обеспечение

1. Убедитесь, что программное обеспечение устройства установлено правильно.
2. Проверьте, что для устройства установлен драйвер печати. Проверьте программу, чтобы убедиться, что используется драйвер печати для данного продукта.

### Шаг 6. Протестируйте функции печати

1. Распечатайте страницу конфигурации.
2. Если эта страница не печатается, проверьте наличие бумаги в подающем лотке.
3. Если в устройстве замята бумага, устраните замятие.

### Шаг 7. Протестируйте функции копирования

1. Поместите в устройство подачи документов страницу конфигурации и сделайте ее копию. Если бумага подается в устройство подачи документов не плавно, возможно, следует почистить устройство подачи документов. Используйте носитель, соответствующий требованиям HP.
2. Поместите страницу конфигурации на стекло сканера и сделайте копию.
3. Если качество скопированных страниц неприемлемо, очистите стекло сканера.

### Шаг 8. Проверьте расходные материалы

Распечатайте страницу состояния расходных материалов и проверьте остаточный ресурс картриджей и барабана переноса изображений.

## Шаг 9. Попробуйте отправить задание печати с компьютера

1. Попробуйте распечатать задание с другого компьютера, на котором установлено программное обеспечение устройства.
2. Проверьте USB-соединение или сетевое соединение. Укажите нужный порт для устройства или переустановите программное обеспечение, выбрав используемый тип соединения.
3. При плохом качестве печати проверьте правильность настроек печати для используемого носителя.

## Факторы, влияющие на производительность устройства

Несколько факторов влияют на время печати задания.

- Использование специальной бумаги (например, прозрачная пленка, плотная бумага и бумага нестандартного формата).
- Настройки качества печати находятся в драйвере для принтера.
- Время обработки и загрузки устройства.
- Сложность и формат графических изображений.
- Быстродействие используемого компьютера.
- Сетевое соединение или соединение при помощи USB-кабеля.
- Конфигурация ввода-вывода устройства.

## Восстановление заводских параметров

Восстановление заводских настроек обеспечивает возврат большинства параметров к значениям по умолчанию. Оно не приведет к сбросу счетчика страниц или формата лотка, но может привести к сбросу языковых настроек. Чтобы восстановить параметры устройства по умолчанию, выполните следующие действия.

1. На панели управления нажмите кнопку **Настройка** .
2. С помощью клавиш со стрелками выберите меню **Обслуживание**, затем нажмите кнопку **OK**.
3. С помощью клавиш со стрелками выберите параметр **Восстановление значений по умолчанию**, затем нажмите кнопку **OK**.

Устройство автоматически перезапустится.

# Интерпретация сообщений панели управления

Большинство сообщений на панели управления предназначены для поддержки пользователя при выполнении каких-либо действий. В сообщениях панели управления указывается состояние текущей операции, а если выполняется печать, во второй строке отображается счетчик страниц. При получении изделия данных для печати или команд сканирования на панели управления отображается их состояние. Кроме того, предупреждения и сообщения о критических ошибках указывают на возникновение ситуации, при которых может потребоваться вмешательство пользователя.

## Типы сообщений панели управления

Предупреждения отображаются только в течение определенного времени. Они могут потребовать от пользователя подтверждения выполнения задания нажатием кнопки **OK** или отмены задания нажатием кнопки **Отмена** **X**. При появлении некоторых предупреждений может не завершиться задание или понизиться качество печати. Если предупреждение связано с выполнением печати и включена функция автоматического продолжения, изделие возобновит выполнение задания печати без подтверждения после 10-секундной паузы, в течение которой будет отображаться предупреждение.

Сообщения о критических ошибках указывают на какой-либо сбой. Выключение и включение питания может решить проблему. Если критическая ошибка повторяется, возможно, устройству требуется обслуживание.

 **ПРИМЕЧАНИЕ.** Глава "Картриджи и барабан переноса сообщений" настоящего документа содержит список сообщений о состоянии расходных материалов и описание этих сообщений.

## Сообщения панели управления

Сообщение на панели управления	Описание	Рекомендуемое действие
<b>50.x ош. термоэзл</b> <b>Выключите и включите устройство</b>	Произошла внутренняя ошибка оборудования устройства.	<ol style="list-style-type: none"><li>1. Отключите питание устройства с помощью выключателя питания.</li><li>2. Снимите устройство защиты от короткого замыкания (если оно есть). Подключите устройство непосредственно к штепсельной розетке.</li><li>3. Подождите не менее 10 минут, включите питание и дождитесь завершения инициализации устройства.</li><li>4. Если ошибка повторяется, обратитесь в компанию HP. См. раздел <a href="http://www.hp.com/support/LJColorMFPM175">www.hp.com/support/LJColorMFPM175</a> или листовку с информацией о технической поддержке, которая входит в комплект поставки устройства.</li></ol>



Сообщение на панели управления	Описание	Рекомендуемое действие
<p>52 ош. сканера</p> <p>Выключите и включите устройство</p>	Ошибка сканера.	<ol style="list-style-type: none"> <li>1. Отключите питание устройства с помощью выключателя питания.</li> <li>2. Отсоедините сетевой фильтр (при его наличии). Подключите устройство непосредственно к штепсельной розетке.</li> <li>3. Подождите не менее 30 секунд, включите питание и дождитесь завершения инициализации устройства.</li> <li>4. Если ошибка повторяется, обратитесь в компанию HP. См. раздел <a href="http://www.hp.com/support/LJColorMFPM175">www.hp.com/support/LJColorMFPM175</a> или листовку с информацией о технической поддержке, которая входит в комплект поставки устройства.</li> </ol>
<p>Выключение. Переустановите термоэлемент.</p>	Следует заменить термоэлемент.	<p>Отключите питание устройства с помощью выключателя питания.</p> <p>Подождите не менее 30 секунд, включите питание и дождитесь завершения инициализации устройства.</p> <p>Если ошибка повторяется, обратитесь в компанию HP. См. раздел <a href="http://www.hp.com/support/LJColorMFPM175">www.hp.com/support/LJColorMFPM175</a> или листовку с информацией о технической поддержке, которая входит в комплект поставки устройства.</p>
<p>Загрузите лоток 1 &lt;ТИП&gt; &lt;ФОРМАТ&gt;</p>	Лоток пуст.	Загрузите в лоток бумагу подходящего типа и формата.
<p>Загрузите лоток 1 ОБЫЧНАЯ &lt;ФОРМАТ&gt;</p> <p>чередуется с сообщением</p> <p>Страница очистки [ОК] для запуска</p>	Устройство выполняет цикл очистки.	Загрузите в лоток обычную бумагу указанного формата. Нажмите кнопку <b>ОК</b> , чтобы начать цикл очистки.
<p>Замятие в выходном лотке</p>	Произошло замятие бумаги в области выходного лотка.	Устраните замятие в указанной области и следуйте инструкциям на панели управления.
<p>Замятие в Лотке 1</p>	Обнаружено замятие в подающем лотке.	Устраните замятие в указанной области и следуйте инструкциям на панели управления.
<p>Замятие в подкатчике документов</p>	В устройстве подачи документов произошло замятие бумаги.	Устраните замятие в устройстве подачи документов.
<p>Замятие в тракте прохождения бумаги</p>	Произошло замятие в тракте прохождения бумаги.	Устраните замятие в указанной области и следуйте инструкциям на панели управления.

Сообщение на панели управления	Описание	Рекомендуемое действие
<p><b>Замятие: &lt;location&gt;</b>  чередуется с сообщением</p> <p><b>Откройте крышку и устраните замятие.</b></p>	<p>Устройство обнаружило замятие в месте, указанном в сообщении.</p>	<p>Устраните замятие в указанной области и следуйте инструкциям на панели управления. Для устранения некоторых видов замятий может потребоваться открытие дверцы картриджа печати и извлечение картриджей.</p>
<p><b>Настройки удалены</b></p>	<p>Параметры задания были удалены устройством.</p>	<p>Повторно введите параметры задания.</p>
<p><b>Недост. памяти</b>  <b>Нажмите [ОК].</b></p>	<p>Недостаточно памяти для обработки нового задания.</p>	<p>Если устройство занято выполнением других заданий, отправьте свое задание позже, когда предыдущая работа выполнена.</p> <p>Если проблема остается, переведите выключатель питания устройства в положение «выключено» и подождите не менее 30 секунд. Включите питание и дождитесь инициализации устройства.</p> <p>Разделите задание на небольшие части, содержащие меньшее число страниц.</p> <p>Повторно отправьте задание печати в растровом режиме.</p> <p>Для параметра "Оптимизация данных принтера" установите значение "Оптимизировать растр".</p>
<p><b>Недостаточно памяти. Сделана только одна копия.</b>  <b>[ОК] - продолжить</b></p>	<p>Недостаточно памяти для завершения данного задания.</p>	<p>Копируйте за один раз меньшее количество страниц или отключите разборку по копиям.</p> <p>Если эта ошибка появится снова, выключите и включите устройство.</p>
<p><b>Непредвиденный формат бумаги в лотке 1</b></p>	<p>Формат бумаги в лотке не соответствует формату, необходимому для печати текущего задания.</p>	<p>Загрузите бумагу нужного формата и убедитесь в том, что установлен правильный размер в лотке.</p>
<p><b>Откр. крышка АПД</b></p>	<p>Открыта дверца устройства подачи документов.</p>	<p>Закройте дверцу устройства подачи документов.</p>

Сообщение на панели управления	Описание	Рекомендуемое действие
<p>Отсутствует захват бумаги</p> <p>Нажмите [ОК].</p>	<p>Произошла внутренняя ошибка оборудования устройства.</p>	<ol style="list-style-type: none"> <li>1. Убедитесь, что носитель вставлен во входной лоток достаточно глубоко.</li> <li>2. Загрузите в лоток бумагу подходящего формата для текущего задания печати.</li> <li>3. Проверьте, чтобы направляющие для бумаги были правильно отрегулированы по размеру носителя. Установите направляющие так, чтобы они слегка касались стопки бумаги, но не загибали ее.</li> <li>4. Проверьте панель управления устройства и убедитесь в том, что устройство находится в состоянии ожидания для подтверждения запроса на ручную подачу носителя. Загрузите бумагу и продолжайте работу.</li> <li>5. Если ошибка повторяется, обратитесь в компанию HP. См. раздел <a href="http://www.hp.com/support/LJColorMFP175">www.hp.com/support/LJColorMFP175</a> или листовку с информацией о технической поддержке, которая входит в комплект поставки устройства.</li> </ol>
<p>Ошибка 49</p> <p>Выключите и включите устройство</p>	<p>В устройстве произошла ошибка оборудования.</p>	<ol style="list-style-type: none"> <li>1. Отключите питание устройства с помощью выключателя питания.</li> <li>2. Отсоедините сетевой фильтр (при его наличии). Подключите устройство непосредственно к штепсельной розетке.</li> <li>3. Подождите не менее 30 секунд, включите питание и дождитесь завершения инициализации устройства.</li> <li>4. Если ошибка повторяется, обратитесь в компанию HP. См. раздел <a href="http://www.hp.com/support/LJColorMFP175">www.hp.com/support/LJColorMFP175</a> или листовку с информацией о технической поддержке, которая входит в комплект поставки устройства.</li> </ol>

Сообщение на панели управления	Описание	Рекомендуемое действие
<p><b>Ошибка 79</b></p> <p>Выключите и включите устройство</p>	<p>В устройстве произошла ошибка микропрограммы.</p>	<ol style="list-style-type: none"> <li>1. Отключите питание устройства с помощью выключателя питания.</li> <li>2. Отсоедините сетевой фильтр (при его наличии). Подключите устройство непосредственно к штепсельной розетке.</li> <li>3. Подождите не менее 30 секунд, включите питание и дождитесь завершения инициализации устройства.</li> <li>4. Если ошибка повторяется, обратитесь в компанию HP. См. раздел <a href="http://www.hp.com/support/LJColorMFPM175">www.hp.com/support/LJColorMFPM175</a> или листовку с информацией о технической поддержке, которая входит в комплект поставки устройства.</li> </ol>
<p><b>Ошибка датчика</b></p>	<p>В устройстве произошла ошибка датчика бумаги.</p>	<ol style="list-style-type: none"> <li>1. Отключите питание устройства с помощью выключателя питания.</li> <li>2. Отсоедините сетевой фильтр (при его наличии). Подключите устройство непосредственно к штепсельной розетке.</li> <li>3. Подождите не менее 30 секунд, включите питание и дождитесь завершения инициализации устройства.</li> <li>4. Если ошибка повторяется, обратитесь в компанию HP. См. раздел <a href="http://www.hp.com/support/LJColorMFPM175">www.hp.com/support/LJColorMFPM175</a> или листовку с информацией о технической поддержке, которая входит в комплект поставки устройства.</li> </ol>
<p><b>Ошибка печати</b></p> <p>Нажмите [OK].</p>	<p>Произошла внутренняя ошибка оборудования устройства.</p>	<ol style="list-style-type: none"> <li>1. Распечатайте страницы повторно.</li> <li>2. Если эта ошибка появится снова, выключите и включите устройство.</li> <li>3. Распечатайте страницы еще раз.</li> <li>4. Если ошибка повторяется, обратитесь в компанию HP. См. раздел <a href="http://www.hp.com/support/LJColorMFPM175">www.hp.com/support/LJColorMFPM175</a> или листовку с информацией о технической поддержке, которая входит в комплект поставки устройства.</li> </ol>

Сообщение на панели управления	Описание	Рекомендуемое действие
<b>Ошибка связи с механизмом</b>	Произошла внутренняя ошибка оборудования устройства.	<ol style="list-style-type: none"> <li>1. Отключите питание устройства с помощью выключателя питания.</li> <li>2. Снимите устройство защиты от короткого замыкания (если оно есть). Подключите устройство непосредственно к штепсельной розетке.</li> <li>3. Подождите не менее 30 секунд, включите питание и дождитесь завершения инициализации устройства.</li> <li>4. Если ошибка повторяется, обратитесь в компанию HP. См. раздел <a href="http://www.hp.com/support/LJColorMFPM175">www.hp.com/support/LJColorMFPM175</a> или листовку с информацией о технической поддержке, которая входит в комплект поставки устройства.</li> </ol>
<b>Ошибка сканера X</b>	В устройстве произошла общая ошибка сканера.	<ol style="list-style-type: none"> <li>1. Отключите питание устройства с помощью выключателя питания.</li> <li>2. Отсоедините сетевой фильтр (при его наличии). Подключите устройство непосредственно к штепсельной розетке.</li> <li>3. Подождите не менее 30 секунд, включите питание и дождитесь завершения инициализации устройства.</li> <li>4. Если ошибка повторяется, обратитесь в компанию HP. См. раздел <a href="http://www.hp.com/support/LJColorMFPM175">www.hp.com/support/LJColorMFPM175</a> или листовку с информацией о технической поддержке, которая входит в комплект поставки устройства.</li> </ol>

Сообщение на панели управления	Описание	Рекомендуемое действие
<p><b>Ошибка устройства</b></p> <p>[ОК] - продолжить</p>	<p>Внутренняя ошибка изделия при обмене данными.</p>	<ol style="list-style-type: none"> <li>1. Отключите питание устройства с помощью выключателя питания.</li> <li>2. Отсоедините сетевой фильтр (при его наличии). Подключите устройство непосредственно к штепсельной розетке.</li> <li>3. Подождите не менее 30 секунд, включите питание и дождитесь завершения инициализации устройства.</li> <li>4. Если ошибка повторяется, обратитесь в компанию HP. См. раздел <a href="http://www.hp.com/support/LJColorMFP175">www.hp.com/support/LJColorMFP175</a> или листовку с информацией о технической поддержке, которая входит в комплект поставки устройства.</li> </ol>
<p><b>Печать...</b></p> <p><b>Режим охлаждения</b></p>	<p>Устройство слишком сильно нагрелось и не может продолжить печать на нормальной скорости.</p>	<p>Интервалы между распечатанными страницами будут увеличены, пока устройство не охладится.</p> <p>Устройство перегревается при недостаточной вентиляции или при непрерывной работе в течение долгого времени. Во избежание перегрева расположите устройство в хорошо вентилируемой зоне и не выполняйте объемные задания печати за один раз, разделяя их на несколько частей.</p>
<p><b>Повторная отправка обновления</b></p>	<p>Обновление микропрограммного обеспечения прервано.</p>	<p>Файл обновления следует повторно отправить в устройство.</p>
<p><b>Подача вручную &lt;ФОРМАТ&gt;, &lt;ТИП&gt;</b></p> <p>чередуется с сообщением</p> <p><b>Нажмите [ОК] для доступного носителя</b></p>	<p>Включен режим подачи вручную.</p>	<p>Загрузите в лоток бумагу подходящего типа и формата, или нажмите кнопку <b>ОК</b>, чтобы использовать бумагу из лотка.</p>
<p><b>Руч. двуст. печ.</b></p> <p>чередуется с сообщением</p> <p><b>Загрузка бумаги в лоток 1</b></p> <p><b>Нажмите [ОК].</b></p>	<p>Устройство обрабатывает задание ручной двусторонней печати.</p>	<p>Чтобы выполнить печать на другой стороне, поместите страницы в лоток лицевой стороной вниз, верхним краем к устройству.</p>

Сообщение на панели управления	Описание	Рекомендуемое действие
<b>Сбой печати</b>	Внутренняя ошибка изделия при обмене данными.	<ol style="list-style-type: none"> <li data-bbox="1038 228 1422 283">1. Отключите питание устройства с помощью выключателя питания.</li> <li data-bbox="1038 312 1437 422">2. Отсоедините сетевой фильтр (при его наличии). Подключите устройство непосредственно к штепсельной розетке.</li> <li data-bbox="1038 451 1406 560">3. Подождите не менее 30 секунд, включите питание и дождитесь завершения инициализации устройства.</li> <li data-bbox="1038 590 1422 793">4. Если ошибка повторяется, обратитесь в компанию HP. См. раздел <a href="http://www.hp.com/support/LJColorMFP175">www.hp.com/support/LJColorMFP175</a> или листовку с информацией о технической поддержке, которая входит в комплект поставки устройства.</li> </ol>
<b>Удалите упаковочный материал с задней дверцы</b>	Упаковочный материал остается на задней панели устройства.	Откройте заднюю дверцу и удалите весь упаковочный материал.

# Неправильная подача бумага и возникновение замятий

## Устройство не захватывает бумагу

Если устройство не захватывает бумагу из лотка, попробуйте справиться с этой проблемой следующим образом.

1. Откройте устройство и извлеките замятую бумагу из тракта прохождения.
2. Загрузите в лоток бумагу подходящего формата для текущего задания печати.
3. Убедитесь, что направляющие для бумаги правильно отрегулированы в соответствии с размером носителя. Установите направляющие так, чтобы они слегка касались стопки бумаги, но не загибали ее.
4. Проверьте панель управления устройства и убедитесь в том, что устройство находится в состоянии ожидания для подтверждения запроса на ручную подачу носителя. Загрузите бумагу и продолжайте работу.

## Устройство захватывает больше одного листа бумаги.

Если устройство захватывает больше одного листа бумаги из лотка, попробуйте справиться с этой проблемой следующим образом.

1. Извлеките стопку бумаги из лотка, согните, разверните ее на 180 градусов, и переверните. *Не пролистывайте пачку бумаги.* Положите стопку бумаги обратно в лоток.
2. Используйте только ту бумагу, которая соответствует требованиям НР к бумаге для данного устройства.
3. Используйте бумагу без складок, повреждений или сгибов. При необходимости воспользуйтесь бумагой из другой пачки.
4. Убедитесь, что лоток не переполнен. Если лоток переполнен, извлеките стопку бумаги из лотка, выровняйте стопку и положите часть бумаги обратно в лоток.
5. Убедитесь, что направляющие для бумаги правильно отрегулированы в соответствии с размером носителя. Установите направляющие так, чтобы они слегка касались стопки бумаги, но не загибали ее.

## Предотвращение замятий бумаги

Для уменьшения замятия бумаги воспользуйтесь следующими рекомендациями.

1. Используйте только ту бумагу, которая соответствует требованиям НР к бумаге для данного устройства.
2. Используйте бумагу без складок, повреждений или сгибов. При необходимости воспользуйтесь бумагой из другой пачки.
3. Не загружайте в устройство бумагу, которая ранее уже использовалась для печати или копирования.



4. Убедитесь, что лоток не переполнен. Если лоток переполнен, извлеките стопку бумаги из лотка, выровняйте стопку и положите часть бумаги обратно в лоток.
5. Проверьте, чтобы направляющие для бумаги были правильно отрегулированы по размеру носителя. Установите направляющие так, чтобы они слегка касались стопки бумаги, но не загибали ее.
6. При печати на плотной, тисненой или перфорированной бумаге пользуйтесь функцией ручной подачи и подавайте в устройство по одному листу.

## Устранение замятий

При устранении замятия соблюдайте осторожность, чтобы не порвать замятую бумагу. Маленькие куски бумаги, остающиеся в устройстве могут вызвать новое замятие.

 **ПРИМЕЧАНИЕ.** После удаления замятой бумаги откройте и закройте дверцу устройства, чтобы сообщение о наличии замятой бумаге исчезло с панели управления.

## Места возникновения замятий бумаги

Замятие может возникнуть в следующих местах:

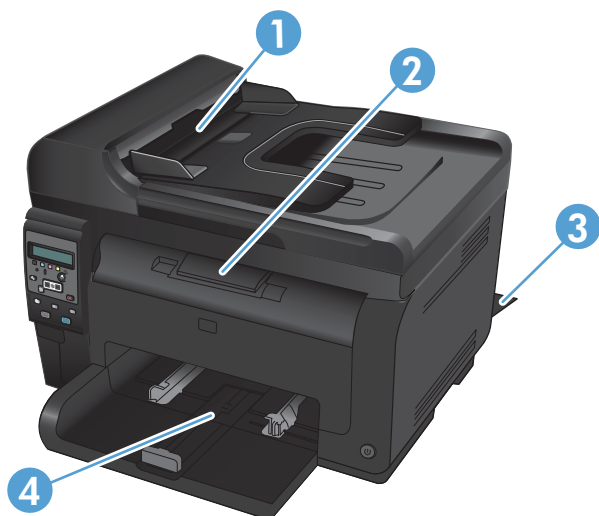

1	Устройство подачи документов
2	Выходной приемник
3	Задняя дверца
4	Подающий лоток

После замятия в устройстве может остаться тонер. Эта неполадка должна разрешиться после печати нескольких страниц.

## Устранение замятий в подкатчике документов

1. Откройте крышку устройства подачи документов.



2. Поднимите механизм устройства подачи документов и, не применяя усилий, потяните за замятый лист.



3. Закройте крышку устройства подачи документов.



## Устранение замятий в подающем лотке

1. Извлеките бумагу из подающего лотка.



2. Возьмитесь за лист бумаги обеими руками и аккуратно вытащите ее из устройства, потянув к себе.



3. Откройте и закройте дверцу отсека картриджа, чтобы перезагрузить устройство.



## Устранение замятий в выходном лотке

△ **ПРЕДУПРЕЖДЕНИЕ.** Для устранения замятий не следует использовать острые предметы, например карандаш или ножницы. Гарантия не распространяется на повреждения от острых предметов.

1. Возьмитесь за лист бумаги обеими руками и аккуратно вытащите ее из устройства, потянув к себе.



## Устранение замятий через заднюю дверцу

1. Откройте заднюю дверцу.

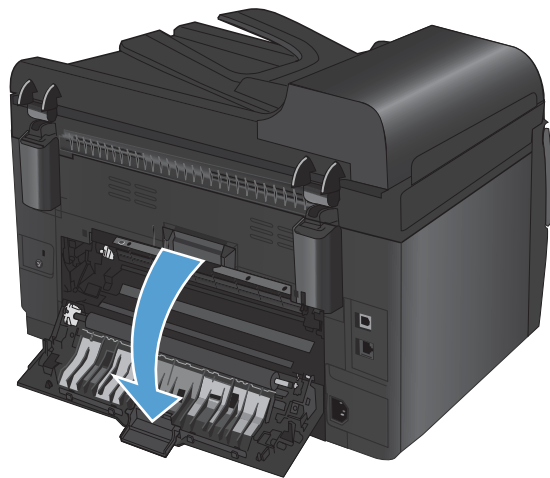

2. Возьмитесь за лист бумаги обеими руками и аккуратно вытащите ее из устройства, потянув к себе.

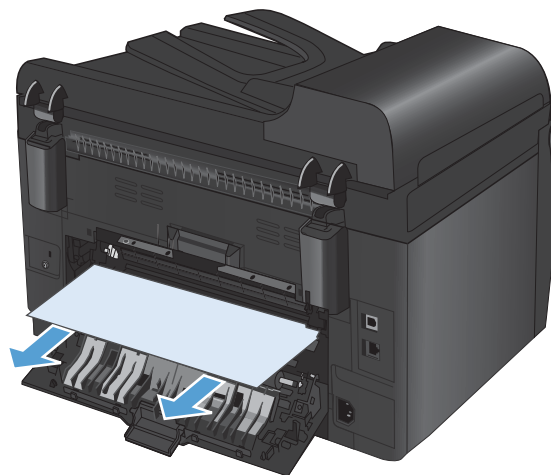

3. Закройте заднюю дверцу.

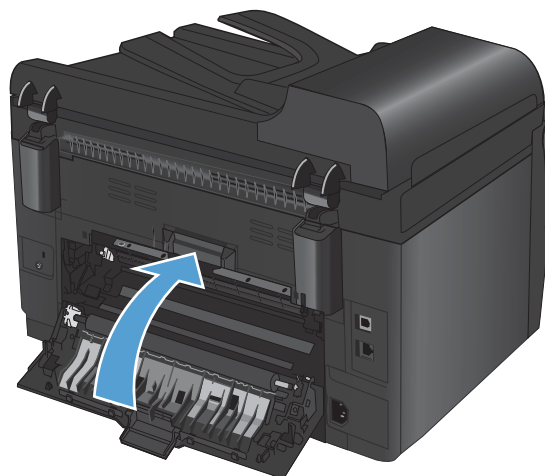

## Улучшение качества печати

Можно предотвратить большинство проблем с качеством изображения, выполняя следующие рекомендации.

- [Используйте настройки для соответствующего типа носителя в драйвере принтера](#)
- [Регулировка параметров цвета в драйвере принтера](#)
- [Используйте бумагу, которая соответствует требованиям HP](#)
- [Печать страницы очистки](#)
- [Калибровка устройства для выравнивания цвета](#)
- [Использование наиболее подходящего для нужд печати драйвера принтера](#)

## Используйте настройки для соответствующего типа носителя в драйвере принтера

Проверка настроек типа носителя требуется при возникновении следующих проблем:

- При печати тонер размазывается по страницам.
- При печати на страницах остаются повторяющиеся отпечатки.
- Отпечатки скручены.
- Тонер отслаивается с напечатанных страниц.
- При печати небольшие области на странице не печатаются.

## Смена настроек для типа бумаги в Windows

1. В меню **Файл** программного обеспечения выберите **Печать**.
2. Выберите устройство, а затем нажмите кнопку **Свойства** или **Настройки**.
3. Перейдите на вкладку **Бумага/качество**.
4. В раскрывающемся списке **Тип** выберите параметр **Больше....**
5. Разверните список параметров **Тип**.
6. Откройте список типов бумаги и выберите используемый тип бумаги.
7. Выберите параметр, соответствующий используемому типу бумаги, и нажмите кнопку **ОК**.

## Смена настроек для типа бумаги в Mac

1. В меню **Файл** программного обеспечения выберите параметр **Печать**.
2. В меню **Копии и страницы** нажмите кнопку **Параметры страницы**.
3. Выберите формат в раскрывающемся списке **Формат бумаги**, затем нажмите кнопку **ОК**.

4. Откройте меню **Окончательная обработка**.
5. Выберите тип в раскрывающемся списке **Тип носителей**.
6. Нажмите клавишу **Печать**.

## Регулировка параметров цвета в драйвере принтера

### Изменение цветовых тем для задания печати

1. В меню **Файл** программного обеспечения щелкните **Печать**.
2. Щелкните **Свойства** или **Параметры**.
3. Щелкните на вкладке **Цвет**.
4. Выберите цветовую тему в раскрывающемся списке **Цветовые темы**.

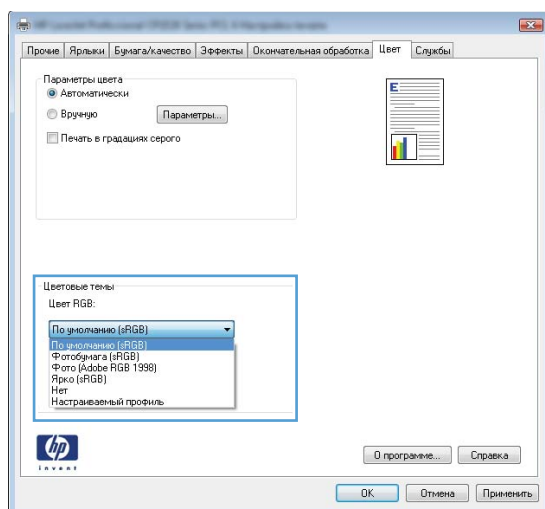

- **По умолчанию (sRGB):** Эта тема переводит принтер для печати данных RGB в режиме "raw". При использовании этой темы для правильной цветопередачи необходимо управлять цветом через ПО или ОС.
- **Яркие цвета:** Устройство повышает насыщенность цветовых оттенков в полутонах. Эту тему следует использовать для печати деловой графики.
- **Фото:** Цвет RGB интерпретируется так же, как при печати фотографии в цифровой мини-лаборатории. По сравнению с темой "По умолчанию (sRGB)", эта тема обеспечивает более глубокие и насыщенные цвета. Эта тема используется для печати фотографий.
- **Фото (Adobe RGB 1998):** Эта тема предназначена для документов, в которых используется цветовое пространство AdobeRGB, а не sRGB. При использовании этой темы необходимо отключать управление цветом в ПО.
- **Нет**

## Изменение параметров цвета

Изменение параметров цвета для текущего задания печати выполняется на вкладке драйвера принтера "Цвет".

1. В меню **Файл** программного обеспечения щелкните **Печать**.
2. Щелкните **Свойства** или **Параметры**.
3. Перейдите на вкладку **В цвете**.
4. Щелкните **Автоматически** или **Вручную**.
  - Параметр **Автоматически**: Этот параметр следует выбирать для большинства заданий печати
  - Параметр **Вручную**: Этот параметр следует выбирать для регулировки параметров цвета независимо от других параметров.

 **ПРИМЕЧАНИЕ.** Ручное изменение параметров цвета может повлиять на качество печати. По рекомендации HP указанные параметры должны изменяться только специалистами по цветовой печати.

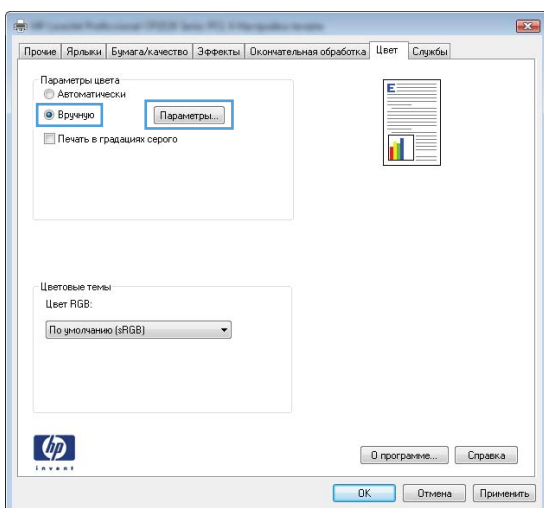

5. Чтобы распечатать цветной документ в оттенках серого, нужно выбрать параметр **Печать в оттенках серого**. Этот параметр следует использовать при копировании или передаче по факсу.
6. Нажмите кнопку **ОК**.

## Используйте бумагу, которая соответствует требованиям HP

Смените бумагу при возникновении следующих проблем:

- Печать слишком светлая и местами блеклая.
- При печати на страницах остаются частицы тонера.
- При печати тонер размазывается по страницам.



- Отпечатанные символы выглядят бесформенно.
- Отпечатки скручены.

Всегда используйте тип бумаги, на который рассчитано устройство. При выборе бумаги выполняйте следующие рекомендации:

- Проверьте качество бумаги и удостоверьтесь в отсутствии надрезов, надрывов, разрезов, пятен, рыхлых частиц, пыли, морщин, пустот и неровных или загибающихся краев.
- Используйте бумагу, на которой раньше не производилась печать.
- Используйте бумагу, предназначенную для печати на лазерных принтерах. Не используйте бумагу, предназначенную для печати на струйных принтерах.
- Не используйте слишком грубую бумагу. Использование гладкой бумаги обычно приводит к улучшению результатов печати.

## Печать страницы очистки

Распечатайте страницу очистки для удаления пыли и остатков тонера из тракта прохождения бумаги при наличии следующих дефектов:

- При печати на страницах остаются частицы тонера.
- При печати тонер размазывается по страницам.
- При печати на страницах остаются повторяющиеся отпечатки.

Для печати страницы очистки используйте следующую процедуру.

1. На панели управления нажмите кнопку **Настройка** .
2. С помощью кнопок со стрелками выберите меню **Обслуживание**, затем нажмите кнопку **ОК**.
3. С помощью кнопок со стрелками выберите **Страница очистки**, затем нажмите **ОК**.
4. При появлении соответствующего запроса загрузите лист обычной бумаги формата letter или A4 .
5. Нажмите **ОК**, чтобы начать процедуру очистки.

Подача бумаги в устройство выполняется медленно. Выбросите бумагу после завершения процедуры очистки.

## Калибровка устройства для выравнивания цвета

Если на распечатках появляются цветные тени, расплывчатое изображение или области с блеклыми цветами, то возможно необходимо выравнивание цветов устройства. Для проверки выравнивания цветов нужно распечатать страницу диагностики из меню "Отчеты" на панели

управления. Если цветные блоки на странице не выровнены между собой, тогда необходимо выполнить калибровку устройства.

1. На панели управления устройства откройте меню **Настройка системы**.
2. Откройте меню **Качество печати** и выберите пункт **Калибровка цвета**.
3. Выберите параметр **Калибровать**.

## Использование наиболее подходящего для нужд печати драйвера принтера

Если на печатаемой странице неожиданно встречаются графические линии, пропущенный текст, недостающая графика, неправильное форматирование или подставленные шрифты, тогда может понадобиться другой драйвер принтера.

---

### Драйвер HP PCL 6

- Поставляется в качестве драйвера по умолчанию. Этот драйвер устанавливается автоматически, если не был выбран другой драйвер.
- Рекомендован для всех операционных систем Windows
- Обеспечивает более высокую общую скорость, качество печати и поддержку функций устройства для большинства пользователей
- Разработан для взаимодействия с графическим интерфейсом Windows Graphic Device Interface (GDI) с целью достижения наилучшей скорости в средах Windows
- Может быть несовместим с ПО сторонних производителей или нестандартным ПО на основе PCL 5

---

### Универсальный драйвер печати HP (UPD) для PostScript (PS)

- Рекомендуется для печати с программным обеспечением Adobe® или другими графическими программами
- Обеспечивает поддержку печати в соответствии с требованиями эмуляции Postscript, а также поддержку шрифтов Postscript Flash

---

### Универсальный драйвер печати HP (UPD) PCL 5

- Рекомендуется для общеофисной печати в средах Windows
  - Совместим с предыдущими версиями PCL и старыми продуктами HP LaserJet
  - Наилучший выбор для ПО сторонних производителей и нестандартного ПО
  - Наилучший выбор для смешанных сред, требующих настройки продукта на использование PCL 5 (UNIX, Linux, мейнфреймы)
  - Разработан для использования в корпоративных средах Windows в качестве единого драйвера для нескольких моделей принтеров
  - Является предпочтительным для печати с мобильного компьютера Windows на несколько моделей принтера
- 

Загрузите дополнительные драйверы принтера с веб-сайта: [www.hp.com/support/LJColorMFPM175](http://www.hp.com/support/LJColorMFPM175).

# Устройство не печатает или печать выполняется слишком медленно

## Устройство не печатает

Если устройство совсем не печатает, попробуйте выполнить следующие действия.

1. Убедитесь, что устройство включено, а панель управления информирует о готовности устройства.
  - Если панель управления не указывает на готовность устройства, выключите устройство и отсоедините от него кабель питания. Подождите 30 секунд, затем снова подсоедините шнур питания и включите устройство. Дождитесь инициализации устройства.
  - Если на панели управления будет показано, что устройство готово к работе, распечатайте страницу конфигурации. Если удалось, попробуйте отправить задание еще раз.
2. Если на панель управления выводится сообщение об ошибке устройства, устраните ошибку и снова попытайтесь отправить задание на печать.
3. Убедитесь в правильности подсоединения кабелей. Если устройство подсоединено к сети, проверьте следующее:
  - Горит ли индикатор, расположенный рядом с сетевым разъемом устройства. Если сеть активна, индикатор светится зеленым светом.
  - Убедитесь в том, что для сетевого соединения используется сетевой, а не телефонный кабель.
  - Убедитесь в том, что маршрутизатор, концентратор или коммутатор включен и работает надлежащим образом.
4. Установите программу HP с компакт-диска, поставляемого в комплекте с принтером. Использование универсальных драйверов принтера может вызвать задержки при удалении заданий из очереди на печать.
5. Использование персонального межсетевого экрана на компьютере может привести к блокировке связи с устройством. Попробуйте временно отключить межсетевой экран и посмотрите, не является ли это причиной неполадок.
6. Если компьютер или устройство подсоединены к беспроводной сети, низкое качество сигнала или помехи могут вызывать задержку выполнения заданий на печать.

## Устройство медленно печатает

Если устройство печатает с неудовлетворительной скоростью, попробуйте выполнить следующие действия.

- 1.** Убедитесь, что параметры компьютера соответствуют минимальным требованиям устройства. Список требований можно получить на веб-сайте: [www.hp.com/support/LJColorMFPM175](http://www.hp.com/support/LJColorMFPM175).
- 2.** При конфигурации устройства для печати на специальных носителях, например на плотной бумаге, устройство печатает значительно медленнее для корректного нанесения тонера на носитель. Если параметр типа бумаги не соответствует типу бумаги, измените настройки в соответствии с используемым типом бумаги.
- 3.** При самых настройках высокого качества печати принтер печатает медленнее. Измените настройки качества печати, чтобы ускорить процесс печати.
- 4.** Если компьютер или устройство подсоединены к беспроводной сети, низкое качество сигнала или помехи могут вызывать задержку выполнения заданий на печать.
- 5.** Возможно, устройство работает в режиме охлаждения. Подождите, пока устройство не охладится.

# Устранение неполадок с подключением

## Устранение неполадок прямого подключения

Если устройство подключено напрямую к компьютеру, проверьте кабель.

- Проверьте, что кабель подключен к компьютеру и к устройству.
- Убедитесь, что длина кабеля не превышает 5 м. Попробуйте воспользоваться более коротким кабелем.
- Проверьте, что кабель работает правильно, подключив его к другому устройству. При необходимости замените кабель.

## Решение проблем с сетью

Чтобы убедиться в том, что принтер обменивается данными с сетью, выполните следующие действия. Сначала, распечатайте страницу конфигурации с панели управления устройства и определите IP-адрес устройства, указанный на этой странице.

- [Некачественное подключение на физическом уровне](#)
- [В компьютере используется неверный IP-адрес устройства](#)
- [Компьютер не может связаться с устройством](#)
- [В устройстве используется неверное подключение и неправильные параметры двусторонней печати](#)
- [Новое программное обеспечение может вызывать неполадки с совместимостью.](#)
- [Неправильные настройки компьютера или рабочей станции](#)
- [Устройство отключено или настройки сети неверны](#)

## Некачественное подключение на физическом уровне

1. Убедитесь в том, что устройство подключено к нужному сетевому порту с помощью кабеля требуемой длины.
2. Убедитесь в надежности кабельных соединений.
3. Проведите осмотр подключения сетевого порта на задней панели устройства и убедитесь, что индикатор активности желтого цвета и индикатор состояния зеленого цвета горят.
4. Если неполадку устранить не удастся, замените кабель или подключите устройство к другому порту на концентраторе.

## В компьютере используется неверный IP-адрес устройства

1. Откройте свойства принтера и щелкните на вкладке **Порты**. Убедитесь в правильности текущего IP-адреса для устройства. IP-адрес указан на странице конфигурации устройства.
2. Если устройство устанавливалось с использованием стандартного для HP порта TCP/IP, отметьте флажок **Всегда печатать с этого принтера, даже при изменении IP-адреса**.

3. Если устройство устанавливалось с использованием стандартного порта для Microsoft TCP/IP, используйте имя хоста, а не IP-адрес.
4. Если IP-адрес правильный, удалите устройство и добавьте его снова.

### Компьютер не может связаться с устройством

1. Убедитесь в наличии сетевого соединения, проверив связь с устройством с помощью команды ping.
  - a. Откройте командную строку компьютера. При работе в ОС Windows, щелкните на кнопке **Пуск**, выберите **Выполнить** и введите команду cmd.
  - б. Введите ping и IP-адрес устройства.
  - в. Если выводится время отклика - сеть исправна.
2. Если выполнить команду ping не удалось, проверьте, включены ли концентраторы сети, а затем убедитесь в том, что в сетевых параметрах, настройках устройства и компьютера указана одна и та же сеть.

### В устройстве используется неверное подключение и неправильные параметры двусторонней печати

Hewlett-Packard не рекомендует менять установленные по умолчанию значения этих параметров (отключать автоматический режим). При смене указанных параметров следует изменить и сетевые настройки.

### Новое программное обеспечение может вызывать неполадки с совместимостью.

Проверяйте правильность установки нового программного обеспечения и драйвера принтера.

### Неправильные настройки компьютера или рабочей станции

1. Проверьте драйверы сети, драйверы принтера и переадресацию в сети.
2. Проверьте правильность настройки операционной системы.

### Устройство отключено или настройки сети неверны

1. Посмотрите страницу конфигурации, и проверьте состояние сетевого протокола. Включите его при необходимости.
2. При необходимости измените конфигурацию сети.

# Решение проблем беспроводной сети

## Контрольный список для проверки беспроводного соединения

- Убедитесь в отсутствии подключения сетевого кабеля.
- Убедитесь в том, что устройство и беспроводной маршрутизатор включены и на них подается питание. Также, проверьте, включено ли беспроводное соединение на принтере.
- Убедитесь в правильности идентификатора SSID. Распечатайте страницу конфигурации для определения SSID. Если вы уверены в правильности SSID, снова настройте беспроводное соединение.
- При работе в защищенных сетях убедитесь в правильности информации о безопасности. Если информация о безопасности неверна, снова настройте беспроводное соединение.
- Если беспроводная сеть работает без сбоев, попытайтесь получить доступ к другим компьютерам по беспроводной сети. Если сеть располагает выходом в Интернет, попытайтесь соединиться с Интернетом по беспроводному соединению.
- Проверьте, что метод шифрования (AES или TKIP) является одинаковым как для устройства, так и для точки беспроводного доступа (в сетях с использованием защиты WPA).
- Убедитесь, что устройство находится в беспроводной сети. Как и в большинстве сетей, устройство должно находиться в пределах 30 м от точки беспроводного доступа (беспроводного маршрутизатора).
- Объекты не должны создавать помех для прохождения радиосигнала. Удалите любые крупные металлические объекты, расположенные между точкой доступа и устройством. Между устройством и точкой беспроводного доступа не должно быть металлических или бетонных столбов, стен или несущих колонн.
- Устройство должно быть размещено вдали от электронных устройств, являющихся источниками помех. Некоторые устройства могут создавать помехи для радиосигнала, к ним относятся электродвигатели, беспроводные телефоны, камеры видеонаблюдения, другие беспроводные сети, а также аппаратура с функцией Bluetooth.
- Драйвер принтера должен быть установлен на компьютере.
- Убедитесь, что выбран правильный порт принтера.
- Убедитесь, что компьютер и принтер подсоединены к одной беспроводной сети.

## Устройство перестает печатать после завершения настройки беспроводного соединения

1. Убедитесь, что устройство включено и находится в состоянии готовности.
2. Отключите межсетевые экраны на своем компьютере.
3. Убедитесь в правильной работе сети.
4. Убедитесь в правильности работы своего компьютера. При необходимости перезагрузите компьютер.

## Устройство не печатает, а на компьютере установлен межсетевой экран стороннего разработчика

1. Обновите программу межсетевого экрана до последней версии, доступной у разработчика.
2. Если программы подают запрос на доступ к межсетевому экрану при установке устройства или попытке печати, убедитесь в том, что вы не препятствуете работе программ.
3. Временно отключите межсетевой экран, затем установите программу беспроводной связи с устройством на компьютер. Включите межсетевой экран по окончании установки беспроводного соединения.

## Беспроводное соединение не работает после перемещения беспроводного маршрутизатора или устройства

Убедитесь в том, что маршрутизатор или устройство подсоединены к той же сети, что и компьютер.

1. Распечатайте страницу конфигурации.
2. Сравните идентификатор SSID на странице конфигурации с SSID конфигурации принтера для компьютера.
3. Если значения разные, устройства подсоединены к разным сетям. Заново выполните настройку беспроводного соединения устройства.

## Невозможно подсоединить дополнительные компьютеры к устройству с функциями беспроводной связи

1. Убедитесь, что другие компьютеры находятся в зоне действия беспроводной сети и никакие объекты не препятствуют прохождению сигнала. Для большинства беспроводных сетей, зона действия лежит в пределах 30 м от точки доступа.
2. Убедитесь, что устройство включено и находится в состоянии готовности.
3. Отключите межсетевые экраны на своем компьютере.
4. Убедитесь в правильной работе сети.
5. Убедитесь в правильности работы своего компьютера. При необходимости перезагрузите компьютер.

## Устройство с беспроводным соединением теряет связь при подсоединении к виртуальной частной сети (VPN)

- Одновременная работа VPN и других сетей невозможна.

## Сеть не представлена в списке беспроводных сетей

- Проверьте включение и питание беспроводного маршрутизатора.
- Сеть может быть скрыта. Тем не менее, возможность подключения к скрытой сети остается.



## Беспроводная сеть не функционирует

1. Убедитесь, что кабель USB не подключен.
2. Чтобы проверить, действительно ли утеряна связь, попробуйте подсоединить другие устройства к сети.
3. Убедитесь в наличии сетевого соединения, проверив связь с устройством с помощью команды "ping".
  - а. Откройте командную строку компьютера. При работе в ОС Windows, щелкните на кнопке **Пуск**, выберите **Выполнить** и введите команду cmd.
  - б. Введите ping, а затем — IP-адрес маршрутизатора.  
  
Mac: запустите Network Utility и введите IP-адрес в соответствующее поле на панели **Ping**.
  - в. Если выводится время отклика - сеть исправна.
4. Убедитесь в том, что маршрутизатор или устройство подсоединены к той же сети, что и компьютер.
  - а. Распечатайте страницу конфигурации.
  - б. Сравните идентификатор SSID в отчете о конфигурации с SSID конфигурации принтера для компьютера.
  - в. Если значения разные, устройства подсоединены к разным сетям. Заново выполните настройку беспроводного соединения устройства.

# Проблемы программного обеспечения устройства в Windows

Проблема	Решение
В папке <b>Принтер</b> отсутствует драйвер данного устройства	<ul style="list-style-type: none"><li>• Для перезапуска очереди печати следует перезагрузить компьютер. При повреждении очереди печати драйверы принтера не появятся в папке <b>Принтеры</b>.</li><li>• Переустановите программное обеспечение устройства. <b>ПРИМЕЧАНИЕ.</b> Закройте все запущенные программы. Для завершения приложений, имеющих значок в области уведомлений панели задач, щелкните правой кнопкой мыши на значке и выберите <b>Заккрыть</b> или <b>Выключить</b>.</li><li>• Попробуйте подключить кабель USB к другому порту USB на компьютере.</li></ul>
Во время установки программного обеспечения появилось сообщение об ошибке	<ul style="list-style-type: none"><li>• Переустановите программное обеспечение устройства. <b>ПРИМЕЧАНИЕ.</b> Закройте все запущенные программы. Для завершения выполнения приложений, имеющих значок в области панели задач, щелкните правой кнопкой мыши на значке и выберите <b>Заккрыть</b> или <b>Выключить</b>.</li><li>• Проверьте объем свободного пространства на диске, на который выполняется установка программного обеспечения устройства. При необходимости следует освободить как можно больше места на диске и повторно установить программное обеспечение устройства.</li><li>• При необходимости запустите программу дефрагментации диска и переустановите программное обеспечение устройства.</li></ul>
Устройство находится в режиме готовности, но печать не выполняется	<ul style="list-style-type: none"><li>• Распечатайте страницу конфигурации и убедитесь в исправности устройства.</li><li>• Перезагрузите компьютер, с которого следует выполнить печать.</li><li>• Убедитесь, что все кабели подключены правильно и удовлетворяют техническим требованиям. Это касается кабелей USB и шнуров питания. Попробуйте использовать новый кабель.</li><li>• При подключении через беспроводное соединение убедитесь, что сетевой кабель не подключен.</li></ul>

## Устранение основных проблем в Mac

- [Драйвер принтера не появляется в списке "Принтеры и факсы"](#)
- [Имя устройства, не отображается в списке "Принтеры и факсы"](#)
- [Драйвер принтера не выполняет автоматическую настройку выбранного устройства в списке "Принтеры и факсы"](#)
- [Задание печати не было отправлено на нужное устройство](#)
- [При подключении с помощью USB-кабеля устройство не появляется в списке "Принтеры и факсы" после выбора драйвера](#)
- [При USB-соединении используется универсальный драйвер принтера](#)

### Драйвер принтера не появляется в списке "Принтеры и факсы"

1. Убедитесь, что GZ-файл находится на жестком диске в следующей папке: Library/Printers/PPDs/Contents/Resources. При необходимости переустановите программное обеспечение.
2. Если GZ-файл находится в папке, файл PPD может быть поврежден. Удалите файл и переустановите программу.

### Имя устройства, не отображается в списке "Принтеры и факсы"

1. Убедитесь, что кабели подключены правильно и устройство включено.
2. Чтобы проверить наименование продукта, напечатайте страницу конфигурации. Убедитесь, что название на странице конфигурации совпадает с названием изделия в списке "Принтеры и факсы".
3. Замените USB-кабель или сетевой кабель на более качественный.

### Драйвер принтера не выполняет автоматическую настройку выбранного устройства в списке "Принтеры и факсы"

1. Убедитесь, что кабели подключены правильно и устройство включено.
2. Убедитесь, что GZ-файл находится на жестком диске в следующей папке: Library/Printers/PPDs/Contents/Resources. При необходимости переустановите программное обеспечение.
3. Если GZ-файл находится в папке, файл PPD может быть поврежден. Удалите файл и переустановите программу.
4. Замените USB-кабель или сетевой кабель на более качественный.

### Задание печати не было отправлено на нужное устройство

1. Откройте очередь печати и снова запустите задание на печать.
2. Возможно, задание печати было отправлено на другое устройство с таким же или похожим наименованием. Чтобы проверить наименование продукта, напечатайте

страницу конфигурации. Убедитесь, что название на странице конфигурации совпадает с названием изделия в списке "Принтеры и факсы".

## При подключении с помощью USB-кабеля устройство не появляется в списке "Принтеры и факсы" после выбора драйвера

### Поиск и устранение неисправностей в работе программного обеспечения

- ▲ Убедитесь в том, что на компьютере Mac используется операционная система Mac X 10.5 или более поздняя версия.

### Устранение аппаратных ошибок

1. Убедитесь, что устройство включено.
2. Проверьте правильность подключения кабеля USB.
3. Убедитесь в том, что используется подходящий высокоскоростной кабель USB.
4. К одному порту USB не должно быть подключено слишком много устройств без внешнего питания. Отключите все эти устройства и подсоедините кабель непосредственно к порту USB компьютера.
5. Убедитесь, что к цепи последовательно не подключено более двух устройств концентраторов USB без автономного питания. Отключите все эти устройства и подсоедините кабель непосредственно к порту USB компьютера.



**ПРИМЕЧАНИЕ.** Клавиатура iMac является концентратором USB без автономного питания.

## При USB-соединении используется универсальный драйвер принтера

При подсоединении USB-кабеля до установки программы, возможно использование универсального драйвера принтера, вместо драйвера данного устройства.

1. Удалите универсальный драйвер принтера.
2. Установите ПО с компакт-диска. Не подключайте USB-кабель до появления соответствующего сообщения в процессе установки ПО.
3. При наличии нескольких принтеров, убедитесь, что из выпадающего списка **Формат для** в диалоговом окне **Печать** выбран нужный принтер.

---

# А Расходные материалы и дополнительные принадлежности

- [Заказ комплектующих, дополнительных принадлежностей и расходных материалов](#)
- [Коды изделий](#)

# Заказ комплектующих, дополнительных принадлежностей и расходных материалов

Оригинальный картридж HP, барабан переноса изображений и бумага

[www.hp.com/go/suresupply](http://www.hp.com/go/suresupply)

Заказ оригинальных комплектующих и дополнительных принадлежностей HP

[www.hp.com/buy/parts](http://www.hp.com/buy/parts)

Заказ через сервисный центр или службу поддержки

Обратитесь в уполномоченный сервисный центр или службу поддержки HP.

## Коды изделий

Приведенный список принадлежностей действителен на момент выхода настоящего руководства. Информация о заказе и наличии принадлежностей может меняться в течение срока эксплуатации принтера.

## Картриджи

Элемент	Номер картриджа	Цветная печать	Номер части
Картридж для HP LaserJet	126A	Черный	CE310A
		Голубой	CE311A
		Желтый	CE312A
		Пурпурный	CE313A

## Барабаны переноса изображений

Элемент	Описание	Номер детали
Барабан передачи изображений	Барабан передачи изображений	CE314A

 **ПРИМЕЧАНИЕ.** Гарантийные обязательства на принтер распространяются и на барабан переноса изображений, установленный в данном устройстве. Замена барабанов переноса изображений ограничивается гарантийным сроком продолжительностью один год с даты установки. Дата установки барабана переноса изображений указывается на странице состояния расходных материалов. Гарантия HP Premium Protection Warranty распространяется только на картриджи для устройства.

## Кабели и интерфейсы

Элемент	Описание	Номер части
Кабель принтера USB 2.0	Кабель типа A-B, 2 метра	C6518A

---

## Б Обслуживание и поддержка

- [Ограниченная гарантия компании Hewlett-Packard](#)
- [Premium Protection Warranty HP: Обязательство ограниченной гарантии на картридж печати LaserJet](#)
- [Заявление об ограниченной гарантии на барабан переноса изображений HP LaserJet относительно замены барабана переноса изображений](#)
- [Данные, сохраненные на картридже и барабане переноса изображений](#)
- [Лицензионное соглашение с конечным пользователем](#)
- [OpenSSL](#)
- [Поддержка заказчиков](#)
- [Повторная упаковка устройства](#)

## Ограниченная гарантия компании Hewlett-Packard

ИЗДЕЛИЕ HP	СРОК ДЕЙСТВИЯ ОГРАНИЧЕННОЙ ГАРАНТИИ
Цветное МФУ HP LaserJet Pro 100 M175a, M175nw	Замена устройства в течение 1 года
Барабан переноса изображений, CE314A, поставляется с устройством	Замена устройства в течение 1 года

Компания HP гарантирует вам, конечному пользователю, что оборудование и дополнительные принадлежности HP не будут содержать дефектов, связанных с материалами и производством продукта, в течение указанного выше периода времени, начиная с даты приобретения. Если HP получит уведомление о подобных дефектах в период действия гарантии, HP по своему усмотрению выполнит ремонт или заменит изделия, оказавшиеся дефектными. В случае замены поставляются новые изделия или изделия, функционально эквивалентные новым.

Компания HP гарантирует, что в течение указанного выше периода времени, начиная с даты приобретения, в работе программного обеспечения HP не будет сбоев при выполнении программных инструкций вследствие дефектов, связанных с материалами и производством продукта, при условии его надлежащей установки и использования. В случае получения компанией HP уведомления о дефектах в течение гарантийного срока компания HP обязуется заменить носители с программным обеспечением, не выполняющим запрограммированные функции в связи с подобными дефектами.

Компания HP не гарантирует бесперебойной или безошибочной работы поставляемой продукции HP. В том случае, если компания HP не может в разумные сроки выполнить ремонт или замену приобретенного изделия с восстановлением его гарантированных свойств, пользователь имеет право на возмещение стоимости покупки при условии своевременного возврата приобретенного изделия.

Изделия HP могут содержать восстановленные компоненты, эквивалентные новым по своим рабочим характеристикам, либо компоненты, использовавшиеся в течение непродолжительного времени.

Действие гарантии не распространяется на дефекты, вызванные (а) нарушением требований по техническому обслуживанию или калибровке, (б) использованием программного обеспечения, интерфейсов, деталей или расходных материалов, поставляемых без ведома или участия HP, (в) несанкционированными модификациями или нарушением режима эксплуатации, (г) эксплуатацией в условиях, отличающихся от опубликованных требований к условиям окружающей среды, (д) нарушением правил подготовки и содержания места установки изделия.

В ПРЕДЕЛАХ, ПРЕДУСМОТРЕННЫХ МЕСТНЫМ ЗАКОНОДАТЕЛЬСТВОМ, ДАННАЯ ГАРАНТИЯ ЯВЛЯЕТСЯ ЭКСКЛЮЗИВНОЙ И НИКАКАЯ ДРУГАЯ ГАРАНТИЯ ИЛИ УСЛОВИЕ, ПИСЬМЕННАЯ ИЛИ УСТНАЯ, НЕ РАСПРОСТРАНЯЕТСЯ И НЕ ПОДРАЗУМЕВАЕТСЯ. КОМПАНИЯ HP ОСОБО ОТКАЗЫВАЕТСЯ ОТ ЛЮБЫХ ПОДРАЗУМЕВАЕМЫХ ГАРАНТИЙ ИЛИ УСЛОВИЙ В ОТНОШЕНИИ КОММЕРЧЕСКОЙ ЦЕННОСТИ, УДОВЛЕТВОРИТЕЛЬНОГО КАЧЕСТВА ИЛИ ПРИГОДНОСТИ ПО КОНКРЕТНОМУ НАЗНАЧЕНИЮ. В некоторых странах/регионах, штатах или других административно-территориальных образованиях не допускается ограничение сроков действия подразумеваемой гарантии, поэтому вышеизложенное ограничение или исключение, возможно, к Вам не относится. В дополнение к конкретным



правам, предусмотренным настоящей гарантией, пользователи могут обладать иными правами, предусмотренными законодательствами отдельных стран/регионов, штатов или других административно-территориальных образований.

Ограниченная гарантия HP действует во всех странах/регионах и населенных пунктах, где HP осуществляет техническую поддержку и реализацию данного устройства. Уровень гарантийного обслуживания зависит от местных стандартов. Компания HP не будет изменять форму, порядок сборки и функционирования изделия и адаптировать его к работе в какой-либо стране/регионе, эксплуатация в которой не предусматривалась по юридическим причинам или в целях регламентирования.

В ПРЕДЕЛАХ, ДОПУСКАЕМЫХ МЕСТНЫМ ЗАКОНОДАТЕЛЬСТВОМ, ВОЗМЕЩЕНИЕ, ОПРЕДЕЛЯЕМОЕ НАСТОЯЩЕЙ ГАРАНТИЕЙ, ЯВЛЯЕТСЯ ЕДИНСТВЕННЫМ ПРЕДОСТАВЛЯЕМЫМ И ИСКЛЮЧИТЕЛЬНЫМ ВОЗМЕЩЕНИЕМ. НИ ПРИ КАКИХ ДРУГИХ ОБСТОЯТЕЛЬСТВАХ, КРОМЕ ОГОВОРЕННЫХ ВЫШЕ, НИ HP, НИ ЕЕ ПОСТАВЩИКИ НЕ НЕСУТ ОТВЕТСТВЕННОСТИ В СЛУЧАЕ ПОТЕРИ ДАННЫХ ИЛИ ВОЗНИКНОВЕНИЯ ПРЯМЫХ, СПЕЦИАЛЬНЫХ, ПОБОЧНЫХ, КОСВЕННЫХ (ВКЛЮЧАЯ ПОТЕРЮ ПРИБЫЛИ ИЛИ ДАННЫХ) ИЛИ ДРУГИХ УБЫТКОВ ВСЛЕДСТВИЕ ВЫПОЛНЕНИЯ ДОГОВОРНЫХ ОБЯЗАТЕЛЬСТВ, ГРАЖДАНСКОГО ПРАВОНАРУШЕНИЯ ИЛИ ИНЫХ ОБСТОЯТЕЛЬСТВ. В некоторых странах/регионах, штатах или других административно-территориальных образованиях не допускается исключение или ограничение в отношении побочных или косвенных убытков, поэтому вышеизложенное ограничение или исключение, возможно, к Вам не относится.

ПОМИМО СЛУЧАЕВ, ПРЕДУСМОТРЕННЫХ ЗАКОНОДАТЕЛЬСТВОМ, ИЗЛОЖЕННЫЕ В ТЕКСТЕ ГАРАНТИИ УСЛОВИЯ ДЕЙСТВУЮТ В ДОПОЛНЕНИЕ К УСТАНОВЛЕННЫМ ЗАКОНОМ В ОБЯЗАТЕЛЬНОМ ПОРЯДКЕ ПРАВАМ ПОТРЕБИТЕЛЯ, НЕ ИЗМЕНЯЯ, НЕ ОГРАНИЧИВАЯ И НЕ ОТМЕНЯЯ ПОСЛЕДНИЕ.

## Premium Protection Warranty HP: Обязательство ограниченной гарантии на картридж печати LaserJet

Компания HP гарантирует, что в данном изделии отсутствуют дефекты материалов и качества изготовления.

Действие этой гарантии не распространяется на изделия: 1) которые были повторно заправлены, восстановлены, переработаны или изменены каким-либо иным образом, 2) при работе с которыми возникают проблемы, связанные с неправильным использованием, ненадлежащим хранением или эксплуатацией в условиях, не отвечающих установленным для принтера этой модели характеристикам окружающей среды, или 3) которые изношены в результате обычной эксплуатации.

Для получения гарантийного обслуживания верните изделие в место его приобретения (с письменным описанием неисправности и образцами печати) или обратитесь в службу поддержки клиентов HP. Компания HP обязуется по своему усмотрению заменить признанное дефектным изделие или возместить стоимость покупки.

В ДОПОЛНЕНИЕ К МЕСТНОМУ ЗАКОНОДАТЕЛЬСТВУ УКАЗАННАЯ ВЫШЕ ГАРАНТИЯ ЯВЛЯЕТСЯ ИСКЛЮЧИТЕЛЬНОЙ И НИКАКИЕ ИНЫЕ ГАРАНТИИ ИЛИ УСЛОВИЯ, ПИСЬМЕННЫЕ ИЛИ УСТНЫЕ, НЕ ВЫРАЖАЮТСЯ И НЕ ПОДРАЗУМЕВАЮТСЯ. КРОМЕ ТОГО, HP ОСОБО ОТКАЗЫВАЕТСЯ ОТ КАКИХ-ЛИБО ПОДРАЗУМЕВАЕМЫХ ГАРАНТИЙ ИЛИ УСЛОВИЙ ТОВАРНОЙ ПРИГОДНОСТИ, ПРИЕМЛЕМОГО КАЧЕСТВА ИЛИ ПРИГОДНОСТИ ДЛЯ КАКОЙ-ЛИБО КОНКРЕТНОЙ ЦЕЛИ.

В ДОПОЛНЕНИЕ К МЕСТНОМУ ЗАКОНОДАТЕЛЬСТВУ НИ КОМПАНИЯ HP, НИ ЕЕ ПОСТАВЩИКИ НЕ НЕСУТ НИКАКОЙ ОТВЕТСТВЕННОСТИ ЗА ПРЯМОЙ, ОСОБЫЙ, ПОБОЧНЫЙ, КОСВЕННЫЙ УЩЕРБ (ВКЛЮЧАЯ ПОТЕРЮ ПРИБЫЛИ ИЛИ ДАННЫХ) ИЛИ ДРУГОЙ УЩЕРБ, ПОНЕСЕННЫЙ В РЕЗУЛЬТАТЕ ДОГОВОРНЫХ, ДЕЛИКТНЫХ ИЛИ КАКИХ-ЛИБО ИНЫХ ОТНОШЕНИЙ.

КРОМЕ СЛУЧАЕВ, СПЕЦИАЛЬНО САНКЦИОНИРОВАННЫХ ЗАКОНОМ, ПЕРЕЧИСЛЕННЫЕ ЗДЕСЬ ГАРАНТИЙНЫЕ УСЛОВИЯ НЕ УПРАЗДНЯЮТ, НЕ ОГРАНИЧИВАЮТ И НЕ МЕНЯЮТ, А ЛИШЬ ДОПОЛНЯЮТ ОБЫЧНЫЕ ЮРИДИЧЕСКИЕ ПРАВА, СВЯЗАННЫЕ С ПРОДАЖЕЙ ВАМ ЭТОГО ИЗДЕЛИЯ.

## Заявление об ограниченной гарантии на барабан переноса изображений HP LaserJet относительно замены барабана переноса изображений

HP гарантирует отсутствие дефектов материалов и изготовления в течение одного года с момента установки. Эти гарантийные обязательства не распространяются на барабаны переноса изображений, которые (а) были обновлены, переработаны или изменены иным образом; (б) имеют неполадки, вызванные неправильным применением, хранением или использованием с нарушением опубликованных здесь требований к условиям окружающей среды; (в) имеют следы износа в результате использования.

Для гарантийного обслуживания необходимо вернуть устройство по месту приобретения (с письменным описанием неполадки и образцами отпечатков), либо обратиться в службу поддержки заказчиков HP. Компания HP по собственному усмотрению либо заменит дефектные продукты, либо возместит сумму, уплаченную при покупке.

В ДОПОЛНЕНИЕ К МЕСТНОМУ ЗАКОНОДАТЕЛЬСТВУ УКАЗАННАЯ ВЫШЕ ГАРАНТИЯ ЯВЛЯЕТСЯ ИСКЛЮЧИТЕЛЬНОЙ И НИКАКИЕ ИНЫЕ ГАРАНТИИ ИЛИ УСЛОВИЯ, ПИСЬМЕННЫЕ ИЛИ УСТНЫЕ, НЕ ВЫРАЖАЮТСЯ И НЕ ПОДРАЗУМЕВАЮТСЯ. КРОМЕ ТОГО, HP ОСОБО ОТКАЗЫВАЕТСЯ ОТ КАКИХ-ЛИБО ПОДРАЗУМЕВАЕМЫХ ГАРАНТИЙ ИЛИ УСЛОВИЙ ТОВАРНОЙ ПРИГОДНОСТИ, ПРИЕМЛЕМОГО КАЧЕСТВА ИЛИ ПРИГОДНОСТИ ДЛЯ КАКОЙ-ЛИБО КОНКРЕТНОЙ ЦЕЛИ.

В ПРЕДЕЛАХ, ДОПУСКАЕМЫХ МЕСТНЫМ ЗАКОНОДАТЕЛЬСТВОМ, НИ КОМПАНИЯ HP, НИ ЕЕ ПОСТАВЩИКИ НЕ НЕСУТ ОТВЕТСТВЕННОСТИ В СЛУЧАЕ ПОТЕРИ ДАННЫХ ИЛИ ВОЗНИКНОВЕНИЯ ПРЯМЫХ, СПЕЦИАЛЬНЫХ, ПОБОЧНЫХ, КОСВЕННЫХ (ВКЛЮЧАЯ ПОТЕРЮ ПРИБЫЛИ ИЛИ ДАННЫХ) ИЛИ ДРУГИХ УБЫТКОВ ВСЛЕДСТВИЕ ВЫПОЛНЕНИЯ ДОГОВОРНЫХ ОБЯЗАТЕЛЬСТВ, ГРАЖДАНСКОГО ПРАВОНАРУШЕНИЯ ИЛИ ИНЫХ ОБСТОЯТЕЛЬСТВ.

КРОМЕ СЛУЧАЕВ, СПЕЦИАЛЬНО САНКЦИОНИРОВАННЫХ ЗАКОНОМ, ПЕРЕЧИСЛЕННЫЕ ЗДЕСЬ ГАРАНТИЙНЫЕ УСЛОВИЯ НЕ УПРАЗДНЯЮТ, НЕ ОГРАНИЧИВАЮТ И НЕ МЕНЯЮТ, А ЛИШЬ ДОПОЛНЯЮТ ОБЫЧНЫЕ ЮРИДИЧЕСКИЕ ПРАВА, СВЯЗАННЫЕ С ПРОДАЖЕЙ ВАМ ЭТОГО ИЗДЕЛИЯ.

## Данные, сохраненные на картридже и барабане переноса изображений

Картриджи печати HP и барабан переноса изображений, используемые в данном устройстве, содержат микросхему памяти для облегчения функционирования устройства.

Кроме того, в микросхему памяти заносится информация об использовании устройства, включая следующие данные: дата первоначальной установки барабана переноса изображений, дата последнего использования картриджа, количество страниц, напечатанных с помощью данного картриджа и барабан переноса изображений, покрытие страниц, режимы печати, ошибки печати и модель устройства. Эти сведения помогают HP в разработке устройств, которые отвечают потребностям пользователей.

Собираемые микросхемой памяти данные не содержат информации, которая может быть использована для идентификации пользователя или определенного устройства.

HP выборочно собирает микросхемы памяти из картриджей печати и барабанов переноса изображений, которые возвращаются по программе бесплатного возврата и утилизации HP (HP Planet Partners: [www.hp.com/recycle](http://www.hp.com/recycle)). Микросхемы памяти из этой выборки считываются и изучаются с целью повышения качества продуктов HP. Партнеры HP, участвующие в программе утилизации картриджей печати и барабанов переноса изображений, могут также иметь доступ к этим данным.

Любые сторонние компании, которые занимаются обработкой картриджей печати, могут иметь доступ к анонимным данным на микросхеме памяти. Если пользователь предпочитает не предоставлять доступ к этим данным, микросхему можно отключить. Однако после этого микросхему уже нельзя будет использовать в продуктах HP.

## Лицензионное соглашение с конечным пользователем

ВНИМАТЕЛЬНО ПРОЧИТАЙТЕ ПЕРЕД ТЕМ, КАК ИСПОЛЬЗОВАТЬ ДАННОЕ ПРОГРАММНОЕ ОБЕСПЕЧЕНИЕ. Настоящее лицензионное соглашение с конечным пользователем (далее “соглашение”) является юридическим договором между а) вами (физическим или юридическим лицом) и б) компанией Hewlett-Packard Company (далее “компания HP”) относительно использования вами программного обеспечения (далее “ПО”). Данное соглашение не применимо, если существует отдельное лицензионное соглашение между вами и компанией HP или ее поставщиком программного обеспечения, в том числе лицензионное соглашение в электронном виде. Термин “программное обеспечение” может включать I) соответствующие носители, II) руководство пользователя и другие печатные материалы, а также III) электронную документацию (далее “документация для пользователя”).

ПРАВА НА ПРОГРАММНОЕ ОБЕСПЕЧЕНИЕ ПРЕДОСТАВЛЯЮТСЯ ТОЛЬКО ПРИ ВАШЕМ СОГЛАСИИ СО ВСЕМИ УСЛОВИЯМИ И ПОЛОЖЕНИЯМИ НАСТОЯЩЕГО СОГЛАШЕНИЯ. УСТАНОВКА, КОПИРОВАНИЕ, ЗАГРУЗКА ИЛИ ИНОЕ ИСПОЛЬЗОВАНИЕ ПРОГРАММНОГО ОБЕСПЕЧЕНИЯ ОЗНАЧАЕТ ВАШЕ СОГЛАСИЕ СОБЛЮДАТЬ ДАННОЕ СОГЛАШЕНИЕ. ЕСЛИ ВЫ НЕ СОГЛАСНЫ С УСЛОВИЯМИ ДАННОГО СОГЛАШЕНИЯ, НЕ УСТАНОВЛИВАЙТЕ, НЕ ЗАГРУЖАЙТЕ И НЕ ИСПОЛЬЗУЙТЕ ДРУГИМ СПОСОБОМ ПРОГРАММНОЕ ОБЕСПЕЧЕНИЕ. ЕСЛИ ВЫ ПРИОБРЕЛИ ПРОГРАММНОЕ ОБЕСПЕЧЕНИЕ, НО НЕ СОГЛАСНЫ С УСЛОВИЯМИ ДАННОГО СОГЛАШЕНИЯ, ВЕРНИТЕ ПРОГРАММНОЕ ОБЕСПЕЧЕНИЕ В ТЕЧЕНИЕ ЧЕТЫРНАДЦАТИ ДНЕЙ В МЕСТО ПРИОБРЕТЕНИЯ ДЛЯ ВОЗМЕЩЕНИЯ ЕГО СТОИМОСТИ. ЕСЛИ ПРОГРАММНОЕ ОБЕСПЕЧЕНИЕ БЫЛО ПРЕДОСТАВЛЕНО ИЛИ УСТАНОВЛЕНО НА ДРУГОМ ИЗДЕЛИИ КОМПАНИИ HP, ВЫ МОЖЕТЕ ВЕРНУТЬ ВСЁ НЕИСПОЛЬЗОВАННОЕ ИЗДЕЛИЕ ЦЕЛИКОМ.

1. ПРОГРАММНОЕ ОБЕСПЕЧЕНИЕ СТОРОННИХ ПОСТАВЩИКОВ. В дополнение к собственному программному обеспечению компании HP (далее “ПО компании HP”) данное ПО может содержать программы с лицензией сторонних поставщиков (далее “ПО сторонних поставщиков” и “лицензия сторонних поставщиков”). На любое предоставленное вам ПО сторонних поставщиков распространяются условия и положения соответствующей лицензии сторонних поставщиков. Как правило, лицензия сторонних поставщиков находится в файле, который может называться license.txt. Если не удастся найти лицензию сторонних поставщиков, обратитесь в службу поддержки компании HP. Если лицензии сторонних поставщиков содержат разрешение на доступ к исходному коду (например, общую лицензию для публичного использования для GNU), но соответствующий исходный код не поставляется с ПО, то обратитесь к Web-страницам по технической поддержке по адресу (hp.com), где описано, как его получить.

2. ЛИЦЕНЗИОННЫЕ ПРАВА. Вам предоставляются следующие права при соблюдении вами всех условий настоящего соглашения:

а. Использование. Компания HP предоставляет вам лицензию на использование одной копии ПО компании HP. “Использование” означает установку, копирование, хранение, загрузку, выполнение, отображение и другое использование ПО компании HP. Любое изменение ПО компании HP, а также ограничение любых его лицензионных или контрольных возможностей запрещено. Если данное ПО предоставлено компанией HP для использования с устройством печати или обработки изображений (например, если ПО является драйвером принтера, микропрограммой или дополнением), то ПО компании HP можно использовать только с таким устройством (далее “изделие компании HP”). Документация для пользователя может

содержать другие ограничения на использование. Не разрешается разделять составные части ПО компании НР для использования. Вы не имеете права распространять ПО компании НР.

б. Копирование. Ваше право на копирование означает, что вы можете делать архивные и резервные копии ПО компании НР при условии, что к каждой копии будут прилагаться все первоначальные замечания о праве собственности на ПО компании НР и такие копии будут использоваться только для резервного копирования.

3. МОДЕРНИЗАЦИИ. Для использования ПО компании НР, предоставленного компанией НР как обновление, модернизация или дополнение (далее "модернизация"), необходимо сначала получить лицензию на использование оригинального ПО компании НР, определенного компанией НР как доступного для модернизации. Если модернизация заменяет исходное ПО компании НР, такое ПО компании НР больше использовать нельзя. Данное соглашение применимо к каждой модернизации, если только компания НР не предоставляет вместе с модернизацией другие условия. При возникновении противоречий между другими условиями и данным соглашением другие условия будут иметь преимущественную силу.

#### 4. ПЕРЕДАЧА.

а. Передача третьим лицам. Первоначальный конечный пользователь ПО компании НР может один раз передать его другому конечному пользователю. Любая передача должна включать в себя все составные части, носители, документацию для пользователя, данное соглашение и, при необходимости, сертификат подлинности. Передача не может быть косвенной, как, например, консигнация. Перед передачей конечный пользователь, получающий передаваемое ПО, должен согласиться с условиями данного соглашения. После передачи ПО компании НР действие вашей лицензии автоматически прекращается.

б. Ограничения. Запрещается передавать ПО компании НР в аренду, лизинг или временное пользование, а также использовать его в коммерческих многопользовательских и офисных системах. Запрещается предоставлять сублицензию, а также назначать или другим способом передавать ПО компании НР за исключением случаев, явно выраженных в настоящем соглашении.

5. ПРАВА СОБСТВЕННОСТИ. Все права интеллектуальной собственности на ПО и пользовательскую документацию принадлежат компании НР или ее поставщикам и защищаются законодательством, в том числе соответствующими законами об авторском праве, коммерческой тайне, патентах и торговых марках. Запрещается удалять из ПО любые идентификационные сведения о продукте, замечания об авторских правах и ограничения права собственности.

6. ОГРАНИЧЕНИЕ НА ВОССТАНОВЛЕНИЕ ИСХОДНЫХ ТЕКСТОВ. Запрещается восстанавливать исходный код, декомпилировать или дизассемблировать ПО компании НР, за исключением случаев и только в пределах, определенных применимым законодательством.

7. СОГЛАСИЕ НА ИСПОЛЬЗОВАНИЕ ДАННЫХ. Компания НР и её филиалы могут собирать и использовать технические сведения, предоставляемые вами относительно I) использования программного обеспечения или изделия компании НР или II) предоставления технической поддержки по программному обеспечению или изделию компании НР. Использование такой информации регулируется политикой компании НР по защите конфиденциальности. Компания НР не будет использовать такую информацию в форме, позволяющей идентифицировать вашу личность, за исключением случаев, когда это необходимо для использования и предоставления услуг по технической поддержке.

8. **ОГРАНИЧЕНИЕ ОТВЕТСТВЕННОСТИ.** Независимо от любых повреждений, вызванных вами, полная ответственность компании HP и ее поставщиков и единственный способ защиты ваших прав в соответствии с данным соглашением ограничивается наибольшей из следующих сумм: сумма, в действительности уплаченная вами за изделие, и сумма 5 долларов США. В МАКСИМАЛЬНЫХ ПРЕДЕЛАХ, ДОПУСТИМЫХ СООТВЕТСТВУЮЩИМ ЗАКОНОДАТЕЛЬСТВОМ, НИ ПРИ КАКИХ УСЛОВИЯХ КОМПАНИЯ HP ИЛИ ЕЕ ПОСТАВЩИКИ НЕ НЕСУТ ОТВЕТСТВЕННОСТИ ЗА ЛЮБОЙ ПРЯМОЙ, КОСВЕННЫЙ, УМЫШЛЕННЫЙ ИЛИ СЛУЧАЙНЫЙ УЩЕРБ (ВКЛЮЧАЯ УПУЩЕННУЮ ВЫГОДУ, ПОТРЕЮ ДАННЫХ, ПРОСТОЙ ПРОИЗВОДСТВА, ПОЛУЧЕНИЕ ТРАВМЫ И ВТОРЖЕНИЕ В ЛИЧНУЮ ЖИЗНЬ), ВОЗНИКШИЙ В СВЯЗИ С ИСПОЛЬЗОВАНИЕМ ИЛИ НЕВОЗМОЖНОСТЬЮ ИСПОЛЬЗОВАНИЯ ПРОГРАММНОГО ОБЕСПЕЧЕНИЯ, ДАЖЕ ЕСЛИ КОМПАНИЯ HP ИЛИ ЛЮБОЙ ИЗ ЕЕ ПОСТАВЩИКОВ БЫЛИ ЗАРАНЕЕ ИЗВЕЩЕНЫ О ВОЗМОЖНОСТИ ТАКОГО УЩЕРБА И ДАЖЕ ЕСЛИ ЗАЩИТА ПРАВ НЕ ПРИВЕЛА К НЕОБХОДИМОЙ ЦЕЛИ. В некоторых штатах и других юрисдикциях запрещается ограничение и исключение ответственности за случайный или косвенный ущерб. В таких случаях вышеприведенные ограничения и исключения не могут быть применены.

9. **ЗАМЕЧАНИЕ ДЛЯ ПОЛЬЗОВАТЕЛЕЙ В ПРАВИТЕЛЬСТВЕ США.** В соответствии с принятыми в США нормами FAR 12.211 и 12.212 правительство США обладает лицензией на пункты Commercial Computer Software, Computer Software Documentation и Technical Data for Commercial Items на стандартных условиях лицензирования коммерческих продуктов компании HP.

10. **СООТВЕТСТВИЕ ЭКСПОРТНОМУ ЗАКОНОДАТЕЛЬСТВУ.** Вы должны соблюдать все законы, правила и нормы, I) применимые к экспорту и импорту ПО или II) ограничивающие использование ПО, в том числе для распространения ядерного, химического и биологического оружия.

11. **СОХРАНЕНИЕ ПРАВ.** Компания HP и ее поставщики сохраняют за собой все права, не предоставленные вам явно в настоящем соглашении.

(c) 2007 Hewlett-Packard Development Company, L.P.

Ред. 11/06

## OpenSSL

Данный продукт содержит ПО, разработанное OpenSSL Project для использования в OpenSSL Toolkit (<http://www.openssl.org/>)

ДАННОЕ ПРОГРАММНОЕ ОБЕСПЕЧЕНИЕ ПРЕДОСТАВЛЯЕТСЯ OpenSSL PROJECT НА УСЛОВИЯХ "КАК ЕСТЬ", И БЕЗ ПРЕДОСТАВЛЕНИЯ КАКИХ-ЛИБО ЯВНЫХ ИЛИ ПОДРАЗУМЕВАЕМЫХ ГАРАНТИЙ, ВКЛЮЧАЯ, НО НЕ ОГРАНИЧИВАЯСЬ, ГАРАНТИЮ ВЫСОКИХ КОММЕРЧЕСКИХ И ПОТРЕБИТЕЛЬСКИХ КАЧЕСТВ И ПРИГОДНОСТИ ДЛЯ КОНКРЕТНОЙ ЦЕЛИ. OpenSSL PROJECT НИ ПРИ КАКИХ ОБСТОЯТЕЛЬСТВАХ НЕ НЕСЕТ ОТВЕТСТВЕННОСТИ ЗА ЛЮБОЙ ПРЯМОЙ, КОСВЕННЫЙ, ПОБОЧНЫЙ, СПЕЦИАЛЬНЫЙ УЩЕРБ И ШТРАФНЫЕ УБЫТКИ (ВКЛЮЧАЯ, НО НЕ ОГРАНИЧИВАЯСЬ, ПРИОБРЕТЕНИЕ ЗАМЕНЯЮЩИХ ТОВАРОВ И УСЛУГ;

ПОТЕРЮ ЭКСПЛУАТАЦИОННЫХ КАЧЕСТВ, ДАННЫХ ИЛИ ПРИБЫЛИ, А ТАКЖЕ ПЕРЕРЫВ В РАБОТЕ) ВОЗНИКШИЕ В РАМКАХ ЛЮБОГО ВИДА ОТВЕТСТВЕННОСТИ, В СООТВЕТСТВИИ С КОНТРАКТОМ, ОБЯЗАННОСТЬЮ ВОЗМЕЩЕНИЯ УЩЕРБА ИЛИ ЗАКОНОДАТЕЛЬСТВОМ (ВКЛЮЧАЯ ХАЛАТНОСТЬ ИЛИ ДРУГИЕ ДЕЙСТВИЯ), ВЫЗВАННЫЕ ЛЮБЫМ ИСПОЛЬЗОВАНИЕМ ЭТОГО ПРОГРАММНОГО ОБЕСПЕЧЕНИЯ, ДАЖЕ ЕСЛИ О ВОЗМОЖНОСТИ ТАКОГО УЩЕРБА БЫЛО СООБЩЕНО ЗАРАНЕЕ.

Данный продукт включает криптографическое программное обеспечение, созданное Эриком Янгом (Eric Young) ([ey@cryptsoft.com](mailto:ey@cryptsoft.com)). Этот продукт содержит программное обеспечение, написанное Тимом Хадсоном ([tjh@cryptsoft.com](mailto:tjh@cryptsoft.com)).

## Поддержка заказчиков

Поддержка по телефону в вашей стране/регионе	Номера телефона для стран/регионов доступны на листовке в коробке с продуктом, а также по адресу <a href="http://www.hp.com/support/">www.hp.com/support/</a> .
Подготовьте имя продукта, серийный номер и описание проблемы.	
Получите круглосуточную поддержку через Интернет	<a href="http://www.hp.com/support/LJColorMFPM175">www.hp.com/support/LJColorMFPM175</a>
Получите поддержку продуктов, используемых с компьютером Macintosh	<a href="http://www.hp.com/go/macosex">www.hp.com/go/macosex</a>
Загрузка программ, драйверов и информации в электронном виде	<a href="http://www.hp.com/support/LJColorMFPM175">www.hp.com/support/LJColorMFPM175</a>
Заказ дополнительных договоров на обслуживание от HP	<a href="http://www.hp.com/go/carepack">www.hp.com/go/carepack</a>
Регистрация изделия	<a href="http://www.register.hp.com">www.register.hp.com</a>



## Повторная упаковка устройства

Если Служба поддержки пользователей HP примет решение о необходимости отправки вашего устройства в HP для ремонта, следует выполнить следующие действия для повторной упаковки перед транспортировкой.

△ **ПРЕДУПРЕЖДЕНИЕ.** Ответственность за повреждение во время транспортировки, вызванное неправильной упаковкой, лежит на пользователе.

1. Извлеките и оставьте у себя печатающие картриджи.

△ **ПРЕДУПРЕЖДЕНИЕ.** Перед транспортировкой продукта *очень важно* удалить картриджи. Если во время транспортировки картридж печати находится внутри устройства, возможна утечка тонера и загрязнение механизма печати и прочих деталей.

Чтобы избежать повреждения картриджей, не прикасайтесь к роликам, и храните их в оригинальном упаковочном материале. Это позволит защитить картриджи от воздействия света.

2. Отсоедините и сохраните кабель питания, интерфейсный кабель и дополнительные принадлежности.

3. По возможности приложите образцы отпечатков и от 50 до 100 листов бумаги или иного носителя для печати, работа с которым сопровождалась дефектами.

4. В США позвоните в центр поддержки клиентов HP для запроса нового упаковочного материала. В других странах/регионах, если возможно, следует использовать оригинальный упаковочный материал.



---

# В Характеристики

- [Физические характеристики](#)
- [Потребляемая мощность, электрические характеристики и акустическая эмиссия](#)
- [Требования к условиям окружающей среды](#)

## Физические характеристики

Таблица В-1 Физические характеристики<sup>1</sup>

Характеристика	Цветное МФУ HP LaserJet Pro 100 M175
Вес изделия	15,8 кг
Высота изделия	337 мм
Ширина изделия	323 мм
Длина изделия	442 мм

<sup>1</sup> Значения основываются на предварительных данных. См. [www.hp.com/support/LJColorMFPM175](http://www.hp.com/support/LJColorMFPM175).

## Потребляемая мощность, электрические характеристики и акустическая эмиссия

Последние сведения см. по адресу [www.hp.com/support/LJColorMFPM175](http://www.hp.com/support/LJColorMFPM175).

- △ **ПРЕДУПРЕЖДЕНИЕ.** Требования к электропитанию зависят от страны/региона, где было продано устройство. Не изменяйте рабочее напряжение. Это приведет к повреждению устройства и аннулированию гарантии на него.

## Требования к условиям окружающей среды

Таблица В-2 Требования к условиям окружающей среды

	Эксплуатационные <sup>1</sup>	Для хранения <sup>1</sup>
Температура	10° - 32,5°C	0° - 35°C
Относительная влажность	10% - 80%	10% - 80%

<sup>1</sup> Значения основываются на предварительных данных. См. [www.hp.com/support/LJColorMFPM175](http://www.hp.com/support/LJColorMFPM175).

---

# Г Регламентирующая информация

- [Правила FCC](#)
- [Программа поддержки экологически чистых изделий](#)
- [Декларация о соответствии \(базовые модели\)](#)
- [Декларации о соответствии \(беспроводные модели\)](#)
- [Положения о безопасности](#)
- [Дополнительные положения для беспроводных устройств](#)

## Правила FCC

Данное устройство проверено и признано соответствующим требованиям, предъявляемым к цифровым устройствам класса В, согласно Части 15 Правил FCC. Эти ограничения разработаны с целью обеспечения защиты от вредного излучения устройства в жилой зоне. Данное изделие генерирует, использует и излучает электромагнитные волны в радиодиапазоне. Если данное оборудование не устанавливать и не использовать в соответствии с инструкциями, оно может создавать недопустимые помехи для беспроводной связи. Однако нет гарантии, что такие помехи не могут возникнуть вследствие тех или иных конкретных условий установки. Если это оборудование оказывает нежелательное влияние на прием радио- или телевизионных сигналов, что можно установить выключением и включением оборудования, пользователь может попытаться устранить влияние одним или несколькими из следующих средств:

- Перенаправить приемную антенну или переставить ее в другое место.
- Увеличить расстояние между оборудованием и приемником.
- Подключить оборудование и приемник к сетевым розеткам разных цепей питания.
- Обратиться к Вашему продавцу или опытному радио/телевизионному технику.

---

 **ПРИМЕЧАНИЕ.** Любые изменения или модификации устройства принтера, не одобренные компанией HP, могут привести к лишению пользователя права на использование данного оборудования.

Чтобы соответствовать требованиям, предъявляемым к цифровым устройствам класса В, согласно Части 15 Правил FCC, необходимо использовать экранированный интерфейсный кабель.

---

# Программа поддержки экологически чистых изделий

## Защита окружающей среды

Компания Hewlett-Packard обязуется поставлять изделия высокого качества, соответствующие требованиям по защите окружающей среды. Данное изделие разработано на основе применения технических решений, позволяющих свести к минимуму негативное воздействие на окружающую среду.

## Образование озона

При работе данного изделия озон (O<sub>3</sub>) практически не выделяется.

## Потребление электроэнергии

При работе в режиме готовности или режиме Ожидание происходит значительное снижение потребления электроэнергии, что помогает экономить природные ресурсы и деньги без ущерба для высоких эксплуатационных характеристик изделия. Печатное оборудование Hewlett-Packard, помеченное логотипом ENERGY STAR® отмечено управлением по охране окружающей среды США ENERGY STAR для устройств обработки изображений. На продуктах, отмеченных знаком ENERGY STAR появляется следующая отметка:



Дополнительные сведения о продуктах, помеченных логотипом ENERGY STAR:

[www.hp.com/go/energystar](http://www.hp.com/go/energystar)

## Использование бумаги

Функции двусторонней печати вручную и печати N страниц на листе (печать нескольких страниц на одном листе) данного продукта позволяют снизить потребление бумаги и, соответственно, расход природных ресурсов для ее изготовления.

## Пластмассовые материалы

В соответствии с международными стандартами все пластмассовые детали весом более 25 г снабжены маркировкой, которая облегчает идентификацию и утилизацию материалов после окончания срока службы изделия.

## Расходные материалы для печати HP LaserJet

Бесплатная программа HP Planet Partners упрощает процедуру возврата и утилизации картриджей HP LaserJet. Информационные материалы о программе на разных языках и соответствующие инструкции вкладываются во все комплекты новых печатных картриджей и наборы расходных материалов для принтеров HP LaserJet. Ваша помощь в сокращении

вредного влияния на окружающую среду будет более значительной при возврате нескольких картриджей вместе.

Компания HP стремится предоставить высококачественные продукты и услуги, которые не наносят вред окружающей среде на всех стадиях: с начального этапа проектировки и производства до передачи клиенту и последующей утилизации изделия. Компания HP гарантирует всем участникам программы HP Planet Partners, что все картриджи HP LaserJet перерабатываются правильно, а пластиковые и металлические компоненты восстанавливаются и используются в новых изделиях, не нанося вред окружающей среде. Так как переработанный картридж перерабатывается и используется в новых изделиях, он не будет возвращен отправителю. Благодарим за заботу об окружающей среде!

 **ПРИМЕЧАНИЕ.** Используйте этикетку возврата для возврата только оригинальных картриджей HP LaserJet. Не используйте эту этикетку для возврата струйных картриджей HP, картриджей других производителей, заправленных, измененных или возвращенных по гарантии картриджей. Информацию по переработке струйных картриджей HP см. на веб-узле <http://www.hp.com/recycle>.

## Инструкции для возврата и переработки

### США и Пуэрто-Рико

Этикетка, которая прилагается к коробке тонера HP LaserJet, предназначена для возврата и переработки одного или нескольких использованных картриджей HP LaserJet. Следуйте следующим инструкциям.

#### Возврат нескольких элементов (нескольких картриджей)

1. Запакуйте каждый картридж HP LaserJet в оригинальную коробку.
2. Свяжите упаковки картриджей вместе скотчем или упаковочной лентой. Общий вес коробки может составлять до 31 кг (70 фунтов).
3. Используйте одну карточку с отметкой об уплате почтовых расходов.

#### ИЛИ

1. Используйте собственную коробку или закажите бесплатную коробку для картриджей (рассчитана на общий вес картриджей HP LaserJet до 31 кг (70 фунтов)) по адресу [www.hp.com/recycle](http://www.hp.com/recycle) или по телефону 1-800-340-2445.
2. Используйте одну карточку с отметкой об уплате почтовых расходов.

#### Возврат одного картриджа

1. Запакуйте картридж HP LaserJet в его оригинальную коробку.
2. Наклейте почтовую карточку на переднюю часть коробки.

#### Доставка

Для США и Пуэрто-Рико - для возврата картриджа печати HP LaserJet используйте предоплаченные и с уже нанесенным адресом транспортные этикетки из комплекта поставки. Если используете этикетки UPS, отдайте пакет водителю UPS при следующей доставке или



отправке, или отнесите пакет самостоятельно в авторизованный пункт UPS (вызов курьера UPS по стандартному тарифу для этой услуги). Адрес ближайшего пункта UPS можно узнать по телефону +1-800-PICKUPS или на веб-сайте [www.ups.com](http://www.ups.com).

При возврате пакета с этикеткой FedEx передайте пакет курьеру почтовой службы США или водителю FedEx при следующей доставке или отправке (вызов курьера FedEx оплачивается по стандартному тарифу для этой услуги). Или отнесите упакованные картриджи в любой офис почтовой службы США или в любой пункт FedEx. Адрес ближайшего офиса почтовой службы США можно узнать по телефону 1-800-ASK-USPS или на веб-сайте [www.ups.com](http://www.ups.com). Адрес ближайшего пункта FedEx можно узнать по телефону 1-800-GOFEDEx или на веб-сайте [www.fedex.com](http://www.fedex.com).

Для получения дополнительных сведений или для заказа наклеек или коробок для возврата перейдите по адресу [www.hp.com/recycle](http://www.hp.com/recycle) или позвоните по телефону 1-800-340-2445. Информация может быть изменена без предварительного уведомления.

### Жители Аляски и Гавайских островов

Не используйте наклейку почтовой службы UPS. Для получения информации и инструкций обращайтесь по телефону: 1-800-340-2445. По соглашению между HP и почтовой службой США жителям Аляски и Гавайских островов картриджи на замену доставляются бесплатно.

### Возврат картриджей для потребителей за пределами США

Для участия в программе возврата и переработки HP Planet Partners следуйте простым инструкциям в руководстве по переработке (вложено в упаковку нового картриджа) или перейдите по адресу [www.hp.com/recycle](http://www.hp.com/recycle). Выберите свою страну/регион и изучите соответствующие указания по возврату расходных материалов для печати HP LaserJet.

### Бумага

Данное устройство может работать с переработанной бумагой, если она отвечает требованиям, изложенным в документе *HP LaserJet Printer Family Print Media Guide (Руководство по носителям для печати на принтерах семейства HP LaserJet)*. Данное устройство работает с бумагой, переработанной по стандарту EN12281:2002.

### Ограничения для материалов

В данном изделии HP отсутствует ртуть.

В данном изделии HP не используются аккумуляторные батареи.

## Утилизация использованного оборудования частными пользователями в странах Европейского Союза

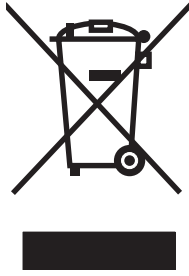

Наличие этого символа на изделии или на его упаковке означает, что данное изделие нельзя утилизировать вместе с другими бытовыми отходами. На пользователя лежит ответственность по утилизации неисправного оборудования путем его сдачи в специальные пункты сбора на вторичную переработку неисправного электрического и электронного оборудования. Раздельный сбор и вторичная переработка неисправного оборудования поможет сохранить природные ресурсы и при этом гарантируется, что его вторичная переработка будет выполнена без ущерба здоровью людей и окружающей среде. Для получения дополнительной информации о том, куда можно сдать неисправное оборудование на вторичную переработку, обратитесь в местные муниципальные органы, местную службу утилизации бытовых отходов или магазин, где приобретено изделие.

## Химические вещества

В соответствии с законодательными требованиями, такими как REACH (Regulation EC No 1907/2006 of the European Parliament and the Council), компания HP предоставляет своим клиентам информацию о химических веществах, содержащихся в наших продуктах. Отчет с информацией о химических веществах для данного продукта доступен по адресу: [www.hp.com/go/reach](http://www.hp.com/go/reach).

## Таблица безопасности материалов (MSDS)

Таблицы безопасности материалов (MSDS) для расходных материалов, содержащих химические вещества (например, тонер), можно получить на Web-узле HP по адресу [www.hp.com/go/msds](http://www.hp.com/go/msds) или [www.hp.com/hpinfo/community/environment/productinfo/safety](http://www.hp.com/hpinfo/community/environment/productinfo/safety).

## Дополнительная информация

Для получения информации об указанных ниже вопросах, касающихся защиты окружающей среды:

- таблицу с данными, относящимися к защите окружающей среды, для данного и многих других изделий HP;
- обязательства HP по защите окружающей среды;
- систему управления защитой окружающей среды HP;
- сведения о программе по возврату и переработке изделий HP по окончании срока их службы;
- таблицу безопасности материалов;

Откройте [www.hp.com/go/environment](http://www.hp.com/go/environment) или [www.hp.com/hpinfo/globalcitizenship/environment](http://www.hp.com/hpinfo/globalcitizenship/environment).

# Декларация о соответствии (базовые модели)

## Декларация о соответствии

в соответствии с ISO/IEC 17050-1 и EN 17050-1

**Название производителя:** Hewlett-Packard Company DoC#: BOISB-1001-02-rel.1.0

**Адрес производителя:** 11311 Chinden Boulevard  
Boise, Idaho 83714-1021, USA

заявляет о том, что изделие

**Наименование изделия:** Цветное МФУ HP LaserJet Pro 100 M175a

**Нормативный номер модели<sup>2)</sup>** BOISB-1001-02

**Модификации изделия:** BCE

**Картриджи:** CE310A, CE311A, CE312A, CE313A

**соответствует следующим техническим требованиям:**

**БЕЗОПАСНОСТЬ:** IEC 60950-1:2005 / EN60950-1: 2006 +A11  
IEC 60825-1:2006 / EN 60825-1:2007 (лазерные/светодиодные изделия класса 1)  
IEC 62311:2007 / EN 62311:2008  
GB4943-2001

**ЭМС:** CISPR22:2005 +A1/ EN55022:2006 +A1 — класс B<sup>1)</sup>  
EN 61000-3-2:2006  
EN 61000-3-3:1995 +A1 +A2  
EN 55024:1998 +A1 +A2  
FCC раздел 47 CFR, часть 15 – класс B<sup>1)</sup> / ICES-003, Выпуск 4  
GB9254-2008, GB17625.1-2003

**ИСПОЛЬЗОВАНИЕ ЭНЕРГИИ:** Regulation (EC) No. 1275/2008  
Процедура испытаний оборудования формирования и обработки изображений в соответствии с требованиями стандарта ENERGY STAR® к типичному потреблению электроэнергии (TEC)

### Дополнительная информация:

Данное изделие соответствует требованиям Директивы 2004/108/EC об электромагнитной совместимости, Директивы 2006/95/EC о низком напряжении, Директивы 2005/32/EC (Приложение CE-Marking) об окончательном радио- и телекоммуникационном оборудовании и снабжено соответствующей маркировкой CE .

Данное устройство соответствует части 15 Правил Федеральной комиссии по связи США (FCC). Эксплуатация допускается при соблюдении двух условий, а именно: (1) данное устройство не должно создавать помехи; (2) данное устройство должно работать в условиях любых помех, включая те, которые могут вызывать сбои в работе.

1. Изделие было протестировано в типичной конфигурации на персональных компьютерах систем Hewlett-Packard.
2. В соответствии с требованиями, этому продукту присвоен Регулятивный номер модели. Этот номер не следует путать с названием или номерами изделия.

**Boise, Idaho USA**

**Октябрь 2010**

**Только для целей регламентирования**

Европа: Местное отделение продаж и обслуживания клиентов компании Hewlett-Packard либо по адресу: Hewlett-Packard GmbH, Department HQ-TRE / Standards Europe, Herrenberger Strasse 140, D-71034, Böblingen (факс: +49-7031-14-3143) [www.hp.com/go/certificates](http://www.hp.com/go/certificates)

США: Product Regulations Manager, Hewlett-Packard Company, PO Box 15, Mail Stop 160, Boise, Idaho 83707-0015 (телефон: 208-396-6000)

# Декларации о соответствии (беспроводные модели)

## Декларация о соответствии

в соответствии с ISO/IEC 17050-1 и EN 17050-1

**Название производителя:** Hewlett-Packard Company DoC#:BOISB-1001-03-rel.1.0

**Адрес производителя:** 11311 Chinden Boulevard  
Boise, Idaho 83714-1021, USA

заявляет о том, что изделие

**Наименование изделия:** Цветное МФУ HP LaserJet Pro 100 M175nw

**Нормативный номер модели<sup>2)</sup>** BOISB-1001-03

**Модификации изделия:** BCE

**Радиомодуль<sup>3)</sup>** SDGOB – 0892

**Картриджи:** CE310A, CE311A, CE312A, CE313A

**соответствует следующим техническим требованиям:**

**БЕЗОПАСНОСТЬ:** IEC 60950-1:2005 / EN60950-1: 2006 +A11  
IEC 60825-1:2006 / EN 60825-1:2007 (лазерные/светодиодные изделия класса 1)  
IEC 62311:2007 / EN 62311:2008  
GB4943-2001

**ЭМС:** CISPR22:2005 +A1/ EN55022:2006 +A1 — класс B<sup>1)</sup>  
EN 61000-3-2:2006  
EN 61000-3-3:1995 +A1 +A2  
EN 55024:1998 +A1 +A2  
FCC раздел 47 CFR, часть 15 – класс B<sup>1)</sup> / ICES-003, Выпуск 4  
GB9254-2008, GB17625.1-2003

**Радиомодуль<sup>5)</sup>** EN 301 489-1:V1.8.1 / EN 301 489-17:V1.3.2  
EN 300 328: V1.7.1  
Том 47 Свода федеральных правил (CFR) Федеральной комиссии связи (FCC) США, часть 15, подраздел C (раздел 15.247) / IC: RSS-210

**ИСПОЛЬЗОВАНИЕ ЭНЕРГИИ:** Regulation (EC) No. 1275/2008  
Процедура испытаний оборудования формирования и обработки изображений в соответствии с требованиями стандарта ENERGY STAR® к типичному потреблению электроэнергии (TEC)

**Дополнительная информация:**

Данное изделие соответствует требованиям Директивы R&TTE, Директивам 1999/5/EC Annex IV, Директиве EMC Directive 2004/108/EC, Директиве 2006/95/EC о низком напряжении, Директиве EuP 2005/32/EC и снабжено соответствующей маркировкой CE

(  ).

Данное устройство соответствует части 15 Правил Федеральной комиссии по связи США (FCC). Эксплуатация допускается при соблюдении двух условий, а именно: (1) данное устройство не должно создавать помехи; (2) данное устройство должно работать в условиях любых помех, включая те, которые могут вызывать сбои в работе.

1. Изделие было протестировано в типичной конфигурации на персональных компьютерах систем Hewlett-Packard.
2. В соответствии с требованиями, этому продукту присвоен Регулятивный номер модели. Этот номер не следует путать с названием или номерами изделия.
3. Данное изделие оснащается радиомодулем, которому присвоен регулятивный номер модели SDGOB-0892 в соответствии с техническими нормативными требованиями стран/регионов, в которые поставляется данное изделие.

**Boise, Idaho USA**

**Октябрь 2010**

**Только для целей регламентирования**

Европа:	Местное отделение продаж и обслуживания клиентов компании Hewlett-Packard либо по адресу: Hewlett-Packard GmbH, Department HQ-TRE / Standards Europe, Herrenberger Strasse 140, D-71034, Böblingen (факс: +49-7031-14-3143) <a href="http://www.hp.com/go/certificates">www.hp.com/go/certificates</a>
США:	Product Regulations Manager, Hewlett-Packard Company, PO Box 15, Mail Stop 160, Boise, Idaho 83707-0015 (телефон: 208-396-6000)

# Положения о безопасности

## Лазерная безопасность

Центром по контролю над оборудованием и радиационной безопасностью (CDRH) Управления по контролю за продуктами и лекарствами США введены нормативы в отношении товаров на основе лазерных технологий, произведенных после 1 августа 1976 года. Соблюдение этих нормативов производителями товаров, распространяемых на территории Соединенных Штатов Америки, является обязательным. Данное устройство отнесено к "классу 1" изделий на основе лазерных технологий согласно стандарту на излучение устройств, введенному Министерством здравоохранения и социального обеспечения (DHHS) США в соответствии с Законом о контроле над излучениями в интересах здравоохранения и безопасности (1968 г.). Так как лазерное излучение внутри устройства не выходит за пределы защитного кожуха и наружных крышек, распространение лазерного луча во внешнюю среду в штатных условиях исключено.

- △ **ВНИМАНИЕ!** Использование средств управления, регулировка или выполнение процедур, не указанных в настоящем руководстве пользователя, может привести к воздействию опасного излучения.

## Правила DOC для Канады

Complies with Canadian EMC Class B requirements.

« Conforme à la classe B des normes canadiennes de compatibilité électromagnétiques. « CEM ». »

## Заявление VCCI (Япония)

この装置は、情報処理装置等電波障害自主規制協議会（VCCI）の基準に基づくクラスB情報技術装置です。この装置は、家庭環境で使用することを目的としていますが、この装置がラジオやテレビジョン受信機に近接して使用されると、受信障害を引き起こすことがあります。  
取扱説明書に従って正しい取り扱いをして下さい。

## Инструкции относительно кабеля питания

Убедитесь, что источник питания соответствует техническим требованиям устройства. Максимально допустимое напряжение указано на этикетке устройства. Устройство использует напряжение переменного тока 110-127 или 220-240 и 50/60 Гц.

Подключите кабель питания к устройству и заземленной розетке.

- △ **ПРЕДУПРЕЖДЕНИЕ.** Для избежания поломок, используйте только кабель, поставляемый вместе с устройством.

## Правила для шнуров питания (Япония)

製品には、同梱された電源コードをお使い下さい。  
同梱された電源コードは、他の製品では使用出来ません。

## Директива EMC (Корея)

B급 기기 (가정용 방송통신기기)	이 기기는 가정용(B급)으로 전자파적합등록을 한 기기로서 주로 가정에서 사용하는 것을 목적으로 하며, 모든 지역에서 사용할 수 있습니다.
-----------------------	--



## Заявление о лазерной безопасности (Финляндия)

### Luokan 1 laserlaite

Klass 1 Laser Apparat

HP LaserJet Pro 100 color M175a, M175nw, laserkirjoitin on käyttäjän kannalta turvallinen luokan 1 laserlaite. Normaalisissa käytössä kirjoittimen suojakoteloointi estää lasersäteen pääsyn laitteen ulkopuolelle. Laitteen turvallisuusluokka on määritetty standardin EN 60825-1 (2007) mukaisesti.

### VAROITUS !

Laitteen käyttäminen muulla kuin käyttöohjeessa mainitulla tavalla saattaa altistaa käyttäjän turvallisuusluokan 1 ylittävälle näkymättömälle lasersäteilylle.

### VARNING !

Om apparaten används på annat sätt än i bruksanvisning specificerats, kan användaren utsättas för osynlig laserstrålning, som överskrider gränsen för laserklass 1.

### HUOLTO

HP LaserJet Pro 100 color M175a, M175nw - kirjoittimen sisällä ei ole käyttäjän huollettavissa olevia kohteita. Laitteen saa avata ja huoltaa ainoastaan sen huoltamiseen koulutettu henkilö. Tällaiseksi huoltotoimenpiteeksi ei katsota väriainekasetin vaihtamista, paperiradan puhdistusta tai muita käyttäjän käsikirjassa lueteltuja, käyttäjän tehtäväksi tarkoitettuja ylläpitotoimia, jotka voidaan suorittaa ilman erikoistyökaluja.

### VARO !

Mikäli kirjoittimen suojakotelo avataan, olet alttiina näkymättömälle lasersäteilylle laitteen ollessa toiminnassa. Älä katso säteeseen.

### VARNING !

Om laserprinterns skyddshölje öppnas då apparaten är i funktion, utsättas användaren för osynlig laserstrålning. Betrakta ej strålen.

Tiedot laitteessa käytettävän laserdiodin säteilyominaisuuksista: Aallonpituus 775-795 nm Teho 5 m W Luokan 3B laser.

## Заявление GS (Германия)

Das Gerät ist nicht für die Benutzung im unmittelbaren Gesichtsfeld am Bildschirmarbeitsplatz vorgesehen. Um störende Reflexionen am Bildschirmarbeitsplatz zu vermeiden, darf dieses Produkt nicht im unmittelbaren Gesichtsfeld platziert werden.

## Таблица веществ (Китай)

### 有毒有害物质表

根据中国电子信息产品污染控制管理办法的要求而出台

部件名称	有毒有害物质和元素					
	铅 (Pb)	汞 (Hg)	镉 (Cd)	六价铬 (Cr(VI))	多溴联苯 (PBB)	多溴二苯醚 (PBDE)
打印引擎	X	0	X	0	0	0
控制面板	0	0	0	0	0	0
塑料外壳	0	0	0	0	0	0
格式化板组件	X	0	0	0	0	0
碳粉盒	X	0	0	0	0	0

3685

0：表示在此部件所用的所有同类材料中，所含的此有毒或有害物质均低于 SJ/T11363-2006 的限制要求。

X：表示在此部件所用的所有同类材料中，至少一种所含的此有毒或有害物质高于 SJ/T11363-2006 的限制要求。

注：引用的“环保使用期限”是根据在正常温度和湿度条件下操作使用产品而确定的。

## Директива, ограничивающая содержание вредных веществ (Турция)

Türkiye Cumhuriyeti: EEE Yönetmeliğine Uygundur

# Дополнительные положения для беспроводных устройств

## Положение о соответствии требованиям FCC - США

### Exposure to radio frequency radiation

- △ **ПРЕДУПРЕЖДЕНИЕ.** The radiated output power of this device is far below the FCC radio frequency exposure limits. Nevertheless, the device shall be used in such a manner that the potential for human contact during normal operation is minimized.

In order to avoid the possibility of exceeding the FCC radio frequency exposure limits, human proximity to the antenna shall not be less than 20 cm during normal operation.

This device complies with Part 15 of FCC Rules. Operation is subject to the following two conditions: (1) this device may not cause interference, and (2) this device must accept any interference, including interference that may cause undesired operation of the device.

- △ **ПРЕДУПРЕЖДЕНИЕ.** Based on Section 15.21 of the FCC rules, changes of modifications to the operation of this product without the express approval by Hewlett-Packard Company may invalidate its authorized use.

## Положения для Австралии

This device incorporates a radio-transmitting (wireless) device. For protection against radio transmission exposure, it is recommended that this device be operated no less than 20 cm from the head, neck, or body.

## Положение для Бразилии (ANATEL)

Este equipamento opera em caráter secundário, isto é, não tem direito à proteção contra interferência prejudicial, mesmo de estações do mesmo tipo, e não pode causar interferência a sistemas operando em caráter primário.

## Положения для Канады

**For Indoor Use.** This digital apparatus does not exceed the Class B limits for radio noise emissions from digital apparatus as set out in the radio interference regulations of the Canadian Department of Communications. The internal wireless radio complies with RSS 210 of Industry Canada.

**Pour l'usage d'intérieur.** Le présent appareil numérique n'émet pas de bruits radioélectriques dépassant les limites applicables aux appareils numériques de Classe B prescrites dans le règlement sur le brouillage radioélectrique édicté par le Ministère des Communications du Canada. Le composant RF interne est conforme à la norme CNR-210 d'Industrie Canada.

## Регламентирующая информация для Европейского Союза (ЕС)

Функции дистанционной передачи информации данного устройства могут использоваться в следующих странах/регионах ЕС и Европейской ассоциации свободной торговли:

Австрия, Бельгия, Болгария, Кипр, Чехия, Дания, Эстония, Финляндия, Франция, Германия, Греция, Венгрия, Исландия, Ирландия, Италия, Латвия, Лихтенштейн, Литва, Люксембург,

Мальта, Нидерланды, Норвегия, Польша, Португалия, Румыния, Словакия, Словения, Испания, Швеция, Швейцария и Великобритания.

## Примечание для использования во Франции

For 2.4 GHz Wireless LAN operation of this product certain restrictions apply: This equipment may be used indoor for the entire 2400-2483.5 MHz frequency band (channels 1-13). For outdoor use, only 2400-2454 MHz frequency band (channels 1-9) may be used. For the latest requirements, see [www.arcep.fr](http://www.arcep.fr).

L'utilisation de cet équipement (2.4 GHz Wireless LAN) est soumise à certaines restrictions : Cet équipement peut être utilisé à l'intérieur d'un bâtiment en utilisant toutes les fréquences de 2400-2483.5 MHz (Chaîne 1-13). Pour une utilisation en environnement extérieur, vous devez utiliser les fréquences comprises entre 2400-2454 MHz (Chaîne 1-9). Pour les dernières restrictions, voir, [www.arcep.fr](http://www.arcep.fr).

## Примечание для использования в России

Существуют определенные ограничения по использованию беспроводных сетей (стандарта 802.11 b/g) с рабочей частотой 2,4 ГГц: Данное оборудование может использоваться внутри помещений с использованием диапазона частот 2400-2483,5 МГц (каналы 1-13). При использовании внутри помещений максимальная эффективная изотропно-излучаемая мощность (ЭИИМ) должна составлять не более 100мВт.

## Положение для Кореи

**당해 무선설비는 운용 중 전파혼선 가능성이 있음**

## Положения для Тайваня

### 低功率電波輻射性電機管理辦法

第十二條 經型式認證合格之低功率射頻電機，非經許可，公司、商號或使用者均不得擅自變更頻率、加大功率或變更原設計之特性及功能。

第十四條 低功率射頻電機之使用不得影響飛航安全及干擾合法通信；經發現有干擾現象時，應立即停用，並改善至無干擾時方得繼續使用。前項合法通信，指依電信法規定作業之無線電通信。低功率射頻電機須忍受合法通信或工業、科學及醫療用電波輻射性電機設備之干擾。

# Указатель

## А

акустические  
характеристики 198  
альбомная ориентация  
параметр (Windows) 96

## Б

барабан  
гарантия 189  
барабан переноса изображений  
гарантия 189  
микросхема памяти 190  
хранение 73  
барабан переноса изображений,  
номер детали 184  
барабан переноса изображения  
проверка на предмет  
повреждений 75  
беспроводная сеть  
защита 47  
инфраструктура 46  
компьютер-компьютер 46  
конфигурация компьютер-  
компьютер 48  
настройка при помощи  
USB 28, 45  
настройка при помощи  
WPS 28, 45  
отключение 46  
режимы связи 46  
установка драйвера 45  
беспроводная сеть компьютер-  
компьютер  
конфигурация 48  
описание 47  
блокировка  
устройство 141  
борьба с подделками расходных  
материалов 73

## Буклеты

печать (Windows) 107

## бумага

выбор 170  
замятия 162  
ориентация при загрузке 60  
параметры  
копирования 123  
первая страница 33  
печать на фирменных  
бланках или печатных  
формах (Windows) 99  
поддерживаемые  
размеры 55  
произвольного формата,  
настройка в Macintosh 32  
страниц на листе 34

бумага, заказ 184

## бумага, обложки

печать (Windows) 103

## бумага, специальная

печать (Windows) 101

## В

в градациях серого,  
Windows 99

Вид, продукт 5

вкладка Сервис  
Macintosh 35

## влажностные

характеристики 198

## внимание iii

## водяные знаки

добавление (Windows) 106

Водяные знаки 33

выравнивание цвета,  
калибровка 171

## Г

## гарантия

барабан переноса  
изображений 189  
картриджи печати 188  
лицензия 191  
устройство 186

горячая линия по  
расследованию подделок 73  
горячая линия HP по  
расследованию подделок 73  
готовые наборы (Mac) 33

## Д

двусторонняя печать  
ориентация бумаги при  
загрузке 60  
Windows 93

декларация о  
соответствии 205, 207  
демонстрационная  
страница 136

дефекты, повторяющиеся 75

Директива Кореи EMC 210

документы малого формата  
копирование 117

дополнительные  
принадлежности  
заказ 183, 184

драйвер принтера  
настройка беспроводной  
сети 45

## драйверы

готовые наборы (Mac) 33  
изменение настроек  
(Mac) 30  
изменение настроек  
(Windows) 21  
настройки (Windows) 87

- параметры (Mac) 33
- смена типов и форматов бумаги 54
- страница расхода 136
- драйверы принтера
  - выбор 172
- драйверы принтера (Windows)
  - настройки 87
- драйверы принтеров (Mac)
  - изменение настроек 30
  - настройки 33
- драйверы принтеров (Windows)
  - изменение настроек 20, 21
- дуплексная печать
  - Windows 93

## Е

- Европейский Союз,
  - утилизация 204

## Ж

- журнал цветной печати 136

## З

- загрузка бумаги
  - подающий лоток 59
- задание печати
  - изменение параметров 20
  - отмена 32, 86
- задержка режима ожидания
  - включение 142
  - выключение 142
- задняя дверца
  - замятия 166
- заказ
  - номера деталей для 184
  - расходные материалы и дополнительные принадлежности 184
- заказ расходных материалов
  - Web-узлы 183
- замятие бумаги. *См. раздел* замятия
- замятие носителя. *См. раздел* замятия
- замятия
  - выходной лоток,
    - устранение 166
  - задняя дверца,
    - устранение 166
  - лотки, очистка 165

- причины 162
- статистика числа замятых страниц 136
- устройство подачи документов,
  - устранение 164
- затемнение, параметры контрастности
  - копирование 122
- захват цвета 112
- Заявление о лазерной безопасности для Финляндии 211
- заявление о соответствии нормативам VCCI для Японии 209
- заявления о безопасности 209, 211

## И

- изделие
  - программное обеспечение для Windows 17
- изделие, не содержащее ртути 203
- изменение формата документов
  - копирование 119
  - Macintosh 32
  - Windows 105
- интерактивная поддержка 194
- инфраструктурный режим связи в беспроводной сети
  - описание 47

## К

- картриджи
  - гарантия 188
  - других производителей 73
  - микросхема памяти 190
  - номера частей 184
  - переработка 72
  - состояние Macintosh 35
  - страница состояния расходных материалов 136
  - утилизация 201
  - хранение 73
- картриджи для печати
  - переработка 72

- картриджи печати
  - гарантия 188
  - страница состояния расходных материалов 136
- картриджи тонера. *См. раздел* картриджи печати
- картриджи, печать
  - состояние Macintosh 35
- качество
  - параметры копирования 120
  - параметры печати (Macintosh) 32
- качество печати
  - улучшение 168
  - улучшение (Windows) 91
- книжная ориентация
  - параметр, (Windows) 96
- количество копий,
  - изменение 116
- количество страниц 136
- конверты
  - ориентация при загрузке 60
- Контроль края 112
- Конфигурация USB 42
- копии
  - изменение количества (Windows) 88
- копии нестандартного формата 119
- копирование
  - без полей 123
  - восстановление параметров по умолчанию 124
  - двустороннее 127
  - качество, настройка 120
  - контрастность,
    - регулировка 122
  - меню копирования 15
  - несколько копий 116
  - одним касанием 116
  - отмена 118
  - параметры бумаги 123
  - параметры
    - контрастности 122
  - сортировка 119
  - увеличение 119
  - уменьшение 119
  - фотографии 125

## Л

лицензия, программное обеспечение 191  
лотки  
емкость 60  
замятия, очистка 165  
ориентация бумаги 60

## М

масштабирование документов  
копирование 119  
Macintosh 32  
Windows 105  
межсетевой экран 44  
меню  
меню копирования 15  
Обслуживание 12  
Отчеты 10  
сетевая установка 13  
установка системы 10  
Меню "Сетевая установка" 13  
меню "Установка системы" 10  
меню панели управления  
карта меню, печать 136  
микросхема памяти, барабан переноса изображений  
описание 190  
микросхема памяти, картридж  
описание 190

## Н

настройка  
сети 13  
цвета 110  
настройка бумаги произвольного формата  
Macintosh 32  
настройки драйвера Macintosh  
бумага произвольного формата 32  
Настройки пониженного энергопотребления  
включение 142  
выключение 142  
нахождение  
замятий 163  
Нейтральный серый 112  
нескольких страниц на листе  
печать (Windows) 95  
несколько страниц на листе 34

нестандартные параметры печати (Windows) 88  
номер модели 6  
номера частей  
картриджи 184  
носители  
произвольного формата, настройка в Macintosh 32  
носитель для печати  
первая страница 33  
поддерживаемые  
размеры 55  
поддерживаемый 55  
страниц на листе 34

## О

Обслуживание, меню 12  
ограничения для материалов 203  
операции печати 85  
операционные системы семейства Windows, поддерживаемые 18  
операционные системы, сети 40  
ориентация  
бумаги, при загрузке 60  
изменение (Windows) 96  
ориентация страницы  
изменение (Windows) 96  
осветление  
контрастность копий 122  
Открытие драйверов принтера (Windows) 87  
отмена  
задания копирования 118  
задания на сканирование 131  
задания печати 32, 86  
отсеки, выходные  
замятие, устранение 166  
отчеты  
демонстрационная страница 10  
журнал использования  
цвета 10  
карта меню 10  
качество печати  
страницы 10  
список шрифтов PCL 10

список шрифтов PCL 6 10  
список шрифтов PS 10  
статистика сети 10  
страница диагностики 10  
страница конфигурации 10  
страница обслуживания 10  
страница расхода 10  
страница состояния  
расходных материалов 10  
очистка  
принтер 144  
стекло 121, 133  
тракт прохождения  
бумаги 145, 171  
очищение  
наружной поверхности 146  
ошибки  
программное обеспечение 180

## П

п/д (пикселей на дюйм), разрешение сканирования 132  
панель управления  
карта меню, печать 136  
меню 10  
параметры 29  
сообщения, устранение неполадок 154  
страница очистки, печать 145  
типы сообщений 154  
параметры  
готовые наборы драйверов (Mac) 33  
драйверы 21  
драйверы (Mac) 30  
отчет о сетевых параметрах 136  
приоритет 29  
параметры контрастности копирования 122  
параметры по умолчанию, восстановление 153  
параметры цвета  
настройка (Windows) 97  
регулировка 169  
HP EasyColor (Windows) 113



- первая страница
    - другая бумага 33
  - переработка
    - возврат расходных материалов HP и программа защиты окружающей среды 202
  - переработка расходных материалов 72
  - печатающие картриджи
    - других производителей 73
    - утилизация 201
    - хранение 73
  - печатные формы
    - печать (Windows) 99
  - печать
    - без полей 123
    - настройки (Windows) 87
    - параметры (Mac) 33
    - Macintosh 32
  - печать без полей 123
  - печать n страниц
    - выбор (Windows) 95
  - пикселей на дюйм (п/д), разрешение сканирования 132
  - ПО HP-UX 24
  - ПО Linux 24
  - ПО UNIX 24
  - повторная упаковка устройства 195
  - повторяющиеся дефекты, устранение неполадок 75
  - подающий лоток
    - вместимость 60
    - загрузка 59
  - подбор цветов 114
  - поддельные расходные материалы 73
  - поддерживаемые носители 55
  - поддерживаемые операционные системы 26
  - поддержка
    - интерактивная 194
    - повторная упаковка устройства 195
  - поддержка заказчиков
    - интерактивная 194
  - поддержка клиентов
    - повторная упаковка устройства 195
  - подключение
    - решение проблем 175
  - подключение к беспроводной сети 44
  - подключение к сети 43
  - подсоединение к беспроводной сети 44
  - положения о безопасности лазерного оборудования 209, 211
  - помехи в беспроводной сети 46
  - поставляемые батареи 203
  - потребляемая мощность 198
  - Правила DOC для Канады 209
  - предупреждение iii
  - примечания iii
  - принадлежности
    - номера деталей 184
  - принтер
    - очистка 144
  - приоритет, параметры 29
  - проблемы с захватом бумаги
    - устранение 162
  - программа оптического распознавания символов 131
  - Программа оптического распознавания символов (OCR) 131
  - Программа оптического распознавания символов (OCR) Readiris 131
  - программа поддержки экологической чистоты 201
  - программное обеспечение
    - лицензионное соглашение по программному обеспечению 191
    - параметры 29
    - поддерживаемые операционные системы 26
    - проблемы 180
    - сканирование с помощью TWAIN или WIA 130
    - удаление в Windows 22
  - установка, проводные сети 27, 44
  - установка, соединения USB 42
  - утилита HP 31
  - HP Web Jetadmin 23
  - Linux 24
  - OCR для сканирования 131
  - Readiris OCR 131
  - Solaris 24
  - UNIX 24
  - Windows 23
  - Программное обеспечение поддерживаемые операционные системы семейства Windows 18
  - программное обеспечение Mac
    - удаление 29
  - Программное обеспечение Solaris 24
  - программное обеспечение, совместимое с WIA, сканирование с помощью 130
  - Продукт
    - вид 5
  - прозрачные пленки
    - печать (Windows) 101
- P**
- разрешение сканирование 132
  - расходные материалы
    - других производителей 73
    - заказ 183, 184
    - номера частей 184
    - переработка 72
    - подделка 73
    - состояние, просмотр с помощью HP Utility 31
    - утилизация 201
  - расходные материалы других производителей 73
  - решение проблем
    - сообщения панели управления 154
- C**
- серийный номер 6



- сетевые
  - поддерживаемые
    - операционные системы 40
- сетевые подключения 43
- сети
  - отчет о параметрах 136
  - страница конфигурации 136
  - HP Web Jetadmin 140
- сеть
  - конфигурация IP-адреса 27, 43
  - отключение от беспроводной сети 46
  - параметры, изменение 49
  - параметры, просмотр 49
- сканер
  - очистка стекла 121, 133
- сканирование
  - в градациях серого 133
  - использование программного обеспечения Mac 36
  - методы 130
  - отмена 131
  - при помощи HP Scan (Windows) 130
  - разрешение 132
  - цветопередача 132
  - черно-белое 133
  - TWAIN-совместимое программное обеспечение 130
  - WIA-совместимое программное обеспечение 130
- сканирование в градациях серого 133
- советы iii
- соединение
  - USB 42
- сообщение электронной почты, сканирование в
  - параметры разрешения 133
- сообщения
  - панель управления 154
- сообщения об ошибках
  - панель управления 154
- сортировка копий 119
- состояние
  - расходных материалов, печать отчета 136
  - HP Utility, Mac 31
  - Macintosh вкладка Сервис 35
  - состояние расходных материалов, вкладка Сервис Macintosh 35
  - состояние расходных материалов, страница 136
  - состояние устройства
    - вкладка Сервис Macintosh 35
  - специальная бумага
    - печать (Windows) 101
    - рекомендации 52
  - специальная бумага для обложек
    - печать (Windows) 103
  - специальные носители
    - рекомендации 52
  - спецификации
    - электрические и акустические 198
  - Список шрифтов PCL 136
  - Список шрифтов PS 136
  - справка
    - параметры печати (Windows) 87
  - стекло, очистка 121, 133
  - страниц на лист
    - выбор (Windows) 95
  - страниц на листе 34
  - страница конфигурации 136
  - страница обслуживания 136
  - страница расхода материалов. 136
  - страница состояния расходных материалов
    - печать 76
  - страницы обложки
    - печать (Mac) 33
- Т**
  - Таблица безопасности материалов (MSDS) 204
  - температурные характеристики 198
  - техническая поддержка
    - интерактивная 194
    - повторная упаковка устройства 195
- тип бумаги
  - смена 168
- типы бумаги
  - выбор 92
  - смена 54
- транспортировка
  - устройства 195
- У**
  - увеличение документов
    - копирование 119
  - удаление программного обеспечения в Windows 22
  - удаление программного обеспечения Mac 29
  - удостоверения личности
    - копирование 117
  - уменьшение документов
    - копирование 119
  - упаковка устройства 195
  - управление сетью 49
  - условные обозначения в документе iii
  - условные обозначения, документ iii
  - услуга
    - повторная упаковка устройства 195
  - установка
    - программного обеспечения, проводные сети 27, 44
    - программное обеспечение, соединения USB 42
  - устранение неисправностей
    - замятия 162
    - неполадки прямого подключения 175
    - неполадки сети 175
    - подачи бумаги 162
  - устранение неполадок
    - контрольный список 149
    - медленный ответ 174
    - неполадки прямого подключения 175
    - неполадки сети 175
    - отсутствие ответа 173
    - повторяющиеся дефекты 75
    - проблемы Mac 181
    - сообщения панели управления 154

устройство подачи документов  
  замятия 164  
утилизация 3, 201  
утилизация по окончании срока  
  службы 203  
утилизация, по окончании срока  
  службы 203

## Ф

физические  
  характеристики 198  
фирменные бланки  
  печать (Windows) 99  
формат бумаги  
  смена 54  
формат, копия  
  уменьшение или  
  увеличение 119  
форматы страницы  
  выбор 91  
  выбор нестандартного 92  
  масштабирование  
  документов под  
  (Windows) 105  
фотографии  
  копирование 125

## Х

характеристики  
  окружающая среда 198  
  физические 198  
характеристики высоты над  
  уровнем моря 198  
характеристики окружающей  
  среды 198  
характеристики рабочей  
  среды 198  
характеристики условий  
  окружающей среды 3  
характеристики формата,  
  продукт 198  
хранение  
  изделие 198  
  картриджи печати 73

## Ц

цвет  
  использование 109  
  Контроль края 112  
  Нейтральный серый 112

  параметры передачи  
  полутонов 112  
  подбор 114  
  управление 109  
Цвет, параметры вкладки 35  
цвета  
  принтер против  
  монитора 114  
цветное сканирование,  
  параметры сканирования 133  
цветопередача, параметры  
  сканирования 132

## Ч

черно-белое сканирование 133

## Ш

шрифты  
  списки, печать 136

## Э

электрические  
  характеристики 198  
этикетки  
  печать (Windows) 101

## Я

ярлыки (Windows)  
  использование 88  
  создание 89

## D

dpi (точек на дюйм)  
  сканирование 132

## Н

HP Customer Care 194  
HP Easy Color  
  использование 113  
  отключение 113  
HP Scan (Windows) 130  
HP Utility 31  
HP Utility, Mac 31  
HP Web Jetadmin 23, 140

## I

IP-адрес  
  автоматическая  
  настройка 27, 44  
  ручная настройка 27, 43

## J

Jetadmin, HP Web 23, 140

## L

Linux 24

## M

### Mac

  параметры драйверов 30,  
  33  
  поддерживаемые  
  операционные системы 26  
  проблемы, устранение  
  неполадок 181  
  сканирование с помощью  
  программного обеспечения,  
  совместимого с TWAIN 130  
  смена типов и форматов  
  бумаги 32  
  удаление программного  
  обеспечения 29  
  установка программного  
  обеспечения 26  
  утилита HP 31

### Macintosh

  изменение формата  
  документов 32  
  поддержка 194

Macintosh настройки драйвера  
  вкладка Сервис 35  
  водяные знаки 33

## T

### TCP/IP

  поддерживаемые  
  операционные системы 40

TWAIN-совместимое  
  программное обеспечение,  
  сканирование 130

## U

UNIX 24

### USB

  настройка беспроводной  
  сети 28, 45

USB-кабель, номер по  
  каталогу 184

## W

Web-сайты 24

## Web-узлы

- заказ расходных материалов 183
- отчеты о подделках 73
- поддержка заказчиков 194
- поддержка заказчиков Macintosh 194
- Таблица безопасности материалов (MSDS) 204
- HP Web Jetadmin, загрузка 140

## Windows

- компоненты программного обеспечения 23
- параметры драйвера 21
- сканирование с помощью программного обеспечения, совместимого с TWAIN или WIA 130

## WPS

- настройка беспроводной сети 28, 45







CE866-90923



# McGrp.Ru



## Сайт техники и электроники

Наш сайт [McGrp.Ru](http://McGrp.Ru) при этом не является просто хранилищем [инструкций по эксплуатации](#), это живое сообщество людей. Они общаются на форуме, задают вопросы о способах и особенностях использования техники. На все вопросы очень быстро находят ответы от таких же посетителей сайта, экспертов или администраторов. Вопрос можно задать как на форуме, так и в специальной форме на странице, где описывается интересующая вас техника.