

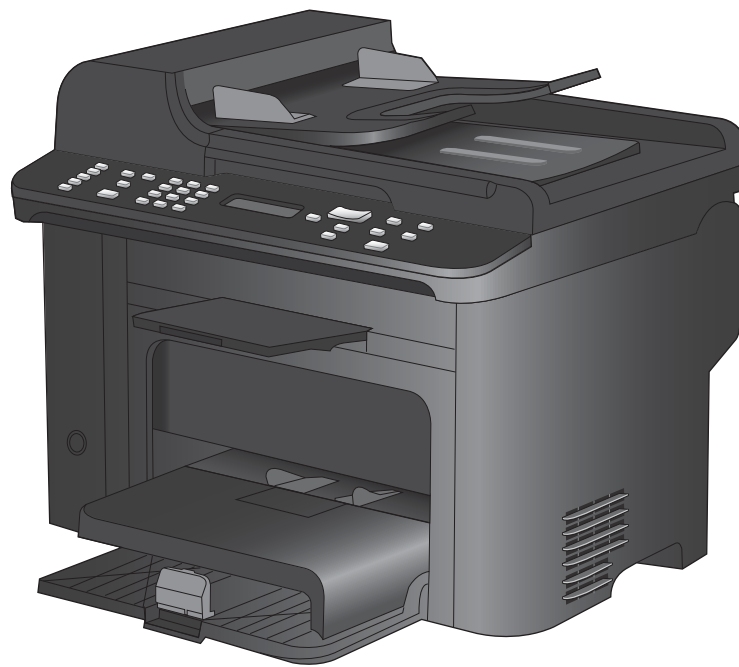

LASERJET PRO M1530

СЕРИЯ MFP

Руководство пользователя





Серия HP LaserJet Pro M1530 MFP

Руководство пользователя

Авторские права и лицензия

© 2010 Copyright Hewlett-Packard Development Company, L.P.

Копирование, адаптация или перевод без предварительного письменного разрешения запрещены, за исключением случаев, разрешенных законом об авторских правах.

Информация, содержащаяся в этом документе, может быть изменена без предварительного уведомления.

Гарантии на изделия и услуги HP устанавливаются в специальных гарантийных положениях, прилагаемых к таким изделиям и услугам. Ничто из сказанного в настоящем документе не должно истолковываться как дополнительная гарантия. HP не несет ответственности за технические или редакторские ошибки или упущения, содержащиеся в настоящем документе.

Номер изделия: CE538-90928

Edition 1, 9/2010

Информация о товарных знаках

Adobe®, Acrobat® и PostScript® являются зарегистрированными товарными знаками Adobe Systems Incorporated.

Intel® Core™ является товарным знаком Intel Corporation в США и других странах/регионах.





Java™ является зарегистрированным в США товарным знаком Sun Microsystems Inc.

Microsoft®, Windows®, Windows XP® и Windows Vista® являются зарегистрированными в США товарными знаками Microsoft Corporation.

UNIX® является зарегистрированным товарным знаком Open Group.

Знаки ENERGY STAR и ENERGY STAR являются зарегистрированными в США товарными знаками.

Условные обозначения

-  **СОВЕТ:** Врезки "совет" содержат полезные советы и ссылки.
 -  **ПРИМЕЧАНИЕ.** Во врезках "примечание" указываются существенные пояснения к понятиям и процедурам выполнения заданий.
 -  **ПРЕДУПРЕЖДЕНИЕ.** Символами предостережения обозначены инструкции, которые следует выполнять во избежание потерь данных или повреждения устройства.
 -  **ВНИМАНИЕ!** Символы предупреждения указывают на необходимость соблюдения инструкций, которые следует выполнять во избежание травм персонала, серьезных потерь данных или существенных повреждений устройства.
-

Содержание

1 Основные функции устройства	1
Функции устройства	2
Характеристики условий окружающей среды	3
Удобство обслуживания	4
Изображения устройства	5
Вид спереди	5
Вид сзади	6
Интерфейсные порты	6
Расположение серийного номера и номера модели	7
Устройство панели управления	7
2 Меню панели управления	9
Меню Настройка	10
Меню Краткие формы	10
Меню Отчеты	10
Настройка факса	12
Меню Настройка системы	15
Меню Обслуживание	17
Меню Сетевая установка	18
Меню определенных функций	20
Копировать	20
Работа с факсом	21
3 Программное обеспечение для Windows	25
Поддерживаемые операционные системы Windows	26
Поддерживаемые драйверы принтера для Windows	27
Выберите правильную версию драйвера принтера для Windows	28
Изменение параметров задания печати	29
Изменение настроек драйвера принтера для Windows	30
Изменение параметров всех заданий печати до закрытия программного обеспечения	30
Изменение параметров по умолчанию для всех заданий печати	30
Изменение параметров конфигурации продукта	30
Удаление программного обеспечения для Windows	31

Поддерживаемые утилиты для Windows	32
Другие компоненты и средства Windows	32
Программное обеспечение для других операционных систем	33
4 Использование устройства с компьютерами Mac	35
Программное обеспечение для Mac	36
Поддерживаемые операционные системы Mac	36
Поддерживаемые драйверы принтера для Mac	36
Установка программного обеспечения для Mac	36
Удаление программного обеспечения в операционных системах Mac	38
Изменение настроек драйвера принтера для Mac	38
Программное обеспечение для компьютеров Mac	38
Печать на компьютерах Mac	40
Отмена задания на компьютерах Mac	40
Смена типа и формата бумаги (Mac)	40
Создание и использование готовых наборов на компьютерах Mac	40
Изменение форматов документов или печать документа на бумаге нестандартного формата	41
Печать обложки с помощью Mac	41
Использование водяных знаков в Mac	41
Печать нескольких страниц на одном листе бумаги с помощью Mac	42
Печать на обеих сторонах листа (двусторонняя печать) в Mac	42
Использование меню "Сервис" в Mac	43
Отправка факсов с использованием компьютеров Mac	44
Сканирование из Mac	45
5 Подключение изделия	47
Поддерживаемые сетевые операционные системы	48
Отказ от совместного использования принтера	48
Соединение с USB	48
Подключение к сети	49
Поддерживаемые сетевые протоколы	49
Установка устройства в проводной сети	49
Настройка параметров сети	50
6 Бумага и носители для печати	53
Использование бумаги	54
Рекомендации по использованию специальной бумаги	54
Смена драйвера принтера для соответствия типу и формату бумаги	56
Поддерживаемые размеры бумаги	56
Поддерживаемые типы бумаги и емкость лотков	57
Ориентация бумаги в лотках	58
Загрузка бумаги в лотки	60

Загрузка в лоток первоочередной подачи	60
Загрузка в лоток 1	60
Загрузка в устройство подачи документов	62
Настройка лотков	63
7 Функции печати	65
Отмена задания	66
Основные задания печати при использовании ОС Windows	67
Открытие драйвера принтера в Windows	67
Получение справки по параметрам печати в Windows	67
Изменение количества печатаемых копий в Windows	68
Сохранение нестандартных параметров печати для повторного использования в Windows	68
Улучшение качества печати в Windows	71
Печать на обеих сторонах (дуплекс) в Windows	72
Печать нескольких страниц на листе в Windows	76
Выбор ориентации страницы в Windows	78
Дополнительные задания на печать при использовании ОС Windows	80
Печать на фирменных бланках или печатных формах в Windows	80
Печать на специальной бумаге, этикетках или прозрачных пленках	82
Печать первой или последней страницы на бумаге другого типа в Windows	85
Масштабирование документа под формат страницы	88
Добавление водяные знаки к документу в Windows	89
Создание буклета в Windows	90
8 Копирование	93
Функции копирования	94
Копирование одним касанием	94
Несколько копий	94
Копирование многостраничного оригинала	95
Копирование удостоверений личности	95
Отмена задания копирования	96
Уменьшение или увеличение размера копий	96
Сортировка выполненных копий	97
Параметры копирования	97
Изменение качества копирования	97
Установите тип и формат бумаги для копирования на специальную бумагу	100
Сохранение параметров копирования в качестве настроек по умолчанию	102
Восстановление параметров по умолчанию	102
Копирование фотографий	103
Копирование оригиналов, имеющих разный размер	104
Двустороннее копирование (дуплекс)	105
Автоматическое копирование документов	105

Копирование двусторонних документов вручную	105
9 Сканирование	107
Использование функций сканера	108
Методы сканирования	108
Отмена сканирования	109
Параметры сканирования	110
Разрешение и цветопередача сканера	110
Качество сканирования	111
Сканирование фотографии	113
10 Работа с факсом	115
Настройка факса	116
Установите и подключите оборудование	116
Настройте параметры факса	120
Использование телефонной книги	122
Использование панели управления для создания и изменения записей в телефонной книге факса	122
Импорт или экспорт контактов Microsoft Outlook в телефонную книгу факса	122
Использование данных телефонной книги других программ	122
Удаление телефонной книги	123
Быстрый набор	123
Управление номерами группового набора	125
Настройка параметров факса	127
Параметры отправки факса	127
Параметры приема факса	132
Настройка факсимильного опроса	139
Отключение факсимильного блока устройства	139
Использование факса	140
Программное обеспечение для передачи/приема факсов	140
Отмена факса	140
Удаление факсов из памяти	140
Использование факса с системами DSL, PBX или ISDN	141
Использование факса в системах VoIP	142
Память факса	142
Отправка факса	143
Получение факса	153
Устранение проблем с факсом	156
Контрольный список устранения неполадок	156
Сообщения об ошибках факса	157
Устранение неисправностей кодов факса и отчетов о трассировке	165
Отчеты и журналы факса	166
Изменить исправление ошибок и скорость факса	171

Решение проблем, возникающих при отправке факсов	174
Решение проблем, возникающих при получении факсов	180
Устранение неполадок общего характера в работе факса	186
Информация о нормативных положениях и гарантийных обязательствах	189
11 Управление и обслуживание устройства	191
Страницы с информацией	192
HP ToolboxFX	194
Вид HP ToolboxFX	194
Состояние	195
Факс	196
Справка	199
Настройка системы	200
Параметры печати	203
Параметры сети	204
Встроенный Web-сервер	205
Возможности	205
Использование программного обеспечения HP Web Jetadmin	206
Функции безопасности устройства	207
Назначение системного пароля при помощи панели управления	207
Назначение системного пароля с помощью встроенного веб-сервера	207
Блокировка устройства	207
Настройки экономичных режимов	209
Печать в экономичном режиме (EconoMode)	209
Архивная печать	209
Параметры бесшумного режима	210
Управление расходными материалами и принадлежностями	211
Печать после окончания срока службы картриджа	211
Управление картриджами	212
Инструкции по замене	214
Чистка устройства	222
Очистка подающего ролика	222
Очистите подающие ролики и подающую пластину устройства подачи документов.	223
Очистка тракта прохождения бумаги	224
Очистите поверхность и крышку стекла сканера	225
Обновления	227
12 Устранение неполадок	229
Справочная информация	230
Контрольный список по устранению неполадок	231
Шаг 1. Убедитесь, что устройство включено.	231
Шаг 2. Проверьте панель управления на наличие сообщений об ошибках	231

Шаг 3. Тестирование функций печати	231
Шаг 4. Тестирование функций копирования	231
Шаг 5. Тестирование функций отправки	232
Шаг 6. Тестирование функций получения	232
Шаг 7. Попробуйте отправить задание печати с компьютера.	232
Факторы, влияющие на производительность устройства	233
Восстановление заводских настроек по умолчанию	234
Интерпретация сообщений панели управления	235
Типы сообщений панели управления	235
Сообщения панели управления	235
Неправильная подача бумага и возникновение замятий	243
Устройство не захватывает бумагу	243
Устройство захватывает больше одного листа бумаги.	243
Предотвращение замятий бумаги	243
Устранение замятий	244
Улучшение качества печати	253
Выбор типа бумаги	253
Используйте бумагу, которая соответствует требованиям HP	253
Печать страницы очистки	254
Проверка картриджа печати	254
Использование наиболее подходящего для нужд печати драйвера принтера	256
Улучшение качества печати при копировании	257
Устройство не печатает или печать выполняется слишком медленно	258
Устройство не печатает	258
Устройство медленно печатает	259
Устранение неполадок с подключением	260
Устранение неполадок прямого подключения	260
Решение проблем с сетью	260
Неполадки с программным обеспечением	262
Устранение основных проблем в Mac	262
Драйвер принтера не появляется в списке "Принтеры и факсы"	263
Имя устройства, не отображается в списке "Принтеры и факсы"	263
Драйвер принтера не выполняет автоматическую настройку выбранного устройства в списке "Принтеры и факсы"	263
Задание печати не было отправлено на нужное устройство	263
При подключении с помощью USB-кабеля устройство не появляется в списке "Принтеры и факсы" после выбора драйвера	263
При USB-соединении используется универсальный драйвер принтера	264
Приложение А Расходные материалы и дополнительные принадлежности	265
Заказ комплектующих, дополнительных принадлежностей и расходных материалов	266
Коды изделий	267
Картридж печати	267
Кабели и интерфейсы	267

Наборы для обслуживания	267
Приложение Б Обслуживание и поддержка	269
Ограниченная гарантия компании Hewlett-Packard	270
Premium Protection Warranty HP: Обязательство ограниченной гарантии на картридж печати LaserJet	272
Данные, сохраняемые в картридже	273
Лицензионное соглашение с конечным пользователем	274
Поддержка заказчиков	277
Повторная упаковка устройства	278
Приложение В Технические характеристики устройства	279
Физические характеристики	280
Потребляемая мощность, электрические характеристики и акустическая эмиссия	281
Защита окружающей среды	281
Приложение Г Регламентирующая информация	283
Правила FCC	284
Программа поддержки экологически чистых изделий	284
Защита окружающей среды	284
Образование озона	284
Потребление электроэнергии	284
Расход тонера	285
Использование бумаги	285
Пластмассовые материалы	285
Расходные материалы для печати HP LaserJet	285
Инструкции для возврата и переработки	286
Бумага	287
Ограничения для материалов	287
Утилизация использованного оборудования частными пользователями в странах Европейского Союза	287
Химические вещества	288
Таблица безопасности материалов (MSDS)	288
Дополнительная информация	288
Заявление о соответствии	289
Положения о безопасности	291
Лазерная безопасность	291
Правила DOC для Канады	291
Заявление VCCI (Япония)	291
Инструкции относительно кабеля питания	291
Правила для шнуров питания (Япония)	291
Директива EMC (Корея)	292
Заявление о лазерной безопасности (Финляндия)	292

Заявление GS (Германия)	292
Таблица веществ (Китай)	293
Директива, ограничивающая содержание вредных веществ (Турция)	293
Дополнительные требования, предъявляемые к телекоммуникационным (факсимильным) продуктам	294
Положение ЕС относительно работы телекоммуникационных компаний	294
New Zealand Telecom Statements	294
Additional FCC statement for telecom products (US)	294
Telephone Consumer Protection Act (US)	295
Industry Canada CS-03 requirements	295
Указатель	297

1 Основные функции устройства

- [Функции устройства](#)
- [Характеристики условий окружающей среды](#)
- [Удобство обслуживания](#)
- [Изображения устройства](#)

Функции устройства

Устройство обладает следующими характеристиками:

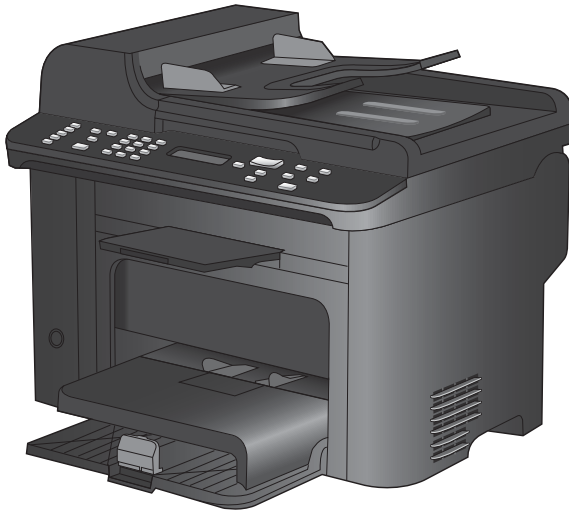

HP LaserJet M1536dnfMFP

- Скорость печати на бумаге формата Letter – 26 стр/мин, формата A4 – до 25 стр/мин.
- Драйверы принтера PCL 5 и PCL 6, а также эмуляция HP Postscript уровня 3.
- В основной входной лоток помещается до 10 листов носителя.
- В лоток 1 можно загрузить не более 250 листов носителя или 10 конвертов.
- Высокоскоростной порт USB 2.0 и сетевой порт 10/100 Base-T.
- Оперативное запоминающее устройство (ОЗУ) объемом 64 МБ.
- Планшетный сканер и устройство подачи документов емкостью 35 страниц.
- Факс V.34
- Два порта для факсимильной и телефонной линии RJ-11
- Автоматическая двусторонняя печать

Характеристики условий окружающей среды

Двусторонняя печать	Экономьте бумагу за счет использования двусторонней печати в качестве настройки функции печати по умолчанию.
Печать нескольких страниц на листе	Экономия бумаги за счет использования двусторонней печати. Доступ к этой функции осуществляется через драйвер принтера.
Вторичное использование материалов	Сократите ущерб, используя бумагу, изготовленную из макулатуры. Утилизируйте картриджи печати, используя способы их возврата в компанию HP.

Удобство обслуживания

Устройство снабжено функциями, которые облегчают работу для пользователей.

- Электронное руководство пользователя, совместимое с программами чтения текста с экрана.
- Картриджи устанавливаются и извлекаются одной рукой.
- Все дверцы и крышки открываются одной рукой.

Изображения устройства

Вид спереди

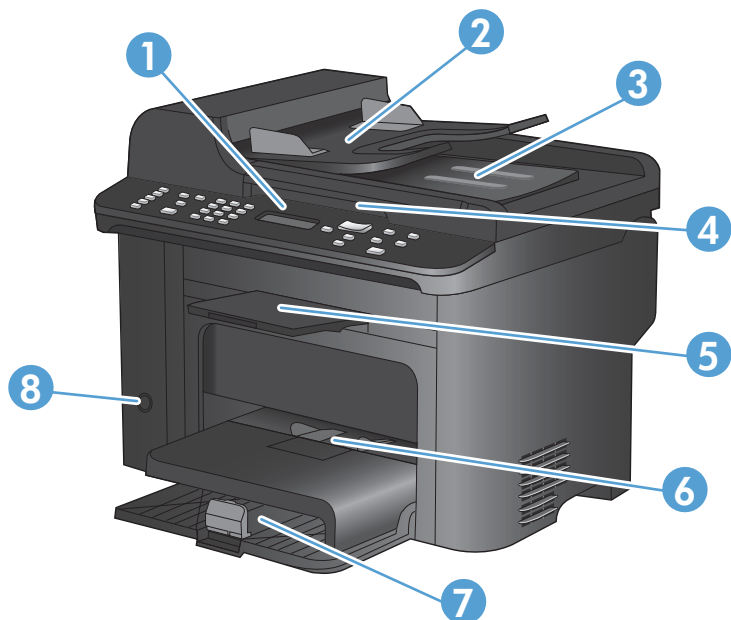

1	Панель управления
2	Подающий лоток устройства подачи документов
3	Выходной приемник устройства подачи документов
4	Крышка сканера
5	Выходной приемник
6	Основной входной лоток
7	Лоток 1
8	Клавиша питания

Вид сзади

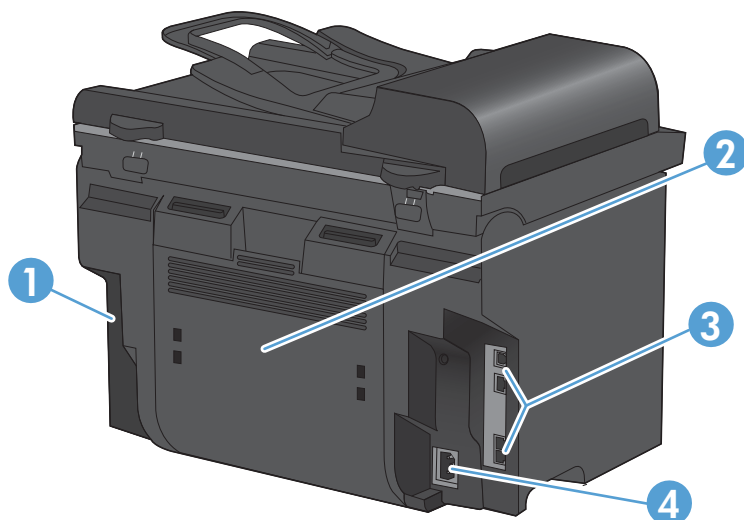



1	Замок Kensington
2	Задняя дверца для устранения замятий
3	Интерфейсные порты
4	Разъем питания

Интерфейсные порты

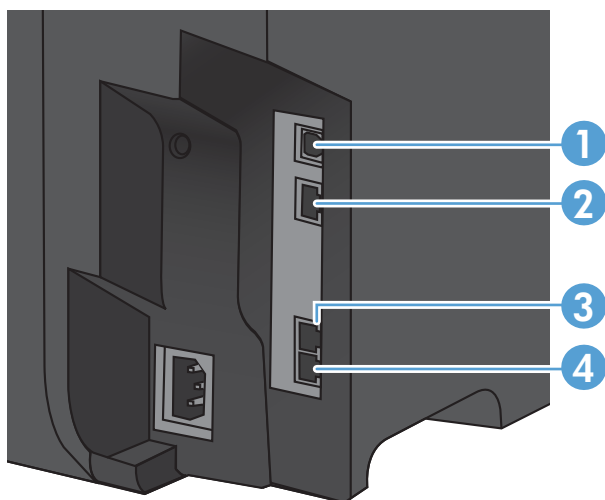
Устройство имеет стандартный сетевой порт 10/100 Base-T (RJ-45), высокоскоростной порт USB 2.0 и порты для факса.



1	Высокоскоростной порт USB 2.0
2	Сетевой порт
3	"Линейный"  порт для факса
4	"Телефонный"  порт для факса

Расположение серийного номера и номера модели



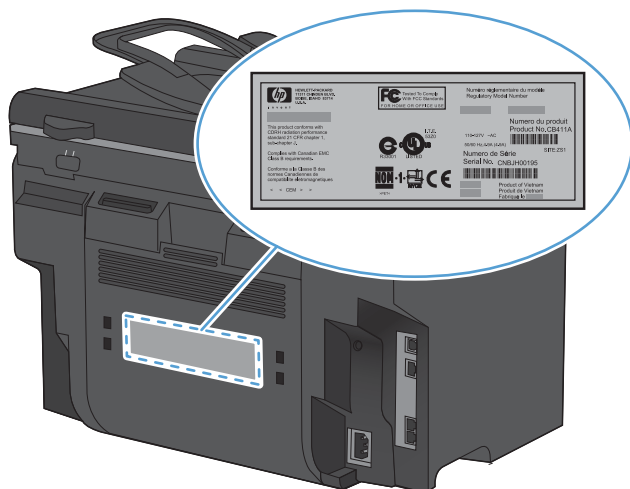



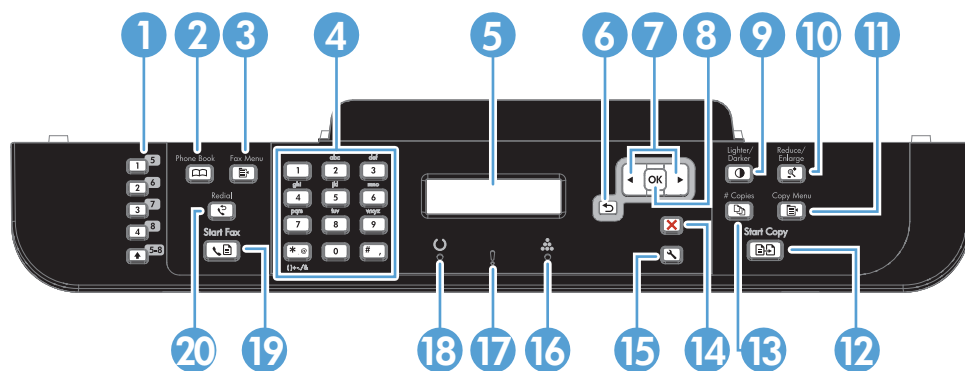



Серийный номер и номер модели устройства расположены на наклейке на задней стенке изделия.



Устройство панели управления



- | | |
|---|---|
| 1 | Кнопки быстрого набора. Кнопки быстрого набора используются для быстрой отправки факсом документов на наиболее часто используемые номера. |
| 2 | Кнопка "Телефонная книга". Кнопка Телефонная книга используется для доступа к записям телефонной книги, введенным в устройство. |
| 3 | Кнопка меню факса. Нажмите кнопку Меню факса , чтобы открыть меню параметров факса. |
| 4 | Буквенно-цифровая клавиатура. Буквенно-цифровые кнопки используются для ввода данных в панель управления устройства и набора телефонных номеров для факса. |
| 5 | ЖК-дисплей. ЖК-дисплей используется для перемещений в структуре меню и наблюдения за состоянием устройства. |
| 6 | Кнопка "Назад". Кнопка Назад используется для возврата в предыдущее меню или для выхода из меню и возвращения в состояние готовности. |
| 7 | Кнопки со стрелками. Кнопки со стрелками используются для перемещения в меню и для настройки определенных параметров. |
| 8 | Кнопка ОК. Кнопка ОК используется для подтверждения настроек или действий. |
| 9 | Кнопка "Светлее/темнее". Кнопка Светлее/Темнее используется для управления яркостью отпечатка. |

10	Кнопка "Уменьшение/увеличение" . Кнопка Уменьшение/увеличение  используется для увеличения или уменьшения размера отпечатка.
11	Кнопка "Меню копирования" . Нажмите кнопку Меню копирования  , чтобы открыть меню параметров копирования. Чтобы воспользоваться функцией копирования удостоверения, нажимайте кнопку до появления пункта Копирование ID .
12	Кнопка "Начать копирование" . Нажмите кнопку Начать копирование  , чтобы начать копирование документа.
13	Кнопка "Кол-во копий" . Кнопка Кол-во копий  используется для установки количества копий, которые требуется распечатать в ходе текущего задания копирования.
14	Кнопка "Отмена" . Нажмите кнопку Отмена  для отмены текущего задания.
15	Кнопка "Настройка" . Нажмите кнопку Настройка  , чтобы открыть главное меню.
16	Индикатор тонера  . Этот индикатор указывает на низкий уровень тонера в картридже печати.
17	Индикатор "Внимание"  . Этот индикатор указывает на наличие проблемы в устройстве. См. сообщение на светодиодном дисплее.
18	Индикатор готовности  . Этот индикатор указывает на готовность устройства или на обработку задания.
19	Кнопка "Запуск факса" Нажмите кнопку Запуск факса  для запуска факса.
20	Кнопка "Повторный набор" . Кнопка Повторный набор  используется для набора последнего номера, который использовался для предыдущего задания факса.

2 Меню панели управления

- [Меню Настройка](#)
- [Меню определенных функций](#)

Меню Настройка

Чтобы открыть данное меню, нажмите кнопку Настройка . Доступны следующие подменю:

- Краткие формы
- Отчеты
- Настройка факса
- Настройка системы
- Обслуживание
- Сетевая установка

Меню Краткие формы

Пункт меню	Пункт подменю	Описание
Бум. в линейку	Узкая линейка	Печать страниц с разлиновкой
	Широкая линейка	
	Детская линейка	
Клетчатая бумага	1/8 дюйма	Печать страниц в клетку
	5 мм	
Контр. список	1 столбец	Печать страниц с местами для отметок
	2 столбца	
Нотная бумага	Книжная	Печать страниц для записи нот
	Альбомная	

Меню Отчеты

Пункт меню	Описание
Демонстрационная страница	Печать страницы, которая демонстрирует качество печати.
Структура меню	Печать карты меню панели управления. В карте меню перечисляются все активные параметры для каждого меню. Этот пункт позволяет также распечатать карту меню факса.
Отчет о конф.	Печать списка всех параметров устройства. Включает информацию о сети, если устройство подключено к сети.
Состояние расходных материалов	Печать информации о состоянии картриджей. Включает следующие сведения: <ul style="list-style-type: none">• приблизительное число страниц, которое можно напечатать оставшимся в картридже тонером;• серийный номер;• число напечатанных страниц;

Пункт меню	Описание
Статистика сети	Отображение информации о <ul style="list-style-type: none">• конфигурации сетевого оборудования;• активных функциях;• протоколах TCP/IP и SNMP;• сетевой статистике.
Страница расхода	Отображает количество напечатанных страниц, страниц, отправленных по факсу, копированных и сканированных устройством.
Список шрифтов PCL	Печать списка всех установленных шрифтов PCL 5.
Список шрифтов PS	Печать списка всех установленных шрифтов PS.
Список шрифтов PCL6	Печать списка всех установленных шрифтов PCL 6.
Страница обслуж.	Отображает поддерживаемые типы бумаги, параметры копирования и другие параметры устройства.

Настройка факса

Пункт меню	Пункт подменю	Пункт подменю	Описание
Базовая настройка	Время/дата	(Параметры формата времени, текущего времени, формата даты и текущей даты.)	Определяет параметры даты и времени устройства.
	Заголовок факса	Ваш номер факса: Название компании	Установка идентификационной информации, которая отправляется устройству-получателю.
	Режим ответа	Автоматически Вручную ТАМ Факс/тел.	Устанавливает режим ответа. Ниже описываются следующие параметры. <ul style="list-style-type: none">• Автоматически: устройство автоматически отвечает на входящий вызов после заданного числа гудков.• ТАМ: автоответчик (ТАМ) подключается к телефонному порту АиХ устройства. Устройство не будет отвечать на входящие вызовы, но будет отслеживать факсовые сигналы после того, как автоответчик примет звонок.• Факс/тел.: устройство автоматически принимает вызов и определяет, является ли он голосовым или факсовым. Если вызов является факсовым, устройство обрабатывает его как обычно. Если вызов является голосовым, активируется звуковой сигнал, сообщающий пользователю о входящем голосовом вызове.• Вручную: пользователь должен нажать кнопку Запуск факса , чтобы использовать добавочный телефон для ответа на вызов.
Звонок до ответа	(Диапазон 1-9)	Устанавливает количество гудков, после которого факс-модем отвечает на звонок.	

Пункт меню	Пункт подменю	Пункт подменю	Описание
Базовая настройка	Характерный звонок	Все звонки	<p>Позволяет пользователю, имеющему доступ к услуге различения звонков, настраивать звонки, отвечать на которые будет факс.</p> <ul style="list-style-type: none"> • Все звонки: устройство отвечает на все вызовы, поступающие по телефонной линии. • Одиночный: устройство отвечает на все звонки в режиме одиночного звонка. • Двойной: устройство отвечает на все звонки в режиме двойного звонка. • Тройной: устройство отвечает на все звонки в режиме тройного звонка. • Двойн.-тройной: устройство отвечает на все звонки в режиме двойного или тройного звонка.
		Одиночный	
Двойной			
Тройной			
Двойн.-тройной			
	Префикс набора	Вкл. Выкл.	Параметр Вкл. определяет номер префикса, который будет набран автоматически при отправке факса с устройства.

Пункт меню	Пункт подменю	Пункт подменю	Описание
Дополнительная настройка	Разреш. факса	Стандартное	Установка разрешения отправляемых документов. Чем выше разрешение, тем больше точек приходится на дюйм (dpi) и тем детальнее изображение. При пониженном разрешении на каждый дюйм приходится меньше точек, а значит, уменьшается детализация; в то же время, файл становится компактнее.
		Высокое	
		Сверхвысокое	
		Фото	
	Контрастн.		Установка уровня контрастности исходящих факсов. Значения этого параметра лежат в диапазоне от 1 до 11. При установке ползунка в положение 6 (параметр по умолчанию) копия факса будет оставлена без изменений.
	По размеру страницы	Вкл. Выкл.	Уменьшает масштаб факсов, размеры которых превышают формат Letter или A4, чтобы эти факсы могли поместиться на страницах формата Letter или A4. Если для этой функции установить значение Выкл. , то факсы, размер которых превышает формат Letter или A4, будут распечатаны на нескольких страницах.
	Размер стекла	Letter A4	Установка формата бумаги по умолчанию для документов, сканируемых с использованием планшета сканера.
	Режим набора	Тональный Импульсный	Установка тонального или импульсного набора номера.
	Занято-повт.наб.	Вкл. Выкл.	Определяет, должно ли устройство выполнять повторный дозвон, если номер получателя факса занят.
Нет отв.-повтор	Вкл. Выкл.	Определяет, должно ли устройство выполнять повторный дозвон, если номер получателя факса не отвечает.	
Повтор - ош. связи	Вкл. Выкл.	Определяет, должно ли устройство выполнять повторный дозвон по номеру получателя факса, если произошла ошибка связи.	
Обнаружение сигнала	Вкл. Выкл.	Определяет, должно ли устройство проверять наличие сигнала в линии перед отправкой факса.	
Дополнительная настройка (продолжение)	Коды оплаты	Вкл. Выкл.	Если установлено на Вкл. , активирует использование кодов оплаты. Появится диалоговое окно, которое предложит ввести код оплаты для исходящего факса.
	Добавочный телефон	Вкл. Выкл.	Когда эта функция включена, пользователь может нажать кнопки 1-2-3 на добавочном телефоне, чтобы устройство приняло входящий факсовый вызов.
	Факсы - штамп	Выкл. Вкл.	Включает добавление ко всем принятым факсам текущей даты и времени, телефонного номера отправителя и порядкового номера страницы.

Пункт меню	Пункт подменю	Пункт подменю	Описание
	Закр. получение	Вкл. Выкл.	<p>При выборе для параметра Закр. получение значения Вкл. необходимо задать пароль в параметрах безопасности устройства. После установки пароля задаются следующие параметры:</p> <ul style="list-style-type: none"> • Закр. получение включен. • Все старые факсы удаляются из памяти. • Для параметров Переадресация факса и Прием на ПК устанавливается значение Вкл., данные параметры не могут быть настроены. • Все входящие факсы сохраняются в памяти.
		Печать факсов	Печатает сохраненные факсы, когда функция закрытого получения включена. Этот пункт меню отображается только если функция закрытого получения включена.
	Подтвердить номер факса	Вкл. Выкл.	Определяет, требует ли исходящий факс подтверждения номера, на который отправляется факс. Эта функция позволяет лишний раз проверить, правильному ли адресату отправляется факс, содержащий конфиденциальную информацию.
	Разр. повт. печ.	Вкл. Выкл.	Определяет, могут ли факсы, сохраненные в доступной памяти, быть перепечатаны.
	Время звонка Ф/Т	(Диапазон зависит от страны/региона, где используется устройство)	Определяет, когда устройство должно прекратить воспроизведение сигнала Факс/тел. , который оповещает пользователей о входящем голосовом вызове.
	Двустор. печать	Выкл. Вкл.	Определяет, печатаются ли принятые факсы на обеих сторонах бумаги.
	Скорость факса	Высокая (V.34) Средняя (V.17) Низкая (V.29)	Увеличивает или уменьшает допустимую скорость передачи факса.

Меню Настройка системы

Пункт меню	Пункт подменю	Пункт подменю	Описание
Язык	(Список доступных языков панели управления.)		Определяет язык, на котором на экран панели управления выводятся сообщения и отчеты устройства.

Пункт меню	Пункт подменю	Пункт подменю	Описание
Настройка бумаги	Выб. формат бумаги	Letter	Выбор формата бумаги для печати внутренних отчетов и любых заданий печати, для которых не указан формат.
		A4	
		Legal	
	Выб. тип бумаги	Список поддерживаемых типов печатных носителей.	Выбор типа бумаги для печати внутренних отчетов и любых заданий печати, для которых не указан тип бумаги.
Лоток 1	Тип бумаги		Определяет формат и тип бумаги по умолчанию для лотка 1.
	Формат бумаги		
Нет бумаги: действие		Ждать	<p>Определяет действия устройства в случае, если для задания на печать установлен недопустимый формат или тип носителей или указанный лоток пуст.</p> <ul style="list-style-type: none"> Выберите параметр Ждать, если требуется, чтобы устройство ожидало загрузки носителей правильного размера и типа. Выберите параметр Игнорировать, если требуется печатать задание на бумаге другого размера по истечении заданного времени задержки. Выберите параметр Отмена, если требуется автоматически отменить задание на печать по истечении заданного времени задержки. Если выбран параметр Игнорировать или Отмена, на панели управления появляется запрос на ввод времени задержки в секундах. Используйте стрелки, чтобы увеличить или уменьшить время задержки. Максимальное значение – 3600 секунд.
		Отмена	
		Игнорировать	
Плотность печати	(Диапазон 1-5)		Определяет количество тонера, которое используется для утолщения линий и краев.
Настройка громкости	Громк. предупрежден.	Тихо	Определяет уровни громкости для продукта. Для каждого типа громкости имеются одни и те же четыре настройки.
		Средний	
		Громко	
		Выкл.	
	Громкость звонка		
	Громк. нажатия клавиш		
	Громк. гудка в тел. линии		
Время/дата	(Параметры формата времени, текущего времени, формата даты и текущей даты.)		Определяет параметры даты и времени устройства.
Безопасность продукта	Вкл.		Включает функцию безопасности продукта. Когда параметр установлен на Вкл. , необходимо задать личный идентификационный номер (PIN).
	Выкл.		

Пункт меню	Пункт подменю	Пункт подменю	Описание
Отключить факс	Вкл. Выкл.		Отключает функции факса в устройстве. Если в параметрах Безопасность продукта был установлен пароль, его нужно ввести для отключения функций факса. Если пароль не был установлен, вам будет предложено создать его.
Очень низкий уровень	Черный картридж	Стоп Подсказка Продолжить	Определяет действия устройства, когда оно обнаруживает, что картридж печати закончился.
Низкий заданный уровень	Черный	(Диапазон 1-20)	Устанавливает процентное значение, при котором панель выдаст сообщение о низком уровне тонера.
Шрифт Courier	Обычный Темный		Задаёт параметры шрифта Courier.
Бесшумный режим	Вкл. Выкл.		Определяет параметры бесшумного режима для устройства.

Меню Обслуживание

Пункт меню	Пункт подменю	Описание	
Обслуживание факса	Удалить сохраненные факсы	Удаление всех факсов из памяти. Включая принятые факсы (не напечатанные, не отправленные для загрузки на компьютер и не переадресованные факсы), неотправленные факсы (включая отложенные факсы) и любые напечатанные факсы, которые по-прежнему находятся в памяти. Удаленные факсы восстановить невозможно. При каждом удалении факса журнал работы факса обновляется.	
	Запустить проверку факса	Выполнение тестирования факса, чтобы убедиться, что кабель телефона подключен к соответствующей розетке и присутствует сигнал на телефонной линии. Будет напечатан отчет результатов тестирования факса.	
	Печать Т.30	Никогда Если ошибка В конце вызова Сейчас	Печатает или задает расписание печати отчета, который используется для поиска и устранения ошибок передачи факса.
	Исправление ошибок		Режим исправления ошибок позволяет устройству выполнить повторную отправку данных при обнаружении сигнала ошибки. Этот параметр включен по умолчанию.
	Служебный журнал факса		Служебный журнал факса выполняет печать последних 40 записей журнала факса.

Пункт меню	Пункт подменю	Описание
Страница очистки		<p>Выполняет очистку принтера, если на отпечатанных носителях появляются пятна или другие отметки. В процессе очистки из тракта прохождения бумаги удаляется пыль и остатки порошка тонера.</p> <p>После выбора устройство предлагает загрузить обычную бумагу формата Letter или A4 в лоток 1. Нажмите OK, чтобы начать процедуру очистки. Дождитесь завершения процесса. Извлеките напечатанную страницу.</p>
Скорость USB	<p>Высокая</p> <p>Полная</p>	Устанавливает скорость USB. Параметр Высокая является параметром по умолчанию.
Снижение скруч.	<p>Вкл.</p> <p>Выкл.</p>	<p>Если отпечатанные страницы постоянно оказываются скрученными, этот параметр позволяет перевести устройство в режим, уменьшающий скручивание.</p> <p>Значением по умолчанию для этого параметра является Выкл.</p>
Арх. печать	<p>Вкл.</p> <p>Выкл.</p>	<p>При печати страниц, предназначенных для длительного хранения, выбор этого параметра переводит устройство в режим работы, при котором увеличивается стойкость к размазыванию и снижается распыление тонера.</p> <p>По умолчанию параметр имеет значение Выкл.</p>
Дата микропрограммы		Отображение кода микропрограммы.
Восстановление значений по умолчанию		Восстановление заводских настроек по умолчанию.

Меню Сетевая установка

Пункт меню	Пункт подменю	Описание
Настройка TCP/IP	Автоматически	Автоматически автоматически настраивает все параметры TCP/IP через DHCP, BootP или AutoIP.
	Вручную	<p>При выборе параметра Вручную настройка адреса IP, маски подсети и шлюза по умолчанию выполняется вручную.</p> <p>На экране панели управления появляются сообщения, в которых предлагается указать значения для каждого раздела адреса. Чтобы увеличить или уменьшить значение, воспользуйтесь стрелками. Чтобы подтвердить выбранное значение и переместить курсор на следующее поле, нажмите кнопку OK.</p> <p>После завершения ввода каждого адреса устройство предложит подтвердить ввод перед настройкой следующего адреса. После настройки всех трех адресов произойдет автоматический перезапуск устройства.</p>

Пункт меню	Пункт подменю	Описание
Автоперекл.	Вкл.	Устанавливает функцию автопереключения.
	Выкл.	
Сетевые службы	IPv4	Определяет, какой протокол будет использовать устройство – IPv4 или IPv6.
	IPv6	
Показ. IP-адр.	Да	Определяет, будет ли IP-адрес отображаться на панели управления устройства.
	Нет	
Скорость соединения	Автоматически	Установка скорости соединения вручную.
	Дупл. 10T	После установки скорости соединения произойдет автоматический перезапуск устройства.
	Полуд. 10T	
	Дупл. 100TX	
	Полуд. 100TX	
Восстановление значений по умолчанию	Сброс всех сетевых параметров к заводским настройкам по умолчанию.	

Меню определенных функций

В устройстве предусмотрено наличие отдельных меню для функций копирования и отправки факсов. Чтобы открыть эти меню, нажмите на панели управления кнопку, соответствующую нужной функции.

Копировать

Пункт меню	Пункт подменю	Описание
Кол-во копий		Установка числа копий по умолчанию для заданий печати.
Копирование ID		Копирование двухстороннего документа — удостоверения личности или другого документа малого формата на одной стороне листа бумаги.
Уменьшение/ увеличение	Оригинал = 100% Legal к Letter=78% Legal к A4=83% От A4 до Letter=94% Letter к A4=97% Вся стр. = 91% По размеру страницы 2 стр./лист 4 стр./лист Спец.:25-400%	Настройка уровня увеличения или уменьшения копии исходного документа в процентном отношении.
Контрастн.		Настройка контрастности копии.
Оптимизация	Авто Смешанный Изображение Фотография Текст	Настройка параметров качества копирования с целью получения качества, наиболее близкого к оригиналу.
Бумага	Формат бумаги Тип бумаги	Установка формата и типа бумаги на выходе.
Многостран. копия	Вкл. Выкл.	Задаёт параметры по умолчанию для многостраничного копирования с использованием стекла сканера.
Сортировка	Вкл. Выкл.	Устанавливает параметр сортировки в значение по умолчанию.
Выбор лотка	Автовыбор Лоток 1	Установка входного лотка, из которого устройство будет извлекать бумагу при печати.

Пункт меню	Пункт подменю	Описание
Двусторонняя	1 на 1 сторон.	Установка условий двусторонней печати для оригинала и копии.
	1 на 2 сторон.	
Режим черновика	Вкл.	Установка качества печати копии в режим черновой печати.
	Выкл.	
Установить новые значения по умолчанию		Сохранение любых изменений, внесенных в это меню, как новых настроек по умолчанию.
Восстановление значений по умолчанию		Сброс сделанных изменений к заводским настройкам, используемым по умолчанию.

Работа с факсом

Пункт меню	Пункт подменю	Пункт подменю	Описание
Отчеты факса	Подтверждение факса	Никогда	Определяет, будет ли устройство печатать подтверждающий отчет после успешного завершения отправки или получения задания.
		Только факс	
		Получение факса Каждый факс	
	Включить 1-ю стр	Вкл. Выкл.	Определяет, добавляет ли устройство миниатюру первой страницы факса в отчет.
	Отчет об ошибке факса	Каждая ошибка	Определяет, будет ли устройство печатать подтверждающий отчет после неудачного задания отправки или получения.
		Ошибка отправки Ошибка приема Никогда	
	Отчет о последнем звонке		Печать подробного отчета о последней операции отправки или получения факсов.
	Журнал факса	Печать журнала	Печать журнала: печать списка факсов, которые были отправлены или получены устройством. Автопечать журн.: выберите Вкл. , чтобы автоматически печатать отчет после каждого задания факса. Выберите Выкл. , чтобы отключить автоматическую печать.
		Автопечать журн.	
	Телефонная книга		Печатает список номеров быстрого набора, заданных в устройстве.
	Список нежелат. номеров		Печать списка заблокированных телефонных номеров, с которых невозможна отправка факсов на это устройство.

Пункт меню	Пункт подменю	Пункт подменю	Описание
	Отчет об оплате		Печать списка кодов оплаты, использованных для исходящих факсов. Этот отчет содержит информацию о том, какому количеству отправленных факсов был выписан счет по каждому коду. Этот пункт меню отображается только если функция кодов оплаты включена.
	Все отчеты факса		Печать всех отчетов, связанных с факсами.
Параметры отправки	Отправить факс	Номер факса	Отправка факса с устройства.
	Отправить факс позже	Время отправки	Отправка отложенного факса с параметрами (дата и время, номер получателя), установленными в устройстве.
		Дата отправки	
		Номер факса	
Состояние задания факса		Отображение списка заданий факса, ожидающих отправки, пересылки или печати.	
Разреш. факса	Стандартное	Установка разрешения отправляемых документов. Чем выше разрешение, тем больше точек приходится на дюйм (dpi) и тем детальнее изображение. При пониженном разрешении на каждый дюйм приходится меньше точек, а значит, уменьшается детализация; в то же время, файл становится компактнее.	
	Высокое		
	Сверхвысокое		
	Фото		
Параметры приема	Печать факсов		Печать заданий факса, которые сохранены для личного получения. Этот пункт меню отображается, только если активирован параметр Закр. получение . Для распечатки личных факсов необходимо ввести пароль.
	Блок. нежелат. факсы	Добавить номер	Изменяет список заблокированных факсов. Этот список может содержать до 30 номеров. Когда устройство получает вызов от одного из заблокированных номеров, входящий факс удаляется. Кроме того, заблокированный номер записывается в журнал операций вместе с учетной информацией задания.
		Удалить номер	
		Удалить все	
		Список нежелат. номеров	
	Перепеч. факсы		Повторная печать полученных ранее факсов. Этот пункт меню отображается, только если активирован параметр Разр. повт. печ.
Переадресация факса	Выкл. Вкл.	Включает пересылку всех принятых факсов на другой факсовый аппарат.	
Опрос устройства		Позволяет устройству дозваниваться до другого факса с поддержкой удаленной отправки документа.	

Пункт меню	Пункт подменю	Пункт подменю	Описание
Настр. тел. книги	Индивидуальная настройка	Добав/изм	Редактирует номера быстрого и группового набора. Устройство поддерживает до 120 записей телефонной книги, которые могут быть как индивидуальными, так и групповыми.
		Удалить	
	Настр. группы	Доб./Изм. группу	
		Удалить группу	
		Удал. № в группе	
Удалить все			
Печать отчета		Печать отчета телефонной книги.	

3 Программное обеспечение для Windows

- [Поддерживаемые операционные системы Windows](#)
- [Поддерживаемые драйверы принтера для Windows](#)
- [Выберите правильную версию драйвера принтера для Windows](#)
- [Изменение параметров задания печати](#)
- [Изменение настроек драйвера принтера для Windows](#)
- [Удаление программного обеспечения для Windows](#)
- [Поддерживаемые утилиты для Windows](#)
- [Программное обеспечение для других операционных систем](#)

Поддерживаемые операционные системы Windows

Устройство поддерживает следующие операционные системы Windows:

Рекомендуемая установка ПО

- Windows XP (32-разрядная версия, пакет обновления версии SP2)
- Windows Vista (32-разрядная и 64-разрядная)
- Windows 7 (32-разрядная и 64-разрядная).

Только драйверы печати и сканирования

- Windows Server 2003 (32-разрядная версия, пакет обновления версии SP3)
- Windows Server 2008

Поддерживаемые драйверы принтера для Windows

- HP PCL 6 (драйвер печати по умолчанию)
- Универсальный драйвер печати HP для Windows Postscript
- Универсальный драйвер печати HP для PCL 5

Драйверы принтера оснащены электронной справкой, содержащей инструкции для выполнения обычной печати, а также описания кнопок, флажков и раскрывающихся списков драйвера принтера.

 **ПРИМЕЧАНИЕ.** Дополнительные сведения об универсальном драйвере печати см. по адресу www.hp.com/go/upd.

Выберите правильную версию драйвера принтера для Windows

Драйверы принтера обеспечивают доступ к функциям продукта и позволяют компьютеру взаимодействовать с изделием (с помощью языка принтера). Сведения о дополнительном ПО и языках см. в примечаниях по установке и readme-файлах на компакт-диске устройства.

Описание драйвера HP PCL 6

- Устанавливается с помощью мастера Установка принтера
- Предоставляется как драйвер по умолчанию
- Рекомендуются для печати во всех средах Windows
- Обеспечивает оптимальную общую скорость и поддержку функций продукта для большинства пользователей
- Разработан для согласования с интерфейсом Windows GDI для максимального быстродействия в средах Windows
- Может быть несовместим с ПО сторонних производителей или нестандартным ПО на основе PCL 5

Описание драйвера HP UPD PS

- Доступно для скачивания из Интернета на странице www.hp.com/go/ljm1530series_software
- Рекомендуются для печати из программного обеспечения Adobe® или другими программами, тесно связанными с графикой
- Обеспечивает поддержку печати в соответствии с требованиями эмуляции Postscript, а также поддержку шрифтов Postscript Flash

Описание драйвера HP UPD PCL 5

- Доступно для скачивания из Интернета на странице www.hp.com/go/ljm1530series_software
- Совместим с предыдущими версиями PCL и старыми продуктами HP LaserJet
- Наилучший выбор для ПО сторонних производителей и нестандартного ПО
- Разработан для использования в корпоративных средах Windows в качестве единого драйвера для нескольких моделей принтеров
- Является предпочтительным для печати с мобильного компьютера Windows на несколько моделей принтера

Изменение параметров задания печати

Средство для изменения параметров	Метод изменения параметров	Длительность изменения	Иерархия изменений
Параметры программы	В меню "Файл" программы выберите "Параметры страницы" или аналогичную команду.	Указанные параметры действуют только для текущего задания печати.	Измененные здесь параметры заменяют параметры, измененные в любом другом месте.
"Свойства принтера" в программе	<p>Шаги отличаются в зависимости от программы. Данная процедура является наиболее общей.</p> <ol style="list-style-type: none">1. В меню Файл программного обеспечения щелкните Печать.2. Выберите устройство, а затем щелкните пункт Свойства или Параметры.3. Измените параметры на соответствующих вкладках.	Указанные параметры действуют только для текущего сеанса работы с программой.	Измененные параметры заменяют настройки драйвера принтера и параметры устройства по умолчанию.
Параметры драйвера принтера по умолчанию	<ol style="list-style-type: none">1. Откройте список принтеров на компьютере и выберите устройство. ПРИМЕЧАНИЕ. Этот шаг отличается в зависимости от операционной системы.2. Щелкните Принтер, а затем Настройки печати.3. Измените параметры на соответствующих вкладках.	Указанные параметры остаются такими до следующего изменения. ПРИМЕЧАНИЕ. Этот метод изменяет настройки драйвера принтера по умолчанию во всех программах.	В программе можно вручную изменить эти настройки.
Настройки принтера по умолчанию	Параметры устройства можно изменять на панели управления, или в программе администрирования, входящей в комплект поставки продукта.	Указанные параметры остаются такими до следующего изменения.	Указанные параметры можно изменить с помощью различных средств.

Изменение настроек драйвера принтера для Windows

Изменение параметров всех заданий печати до закрытия программного обеспечения

1. В используемой программе в меню **Файл** щелкните на **Печать**.
2. Выберите драйвер, а затем щелкните на **Свойства** или **Настройка**.

Действия могут отличаться от указанных. Здесь приведена стандартная процедура.

Изменение параметров по умолчанию для всех заданий печати

1. **Windows XP, Windows Server 2003 и Windows Server 2008** (с помощью стандартного меню "Пуск"): Щелкните **Пуск**, а затем **Принтеры и факсы**.

Windows XP, Windows Server 2003 и Windows Server 2008 (с помощью стандартного меню "Пуск"): Нажмите **Пуск**, выберите **Настройка**, а затем **Принтеры**.

Windows Vista: Нажмите кнопку **Пуск**, выберите **Панель управления**, а затем выберите **Принтер** в категории **Программное обеспечение и звук**.

Windows 7: Нажмите кнопку **Пуск**, затем выберите **Устройства и принтеры**.

2. Правой кнопкой мыши щелкните на значке драйвера и выберите **Настройка печати**.

Изменение параметров конфигурации продукта

1. **Windows XP, Windows Server 2003 и Windows Server 2008** (с помощью стандартного меню "Пуск"): Щелкните **Пуск**, а затем **Принтеры и факсы**.

Windows XP, Windows Server 2003 и Windows Server 2008 (с помощью стандартного меню "Пуск"): Нажмите **Пуск**, выберите **Настройка**, а затем **Принтеры**.

Windows Vista: Нажмите кнопку **Пуск**, выберите **Панель управления**, а затем выберите **Принтер** в категории **Программное обеспечение и звук**.

Windows 7: Нажмите кнопку **Пуск**, затем выберите **Устройства и принтеры**.

2. Правой кнопкой мыши выберите значок драйвера, затем **Свойства** или **Свойства принтера**.
3. Выберите вкладку **Параметры устройства**.

Удаление программного обеспечения для Windows

Windows XP

1. Нажмите **Пуск** и выберите **Программы**.
2. Щелкните **НР**, а затем имя устройства.
3. Нажмите **Удалить**, затем следуйте указаниям на экране компьютера для удаления программного обеспечения.

Windows Vista и Windows 7

1. Нажмите **Пуск**, а затем выберите **Программы**.
2. Щелкните **НР**, а затем имя устройства.
3. Нажмите **Удалить**, затем следуйте указаниям на экране компьютера для удаления программного обеспечения.

Поддерживаемые утилиты для Windows

- HP Web Jetadmin
- Встроенный Web-сервер HP
- HP ToolboxFX

Другие компоненты и средства Windows

- Программа установки программного обеспечения - автоматизирует установку системы печати.
- Электронная регистрация через Интернет.
- HP LaserJet Scan
- Отправка факса с ПК

Программное обеспечение для других операционных систем

ОС	Программное обеспечение
UNIX	Для загрузки программы установки HP Jetdirect системы UNIX для сетей HP-UX и Solaris перейдите на Web-сервер www.hp.com/support/net_printing .
Linux	Дополнительную информацию см. на странице www.hp.com/go/linuxprinting .

4 Использование устройства с компьютерами Mac

- [Программное обеспечение для Mac](#)
- [Печать на компьютерах Mac](#)
- [Отправка факсов с использованием компьютеров Mac](#)
- [Сканирование из Mac](#)

Программное обеспечение для Mac

Поддерживаемые операционные системы Mac

Устройство поддерживает следующие операционные системы Mac:

- Mac OS X 10.5, 10.6 и выше

 **ПРИМЕЧАНИЕ.** Для Mac OS X 10.5 и выше поддерживаются процессоры PPC и Intel® Core™. Поддерживаются системы Macintosh с процессорами Intel Core под управлением Mac OS X 10.6.

Поддерживаемые драйверы принтера для Mac

Программа установки ПО HP LaserJet содержит файлы PostScript® Printer Description (PPD), Printer Dialog Extensions (PDE) и HP Printer Utility для использования на компьютерах Mac OS X. Файлы PPD и PDE принтера HP, в сочетании с встроенными Apple драйверами принтера PostScript, обеспечивают полнофункциональную печать и доступ ко всем особым функциям принтеров HP.

Установка программного обеспечения для Mac

Установка программы для Mac компьютеров, подключенных непосредственно к устройству

Данное устройство поддерживает соединение USB 2.0. Необходимо использовать кабель USB типа "А-В". Убедитесь, что длина кабеля не превышает 2 метра.

1. Подключите USB-кабель к устройству и компьютеру.

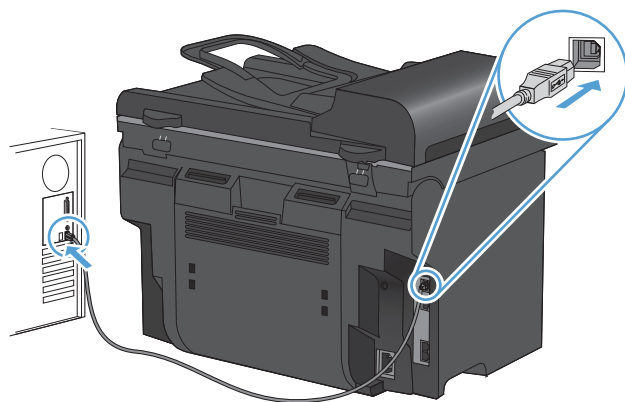

2. Установите программное обеспечение с компакт-диска.
3. Щелкните на значке HP Installer и следуйте инструкциям на экране.
4. На экране "Поздравляем!" щелкните на кнопке **Заккрыть**.
5. Для проверки правильности установки программного обеспечения распечатайте страницу из любого приложения.

Установка программного обеспечения для компьютеров Mac в проводной сети

Настройка IP-адреса

IP-адрес продукта можно настроить вручную или автоматически с помощью DHCP, BootP или AutoIP.

Ручная настройка

Только протокол IPv4 можно настраивать вручную.

1. На панели управления нажмите кнопку **Настройка** .
2. С помощью кнопок со стрелками выберите **Сетевая установка**, затем нажмите кнопку **OK**.
3. С помощью кнопок со стрелками выберите **Настройка TCP/IP**, затем нажмите кнопку **OK**.
4. С помощью кнопок со стрелками выберите **Вручную**, затем нажмите кнопку **OK**.
5. Введите IP-адрес с помощью буквенно-цифровой клавиатуры и нажмите **OK**.
6. Если IP-адрес введен неверно, с помощью кнопок со стрелками выберите параметр **Нет**, затем нажмите кнопку **OK**. Вернитесь к шагу 5 и введите правильный адрес IP, а затем повторите этот же шаг для ввода маски подсети и параметров шлюза по умолчанию.

Автоматическая настройка

1. На панели управления нажмите кнопку **Настройка** .
2. С помощью кнопок со стрелками выберите **Сетевая установка**, затем нажмите кнопку **OK**.
3. С помощью кнопок со стрелками выберите **Настройка TCP/IP**, затем нажмите кнопку **OK**.
4. С помощью кнопок со стрелками выберите **Автоматически**, затем нажмите кнопку **OK**.

Автоматическая настройка адреса IP может занять несколько минут.

 **ПРИМЕЧАНИЕ.** Если необходимо включить или выключить конкретные автоматические режимы IP (например, BOOTP, DHCP или AutoIP), эти параметры можно изменить только с помощью встроенного Web-сервера или HP ToolboxFX.

Установка программного обеспечения

1. Закройте все программы на компьютере.
2. Установите программное обеспечение с компакт-диска.
3. Щелкните на значке программы установки HP и следуйте инструкциям на экране.
4. На экране "Поздравляем!" щелкните на кнопке **Заккрыть**.
5. Для проверки правильности установки программного обеспечения распечатайте страницу из любого приложения.

Удаление программного обеспечения в операционных системах Mac

Для удаления этого программного обеспечения у вас должны быть права администратора.

1. Отсоедините устройство от компьютера.
2. Откройте **Приложения**.
3. Выберите **Hewlett Packard**.
4. Выберите **HP Uninstaller**.
5. Выберите устройство в списке устройств и щелкните на кнопке **Удалить**.
6. После удаления программы перезапустите компьютер и очистите корзину.

Изменение настроек драйвера принтера для Mac

Изменение параметров всех заданий печати до закрытия программного обеспечения	Изменение параметров всех заданий печати	Изменение параметров конфигурации продукта
<ol style="list-style-type: none">1. В меню Файл нажмите кнопку Печать.2. Измените требуемые параметры в соответствующих меню.	<ol style="list-style-type: none">1. В меню Файл нажмите кнопку Печать.2. Измените требуемые параметры в соответствующих меню.3. В меню Готовые наборы нажмите кнопку Сохранить как... и введите имя готового набора. <p>Эти параметры сохраняются в меню Готовые наборы. Для использования новой настройки необходимо выбирать этот параметр при каждом открытии программы и печати.</p>	Mac OS X 10.5 и 10.6 <ol style="list-style-type: none">1. В меню Apple  перейдите в меню Системные настройки и нажмите на значок Печать и факс.2. Выберите устройство в левой части окна.3. Нажмите кнопку Опции и расходные материалы.4. Перейдите на вкладку Драйвер.5. Настройка устанавливаемых параметров.

Программное обеспечение для компьютеров Mac

HP Utility для Mac

Используйте программу HP Utility для настройки функций устройства, недоступных в драйвере принтера.

Если устройство использует кабель USB или подключено к сети на основе протоколов TCP/IP, можно использовать программу HP Utility.

Откройте утилиту HP Utility

- ▲ В док-станции щелкните **HP Utility**.

-или-

Находясь в окне **Приложения**, щелкните **Hewlett Packard**, а затем **HP Utility**.

Функции HP Utility

Программа HP Utility используется для выполнения следующих задач:

- Сбор информации о состоянии расходных материалов.
- Сбор информации об устройстве: версия микропрограммы и серийный номер.
- Распечатка страницы конфигурации.
- Для устройств, подсоединенных к IP-сети, получение информации о сети и открытие встроенного Web-сервера HP.
- Настройка формата и типа бумаги для лотка.
- Передача файлов и шрифтов с компьютера на устройство.
- Обновление микропрограммы устройства.
- Основные настройки факса.

Поддержка утилит для Mac

Встроенный Web-сервер HP

Устройство оснащено встроенным Web-сервером, который позволяет получить доступ к информации об устройстве и работе в сети.

Печать на компьютерах Mac

Отмена задания на компьютерах Mac

Если задание печати выполняется, его можно отменить, нажав кнопку Отмена **X** на панели управления устройства.

 **ПРИМЕЧАНИЕ.** При нажатии кнопки Отмена **X** задание, выполняемое в данный момент, удаляется. Если выполняется сразу несколько заданий (например, на устройстве одновременно выполняется печать документа и прием факса), нажатие кнопки Отмена **X** приведет к удалению задания, которое отображается на панели управления устройства.

Задание печати можно также отменить из программного обеспечения или из очереди печати.

Для немедленной остановки печати задания просто вытащите оставшиеся носители из устройства. После остановки печати используйте один из указанных ниже вариантов.

- **Панель управления устройства.** Чтобы отменить задание на печать, нажмите и отпустите кнопку Отмена **X** на панели управления принтера.
- **Программное обеспечение.** Обычно на экране компьютера появляется диалоговое окно, с помощью которого можно отменить задание печати.
- **Очередь печати для Mac.** Откройте очередь печати, дважды щелкнув значок устройства на панели инструментов. Затем выделите задание печати и нажмите **Удалить**.

Смена типа и формата бумаги (Mac)

1. В меню **Файл** программного обеспечения выберите параметр **Печать**.
2. В меню **Копии и страницы** нажмите кнопку **Параметры страницы**.
3. Выберите формат в раскрывающемся списке **Формат бумаги**, затем нажмите кнопку **ОК**.
4. Откройте меню **Окончательная обработка**.
5. Выберите тип в раскрывающемся списке **Тип носителей**.
6. Нажмите клавишу **Печать**.

Создание и использование готовых наборов на компьютерах Mac

Готовые наборы используются для сохранения текущих параметров драйвера принтера для их повторного использования.

Создать готовый набор печати

1. В меню **Файл**, выберите параметр **Печать**.
2. Выберите драйвер.
3. Выберите параметры печати, которые нужно сохранить для повторного использования.
4. В меню **Готовые наборы** нажмите параметр **Сохранить как...** и введите название готового набора.
5. Нажмите кнопку **ОК**.

Используйте готовые наборы печати

1. В меню **Файл**, выберите параметр **Печать**.
2. Выберите драйвер.
3. В меню **Готовые наборы** выберите готовый набор печати.

 **ПРИМЕЧАНИЕ.** Чтобы использовать настройки драйвера принтера по умолчанию, выберите параметр **стандартный**.

Изменение форматов документов или печать документа на бумаге нестандартного формата

Mac OS X 10.5 и 10.6

Пользуйтесь одним из следующих методов.

1. В меню **Файл**, выберите параметр **Печать**.
 2. Нажмите кнопку **Параметры страницы**.
 3. Выберите устройство, а затем выберите правильные настройки для параметров **Формат бумаги** и **Ориентация**.
-
1. В меню **Файл**, выберите параметр **Печать**.
 2. Откройте меню **Подача бумаги**.
 3. В элементе **Назначенный размер бумаги** нажмите диалоговое окно **Масштабирование для размещения на бумаге**, а затем выберите размер в раскрывающемся списке.

Печать обложки с помощью Mac

1. В меню **Файл**, выберите параметр **Печать**.
2. Выберите драйвер.
3. Откройте меню **Обложка**, а затем выберите место печати обложки. Нажмите кнопку **До документа** или кнопку **После документа**.
4. В меню **Тип обложки** выберите сообщение, которое будет напечатано на странице обложки.

 **ПРИМЕЧАНИЕ.** Чтобы напечатать пустую страницу обложки, выберите параметр **стандартный** в меню **Тип обложки**.

Использование водяных знаков в Mac

1. В меню **Файл**, выберите параметр **Печать**.
2. Откройте меню **Водяные знаки**.
3. В меню **Режим**, выберите тип используемых водяных знаков. Для печати полупрозрачного текста выберите параметр **Водяной знак**. Для печати непрозрачного текста выберите параметр **Заголовок**.
4. В меню **Страницы**, выберите печать водяных знаков на всех страницах или только на первой странице.

5. В меню **Текст**, выберите один из стандартных текстов или параметр **Нестандартный** и введите новый текст в поле.
6. Настройте остальные параметры.

Печать нескольких страниц на одном листе бумаги с помощью Mac

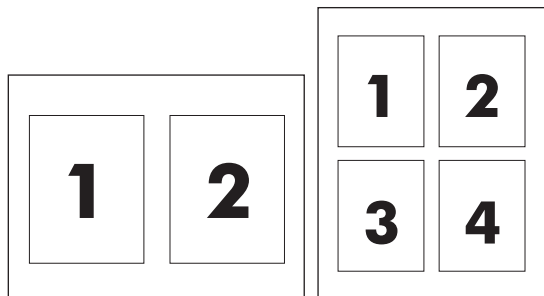

1. В меню **Файл**, выберите параметр **Печать**.
2. Выберите драйвер.
3. Откройте меню **Макет**.
4. Находясь в меню **Страниц на листе** выберите число страниц, которое необходимо разместить на каждом листе (1, 2, 4, 6, 9 или 16).
5. В элементе **Порядок страниц** выберите порядок и размещение страниц на листе.
6. Находясь в меню **Границы** выберите тип рамки для печати вокруг каждой страницы на листе.

Печать на обеих сторонах листа (двусторонняя печать) в Mac

Использование автоматической двусторонней печати

1. Загрузите в один из лотков бумагу, достаточную для выполнения задания печати.
2. В меню **Файл**, выберите параметр **Печать**.
3. Откройте меню **Макет**.
4. В меню **двусторонняя**, выберите параметр переплета.

Печать на обеих сторонах вручную

1. Загрузите в один из лотков бумагу, достаточную для выполнения задания печати.
2. В меню **Файл**, выберите параметр **Печать**.
3. Откройте меню **Окончательная обработка**, и выберите вкладку **Двусторонняя печать в ручном режиме** или откройте меню **Двусторонняя печать в ручном режиме**.
4. Щелкните по полю **Двусторонняя печать в ручном режиме** и выберите параметр переплета.
5. Нажмите кнопку **Печать**. Следуйте инструкциям во всплывающем окне, которое появляется на экране компьютера, перед тем как стопка отпечатанных документов будет помещена в лоток 1 для печати на другой стороне.

6. Извлеките из лотка 1 все чистые листы бумаги.
7. Сначала поместите в лоток 1 стопку отпечатанных документов лицевой стороной вверх и нижним краем по направлению к принтеру. Печать на второй стороне *необходимо* выполнять из лотка 1.
8. При появлении запроса для продолжения нажмите соответствующую клавишу на панели управления.

Использование меню "Сервис" в Mac

Если продукт подключен к сети, используйте вкладку **Services** (Службы) для получения информации о продукте и расходных материалах.

1. В меню **Файл**, выберите параметр **Печать**.
2. Откройте меню **Услуги**.
3. Чтобы открыть встроенный Web-сервер и выполнить задачу обслуживания, выполните следующие действия:
 - а. Выберите вкладку **Обслуживание устройства**.
 - б. Выберите задачу в раскрывающемся списке.
 - в. Нажмите кнопку **Запуск**.
4. Чтобы получить доступ к различным Web-сайтам поддержки, выполните следующие действия:
 - а. Выберите вкладку **Услуги в Интернете**.
 - б. Выберите параметр в меню.
 - в. Нажмите кнопку **Go!**.

Отправка факсов с использованием компьютеров Mac

Чтобы отправить факс, выполнив печать в драйвер факса, выполните следующие действия.

1. Откройте документ, который требуется отправить.
2. Щелкните на меню **File** (Файл), а затем — на команде **Print** (Печать).
3. В раскрывающемся меню **Printer (Принтер)** выберите необходимую очередь печати факсов.
4. В поле **Copies (Количество копий)** установите необходимое количество копий.
5. В раскрывающемся меню **Paper Size (Формат бумаги)** выберите необходимый формат.
6. В поле **Fax Information (Сведения о факсе)** введите номер факса одного или нескольких получателей.



ПРИМЕЧАНИЕ. При необходимости ввести префикс перед набором номера введите его в поле **Dialing Prefix (Префикс перед набором)**.

7. Щелкните на кнопке **Fax** (Факс).

Сканирование из Mac

Использование программы HP Scan для сканирования изображений на компьютеры Mac.

1. Расположите документ на стекле сканера или поместите его в устройство подачи.
2. Откройте папку **Applications (Программы)** и выберите **Hewlett-Packard**. Дважды щелкните **HP Scan**.
3. Откройте меню **HP Scan** и выберите **Preferences (Параметры)**. Выберите данное устройство из списка в раскрывающемся меню **Scanner (Сканер)** и нажмите **Continue (Продолжить)**.
4. Для использования стандартных настроек, результатом применения которых является приемлемое качество изображений и текста, нажмите кнопку **Scan (Сканировать)**.

Чтобы воспользоваться готовыми наборами настроек для изображений или текстовых документов, выберите один из таких наборов в раскрывающемся меню **Scanning Presets (Готовые наборы установок сканирования)**. Для настройки параметров нажмите кнопку **Edit (Редактирование)**. Чтобы начать сканирование, нажмите кнопку **Scan (Сканировать)**.

5. Чтобы продолжить сканирование следующих страниц, загрузите следующую страницу и нажмите **Scan (Сканировать)**. Нажмите **Append to List (Добавить к списку)**, чтобы добавить новые страницы к текущему списку. Повторяйте эти действия, пока не будут отсканированы все страницы.
6. Нажмите кнопку **Save (Сохранить)** и выберите папку на компьютере для сохранения файла.

 **ПРИМЕЧАНИЕ.** Чтобы распечатать отсканированные изображения, нажмите кнопку **Print (Печать)**.

5 Подключение изделия

- [Поддерживаемые сетевые операционные системы](#)
- [Отказ от совместного использования принтера](#)
- [Соединение с USB](#)
- [Подключение к сети](#)

Поддерживаемые сетевые операционные системы

Печать в сети поддерживается следующими операционными системами.

Рекомендуемая установка ПО

- Windows XP (32-разрядная версия, пакет обновления версии SP2)
- Windows Vista (32- и 64-битные версии)
- Windows 7 (32-разрядная и 64-разрядная).

Драйвер печати и сканирования

- Windows Server 2003 (32-разрядная версия, пакет обновления версии SP3)
- Windows Server 2008

Только драйвер принтера

- Linux (только веб-ресурсы)
- Сценарии моделей для UNIX (только веб-ресурсы)

Отказ от совместного использования принтера

HP не поддерживает одноранговые сети, поскольку эта возможность является функцией операционных систем Microsoft, но не драйверов принтера HP. Перейдите на Web-узел Microsoft по адресу www.microsoft.com.

Соединение с USB

 **ПРИМЕЧАНИЕ.** Не подключайте USB-кабель устройства к компьютеру, пока установщик не предложит сделать сделать.

1. Вставьте компакт-диск устройства в привод компьютера. Если установщик программного обеспечения не запускается, найдите на компакт-диске файл `setup.exe` и дважды щелкните на нем.
2. Следуйте указаниям установщика.
3. Дождитесь окончания установки, а затем перезагрузите компьютер.

Подключение к сети

Поддерживаемые сетевые протоколы

Для подключения устройства с сетевыми возможностями потребуется сеть, которая использует один из приведенных ниже протоколов.

- TCP/IP (IPv4 или IPv6)
- Порт 9100
- LPR
- DHCP
- AutoIP
- SNMP
- Bonjour
- SLP
- WSD
- NBNS
- LLMNR

Установка устройства в проводной сети

Настройка IP-адреса

IP-адрес продукта можно настроить вручную или автоматически с помощью DHCP, BootP или AutoIP.

Ручная настройка

Только протокол IPv4 можно настраивать вручную.

1. На панели управления нажмите кнопку **Настройка** .
2. С помощью кнопок со стрелками выберите **Сетевая установка**, затем нажмите кнопку **OK**.
3. С помощью кнопок со стрелками выберите **Настройка TCP/IP**, затем нажмите кнопку **OK**.
4. С помощью кнопок со стрелками выберите **Вручную**, затем нажмите кнопку **OK**.
5. Введите IP-адрес с помощью буквенно-цифровой клавиатуры и нажмите **OK**.
6. Если IP-адрес введен неверно, с помощью кнопок со стрелками выберите параметр **Нет**, затем нажмите кнопку **OK**. Вернитесь к шагу 5 и введите правильный адрес IP, а затем повторите этот же шаг для ввода маски подсети и параметров шлюза по умолчанию.

Автоматическая настройка

1. На панели управления нажмите кнопку **Настройка** .
2. С помощью кнопок со стрелками выберите **Сетевая установка**, затем нажмите кнопку **OK**.

3. С помощью кнопок со стрелками выберите **Настройка TCP/IP**, затем нажмите кнопку **ОК**.
4. С помощью кнопок со стрелками выберите **Автоматически**, затем нажмите кнопку **ОК**.
Автоматическая настройка адреса IP может занять несколько минут.

 **ПРИМЕЧАНИЕ.** Если необходимо включить или выключить конкретные автоматические режимы IP (например, BOOTP, DHCP или AutoIP), эти параметры можно изменить только с помощью встроенного Web-сервера или HP ToolboxFX.

Установка программного обеспечения

1. Закройте все программы на компьютере.
2. Установите программное обеспечение с компакт-диска.
3. Следуйте инструкциям на экране.
4. При появлении запроса, выберите **Подключить по проводной сети**, затем нажмите **Далее**.
5. В списке доступных принтеров выберите тот, который имеет правильный IP-адрес.
6. Нажмите клавишу **Готово**.
7. На экране **Дополнительные параметры** можно установить дополнительное ПО или нажать кнопку **Готово**.
8. Для проверки установленного ПО распечатайте страницу из любого приложения.

Настройка параметров сети

Просмотр и изменение сетевых параметров

Для просмотра или изменения параметров IP-конфигурации пользуйтесь встроенным Web-сервером.

1. Напечатайте страницу конфигурации и найдите IP-адрес.
 - Если используется IPv4, IP-адрес содержит только цифры. Он имеет следующий формат:
`xxx . xxx . xxx . xxx`
 - Если используется IPv6, IP-адрес является шестнадцатеричной комбинацией символов и цифр. В нем используется формат, аналогичный следующему:
`xxxx : : xxxx : xxxx : xxxx : xxxx`
2. Чтобы открыть встроенный веб-сервер HP, введите IP-адрес (IPv4) устройства в адресную строку веб-браузера. Для IPv6 воспользуйтесь протоколом, установленным веб-браузером для ввода адресов IPv6.
3. Перейдите на вкладку **Сеть** для получения информации о сети. При необходимости параметры можно изменить.

Установка или изменение пароля устройства

Для установки или изменения сетевого пароля устройства используется встроенный Web-сервер HP.

1. Введите IP-адрес устройства в адресной строке браузера. Выберите вкладку **Сеть**, затем перейдите по ссылке **Безопасность**.

 **ПРИМЕЧАНИЕ.** Если пароль уже установлен, вам будет предложено ввести его. Введите пароль и нажмите кнопку **Применить**.

2. Введите новый пароль в окно **Новый пароль** и в окно **Проверить пароль**.
3. Чтобы сохранить пароль, нажмите кнопку **Применить** в нижней части окна.

Настройка скорости соединения

 **ПРИМЕЧАНИЕ.** Неправильное изменение скорости соединения может привести к нарушению связи между продуктом и другими сетевыми устройствами. В большинстве случаев устройство следует оставить в автоматическом режиме. Изменения могут инициировать цикл выключения/включения. Изменять параметры следует, только когда устройство свободно.

1. На панели управления нажмите кнопку **Настройка** .
2. С помощью кнопок со стрелками выберите **Сетевая установка**, затем нажмите кнопку **OK**.
3. С помощью кнопок со стрелками выберите **Скорость соединения**, затем нажмите кнопку **OK**.
4. Используйте стрелки, чтобы выбрать один из следующих параметров.
 - **Автоматически**
 - **Дупл. 10Т**
 - **Полуд. 10Т**
 - **Дупл. 100ТХ**
 - **Полуд. 100ТХ**

 **ПРИМЕЧАНИЕ.** Параметр должен соответствовать сетевому устройству, к которому осуществляется подключение (сетевой концентратор, коммутатор, шлюз, маршрутизатор или компьютер).

5. Нажмите клавишу **OK**. Устройство автоматически выключится и включится.

6 Бумага и носители для печати

- [Использование бумаги](#)
- [Смена драйвера принтера для соответствия типу и формату бумаги](#)
- [Поддерживаемые размеры бумаги](#)
- [Поддерживаемые типы бумаги и емкость лотков](#)
- [Загрузка бумаги в лотки](#)
- [Загрузка в устройство подачи документов](#)
- [Настройка лотков](#)

Использование бумаги

Данное устройство поддерживает различные типы бумаги и других носителей для печати в соответствии с указаниями в руководстве пользователя. Бумага или печатные носители, не отвечающие этим указаниям, могут стать причиной возникновения проблем с качеством печати, частых замятий и преждевременного износа устройства.

Для получения оптимальных результатов используйте только бумагу и носители для печати HP, предназначенные для лазерной печати или многократного использования. Не пользуйтесь бумагой и печатными материалами для струйных принтеров. Компания Hewlett-Packard не рекомендует использовать носители других марок, поскольку HP не в состоянии контролировать их качество.

В некоторых случаях неудовлетворительное качество печати наблюдается даже при печати на бумаге, отвечающей всем требованиям, изложенным в этом руководстве пользователя. Такая проблема может возникнуть при неправильном обращении с носителем, эксплуатации при неприемлемой температуре и влажности, а также вследствие других обстоятельств, контролировать которые компания Hewlett-Packard не в состоянии.

- △ **ПРЕДУПРЕЖДЕНИЕ.** Использование носителя, не соответствующего требованиям, установленным компанией HP, может привести к повреждению принтера и необходимости его ремонта. На такой ремонт гарантия или соглашения о техническом обслуживании Hewlett-Packard не распространяются.

Рекомендации по использованию специальной бумаги

Устройство поддерживает печать на специальных носителях. Чтобы достичь наилучших результатов, следуйте нижеследующим рекомендациям. С целью получения наилучших результатов при использовании специальной бумаги или носителя для печати, убедитесь, что в драйвере принтера выбран правильный тип и формат бумаги.

- △ **ПРЕДУПРЕЖДЕНИЕ.** В устройствах HP LaserJet используются термозлементы, чтобы закрепить частички сухого тонера на бумаге очень точным размещением точек. Бумага HP для лазерной печати выдерживает довольно высокую температуру. Использование бумаги для струйных принтеров может привести к повреждению устройства.

Тип носителя	Следует	Не следует
Конверты	<ul style="list-style-type: none">• Хранить конверты на плоской поверхности.• Использовать конверты, в которых линия склейки доходит до угла конверта.• Использовать защитные полоски на клеевой основе, предназначенные для лазерных принтеров.	<ul style="list-style-type: none">• Использовать конверты со складками, прорезями, склеенные конверты или конверты с другими повреждениями.• Использовать конверты со скрепками, зажимами, окнами или внутренним покрытием.• Использовать конверты с самоклеящейся лентой или другими синтетическими материалами.

Тип носителя	Следует	Не следует
Этикетки	<ul style="list-style-type: none"> Использовать только этикетки без открытых участков клеейкой подложки между ними. Используйте этикетки, которые изгибаются при нагреве. Использовать только полные листы этикеток. 	<ul style="list-style-type: none"> Использовать этикетки со сгибами, пузырьками или другими повреждениями. Печатать листы с этикетками по частям.
Прозрачные пленки	<ul style="list-style-type: none"> Пользуйтесь только прозрачными пленками, рекомендованными для цветных лазерных принтеров. Прозрачные пленки, извлеченные из устройства МФП, положите на плоскую поверхность. 	<ul style="list-style-type: none"> Использовать прозрачные носители, не предназначенные для лазерных принтеров.
Печатные и фирменные бланки	<ul style="list-style-type: none"> Использовать только бланки или формы, предназначенные для лазерных принтеров. 	<ul style="list-style-type: none"> Использовать тисненные бланки и бланки с рельефными изображениями.
Плотная бумага	<ul style="list-style-type: none"> Использовать только плотную бумагу, которая разрешена для использования в лазерных принтерах и удовлетворяет требованиям по весу для данного изделия. 	<ul style="list-style-type: none"> Использовать более плотную бумагу, чем указано в рекомендациях для данного изделия, если только эту бумагу HP не разрешено использовать для данного изделия.
Глянцевая бумага или бумага с покрытием	<ul style="list-style-type: none"> Использовать только глянцевую бумагу и бумагу с покрытием для лазерных принтеров. 	<ul style="list-style-type: none"> Использовать глянцевую бумагу или бумагу с покрытием для струйных принтеров.

Смена драйвера принтера для соответствия типу и формату бумаги

 **ПРИМЕЧАНИЕ.** Изменение параметров страницы в программе вызывает аналогичное замещение всех настроек в драйвере принтера.

1. В меню **Файл** программного обеспечения выберите **Печать**.
2. Выберите устройство, а затем нажмите на кнопку **Свойства** или **Настройки**.
3. Перейдите на вкладку **Бумага/качество**.
4. Выберите формат в раскрывающемся списке **Формат бумаги**.
5. Выберите тип бумаги в раскрывающемся списке **Тип бумаги**.
6. Нажмите клавишу **ОК**.

Поддерживаемые размеры бумаги

 **ПРИМЕЧАНИЕ.** Чтобы обеспечить высокое качество печати, прежде чем приступить к печати, установите правильные значения формата и типа бумаги в драйвере принтера.

Автоматическая двухсторонняя печать поддерживается только на носителях определенных размеров. Для двухсторонней печати на носителях неподдерживаемых размеров используйте двухстороннюю печать вручную.

Таблица 6-1 Поддерживаемые форматы бумаги и носителей печати

Формат	Размеры	Лоток 1	Лоток приоритетной подачи
Letter	216 на 279 мм	✓	✓
Legal	216 на 356 мм	✓	✓
A4	210 на 297 мм	✓	✓
Executive	184 на 267 мм	✓	✓
8,5 на 13	216 на 330 мм	✓	✓
A5	148 на 210 мм	✓	✓
A6	105 на 148 мм	✓	✓
B5 (JIS)	182 на 257 мм	✓	✓
16K	184 на 260 мм		
	195 на 270 мм	✓	✓
	197 на 273 мм		
Нестандартный	Минимум: 76 на 127 мм	✓	✓
	Максимум: 216 на 356 мм		

Таблица 6-2 Поддерживаемые размеры конвертов и открыток

Формат	Размеры	Лоток 1	Лоток приоритетной подачи
Конверт #10	105 на 241 мм	✓	✓
Конверт DL	110 на 220 мм	✓	✓
Конверт C5	162 на 229 мм	✓	✓
Конверт B5	176 на 250 мм	✓	✓
Конверт Monarch	98 на 191 мм	✓	✓
Японская почтовая карточка	100 на 148 мм	✓	✓
Двойная японская почтовая карточка, повернуто	148 на 200 мм	✓	✓

Поддерживаемые типы бумаги и емкость лотков

Полный список бумаги HP, поддерживаемой данным устройством, расположен по адресу www.hp.com/support/ljm1530series.

Тип бумаги (драйвер принтера)	Лоток 1	Лоток приоритетной подачи
Обычная	✓	✓
Бумага из вторичного сырья	✓	✓
Плотная писчая бумага	✓	✓
Легкая	✓	✓
Средняя плотность:	✓	✓
Плотная	✓	✓
Сверхплотная	✓	✓
Фирменный бланк	✓	✓
Печатный бланк	✓	✓
Перфорированная	✓	✓
Цветная	✓	✓
Высококачественная	✓	✓

Тип бумаги (драйвер принтера)	Лоток 1	Лоток приоритетной подачи
Грубая	✓	✓
Конверт	✓	✓
Наклейки	✓	✓
Картон	✓	✓
Прозрачная пленка	✓	✓
Почтовые открытки	✓	✓

Лоток или отсек	Тип бумаги	Технические характеристики	Количество
Лоток 1	Бумага	Диапазон: От 60 г/м ² до 163 г/м ² высокосортной бумаги	250 листов высокосортной бумаги плотностью 75 г/м ²
	Конверты	Менее чем от 60 г/м ² до 90 г/м ² высокосортной бумаги	До 10 конвертов
	Прозрачные пленки	Минимальная толщина - 0,13 мм	До 125 прозрачных пленок
Лоток приоритетной подачи	Бумага	Диапазон: От 60 г/м ² до 163 г/м ² высокосортной бумаги	Высота, эквивалентная 10 листам 75 г/м ² высокосортной бумаги
	Прозрачная пленка	Минимальная толщина - 0,13 мм	Максимальная высота пачки: 1 мм
Выходной лоток	Бумага	Диапазон значений: От 60 г/м ² до 163 г/м ² высокосортной бумаги	Соответствует высоте стопки из 125 листов высокосортной бумаги плотностью 75 г/м ²
	Прозрачная пленка	Минимальная толщина - 0,13 мм	До 75 прозрачных пленок
	Конверты	Менее чем от 60 г/м ² до 90 г/м ² высокосортной бумаги	До 10 конвертов

Ориентация бумаги в лотках

Для печати следует использовать только бумагу, предназначенную для лазерных принтеров.

При использовании бумаги, требующей особой ориентации при печати, загружайте ее в лоток в соответствии с инструкциями, приведенными в следующей таблице.

Тип бумаги	Как загрузить бумагу
Печатные или фирменные бланки	<ul style="list-style-type: none"> • Лицевой стороной вверх • Верхним краем внутрь устройства

Тип бумаги	Как загрузить бумагу
Перфорированная	<ul style="list-style-type: none">• Лицевой стороной вверх• Отверстия должны располагаться слева
Конверт	<ul style="list-style-type: none">• Лицевой стороной вверх• Левым коротким краем внутрь устройства

 **ПРИМЕЧАНИЕ.** При печати на одном конверте или другом особом материале используйте лоток первоочередной подачи. Используйте Лоток 1 для печати нескольких конвертов или для печати на других особых носителях.

Загрузка бумаги в лотки

Загрузка в лоток первоочередной подачи

Лоток первоочередной подачи вмещает в себя до 10 листов бумаги, один конверт, одну прозрачную пленку, один лист наклеек или один лист картона.

1. Загружайте бумагу верхним краем вперед и стороной для печати вверх.

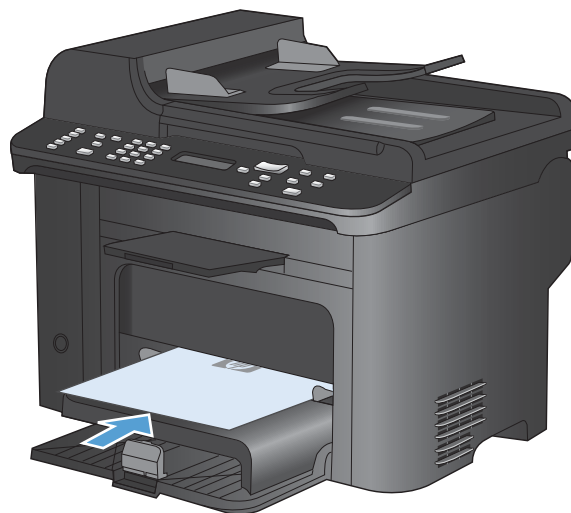

2. Для предотвращения замятий и перекосов всегда регулируйте боковые направляющие перед подачей бумаги на печать.

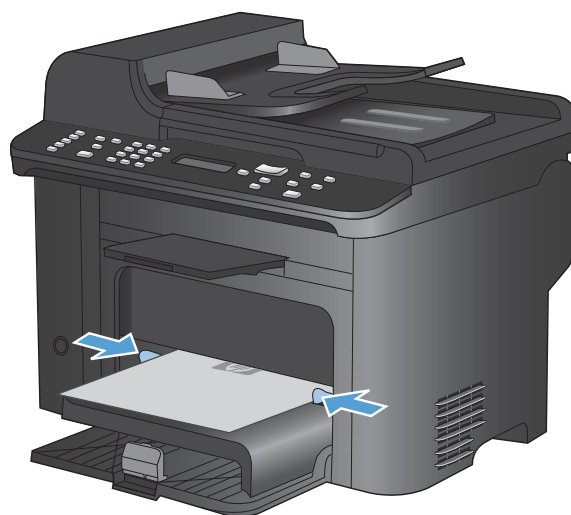

Загрузка в лоток 1

Лоток 1 вмещает до 250 листов высокосортной бумаги плотностью 60-90 г/м².

-  **ПРИМЕЧАНИЕ.** При загрузке новой бумаги следует извлечь из подающего лотка старую бумагу и выровнять стопку новой бумаги. Не пролистывайте пачку бумаги. Соблюдение этого правила предупреждает захват устройством нескольких листов одновременно и снижает вероятность возникновения замятий.

1. Загрузите бумагу в подающий лоток лицевой стороной вверх.



2. Отрегулируйте положение направляющих так, чтобы они прилегали к бумаге.

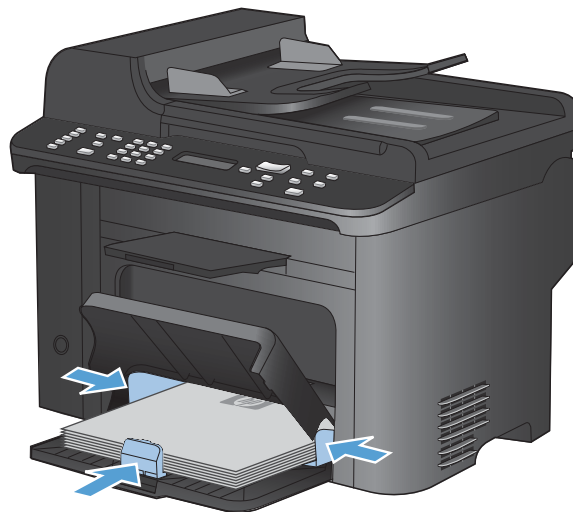

Загрузка в устройство подачи документов

 **ПРИМЕЧАНИЕ.** При загрузке новой бумаги следует извлечь из подающего лотка старую бумагу и выровнять стопку новой бумаги. Не пролистывайте пачку носителя, чтобы разъединить слипшиеся листы. Соблюдение этого правила предупреждает захват устройством нескольких листов одновременно и снижает вероятность возникновения замятий.

 **ПРЕДУПРЕЖДЕНИЕ.** Во избежание повреждения, не загружайте в устройство носитель с корректирующей лентой, корректирующей жидкостью, скрепками для бумаги или скобками. Не загружайте в устройство подачи документов фотографии, мелкие или хрупкие оригиналы.

Устройство подачи документов вмещает до 35 листов высокосортной бумаги плотностью 60-90 г/м².

1. Поместите оригиналы в устройство подачи документов лицевой стороной вверх.

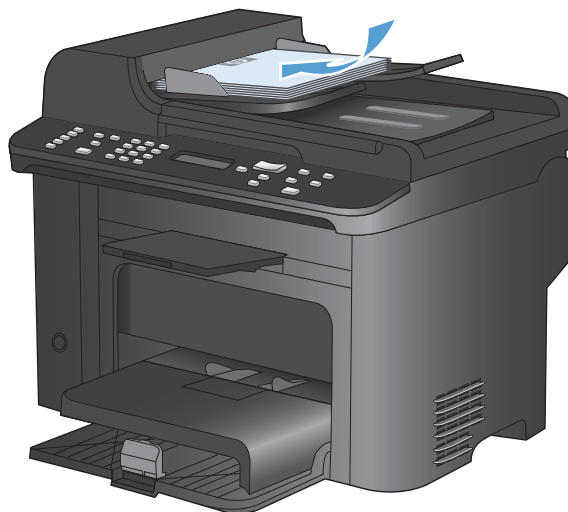

2. Отрегулируйте положение направляющих так, чтобы они прилегали к бумаге.

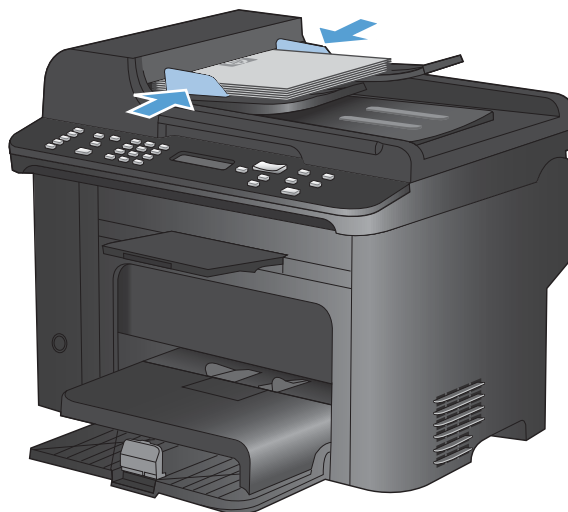

Настройка лотков

По умолчанию устройство подает бумагу из лотка первоочередной подачи. Если лоток первоочередной подачи пуст, устройство подает бумагу из лотка 1. Настройка лотка 1 на данном устройстве изменяет параметры нагрева и скорости для достижения наилучшего качества печати при использовании определенного формата и типа бумаги. При использовании особой бумаги для всех или большинства заданий печати, следует изменить настройки принтера по умолчанию.

В следующей таблице приведены возможные способы использования настроек лотка для удовлетворения требований пользователя к печати.

Использование бумаги	Настройка устройства	Печать
Загрузите одинаковую бумагу в оба лотка и позвольте устройству подать бумагу из одного лотка, если другой лоток пуст.	<ul style="list-style-type: none">Загрузите бумагу в лоток первоочередной подачи или в лоток 1. Если настройки формата и типа бумаги по умолчанию остались неизменными, то настройка не требуется.	Сформируйте задание печати из программы.
При нечастом использовании специальной бумаги, например плотной бумаги или фирменных бланков, пользуйтесь лотком, который в основном служит для подачи обычной бумаги.	<ul style="list-style-type: none">Загрузите специальную бумагу в лоток 1.	Перед отправкой задания на печать, находясь в диалоговом окне программы печати, выберите тип бумаги, соответствующий специальной бумаге, загруженной в лоток, и выберите в качестве источника бумаги лоток 1. Убедитесь в том, что в лотке первоочередной подачи отсутствует бумага.
При интенсивной печати на специальной бумаге, например плотной или фирменных бланках, для подачи старайтесь пользоваться одним и тем же лотком.	<ul style="list-style-type: none">Загрузите специальную бумагу в лоток 1, и настройте лоток для работы с определенным типом бумаги.	Перед отправкой задания на печать, находясь в диалоговом окне программы печати, выберите тип бумаги, соответствующий специальной бумаге, загруженной в лоток, и выберите в качестве источника бумаги лоток 1. Убедитесь в том, что в лотке первоочередной подачи отсутствует бумага.

Настройте лоток

1. Убедитесь, что устройство включено.
2. Выполните одно из следующих действий:
 - **Панель управления:** откройте меню **Настройка системы**, затем - меню **Настройка бумаги**. Выберите лоток, который необходимо настроить.
 - **Встроенный Web-сервер:** щелкните на вкладке **Настройки**, затем выберите **Обработка бумаги** на левой части панели.
3. Измените настройки нужного лотка, а затем нажмите **ОК** или щелкните **Применить**.

7 Функции печати

В этом разделе приведены сведения об общих задачах печати.

- [Отмена задания](#)
- [Основные задания печати при использовании ОС Windows](#)
- [Дополнительные задания на печать при использовании ОС Windows](#)

Отмена задания

Если задание печати выполняется, его можно отменить, нажав кнопку Отмена **X** на панели управления устройства.

 **ПРИМЕЧАНИЕ.** При нажатии кнопки Отмена **X** задание, выполняемое в данный момент, удаляется. Если выполняется сразу несколько заданий (например, на устройстве одновременно выполняется печать документа и прием факса), нажатие кнопки Отмена **X** приведет к удалению задания, которое отображается на панели управления устройства.

Задание печати можно также отменить из программного обеспечения или из очереди печати.

Для немедленной остановки печати задания просто вытащите оставшиеся носители из устройства. После остановки печати используйте один из указанных ниже вариантов.

- **Панель управления устройства.** Чтобы отменить задание на печать, нажмите и отпустите кнопку Отмена **X** на панели управления принтера.
- **Программное обеспечение.** Обычно на экране компьютера появляется диалоговое окно, с помощью которого можно отменить задание печати.
- **Очередь печати Windows.** Если задание печати ожидает выполнения в очереди печати (в памяти компьютера) или в диспетчере очереди печати, удалите его оттуда.
 - **Windows XP.** Нажмите кнопку **Пуск**, щелкните команду **Настройка**, а затем команду **Принтеры и факсы**. Дважды щелкните значок устройства, чтобы открыть окно, выберите задание печати, которое требуется отменить, и нажмите кнопку **Отмена**.
 - **Windows Vista.** Нажмите **Пуск**, выберите **Панель управления**, а затем выберите **Принтер** в окне **Оборудование и звук**. Дважды щелкните значок устройства, чтобы открыть окно, выберите задание печати, которое требуется отменить, и нажмите кнопку **Отмена**.
 - **Windows 7.** Нажмите кнопку **Пуск**, затем выберите **Устройства и принтеры**. Дважды щелкните значок устройства, чтобы открыть окно, выберите задание печати, которое требуется отменить, и нажмите кнопку **Отмена**.

Основные задания печати при использовании ОС Windows

Способы открытия диалогового окна печати из программ могут быть различными. Нижеследующие процедуры включают в себя основной метод. Некоторые программы не имеют меню **Файл**. Чтобы узнать, как открывать диалоговое окно печати, необходимо ознакомиться с документацией на программное обеспечение.

Открытие драйвера принтера в Windows

1. В меню **Файл** программного обеспечения выберите **Печать**.
2. Выберите устройство, а затем нажмите кнопку **Свойства** или **Настройки**.

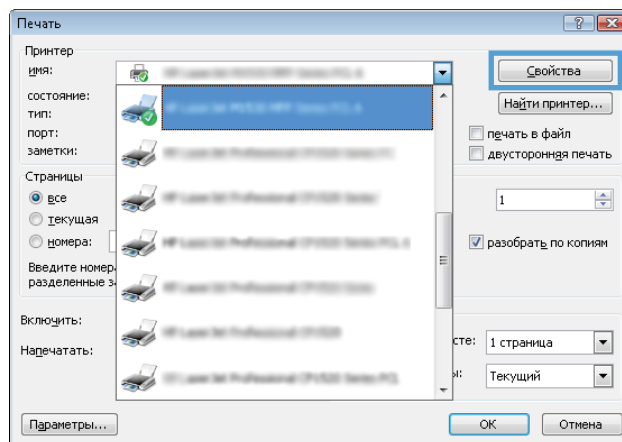
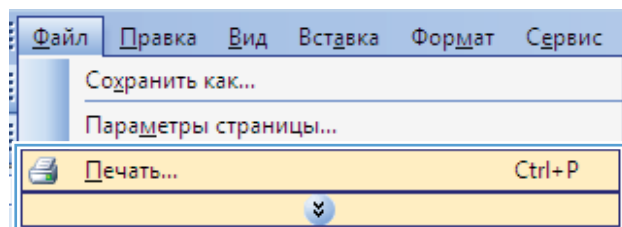

Получение справки по параметрам печати в Windows

1. Нажмите кнопку **Справка**, чтобы открыть интерактивную справку.

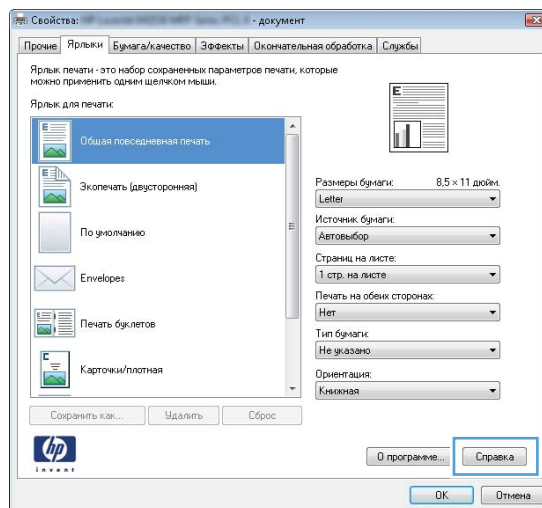

Изменение количества печатаемых копий в Windows

1. В меню **Файл** программного обеспечения выберите **Печать**.
2. Выберите устройство, затем выберите количество копий.

Сохранение нестандартных параметров печати для повторного использования в Windows

Использование ярлыка печати в Windows

1. В меню **Файл** программного обеспечения выберите **Печать**.
2. Выберите устройство, а затем нажмите кнопку **Свойства** или **Настройки**.

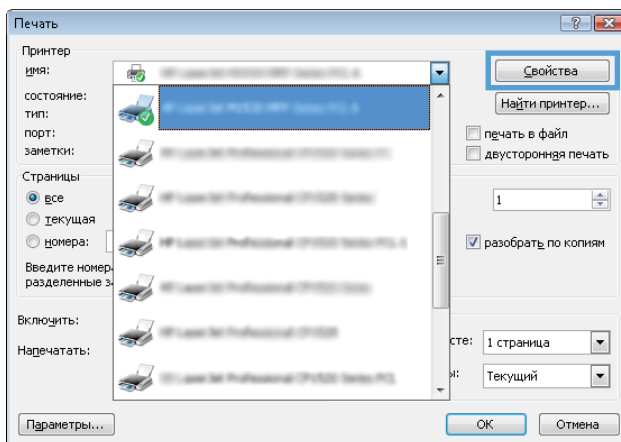
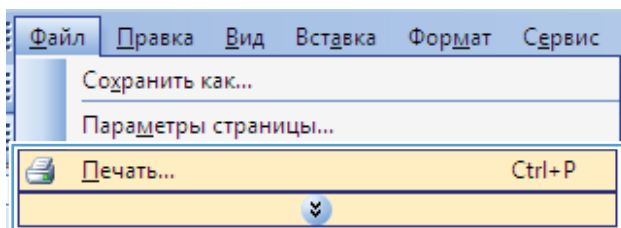

3. Перейдите на вкладку **Ярлыки печати**.

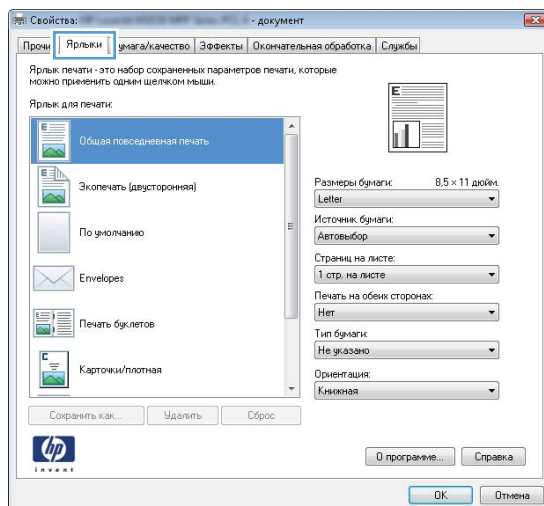

4. выберите один из ярлыков и нажмите кнопку **ОК**.

ПРИМЕЧАНИЕ. При выборе ярлыка соответствующие параметры меняются в других вкладках драйвера принтера.

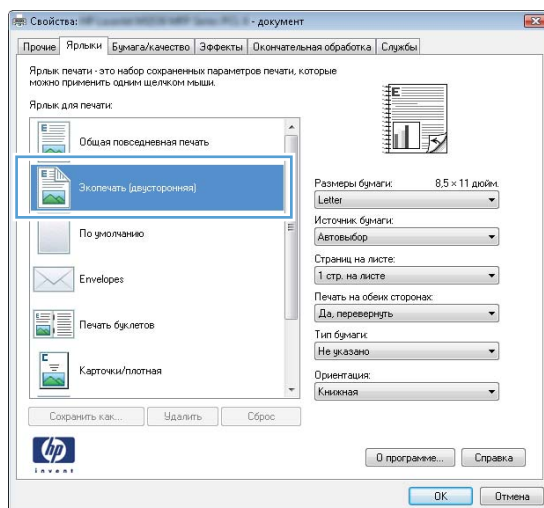

Создание ярлыков печати

1. В меню **Файл** программного обеспечения выберите **Печать**.

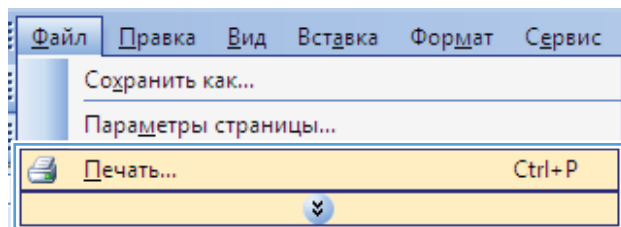

2. Выберите устройство, а затем нажмите кнопку **Свойства** или **Настройки**.

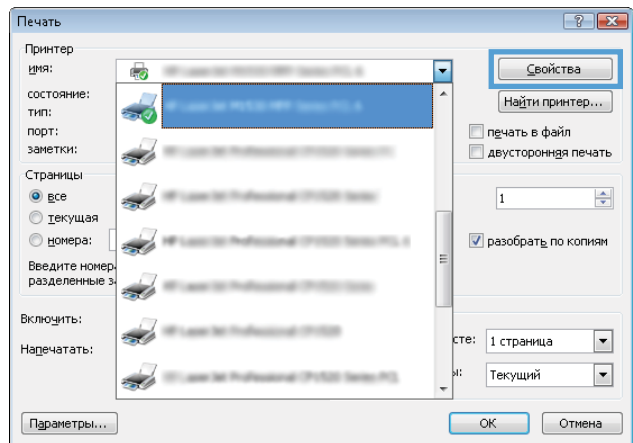

3. Перейдите на вкладку **Ярлыки печати**.

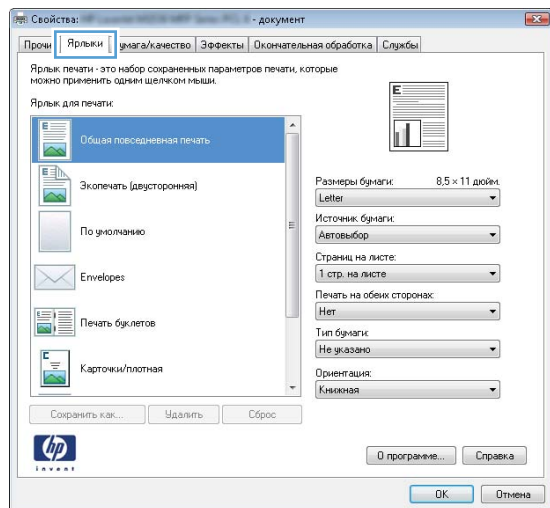

4. Выберите существующий ярлык в качестве основы.

ПРИМЕЧАНИЕ. Перед настройкой любых параметров всегда выбирайте ярлык в правой части экрана. При настройке параметров и последующем выборе ярлыка, или выборе другого ярлыка, все пользовательские настройки теряются.

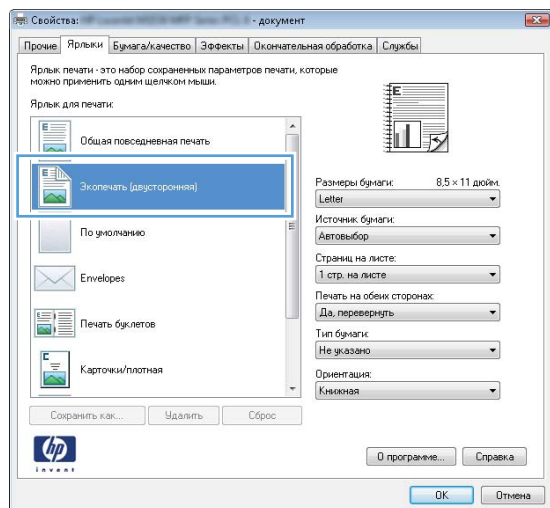

5. Выберите параметры печати для нового ярлыка.

ПРИМЕЧАНИЕ. Параметры печати можно выбрать на данной вкладке или любой другой вкладке драйвера принтера. После выбора параметров на других вкладках, перед тем, как выполнить следующий шаг, возвратитесь на вкладку **Ярлыки печати**.

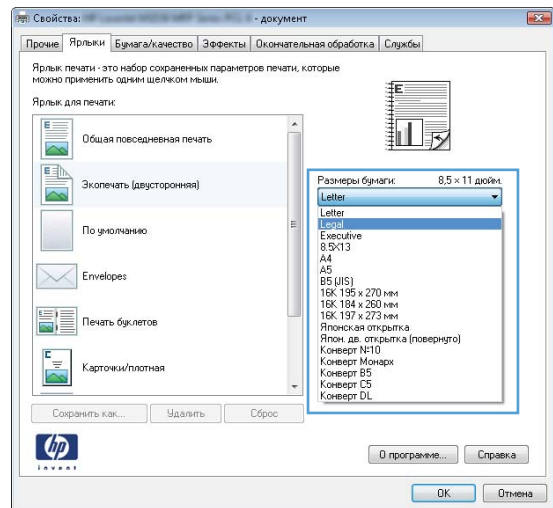

6. Нажмите клавишу **Сохранить как**.

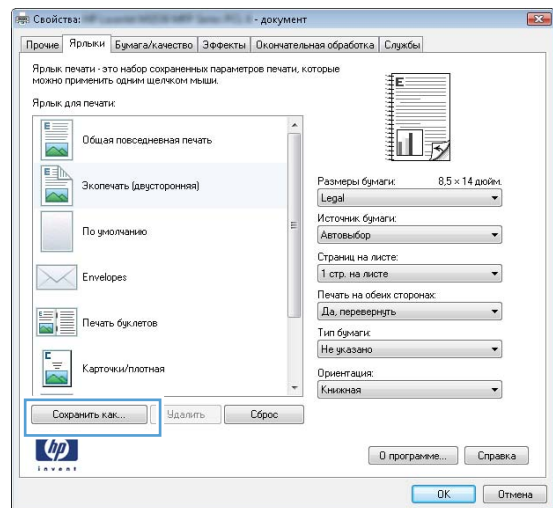

7. Введите имя ярлыка и нажмите кнопку **ОК**.

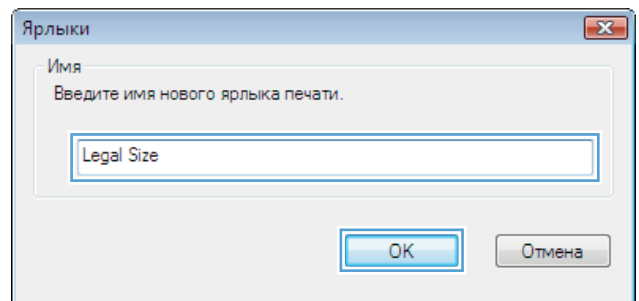

Улучшение качества печати в Windows

Выбор формата страницы в Windows

1. В меню **Файл** программного обеспечения выберите **Печать**.
2. Выберите устройство, а затем нажмите кнопку **Свойства** или **Настройки**.

3. Перейдите на вкладку **Бумага/качество**.
4. Выберите формат в раскрывающемся списке **Формат бумаги**.

Выбор нестандартного формата страницы в Windows

1. В меню **Файл** программного обеспечения выберите **Печать**.
2. Выберите устройство, а затем нажмите кнопку **Свойства** или **Настройки**.
3. Перейдите на вкладку **Бумага/качество**.
4. Нажмите кнопку **Нестандартный**.
5. Введите название нестандартного формата и укажите размеры.
 - Ширина — это короткий край листа.
 - Длина — это длинный край листа.



ПРИМЕЧАНИЕ. Всегда загружайте бумагу короткой стороной вперед.

6. Нажмите кнопку **ОК**, затем **ОК** на вкладке **Бумага/качество**. В следующий раз при открытии драйвера принтера в списке форматов носителя появится нестандартный формат.

Выбор типа бумаги в Windows

1. В меню **Файл** программного обеспечения выберите **Печать**.
2. Выберите устройство, а затем нажмите кнопку **Свойства** или **Настройки**.
3. Перейдите на вкладку **Бумага/качество**.
4. В раскрывающемся списке **Тип бумаги** выберите параметр **Больше...**
5. Разверните список параметров **Тип**.
6. Разверните категорию типов бумаги, которая наилучшим образом описывает ваш тип, и выберите тип бумаги, который будет использован.

Выбор лотка для бумаги в Windows

1. В меню **Файл** программного обеспечения выберите **Печать**.
2. Выберите устройство, а затем нажмите на кнопку **Свойства** или **Настройки**.
3. Перейдите на вкладку **Бумага/качество**.
4. Выберите лоток в раскрывающемся списке **Источник подачи бумаги**.

Печать на обеих сторонах (дуплекс) в Windows

Устройство поддерживает следующие типы бумаги при автоматической двусторонней печати.

- Обычный
- Бумага с малой плотностью

- Фирменный бланк
- Печатный бланк
- Цветная
- Высококачественная бумага
- Грубая

Устройство поддерживает следующие форматы бумаги при автоматической двусторонней печати.

- Letter
- Legal
- A4
- 216 на 330 мм

Бумага, не соответствующая поддерживаемым типам или форматам бумаги для автоматической двусторонней печати, может использоваться при двусторонней печати вручную.

Автоматическая печать на обеих сторонах в Windows

1. В меню **Файл** программного обеспечения выберите **Печать**.

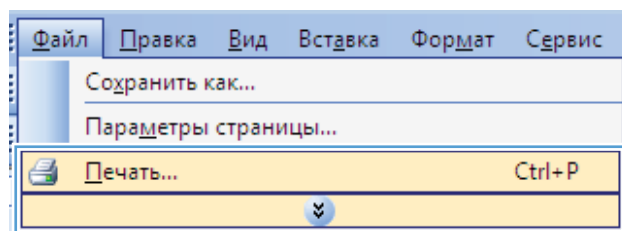

2. Выберите устройство, а затем нажмите кнопку **Свойства** или **Настройки**.

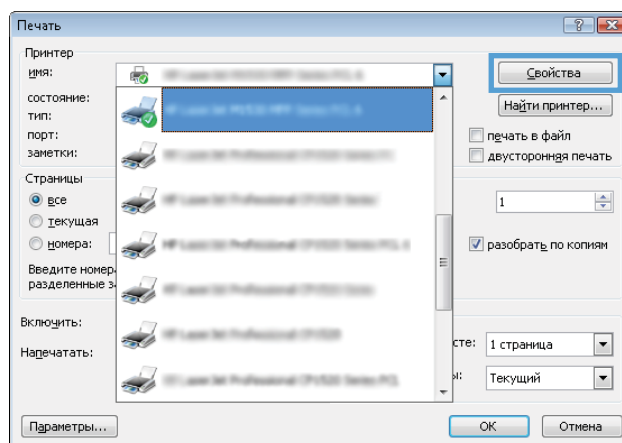

3. Перейдите на вкладку **Обработка**.

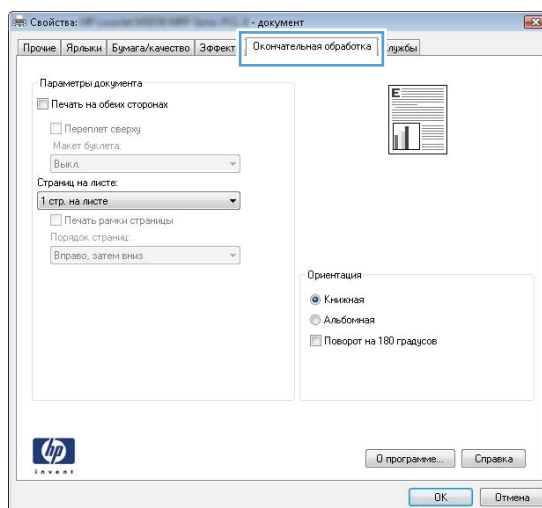

4. Установите флажок **Печать на обеих сторонах**. Нажмите кнопку **OK** для печати задания.

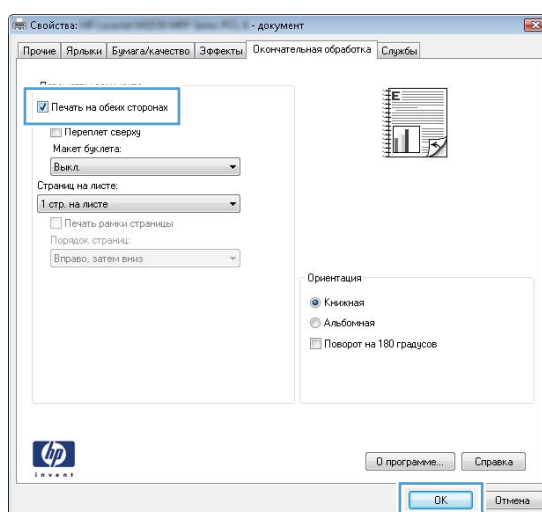

Печать на обеих сторонах вручную в Windows

1. В меню **Файл** программного обеспечения выберите **Печать**.

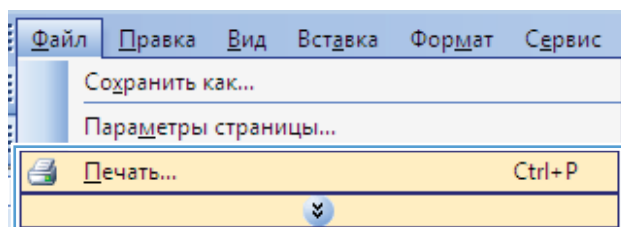

2. Выберите устройство, а затем нажмите кнопку **Свойства** или **Настройки**.

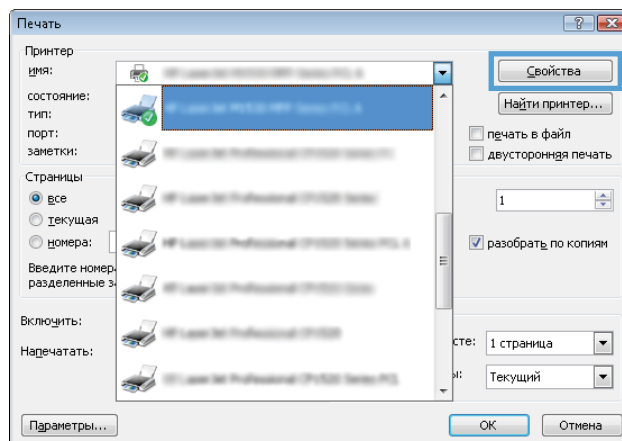

3. Перейдите на вкладку **Обработка**.

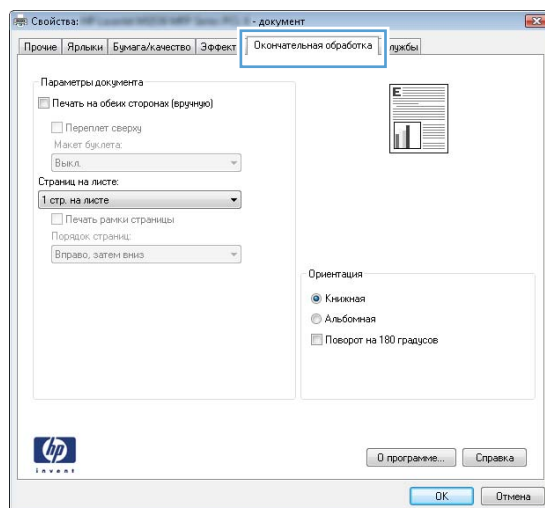

4. Установите флажок **Печать на обеих сторонах (вручную)**. Нажмите **ОК**, чтобы распечатать первую сторону задания печати.

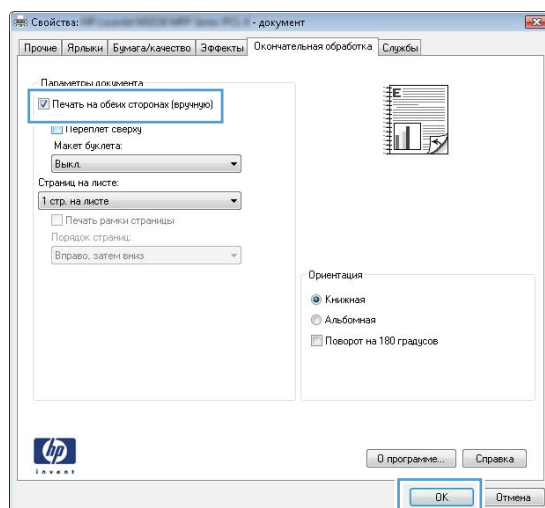

- При появлении инструкций на экране извлеките стопку бумаги из выходного лотка, не меняя ориентации листов, и поместите ее в лоток 1.



- На панели управления нажмите кнопку **OK**, чтобы распечатать вторую сторону задания печати.

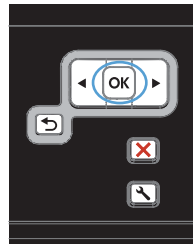

Печать нескольких страниц на листе в Windows

- В меню **Файл** программного обеспечения выберите **Печать**.
- Выберите устройство, а затем нажмите кнопку **Свойства** или **Настройки**.

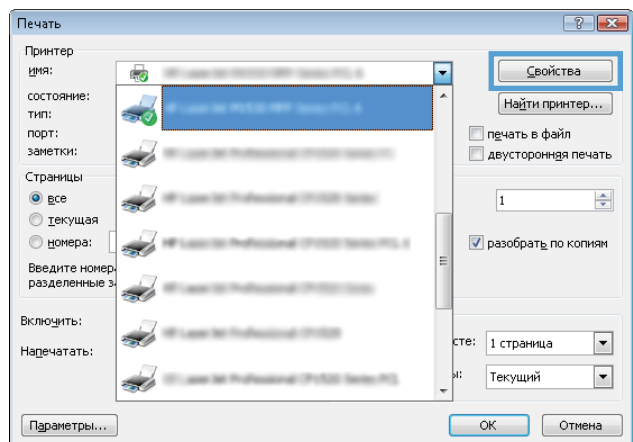
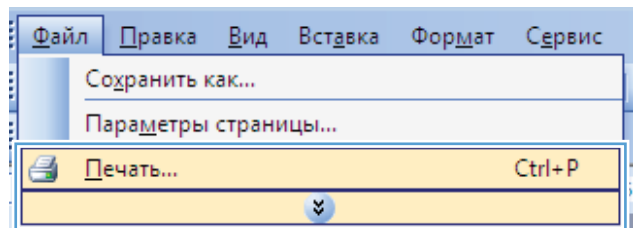

3. Перейдите на вкладку **Обработка**.

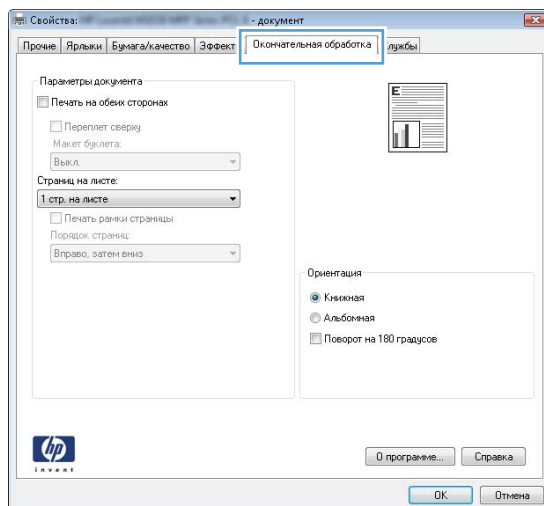

4. Выберите число страниц для печати на одном листе в раскрывающемся списке **Страниц на листе**.

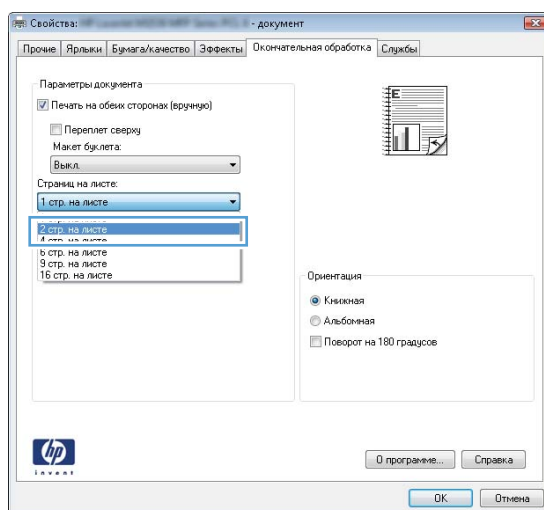

5. Выберите нужные параметры **Печать рамок страниц, Порядок страниц и Ориентация**.

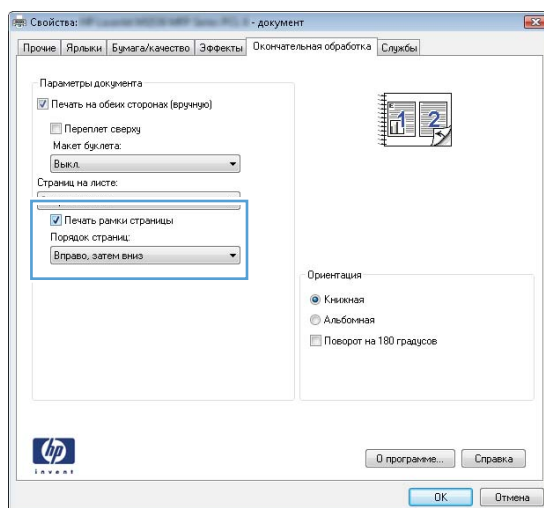

Выбор ориентации страницы в Windows

1. В меню **Файл** программного обеспечения выберите **Печать**.
2. Выберите устройство, а затем нажмите кнопку **Свойства** или **Настройки**.

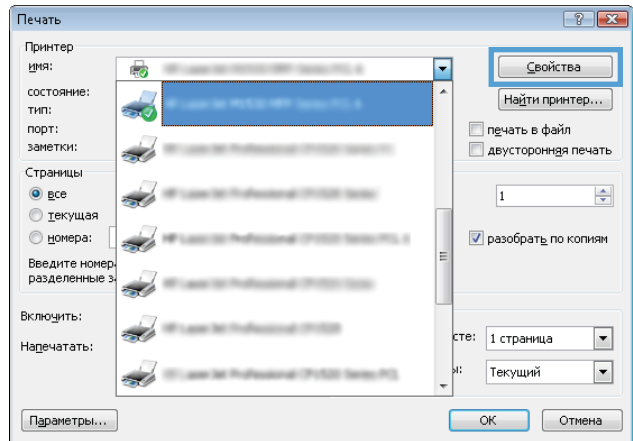
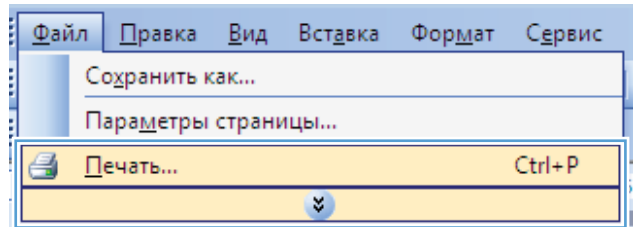

3. Перейдите на вкладку **Обработка**.

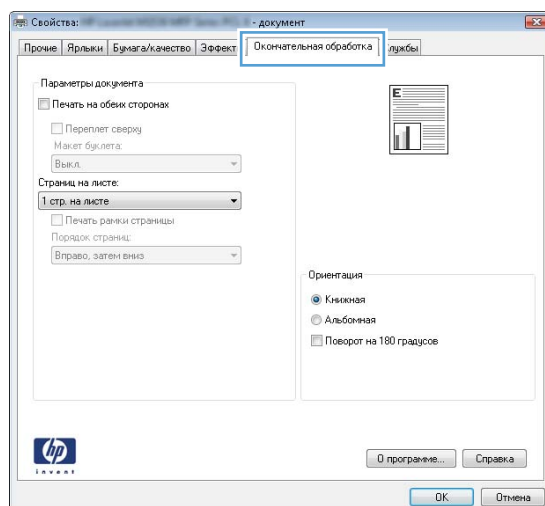

4. В области **Ориентация** выберите параметр **Книжная** или **Альбомная**.

Чтобы напечатать перевернутое изображение, выберите параметр **Поворот на 180 градусов**.

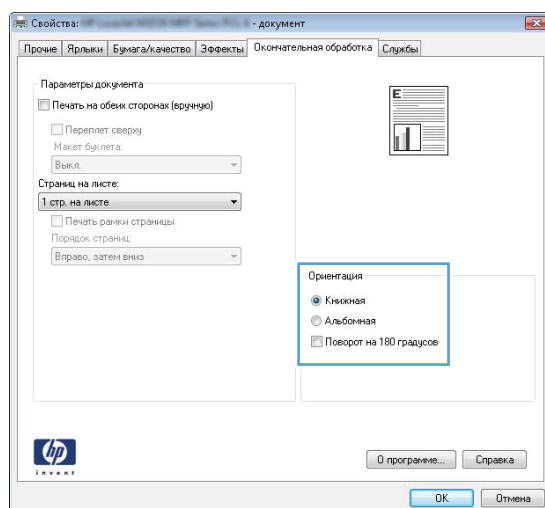

Дополнительные задания на печать при использовании ОС Windows

Печать на фирменных бланках или печатных формах в Windows

1. В меню **Файл** программного обеспечения выберите **Печать**.
2. Выберите устройство, а затем нажмите кнопку **Свойства** или **Настройки**.
3. Перейдите на вкладку **Бумага/качество**.

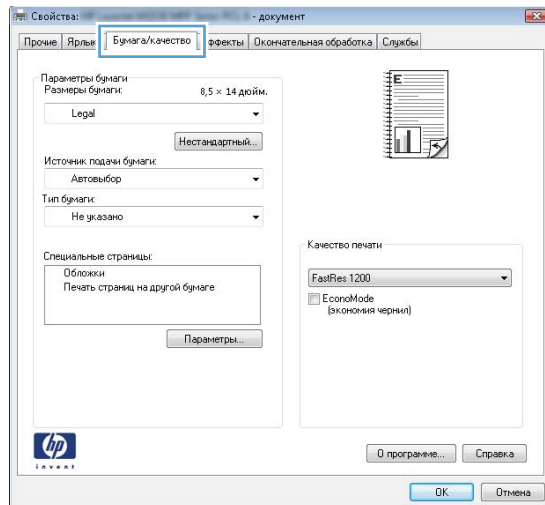
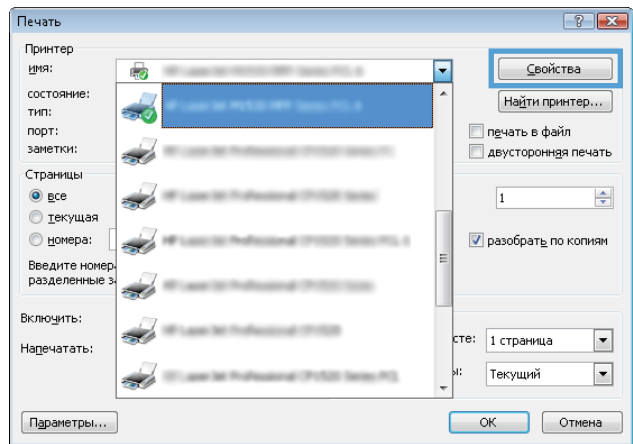
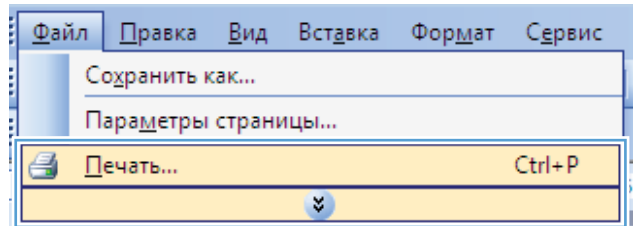

4. В раскрывающемся списке **Тип бумаги** выберите параметр **Больше...**

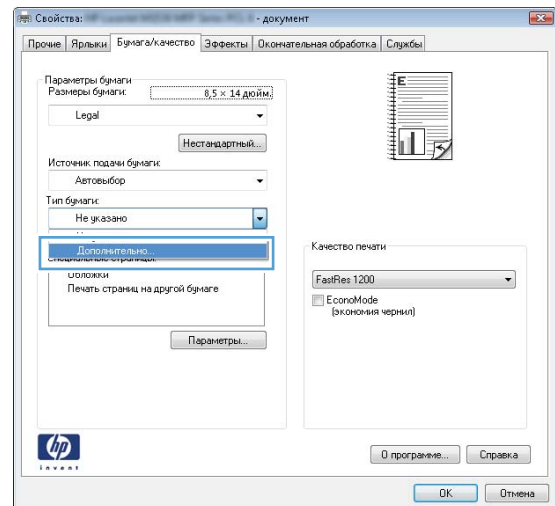

5. Разверните список параметров **Тип**.

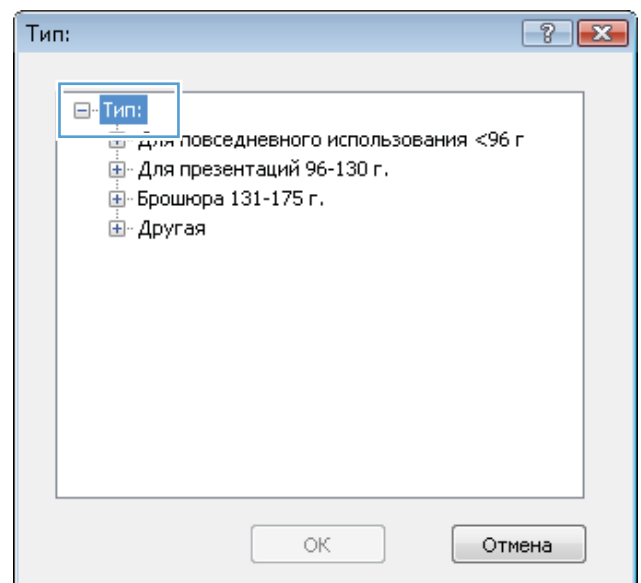

6. Разверните список параметров **Другое**.

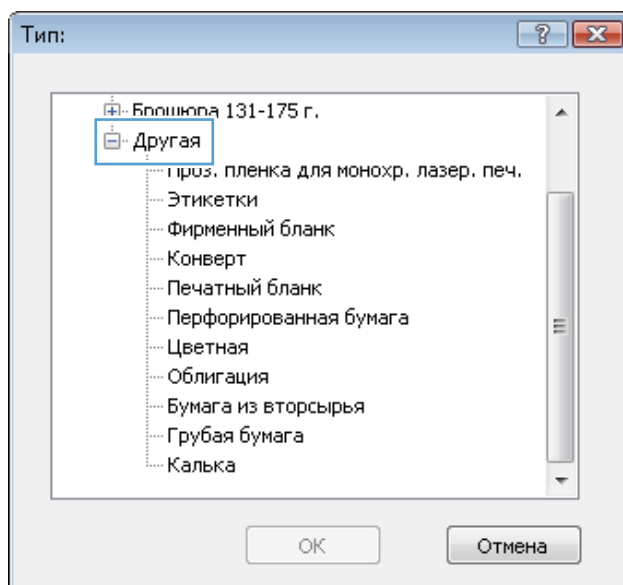

7. Выберите параметр, соответствующий используемому типу бумаги, и нажмите кнопку **OK**.

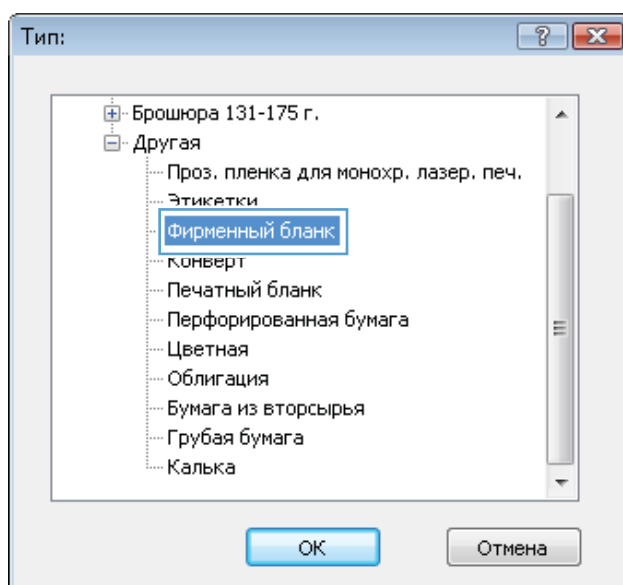

Печать на специальной бумаге, этикетках или прозрачных пленках

1. В меню **Файл** программного обеспечения выберите **Печать**.

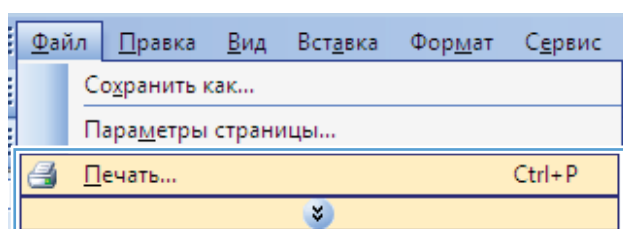

2. Выберите устройство, а затем нажмите на кнопку **Свойства** или **Настройки**.

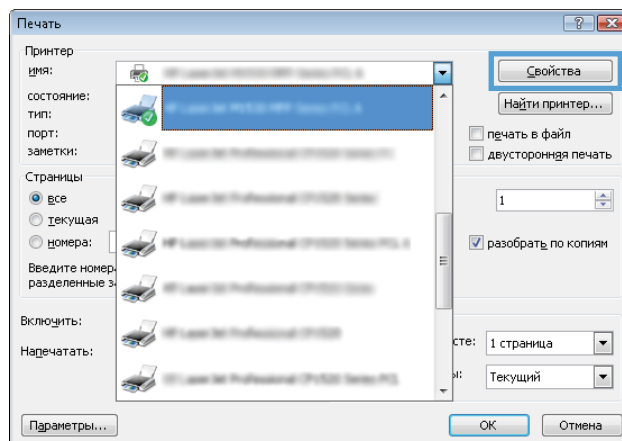

3. Перейдите на вкладку **Бумага/качество**.

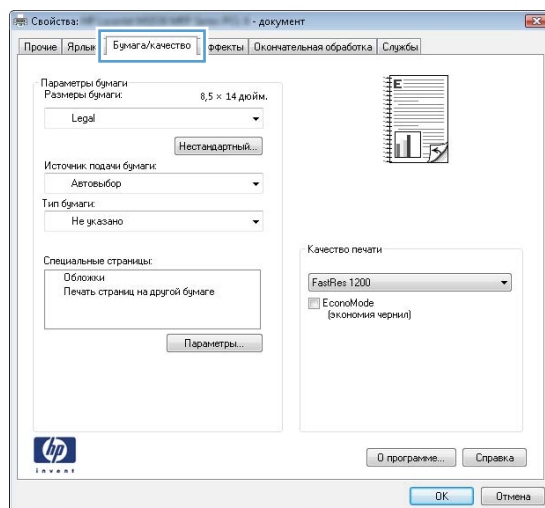

4. В раскрывающемся списке **Тип бумаги** выберите параметр **Больше...**

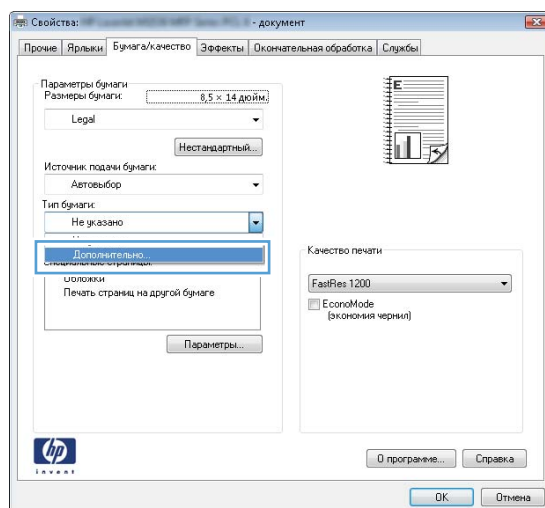

5. Разверните список параметров **Тип**.

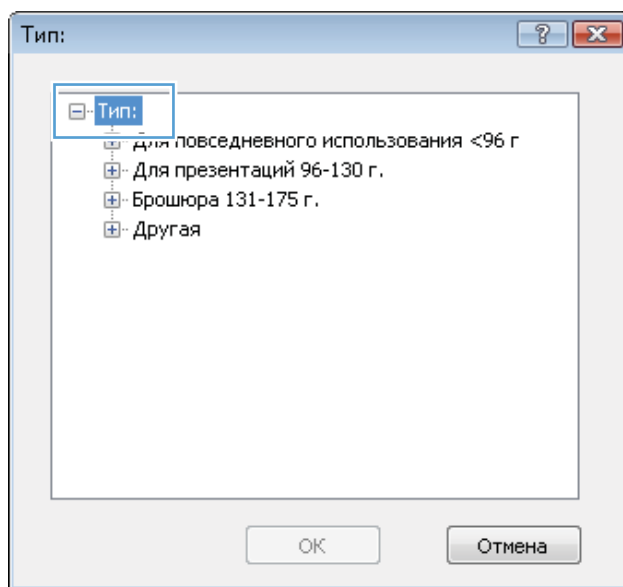

6. Разверните категорию типов бумаги, которая наилучшим образом описывает используемый тип.

ПРИМЕЧАНИЕ. Этикетки и прозрачные пленки находятся в списке параметров **Другая**.

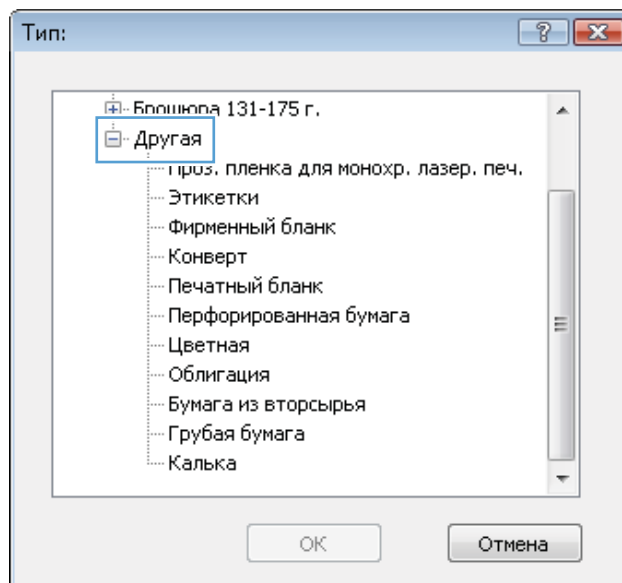

7. Выберите параметр для используемого типа бумаги и нажмите кнопку **ОК**.

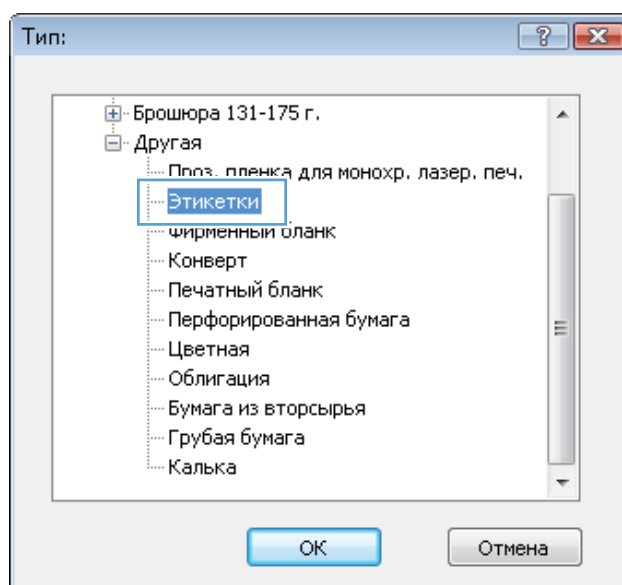

Печать первой или последней страницы на бумаге другого типа в Windows

1. В меню **Файл** программного обеспечения выберите **Печать**.

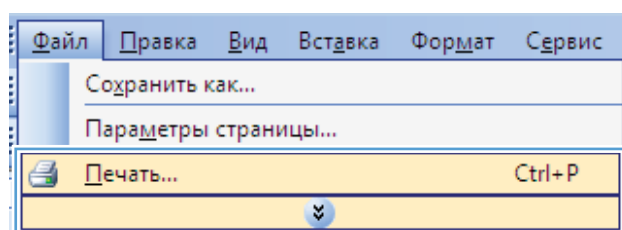

2. Выберите устройство, а затем нажмите кнопку **Свойства** или **Настройки**.

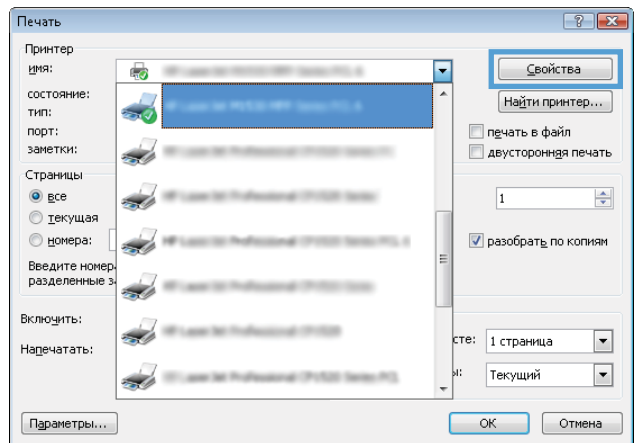

3. Перейдите на вкладку **Бумага/качество**.

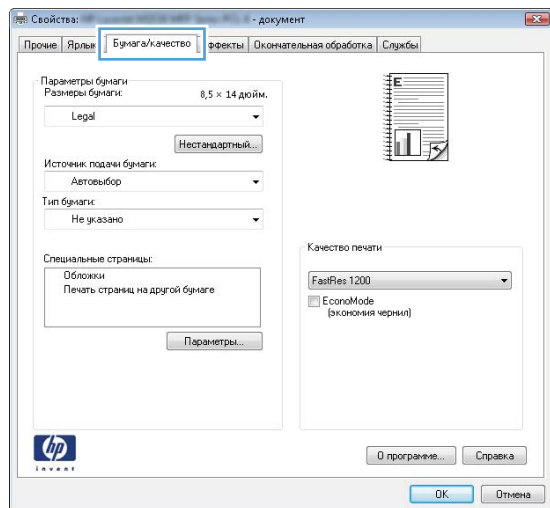

4. В области **Специальные страницы** выберите параметр **Печать страниц на другой бумаге**, затем нажмите кнопку **Настройки**.

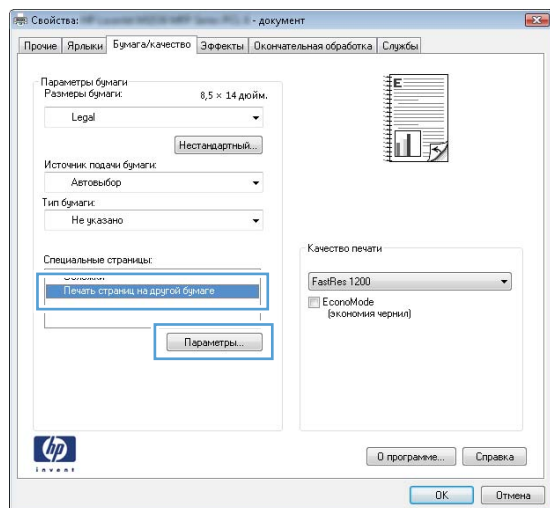

5. В области **Страницы в документе** выберите параметр **Первый** или **Последний**.

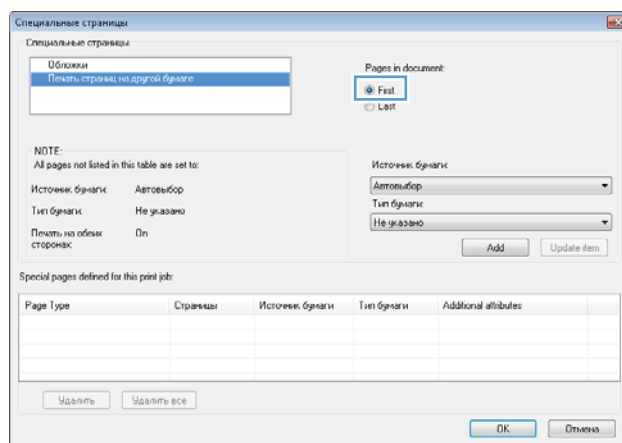

6. Выберите нужные параметры в раскрывающихся списках **Источник подачи бумаги** и **Тип бумаги**. Нажмите клавишу **Добавить**.

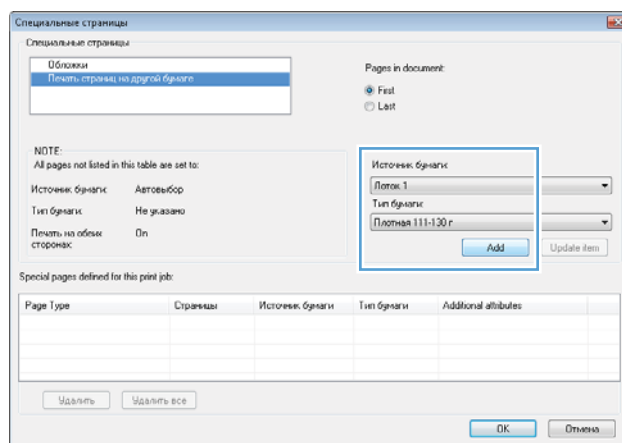

7. При печати, как первой, так и второй страницы на бумаге другого типа, повторите шаги 5 и 6, выбирая параметры для другой страницы.

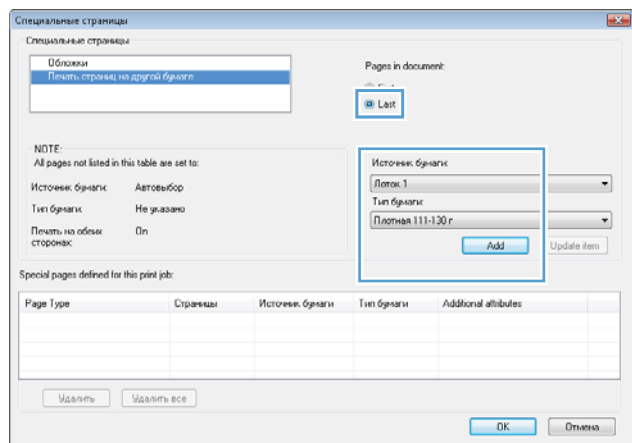

8. Нажмите клавишу **OK**.

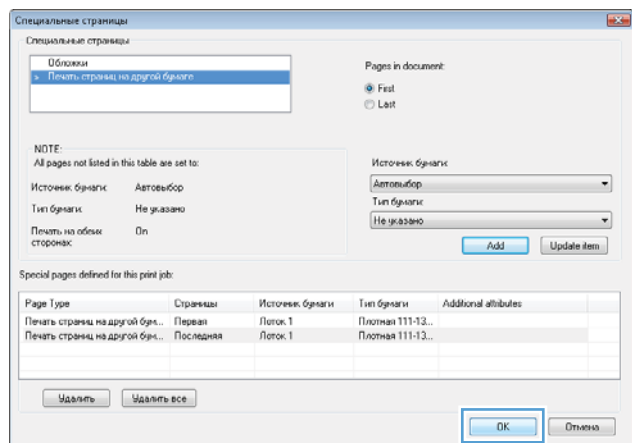

Масштабирование документа под формат страницы

1. В меню **Файл** программного обеспечения выберите **Печать**.

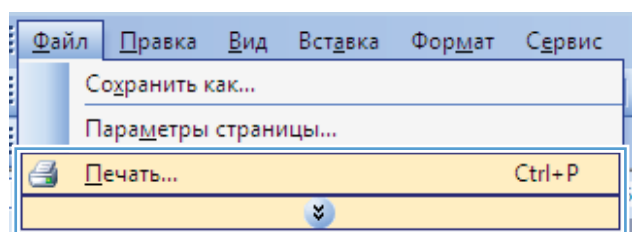

2. Выберите устройство, а затем нажмите на кнопку **Свойства** или **Настройки**.

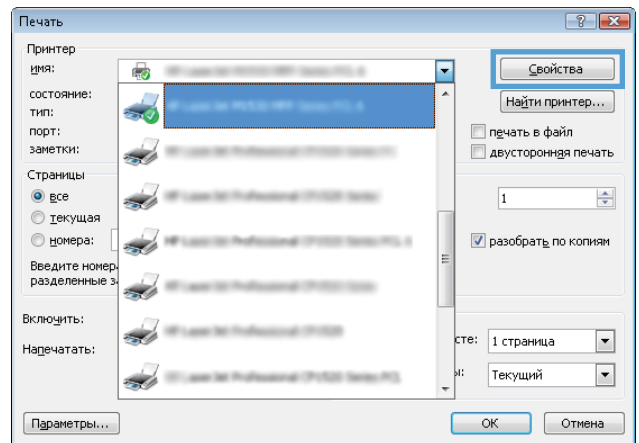

3. Перейдите на вкладку **Эффекты**.

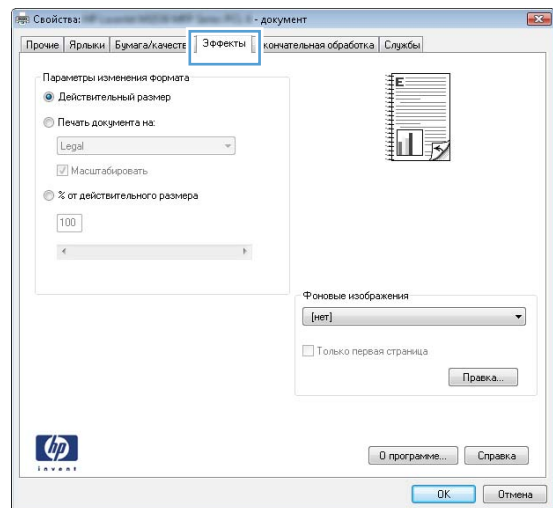

4. Выберите параметр **Печать документа на**, затем в раскрывающемся списке выберите формат.

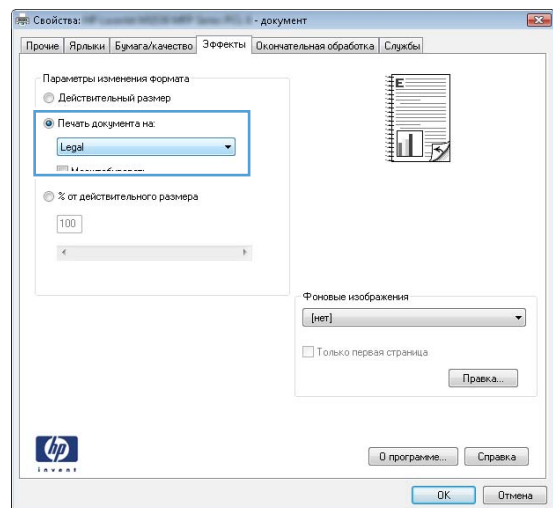

Добавление водяные знаки к документу в Windows

1. В меню **Файл** программного обеспечения выберите **Печать**.
2. Выберите устройство, а затем нажмите кнопку **Свойства** или **Настройки**.

3. Перейдите на вкладку **Эффекты**.
4. Выберите водяной знак в раскрывающемся списке **Фоновые изображения**.
Или нажмите кнопку **Правка** для добавления новых водяных знаков в список. Задайте параметры водяных знаков и нажмите кнопку **ОК**.
5. Чтобы выбранный водяной знак был напечатан только на первой странице, установите флажок **Только первая страница**. В противном случае водяные знаки будут напечатаны на всех страницах.

Создание буклета в Windows

1. В меню **Файл** программного обеспечения выберите **Печать**.
2. Выберите устройство, а затем нажмите кнопку **Свойства** или **Настройки**.
3. Перейдите на вкладку **Обработка**.

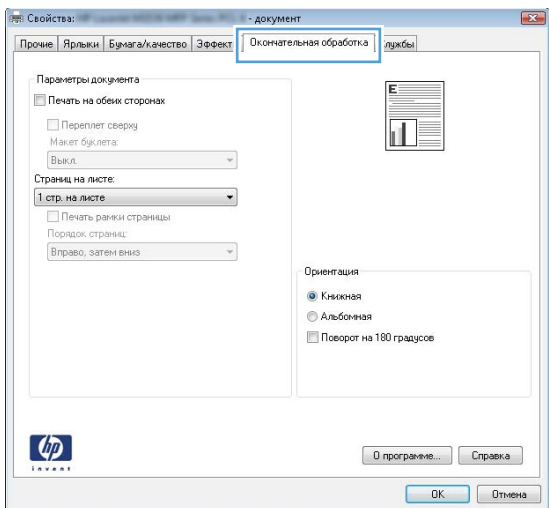
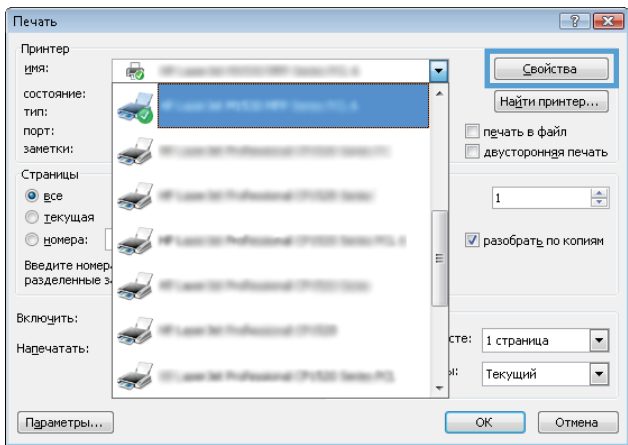
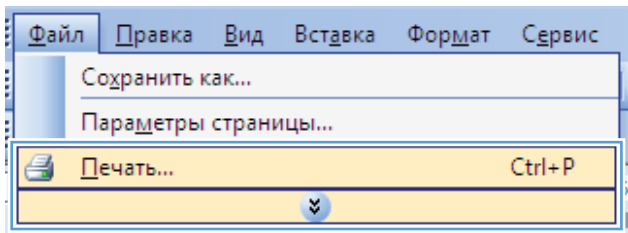

4. Установите флажок **Печать на обеих сторонах**.

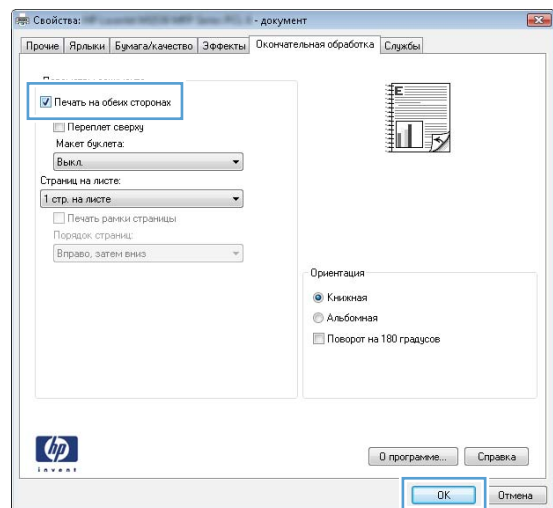

5. В раскрывающемся списке **Печать буклета** выберите параметр **Переплет слева** или **Переплет справа**. Параметр **Страниц на листе** автоматически сменится на **2 страницы на листе**.

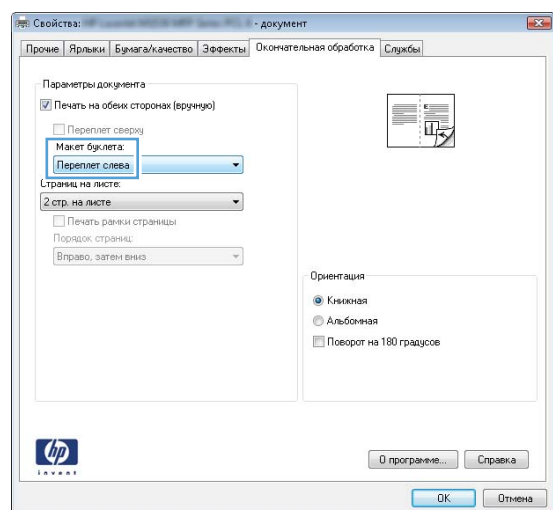

8 Копирование

- [Функции копирования](#)
- [Параметры копирования](#)
- [Копирование фотографий](#)
- [Копирование оригиналов, имеющих разный размер](#)
- [Двустороннее копирование \(дуплекс\)](#)

Функции копирования

Копирование одним касанием

1. Положите документ на стекло сканера.



2. Нажмите кнопку **Начать копирование** , чтобы начать копирование.
3. Повторите процесс для каждой копии.

Несколько копий

1. Расположите документ на стекле сканера или поместите его в устройство подачи
2. Чтобы изменить количество копий, используйте цифровую клавиатуру.
3. Нажмите кнопку **Начать копирование** , чтобы начать копирование.

Копирование многостраничного оригинала

1. Поместите исходный документ в устройство подачи документов.

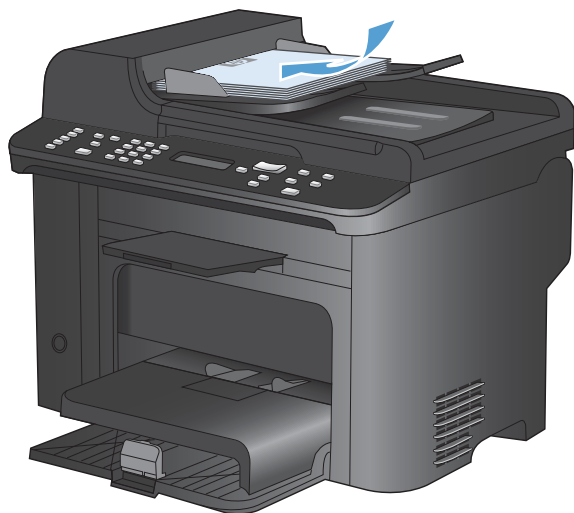

2. Нажмите кнопку **Начать копирование** , чтобы начать копирование.

Копирование удостоверений личности

Пользуйтесь функцией **Копирование ID** для двустороннего копирования удостоверений личности либо других документов малого формата на одну сторону листа бумаги. Устройство предложит скопировать одну сторону документа, затем положить вторую сторону на другую часть стекла сканера и осуществить повторное копирование. Устройство печатает оба изображения на одной и той же странице.

1. Положите документ на стекло сканера.



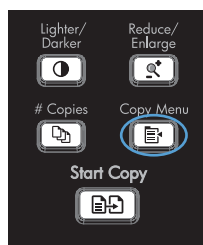

2. Нажмите клавишу **Меню копирования** .



3. С помощью кнопок со стрелками выберите параметр **Копирование ID**, затем нажмите **OK**.
4. При появлении запроса на дисплее панели управления переверните документ, поместите его в другом месте на стекле сканера и нажмите кнопку **OK**.
5. При появлении запроса на дисплее панели управления нажмите кнопку **Начать копирование** .

Отмена задания копирования

1. Нажмите кнопку **Отмена**  на панели управления.

 **ПРИМЕЧАНИЕ.** Если выполняется более одной процедуры, нажатие кнопки **Отмена**  приводит к удалению текущего процесса и всех незаконченных процессов.

2. Извлеките оставшиеся страницы из устройства подачи документов.
3. Нажмите кнопку **OK**, чтобы извлечь все оставшиеся страницы из устройства подачи документов.

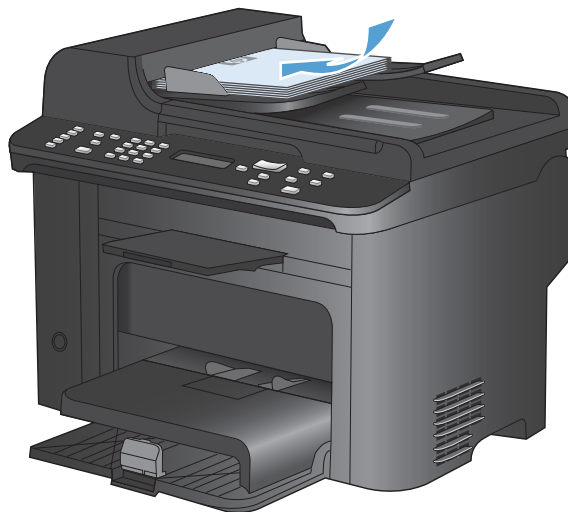

Уменьшение или увеличение размера копий

1. Расположите документ на стекле сканера или поместите его в устройство подачи.

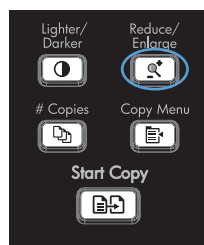

2. Найдите кнопку **Уменьшение/увеличение** .



3. Несколько раз нажмите кнопку **Уменьшение/увеличение** , чтобы отобразить нужный формат, затем нажмите кнопку **OK**.
4. Нажмите клавишу **Начать копирование** , чтобы начать копирование.

Сортировка выполненных копий

1. Нажмите клавишу **Меню копирования** .

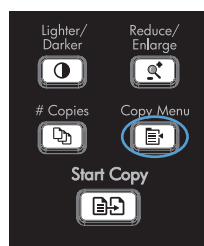

2. С помощью кнопок со стрелками выберите **Сортировка**, затем нажмите **OK**.
3. С помощью кнопок со стрелками выберите параметр **Вкл.**, затем нажмите **OK**.

Параметры копирования

Изменение качества копирования

Установка качества копии в соответствии с исходным документом

Ниже перечислены параметры, позволяющие настроить качество копирования:

- **Авто.** Используйте этот параметр в том случае, если качество копирования не очень важно. Это значение по умолчанию.
- **Смешанный.** Используйте этот параметр для документов, содержащих текстовую и графическую информацию.
- **Изображение.** Используйте этот параметр для копирования документов, содержащих изображения не фотографического качества.
- **Фотопленка.** Используйте этот параметр для копирования фотографий.
- **Текст.** Используйте этот параметр для документов, содержащих преимущественно текстовую информацию.

1. Нажмите кнопку **Меню копирования** .

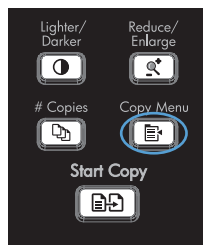



2. С помощью кнопок со стрелками выберите меню **Оптимизация**, затем нажмите кнопку **ОК**.
3. С помощью стрелок выберите значение качества копирования, а затем нажмите кнопку **ОК**.

ПРИМЕЧАНИЕ. Спустя две минуты параметр возвратится к значению по умолчанию.

Настройка черновика копии

Чтобы переключить устройство на печать копий в черновом режиме используйте панель управления.

 **ПРИМЕЧАНИЕ.** Этот параметр влияет только на качество копирования. Он не влияет на качество печати.

1. На панели управления нажмите кнопку **Меню копирования** .
2. С помощью кнопок со стрелками выберите меню **Режим черновика**, затем нажмите кнопку **ОК**.
3. С помощью стрелок выберите **Вкл.** или **Выкл.**
4. Нажмите клавишу **ОК**, чтобы подтвердить выбор.

Проверьте нет ли загрязнения на стекле сканера

Со временем грязь, скапливающаяся на стекле сканера и белом валике, может повлиять на производительность устройства. Чтобы очистить стекло сканера и белый валик, следуйте приведенным ниже инструкциям.

1. Выключите устройство с помощью выключателя питания и отключите кабель питания от электросети.

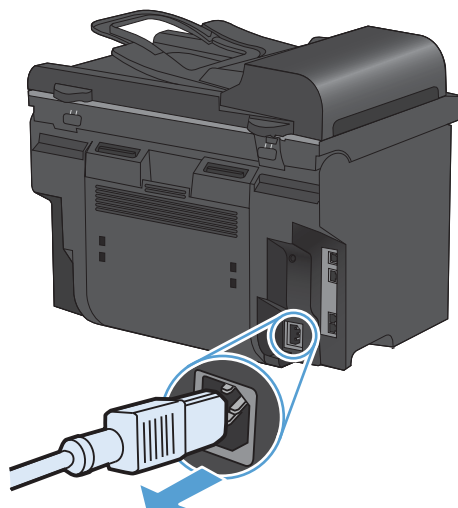

2. Откройте крышку сканера.
3. Протрите стекло сканера и белый валик мягкой тряпкой или губкой, смоченной в неабразивном стеклоочистителе.

ПРЕДУПРЕЖДЕНИЕ. Не используйте для очистки каких либо деталей устройства абразивные материалы, ацетон, бензол, аммиак, этиловый спирт или четыреххлористый углерод, так как это может привести к повреждению устройства. Не лейте жидкость прямо на крышку стекла. Жидкость может просочиться и повредить устройство.

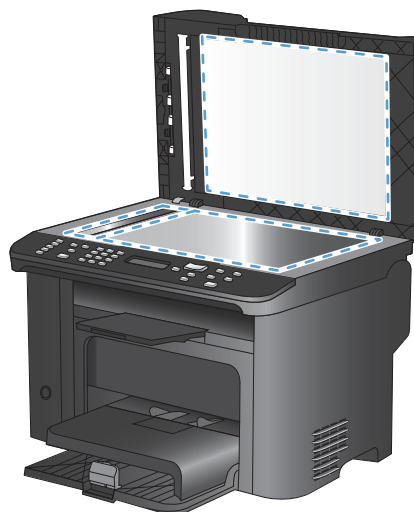

4. Чтобы предотвратить появление пятен, насухо протрите стекло и валик замшевой тряпкой или целлюлозным тампоном.
5. Подключите устройство и включите его с помощью выключателя питания.

Регулировка яркости копий

1. Нажмите клавишу **Светлее/Темнее** .

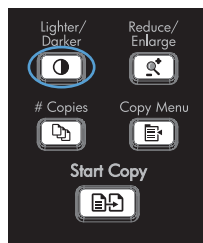

2. С помощью стрелок увеличьте или уменьшите яркость и нажмите **ОК**.

ПРИМЕЧАНИЕ. Спустя две минуты параметр возвратится к значению по умолчанию.

Установите тип и формат бумаги для копирования на специальную бумагу

В зависимости от страны/региона, в которой была совершена покупка, устройство может быть установлено на печать копий на бумаге формата Letter или A4. Формат и тип бумаги, который используется при копировании во время текущего задания или для всех заданий копирования, можно изменить.

Параметры формата бумаги

- Letter
- Legal
- A4

Параметры типа бумаги

- Обычный
- Бумага с малой плотностью
- Плотная бумага
- Прозрачная пленка
- Этикетки
- Фирменный бланк
- Конверт
- Печатный бланк
- Перфорированная
- Цветная
- Высококачественная бумага

- **Переработанная**
- **Средней плотности.**
- **Сверхплотная**
- **Грубая бумага**
- **Калька**

1. На панели управления нажмите кнопку **Настройка** .
2. С помощью кнопок со стрелками выберите меню **Настройка системы**, затем нажмите кнопку **OK**.
3. С помощью кнопок со стрелками выберите меню **Настройка бумаги**, затем нажмите кнопку **OK**.
4. С помощью кнопок со стрелками выберите меню **Выб. формат бумаги**, затем нажмите кнопку **OK**.
5. С помощью кнопок со стрелками выберите формат бумаги, а затем нажмите **OK**.
6. Нажмите клавишу **OK**, чтобы подтвердить выбор.

1. На панели управления нажмите кнопку **Настройка** .
2. С помощью кнопок со стрелками выберите меню **Настройка системы**, затем нажмите кнопку **OK**.
3. С помощью кнопок со стрелками выберите меню **Настройка бумаги**, затем нажмите кнопку **OK**.
4. С помощью кнопок со стрелками выберите меню **Выб. тип бумаги**, затем нажмите кнопку **OK**.
5. С помощью кнопок со стрелками выберите тип бумаги и нажмите **OK**.
6. Нажмите клавишу **OK**, чтобы подтвердить выбор.

Сохранение параметров копирования в качестве настроек по умолчанию

Измененные параметры можно сохранить с панели управления в качестве новых настроек по умолчанию для устройства.

1. На панели управления нажмите кнопку **Меню копирования** .
2. С помощью кнопок со стрелками выберите **Установить новые значения по умолчанию**, затем нажмите кнопку **ОК**.

Восстановление параметров по умолчанию

Для восстановления заводских параметров копирования по умолчанию используется панель управления.

1. На панели управления нажмите кнопку **Меню копирования** .

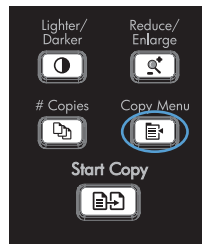



2. С помощью кнопок со стрелками выберите **Восстановление значений по умолчанию**, затем нажмите кнопку **ОК**.
3. Нажмите кнопку **ОК** для подтверждения восстановления стандартных настроек.

Копирование фотографий

 **ПРИМЕЧАНИЕ.** Для копирования фотографий следует использовать планшет сканера, а не устройство подачи документов.

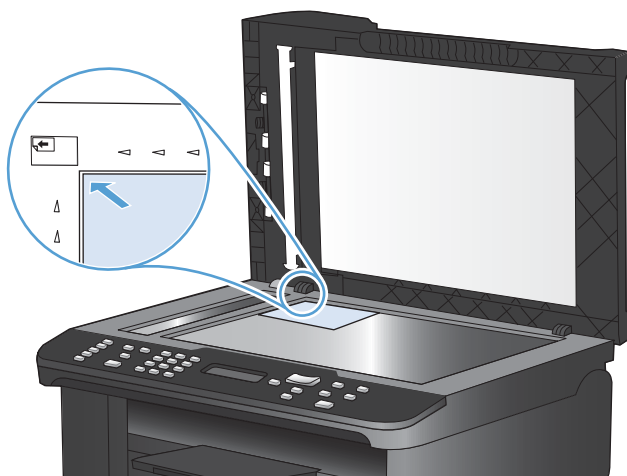
1. Поднимите крышку и поместите фотографию лицевой стороной вниз на планшетный сканер таким образом, чтобы верхний левый угол фотографии находился в углу, обозначенном значком на сканере.



2. Аккуратно закройте крышку.
3. Нажмите клавишу **Начать копирование** .



Копирование оригиналов, имеющих разный размер

Используйте стекло сканера, чтобы делать копии оригиналов неоднородного формата.

 **ПРИМЕЧАНИЕ.** Можно использовать устройство подачи документов для копирования оригиналов неоднородного формата, только если у страниц одинаковое расширение. Например, можно сочетать форматы бумаги Letter и Legal, так как у них одинаковая ширина. Положите страницы в стопку таким образом, чтобы верхние края находились на одной линии, и страницы были одинаковы по ширине, но не по длине.

1. В Лоток 1 загрузите бумагу того размера, который соответствует размеру самой большой страницы исходного документа.
2. Поместите одну сторону исходного документа лицевой стороной вниз на стекло сканера.



3. На панели управления нажмите кнопку **Меню копирования** .
4. С помощью кнопок со стрелками выберите меню **Бумага**, затем нажмите кнопку **ОК**.
5. С помощью кнопок со стрелками выберите меню **Формат бумаги**, затем нажмите кнопку **ОК**.
6. Выберите формат бумаги, загруженной в лоток 1, из списка форматов и нажмите кнопку **ОК**.
7. С помощью кнопок со стрелками выберите меню **Тип бумаги**, затем нажмите кнопку **ОК**.
8. Выберите тип бумаги, загруженной в лоток 1, из списка типов бумаги и нажмите кнопку **ОК**.
9. Нажмите кнопку **Начать копирование** , чтобы начать копирование.
10. Повторите эти процедуры для каждой страницы.

Двустороннее копирование (дуплекс)

Автоматическое копирование документов

1. Поместите исходный документ в устройство подачи лицевой стороной вниз.

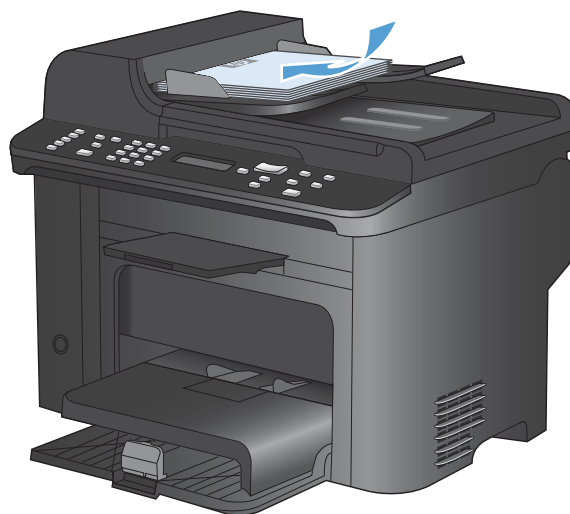

2. Нажмите кнопку **Меню копирования** .

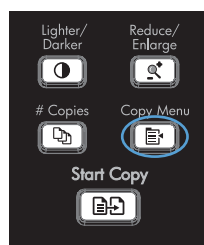

3. С помощью кнопок со стрелками выберите меню **Двусторонняя**, затем нажмите кнопку **OK**.
4. С помощью кнопок со стрелками выберите параметр **1 на 1 сторон.** или **1 на 2 сторон.**, затем нажмите **OK**.
5. Нажмите кнопку **Начать копирование** , чтобы начать копирование.

Копирование двусторонних документов вручную

1. На панели управления нажмите кнопку **Меню копирования** .

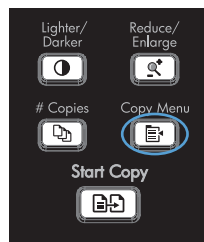

2. С помощью кнопок со стрелками выберите параметр **Многостр. копия**, затем нажмите **OK**.

3. С помощью кнопок со стрелками выберите параметр **Вкл.**, затем нажмите кнопку **OK** для сохранения выбора.

ПРИМЕЧАНИЕ. Параметр автоматической сортировки по умолчанию – **Вкл.**

4. Поместите первую страницу документа на планшет сканера.



5. Нажмите клавишу **Начать копирование** .

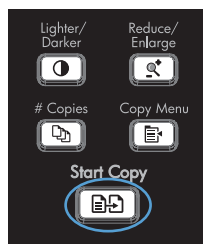

6. Извлеките отпечатанную страницу из выходного лотка и поместите ее в лоток 1 верхним краем вперед и отпечатанной стороной вниз.
7. Вытащите первую страницу и пометите вторую на планшет сканера.
8. Нажмите кнопку **OK** и повторяйте процесс, пока все страницы оригинала не будут скопированы.
9. Когда задание копирования будет завершено, нажмите кнопку **Начать копирование** , чтобы вернуть устройство в состояние готовности к работе.

9 Сканирование

- [Использование функций сканера](#)
- [Параметры сканирования](#)
- [Сканирование фотографии](#)

Использование функций сканера

Методы сканирования

Сканировать документ можно следующими способами.

- Сканирование с компьютера через программное обеспечение HP Scan
- Сканирование с помощью программного обеспечения, совместимого с TWAIN или WIA.

 **ПРИМЕЧАНИЕ.** Для ознакомления с программой распознавания текста и ее использования установите программу Readiris с компакт-диска программного обеспечения. Программа распознавания текста также называется программой оптического распознавания символов (OCR).

Сканирование при помощи ПО HP Scan (Windows)

1. Дважды щелкните на значке **HP Scan** на рабочем столе компьютера.
2. Выберите ярлык сканирования и при необходимости измените настройки.
3. Щелкните на кнопке **Сканировать**.

 **ПРИМЕЧАНИЕ.** Выберите пункт **Advanced Settings (Расширенные настройки)**, чтобы увидеть дополнительные параметры.

Нажмите **Create New Shortcut (Создать новый ярлык)**, чтобы создать пользовательский набор настроек и сохранить его в списке ярлыков.

Сканирование с использованием другого программного обеспечения

Устройство является TWAIN- и WIA-совместимым (WIA - Windows Imaging Application). Устройство работает с программами Windows, которые поддерживают TWAIN- или WIA-совместимые сканирующие устройства, и с программами Macintosh, которые поддерживают TWAIN-совместимые сканирующие устройства.

В TWAIN- или WIA-совместимой программе Вы можете получить доступ к функции сканирования и сканировать изображение прямо в открытую программу. За дополнительной информацией обратитесь к файлу справки или документации, поставляемой с TWAIN- или WIA-совместимой программой.

Сканирование с помощью программы, совместимой с TWAIN

Обычно совместимая с TWAIN программа содержит такие команды, как **Acquire (Получить)**, **File Acquire (Получить файл)**, **Scan (Сканировать)**, **Import New Object (Импорт нового объекта)**, **Insert from (Вставить из)** и **Scanner (Сканер)**. Если Вы не уверены в совместимости программы или не знаете, какую команду вызывать, обратитесь к справке или документации по программе.

При сканировании из программы, совместимой с TWAIN, ПО HP Scan может запуститься автоматически. Если ПО HP Scan запустится, можно вносить необходимые изменения во время предварительного просмотра изображения. Если программа не запустится автоматически, изображение будет передано в TWAIN-совместимое приложение немедленно.

Запуск сканирования из совместимого с TWAIN приложения. Информацию об используемых действиях и командах см. в справке или документации по приложению.

Сканирование из WIA-совместимой программы

WIA представляет собой другой способ сканирования, при котором изображение сканируется прямо в приложении. Для сканирования WIA использует программное обеспечение Microsoft вместо HP Scan.

Обычно совместимая с WIA программа содержит такие команды, как **Рисунок/Со сканера или камеры** в меню "Вставка" или "Файл". Информацию о совместимости программы с WIA см. в справке или документации по программе.

Запуск сканирования из совместимого с WIA приложения. Информацию об используемых действиях и командах см. в справке или документации по приложению.

или

В панели управления Windows в папке **Сканеры и камеры** (находится в папке **Оборудование и звук** для Windows Vista и Windows 7) дважды щелкните значок устройства. При этом откроется стандартный мастер Microsoft WIA, который позволит выполнить сканирование в файл.

Сканирование с помощью программы оптического распознавания символов (OCR)

Чтобы импортировать отсканированный текст в нужный текстовый редактор, откройте программное обеспечение HP Scan и выберите ярлык **Сохранить как редактируемый текст (OCR)**.

Также возможно использование программного обеспечения OCR стороннего поставщика. Программа Readiris OCR поставляется на отдельном компакт-диске, который входит в комплект поставки устройства. Чтобы использовать ПО Readiris, установите его с соответствующего компакт-диска, а затем следуйте инструкциям из интерактивной справки.

Отмена сканирования

Для отмены задания сканирования используйте одну из указанных ниже инструкций.

- На панели управления нажмите кнопку **Отмена** **X**.
- В диалоговом окне на экране нажмите кнопку **Отмена**.

Параметры сканирования

Разрешение и цветопередача сканера

Неудовлетворительное качество при печати отсканированных изображений во многих случаях вызвано неправильной настройкой разрешения и цветопередачи в программном обеспечении сканера. Разрешение и цветопередача влияют на следующие параметры отсканированных изображений.

- Четкость изображения
- Текстура градаций цвета (плавная или грубая)
- Время сканирования
- Размер файла

Разрешение сканирования измеряется в пикселях на дюйм (п/д).

 **ПРИМЕЧАНИЕ.** Разрешение сканирования (п/д) и разрешение печати (измеряется в точках на дюйм) не являются взаимозаменяемыми.

На количество возможных цветов влияют параметры сканируемого изображения: цветное, в градациях серого или черно-белое. Аппаратное разрешение сканера можно установить до 1200 ppi.

В таблице параметров разрешения и цветопередачи приведены основные указания по выбору параметров сканирования.

 **ПРИМЕЧАНИЕ.** Выбор больших значений параметров разрешения и цветопередачи может привести к увеличению размера файлов и снижению скорости сканирования. Перед установкой параметров разрешения и цветопередачи определите цель использования отсканированного изображения.

Указания по выбору параметров разрешения и цветопередачи

В следующей таблице даны рекомендуемые значения для параметров разрешения и цветопередачи при выполнении различных типов заданий сканирования.

Назначение использования	Рекомендуемое разрешение	Рекомендуемые параметры цветопередачи
Факс	150 п/д	<ul style="list-style-type: none">• Черно-белое
Электронная почта	150 п/д	<ul style="list-style-type: none">• Черно-белое, если плавная градация оттенков не требуется.• Оттенки серого, если требуется плавная градация оттенков изображения.• Цвет, если изображение является цветным.
Редактирование текста	300 п/д	<ul style="list-style-type: none">• Черно-белое
Печать (графика или текст)	600 п/д для сложных графических изображений или если требуется значительно увеличить документ	<ul style="list-style-type: none">• Черно-белое, если печатается текст и штриховый рисунок.• Оттенки серого, если печатаются цветные графические изображения или изображения с оттенками серого и фотографии.
	300 п/д для обычных графических изображений и текста	<ul style="list-style-type: none">• Цвет, если изображение является цветным.
	150 п/д для фотографий	<ul style="list-style-type: none">• Черно-белое, если отображается текст.• Оттенки серого, если отображаются графические изображения и фотографии.• Цвет, если изображение является цветным.
Отображение на экране	75 п/д	<ul style="list-style-type: none">• Черно-белое, если отображается текст.• Оттенки серого, если отображаются графические изображения и фотографии.• Цвет, если изображение является цветным.

Цветная печать

При сканировании можно установить указанные ниже значения параметров цветопередачи.

Значение	Рекомендуемое использование
Цветное	Это значение используется для высококачественных цветных фотографий и документов, в которых цветопередача играет важную роль.
Черно-белое	Это значение используется для текстовых документов.
Оттенки серого	Это значение используется в том случае, когда необходимо ограничить размер файла или быстро отсканировать документ или фотографию.

Качество сканирования

Со временем грязь, скапливающаяся на стекле сканера и белой пластиковой подкладке, может сказаться на работе устройства. Чтобы очистить стекло сканера и белую пластиковую подкладку, следуйте приведенным ниже инструкциям.

1. Выключите устройство с помощью выключателя питания и отключите кабель питания от электросети.

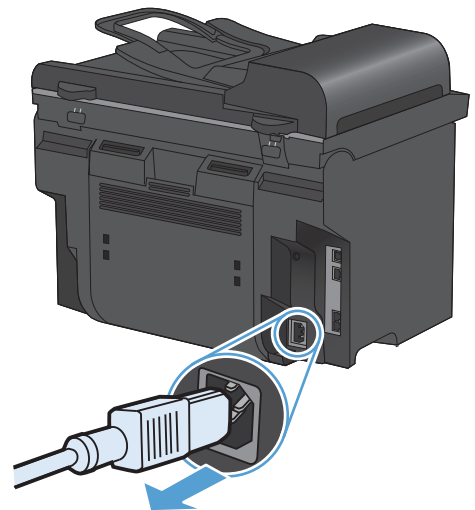

2. Откройте крышку сканера.
3. Протрите стекло сканера и белую пластиковую подкладку мягкой тряпкой или губкой, смоченной в неабразивном стеклоочистителе.

ПРЕДУПРЕЖДЕНИЕ. Не используйте для очистки каких либо деталей устройства абразивные материалы, ацетон, бензол, аммиак, этиловый спирт или четыреххлористый углерод, так как это может привести к повреждению устройства. Не лейте жидкость прямо на крышку стекла. Жидкость может просочиться и повредить устройство.

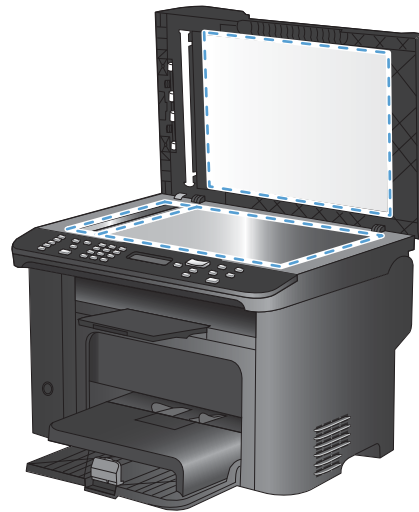

4. Чтобы предотвратить появление пятен, насухо протрите стекло и подкладку замшевой тряпкой или целлюлозной губкой.
5. Подключите устройство и включите его с помощью выключателя питания.

Сканирование фотографии

1. Поместите фотографию лицевой стороной вниз на планшетный сканер таким образом, чтобы верхний левый угол фотографии находился в углу, обозначенном значком на сканере.

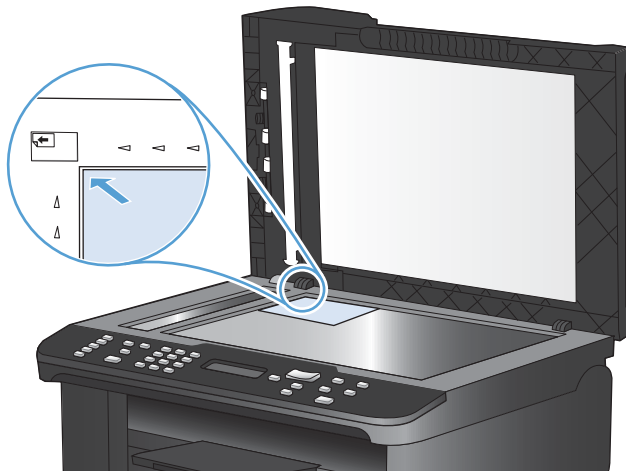

2. Аккуратно закройте крышку.
3. Отсканируйте фотографию с использованием одного из методов сканирования.

10 Работа с факсом

- [Настройка факса](#)
- [Использование телефонной книги](#)
- [Настройка параметров факса](#)
- [Использование факса](#)
- [Устранение проблем с факсом](#)
- [Информация о нормативных положениях и гарантийных обязательствах](#)

Настройка факса

Установите и подключите оборудование



Подключите факс к телефонной линии

Данное устройство является аналоговым. HP рекомендует использовать это устройство на выделенной аналоговой телефонной линии.

 **ПРИМЕЧАНИЕ.** В некоторых странах/регионах может потребоваться адаптер к телефонному кабелю, который поставляется в комплекте с телефоном.

Подключите дополнительные устройства

Аппарат оснащен двумя факсимильными портами:

- Линейный разъем () для подключения аппарата к телефонной розетке.
- Телефонный разъем () для подключения дополнительных устройств к аппарату.

С этим аппаратом можно использовать телефоны двумя способами:

- Добавочный телефон - это телефонный аппарат, подключаемый к той же телефонной линии в другом месте.
- Параллельный телефон - это телефонный аппарат или другое устройство, подключаемые непосредственно к данному аппарату.

Подключите дополнительные устройства в описанном ниже порядке. Выходной порт каждого устройства подключен к входному порту следующего, образуя «цепь». Если не требуется подключать какое-нибудь устройство, пропустите его и перейдите к следующему.

 **ПРИМЕЧАНИЕ.** Не подключайте более трех устройств к одной телефонной линии.

ПРИМЕЧАНИЕ. Данный аппарат не поддерживает голосовую почту.

1. Отключите шнур питания от всех устройств, которые требуется подключить.
2. Если аппарат еще не подключен к телефонной линии, то предварительно ознакомьтесь с руководством по установке устройства. Аппарат уже должен быть подключен к телефонной розетке.

3. Удалите пластмассовую заглушку из порта «telephone» (порт помечен значком телефона).

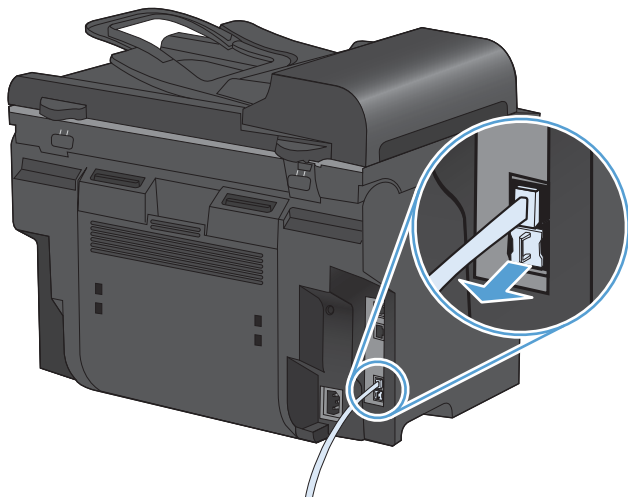

4. Чтобы подключить внутренний или внешний модем к компьютеру, подключите один конец телефонного провода к телефонному разъему (). Второй конец телефонного провода вставьте в порт «line» модема.

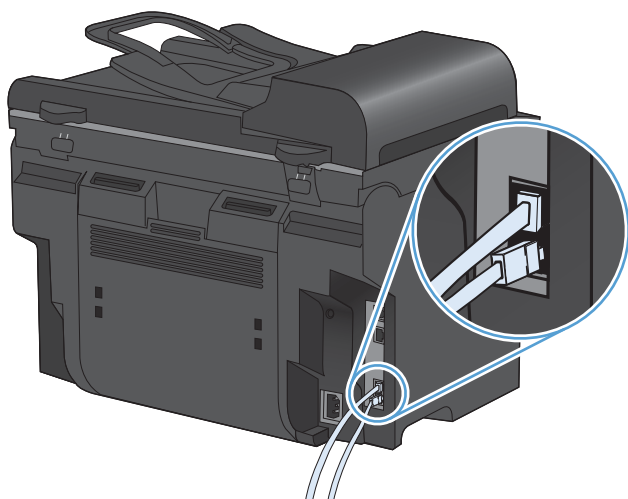

 **ПРИМЕЧАНИЕ.** На некоторых модемах имеется второй порт «line» для подключения к выделенной голосовой линии. Если у Вашего модема есть два порта «line», см. документацию модема, чтобы определить правильный порт «line» для подключения.

5. Чтобы подключить определитель номера, подключите телефонный шнур в порт «telephone» предыдущего устройства. Второй конец телефонного провода вставьте в порт «line» определителя номера.

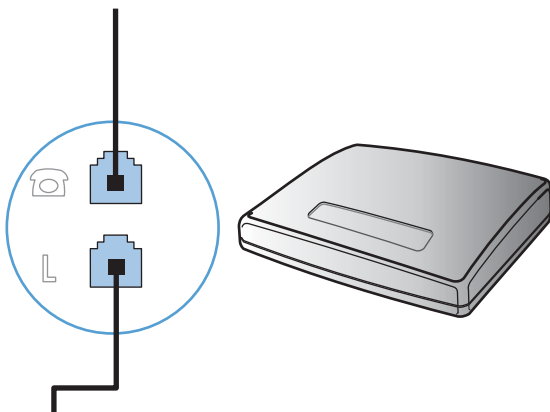

6. Чтобы подключить автоответчик, подключите телефонный шнур в порт «telephone» предыдущего устройства. Второй конец телефонного провода вставьте в порт «line» автоответчика.

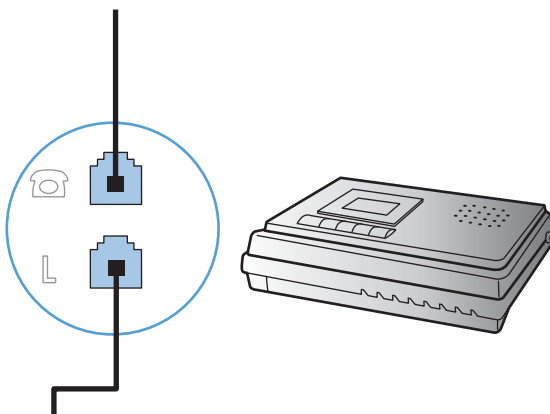

7. Чтобы подключить телефон, подключите телефонный шнур в порт «telephone» предыдущего устройства. Второй конец телефонного провода вставьте в разъем «line» телефонного аппарата.

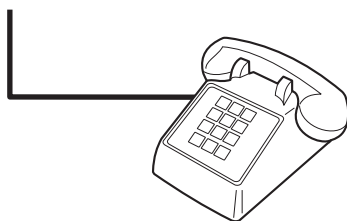

8. Закончив подключение дополнительных устройств, подключите все устройства к их источникам питания.

Настройка факса с автоответчиком

- Установите количество звонков до включения факса по крайней мере на один больше, чем настроено для включения автоответчика.
- Если автоответчик подключен к той же телефонной линии, но через другую розетку (например, в другой комнате), это может отрицательно повлиять на приеме факсов.

Подключение добавочного телефона к факсу

Когда эта функция включена, можно настроить устройство на прием входящего факса путем набора последовательности 1-2-3 на клавиатуре телефона. По умолчанию параметр имеет значение **Вкл.** Выключайте этот параметр только в том случае, если используется импульсный набор или телефонная станция предоставляет услуги, которые также предусматривают использование последовательного нажатия кнопок 1-2-3. Данная услуга телефонной компании не будет работать в случае ее конфликта с устройством.

1. На панели управления нажмите кнопку **Настройка** .
2. С помощью кнопок со стрелками выберите меню **Настройка факса**, затем нажмите кнопку **OK**.
3. С помощью кнопок со стрелками выберите меню **Дополнительная настройка**, затем нажмите кнопку **OK**.
4. С помощью кнопок со стрелками выберите меню **Добавочный телефон**, затем нажмите кнопку **OK**.
5. С помощью кнопок со стрелками выберите параметр **Вкл.** или **Выкл.**, затем нажмите кнопку **OK** для сохранения выбора.

Настройка автономного факса

1. Распакуйте и установите аппарат.
2. На панели управления нажмите кнопку **Настройка** .
3. С помощью кнопок со стрелками выберите меню **Настройка системы**, затем нажмите кнопку **OK**.
4. С помощью кнопок со стрелками выберите меню **Время/дата**, затем нажмите кнопку **OK**.
5. С помощью кнопок со стрелками выберите формат времени (12 или 24 часа), затем нажмите кнопку **OK**.
6. С помощью клавиатуры введите текущее время.
7. Выполните одно из следующих действий:
 - В случае 12-часового режима отображения времени с помощью кнопок со стрелками установите курсор позади четвертого знака. Выберите **1** для периода до полудня или **2** для периода после полудня. Нажмите клавишу **OK**.
 - Для выбора 24-часового режима отображения времени нажмите кнопку **OK**.
8. С помощью клавиатуры введите текущую дату. Для указания месяца, дня и года отводится по два разряда. Нажмите клавишу **OK**.

9. С помощью кнопок со стрелками выберите меню **Настройка факса**, затем нажмите кнопку **OK**.
10. С помощью кнопок со стрелками выберите меню **Базовая настройка**, затем нажмите кнопку **OK**.
11. С помощью кнопок со стрелками выберите меню **Заголовок факса**, затем нажмите кнопку **OK**.
12. С помощью буквенно-цифровых клавиш введите номер факса, а также название компании или заголовок и нажмите **OK**.

 **ПРИМЕЧАНИЕ.** Длина номера факса не может превышать 20, а названия компании — 25 символов.

13. Установите другие параметры, необходимые для настройки аппарата.

Настройте параметры факса

Параметры факсимильного блока данного устройства можно настроить с панели управления или из HP ToolboxFX.

В США и многих других странах/регионах установка времени, даты и другой информации в заголовке факса требуется в законодательном порядке.

Установите время, дату и заголовок факса с помощью панели управления

Чтобы настроить дату, время и заголовок с помощью панели управления, выполните следующие действия:

1. На панели управления нажмите кнопку **Настройка** .
2. С помощью кнопок со стрелками выберите меню **Настройка системы**, затем нажмите кнопку **OK**.
3. С помощью кнопок со стрелками выберите меню **Время/дата**, затем нажмите кнопку **OK**.
4. С помощью кнопок со стрелками выберите формат времени (12 или 24 часа), затем нажмите кнопку **OK**.
5. С помощью клавиатуры введите текущее время.



6. Выполните одно из следующих действий:
 - В случае 12-часового режима отображения времени с помощью кнопок со стрелками установите курсор позади четвертого знака. Выберите **1** для периода до полудня или **2** для периода после полудня. Нажмите клавишу **OK**.
 - Для выбора 24-часового режима отображения времени нажмите кнопку **OK**.
7. С помощью клавиатуры введите текущую дату. Для указания месяца, дня и года отводится по два разряда. Нажмите клавишу **OK**.
8. С помощью кнопок со стрелками выберите меню **Настройка факса**, затем нажмите кнопку **OK**.
9. С помощью кнопок со стрелками выберите меню **Базовая настройка**, затем нажмите кнопку **OK**.
10. С помощью кнопок со стрелками выберите меню **Заголовок факса**, затем нажмите кнопку **OK**.
11. С помощью буквенно-цифровых клавиш введите номер факса, а также название компании или заголовок и нажмите **OK**.

ПРИМЕЧАНИЕ. Длина номера факса не может превышать 20, а названия компании — 25 символов.

Использование обычных букв алфавита в заголовке факса

При использовании панели управления для ввода своего имени в заголовке или для ввода имени для кнопки быстрого набора, а также для записи ускоренного или группового набора нажмите кнопку с **цифрами**, чтобы открыть клавиатуру со специальными символами.

Использование телефонной книги

В памяти устройства могут храниться часто используемые телефонные номера факсов (до 100 записей)

Использование панели управления для создания и изменения записей в телефонной книге факса

1. На панели управления нажмите кнопку **Меню факса** .

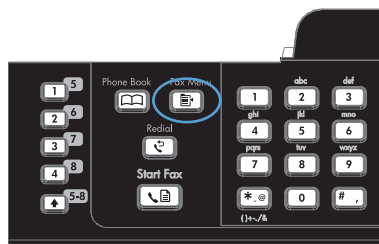

2. С помощью кнопок со стрелками выберите меню **Настр. тел. книги**, затем нажмите кнопку **OK**.
3. С помощью кнопок со стрелками выберите меню **Индивидуальная настройка** или **Настр. группы**, затем нажмите кнопку **OK**.
4. С помощью кнопок со стрелками выберите меню **Добав/изм**, затем нажмите кнопку **OK**.
5. Введите номер факса и имя абонента, а затем нажмите кнопку **OK**.

Импорт или экспорт контактов Microsoft Outlook в телефонную книгу факса

1. Откройте HP ToolboxFX.
2. Щелкните **Факс**, затем щелкните **Телефонная книга факса**.
3. Перейдите к телефонной книге программы и щелкните на **Импорт/экспорт телефонной книги**.

Использование данных телефонной книги других программ

 **ПРИМЕЧАНИЕ.** Прежде чем импортировать телефонную книгу из другой программы, необходимо выполнить экспорт средствами этой второй программы.

HP ToolboxFX позволяет импортировать данные контакта из телефонных книг следующих программ.

- Microsoft Outlook
- Lotus Notes

- Microsoft Outlook Express
- Телефонная книга, экспортированная из другого программного обеспечения ToolboxFX устройства HP.

Удаление телефонной книги

Возможно удаление всех записей телефонной книги устройства.

△ **ПРЕДУПРЕЖДЕНИЕ.** Записи после удаления восстановить невозможно.

1. На панели управления нажмите кнопку **Меню факса** .



2. С помощью кнопок со стрелками выберите меню **Настр. тел. книги**, затем нажмите кнопку **OK**.
3. С помощью кнопок со стрелками выберите параметр **Удалить все**, затем нажмите **OK**.
4. Нажмите кнопку **OK**, чтобы подтвердить удаление.

Быстрый набор

Программирование и изменение номеров быстрого набора

Номера быстрого набора с 1 по 12 назначаются также соответствующим клавишам быстрого набора на панели управления. Для клавиш быстрого набора можно назначать номера быстрого набора или группового набора. Каждый номер факса может состоять не более чем из 50 символов.

 **ПРИМЕЧАНИЕ.** Чтобы получить доступ ко всем записям быстрого набора, необходимо использовать клавишу **Shift**. Номера быстрого набора с 7 по 12 вызываются нажатием клавиши **Shift** и соответствующей клавиши быстрого набора на панели управления.

Чтобы запрограммировать номера быстрого набора на панели управления, выполните следующие действия:

1. На панели управления нажмите кнопку **Меню факса** .



2. С помощью кнопок со стрелками выберите меню **Настр. тел. книги**, затем нажмите кнопку **OK**.
3. С помощью кнопок со стрелками выберите меню **Индивидуальная настройка**, затем нажмите кнопку **OK**.
4. С помощью кнопок со стрелками выберите меню **Добав/изм**, затем нажмите кнопку **OK**.
5. С помощью буквенно-цифровых клавиш введите номер записи ускоренного набора, который будет соответствовать этому номеру факса, и нажмите **OK**. При выборе номера от 1 до 8 устанавливается связь между номером факса и соответствующей клавишей быстрого набора.
6. С помощью буквенно-цифровых клавиш введите номер факса. Добавьте в строку набора паузы или другие необходимые цифры, например код города, код доступа к городским линиям связи вашей системы АТС (обычно это 9 или 0) или код выхода на междугородние линии связи.

ПРИМЕЧАНИЕ. Если необходимо вставить паузу в строку набора номера, при вводе номера факса нажимайте клавишу **#** до тех пор, пока не появится запятая (,); если необходимо, чтобы устройство ожидало тонального сигнала, нажимайте клавишу ***** до тех пор, пока не появится **W**.

7. Нажмите клавишу **OK**.
8. С помощью буквенно-цифровых клавиш введите имя для номера факса. Для этого необходимо нажимать клавишу с нужной буквой на буквенно-цифровой клавиатуре, пока она не появится нужный символ.

ПРИМЕЧАНИЕ. Для вставки знака препинания нажимайте звездочку (*), пока не появится нужный знак, затем нажмите стрелку вверх для перехода к следующей позиции.

9. Нажмите кнопку **OK**, чтобы сохранить введенную информацию.
10. Если необходимо запрограммировать дополнительные номера быстрого набора, повторите шаги с 1 по 9.

Удаление номеров быстрого набора

1. На панели управления нажмите кнопку **Меню факса** .



2. С помощью кнопок со стрелками выберите меню **Настр. тел. книги**, затем нажмите кнопку **OK**.
3. С помощью кнопок со стрелками выберите меню **Индивидуальная настройка**, затем нажмите кнопку **OK**.
4. С помощью кнопок со стрелками выберите **Удалить**, затем нажмите **OK**.
5. С помощью буквенно-цифровой клавиатуры введите номер записи ускоренного набора, которую необходимо удалить, и нажмите **OK**.
6. Нажмите кнопку **OK**, чтобы подтвердить удаление.

Управление номерами группового набора

Программирование и изменение номеров группового набора

1. Присвойте запись ускоренного набора каждому номеру факса, который необходимо добавить в группу.
2. На панели управления нажмите кнопку **Меню факса** .
3. С помощью кнопок со стрелками выберите меню **Настр. тел. книги**, затем нажмите кнопку **OK**.
4. С помощью кнопок со стрелками выберите меню **Настр. группы**, затем нажмите кнопку **OK**.
5. С помощью клавиш со стрелками выберите **Доб./Изм. группу**, а затем нажмите **OK**.
6. С помощью буквенно-цифровых клавиш введите номер, который будет соответствовать этой группе, и нажмите **OK**. Чтобы связать группу с клавишей быстрого набора, можно также выбрать число от 1 до 8.
7. С помощью буквенно-цифровой клавиатуры введите название группы и нажмите **OK**.
8. Нажмите клавишу быстрого набора, затем снова нажмите кнопку **OK** для подтверждения добавления. Повторите эту операцию для каждого члена группы, которого необходимо добавить.

9. Завершив операцию, нажмите кнопку **OK**.
10. Если необходимо назначить другие записи ускоренного набора, нажмите кнопку **OK**, а затем повторите действия с 1 по 10.

Удаление записей группового набора

1. На панели управления нажмите кнопку **Меню факса** .
2. С помощью кнопок со стрелками выберите меню **Настр. тел. книги**, затем нажмите кнопку **OK**.
3. С помощью кнопок со стрелками выберите меню **Настр. группы**, затем нажмите кнопку **OK**.
4. С помощью кнопок со стрелками выберите **Удалить группу**, затем нажмите **OK**.
5. С помощью буквенно-цифровых клавиш введите номер записи группового набора, который необходимо удалить, и нажмите **OK**.
6. Нажмите кнопку **OK**, чтобы подтвердить удаление.

Удаление отдельного адресата из записи группового набора

1. На панели управления нажмите кнопку **Меню факса** .
2. С помощью кнопок со стрелками выберите меню **Настр. тел. книги**, затем нажмите кнопку **OK**.
3. С помощью кнопок со стрелками выберите меню **Настр. группы**, затем нажмите кнопку **OK**.
4. С помощью кнопок со стрелками выберите **УДАЛ. # В ГРУППЕ**, затем нажмите **OK**.
5. С помощью кнопок со стрелками выберите адресата, которого следует удалить из группы.
6. Нажмите кнопку **OK**, чтобы подтвердить удаление.
7. Повторите действия 4 и 5 для удаления других абонентов из группы.

-или-

По окончании нажмите кнопку **Отмена** **X**.

 **ПРИМЕЧАНИЕ.** При удалении записи ускоренного набора она также удаляется из всех содержащих ее записей группового набора.

Настройка параметров факса

Параметры отправки факса

Использование специальных символов и функций набора номера

Можно вводить паузы при наборе номера факса. Паузы часто необходимы для международных звонков или подключения к внешней линии.

- **Вставка паузы при наборе номера.** Нажимайте кнопку **#** до тех пор, пока на дисплее панели управления не появится запятая (,), указывающая на то, что в этом месте во время набора будет сделана пауза.
- **Вставка паузы для ожидания сигнала на линии.** Нажимайте кнопку с символом ***** до тех пор, пока на дисплее панели управления не появится символ **W**; это означает, что устройство будет ожидать сигнала с линии, прежде чем набрать оставшуюся часть номера.
- **Вставка сигнала отбоя.** Нажимайте кнопку с символом ***** до тех пор, пока на дисплее панели управления не появится символ **R**; это означает, что в этом месте устройство подаст сигнал отбоя.

Установка префикса набора

Префикс набора — это номер или группа номеров, которые автоматически добавляются в начало каждого номера факса, набираемого с панели управления или из программы. Число знаков префикса не должно превышать 50.

По умолчанию параметр имеет значение **Выкл.**. Можно включить этот параметр и ввести префикс, если, например, для подключения к линии, находящейся за пределами телефонной системы организации, необходимо набирать цифру 9. Если этот параметр включен, номер факса можно набирать без префикса вручную.

1. На панели управления нажмите кнопку **Настройка** .
2. С помощью кнопок со стрелками выберите меню **Настройка факса**, затем нажмите кнопку **OK**.
3. С помощью кнопок со стрелками выберите меню **Базовая настройка**, затем нажмите кнопку **OK**.
4. С помощью кнопок со стрелками выберите меню **Префикс набора**, затем нажмите кнопку **OK**.
5. С помощью кнопок со стрелками выберите параметр **Вкл.** или **Выкл.**, затем нажмите **OK**.
6. Если выбран параметр **Вкл.**, с помощью буквенно-цифровых клавиш введите префикс и нажмите кнопку **OK**. Можно использовать цифры, паузы и символы набора.

Настройка определения сигнала в линии

Обычно устройство начинает набор факсимильного номера немедленно. Если устройство и телефон подключены к одной линии, включите параметр обнаружения тонального сигнала. Это предотвратит отправку факса устройством во время использования телефона.

Значением по умолчанию для параметра определения тонального сигнала является **Вкл.** для Франции и Венгрии и **Выкл.** для других стран/регионов.

1. На панели управления нажмите кнопку **Настройка** .
2. С помощью кнопок со стрелками выберите меню **Настройка факса**, затем нажмите кнопку **ОК**.
3. С помощью кнопок со стрелками выберите меню **Дополнительная настройка**, затем нажмите кнопку **ОК**.
4. С помощью кнопок со стрелками выберите меню **Обнаружение сигнала**, затем нажмите кнопку **ОК**.
5. С помощью кнопок со стрелками выберите параметр **Вкл.** или **Выкл.**, затем нажмите **ОК**.

Настройка тонального или импульсного набора

Используйте указанную ниже процедуру для выбора режима тонального или импульсного набора номера. По умолчанию значением этого параметра является **Тональный**. Не изменяйте этот параметр, за исключением случаев, когда телефонная линия не поддерживает тональный набор.

1. На панели управления нажмите кнопку **Настройка** .
2. С помощью кнопок со стрелками выберите меню **Настройка факса**, затем нажмите кнопку **ОК**.
3. С помощью кнопок со стрелками выберите меню **Дополнительная настройка**, затем нажмите кнопку **ОК**.
4. С помощью кнопок со стрелками выберите меню **Режим набора**, затем нажмите кнопку **ОК**.
5. С помощью кнопок со стрелками выберите параметр **Тональный** или **Импульсный**, затем нажмите кнопку **ОК** для сохранения выбора.

 **ПРИМЕЧАНИЕ.** Импульсный набор действует не во всех странах/регионах.

Настройка автодозвона и паузы между попытками автодозвона

Если не удалось отправить факсимильное сообщение из-за того, что принимающий факс не ответил или линия была занята, устройство попытается выполнить повторный набор в зависимости от выбранных параметров повторного набора при сигнале «занято», повторного набора при отсутствии ответа и повторного набора при ошибке взаимодействия. Для выключения и включения этих параметров следуйте инструкциям данного раздела.

Настройка функции повторного набора при сигнале «занято»

Если этот параметр включен, устройство автоматически осуществляет повторный набор при получении сигнала «занято». Значением по умолчанию для параметра повторного набора при сигнале «занято» является **Вкл.**

1. На панели управления нажмите кнопку **Настройка** .
2. С помощью кнопок со стрелками выберите меню **Настройка факса**, затем нажмите кнопку **ОК**.

3. С помощью кнопок со стрелками выберите меню **Дополнительная настройка**, затем нажмите кнопку **OK**.
4. С помощью кнопок со стрелками выберите меню **Занято-повт.наб.**, затем нажмите кнопку **OK**.
5. С помощью кнопок со стрелками выберите параметр **Вкл.** или **Выкл.**, затем нажмите **OK**.

Настройка функции повторного набора при отсутствии ответа

Если этот параметр включен, устройство автоматически осуществляет повторный набор номера при отсутствии ответа от принимающего факса. Значением по умолчанию для параметра повторного набора при отсутствии ответа является **Выкл.**

1. На панели управления нажмите кнопку **Настройка** .
2. С помощью кнопок со стрелками выберите меню **Настройка факса**, затем нажмите кнопку **OK**.
3. С помощью кнопок со стрелками выберите меню **Дополнительная настройка**, затем нажмите кнопку **OK**.
4. С помощью кнопок со стрелками выберите меню **Нет отв.-повтор**, затем нажмите кнопку **OK**.
5. С помощью кнопок со стрелками выберите параметр **Вкл.** или **Выкл.**, затем нажмите **OK**.

Настройка функции повторного набора при ошибке факсимильного взаимодействия

Если этот параметр включен, устройство автоматически осуществляет повторный набор номера при возникновении каких-либо ошибок взаимодействия. Значением по умолчанию для параметра повторного набора при ошибке факсимильного взаимодействия является **Вкл.**

1. На панели управления нажмите кнопку **Настройка** .
2. С помощью кнопок со стрелками выберите меню **Настройка факса**, затем нажмите кнопку **OK**.
3. С помощью кнопок со стрелками выберите меню **Дополнительная настройка**, затем нажмите кнопку **OK**.
4. С помощью кнопок со стрелками выберите меню **Повтор - ош. связи**, затем нажмите кнопку **OK**.
5. С помощью кнопок со стрелками выберите параметр **Вкл.** или **Выкл.**, затем нажмите **OK**.

Настройка яркости и разрешения

Установка значения яркости (контрастности) по умолчанию

Контрастность влияет на интенсивность отображения светлых и темных участков исходящего факса при его отправке.

Контрастность по умолчанию — это параметры контрастности, применяемые к элементам факса при его отправке. Среднее положение ползунка соответствует параметру контрастности по умолчанию.

1. На панели управления нажмите кнопку **Настройка** .
2. С помощью кнопок со стрелками выберите меню **Настройка факса**, затем нажмите кнопку **ОК**.
3. С помощью кнопок со стрелками выберите меню **Дополнительная настройка**, затем нажмите кнопку **ОК**.
4. С помощью кнопок со стрелками выберите меню **Контрастн.**, затем нажмите кнопку **ОК**.
5. С помощью кнопки со стрелкой влево переместите ползунок влево, чтобы сделать факс светлее оригинала; с помощью кнопки со стрелкой вправо переместите ползунок вправо, чтобы сделать факс темнее оригинала.
6. Нажмите клавишу **ОК**, чтобы подтвердить выбор.

Настройка разрешения

 **ПРИМЕЧАНИЕ.** Увеличение разрешения приводит к увеличению размера факса. Увеличение размера факса приводит к увеличению времени отправки и может привести к переполнению доступной памяти устройства.

Значением параметра разрешения по умолчанию является **Стандартное**.

Используйте эту процедуру для изменения разрешения по умолчанию для всех заданий факса в соответствии с одним из следующих параметров:

- **Стандартное.** Этот параметр обеспечивает самое низкое качество и самую высокую скорость передачи.
- **Высокое.** Этот параметр обеспечивает более высокую контрастность по сравнению с **Стандартное**, которой обычно достаточно для текстовых документов.
- **Сверхвысокое.** Этот параметр рекомендуется использовать для документов, содержащих текст и изображения. Скорость передачи ниже, чем в параметре **Высокое**, но быстрее, чем в параметре **Фото**.
- **Фото.** Этот параметр обеспечивает наилучшую передачу изображений, но одновременно значительно увеличивается время передачи.

Настройка разрешения по умолчанию

1. На панели управления нажмите кнопку **Настройка** .
2. С помощью кнопок со стрелками выберите меню **Настройка факса**, затем нажмите кнопку **ОК**.
3. С помощью кнопок со стрелками выберите меню **Дополнительная настройка**, затем нажмите кнопку **ОК**.
4. С помощью кнопок со стрелками выберите меню **Разреш. факса**, затем нажмите кнопку **ОК**.

5. С помощью кнопок со стрелками измените значение разрешения.
6. Нажмите клавишу **OK**, чтобы подтвердить выбор.

Настройка кодов оплаты



Если включена функция кодов оплаты, для каждого факса будет появляться запрос на ввод кода оплаты. Счетчик кода оплаты увеличивается после отправки каждой страницы. Это относится ко всем видам факсимильных сообщений, за исключением полученных в результате опроса, переадресации или загруженных с компьютера. При отправке факса специально созданной группе или при групповом наборе счетчик кода оплаты увеличивается с каждым факсом, который был успешно отправлен получателю.

Значением по умолчанию для параметра кода оплаты является **Выкл.** Код оплаты может быть любым числом от 1 до 250.

Установка значения параметра кода оплаты

1. На панели управления нажмите кнопку **Настройка** .
2. С помощью кнопок со стрелками выберите меню **Настройка факса**, затем нажмите кнопку **OK**.
3. С помощью кнопок со стрелками выберите меню **Дополнительная настройка**, затем нажмите кнопку **OK**.
4. С помощью кнопок со стрелками выберите **Коды оплаты**, затем нажмите **OK**.
5. С помощью кнопок со стрелками выберите **Вкл.** или **Выкл.**, затем нажмите **OK**.

Использование кодов оплаты

1. Загрузите документ во входной лоток устройства подачи документов или на планшет сканера.
2. На панели управления введите номер телефона (вручную, с помощью быстрого набора или группового набора).
3. Нажмите клавишу **Запуск факса** .
4. Введите код оплаты, затем нажмите **Запуск факса** .

Задание факса отправлено, код оплаты записывается в соответствующий отчет.

Распечатка отчета по кодам оплаты

Отчет о кодах оплаты представляет собой отпечатанный список всех кодов оплаты факсов, а также общее число факсов по каждому коду.

 **ПРИМЕЧАНИЕ.** После печати этого отчета вся информация об оплате удаляется.

1. На панели управления нажмите кнопку **Меню факса** .
2. С помощью кнопок со стрелками выберите меню **Отчеты факса**, затем нажмите кнопку **OK**.
3. С помощью кнопок со стрелками выберите **Отчет об оплате**, затем нажмите **OK**. При этом происходит выход из меню параметров и выполняется печать отчетов.

Параметры приема факса

Настройка переадресации факсов

Устройство можно настроить на переадресацию входящих факсимильных сообщений на другой номер факса. При получении факсимильного сообщения устройство сохраняет его в памяти. Затем устройство набирает номер, указанный для переадресации, и отправляет на этот номер полученное факсимильное сообщение. Если не удастся переадресовать факс по причине ошибки (например, если занят номер), а попытки повторного набора оказались неудачными, устройство напечатает факс.

В случае переполнения памяти устройства оно заканчивает прием входящего факса и переадресует только те страницы или части страниц, которые сохранены в памяти.

Если используется функция переадресации факсов, принимать факсы должно устройство (а не компьютер), при этом необходимо выбрать режим ответа **Автоматически**.

1. На панели управления нажмите кнопку **Меню факса** .
2. С помощью кнопок со стрелками выберите меню **Параметры приема**, затем нажмите кнопку **OK**.
3. С помощью кнопок со стрелками выберите меню **Переадресация факса**, затем нажмите кнопку **OK**.
4. С помощью кнопок со стрелками выберите параметр **Вкл.** или **Выкл.**, затем нажмите **OK**.
5. Если включена функция переадресации факсов, используйте буквенно-цифровые клавиши для ввода номера факса переадресации и нажмите кнопку **OK**, чтобы сохранить этот выбор.

Настройка режима ответа

В зависимости от ситуации устанавливайте режим ответа **Автоматически**, **ТАМ**, **Факс/тел.**, или **Вручную**. Значением по умолчанию является **Автоматически**.

- **Автоматически.** В этом режиме ответа устройство отвечает на входящие вызовы после указанного числа звонков или при распознавании специальных сигналов факса.
- **ТАМ.** Устройство не отвечает автоматически на вызовы. Вместо этого, устройство переключается в режим ожидания сигнала факсимильного аппарата.
- **Факс/тел.** Устройство сразу отвечает на входящие вызовы. При выявлении сигнала факсимильного аппарата, устройство продолжает работу в режиме факса. При отсутствии сигнала факса, устройство подает звуковой сигнал, извещающий пользователя о необходимости ответить на телефонный вызов.
- **Вручную.** Устройство никогда не отвечает на вызовы. Процесс приема факса должен быть инициализирован самим пользователем, либо путем нажатия клавиши **Запуск факса**  на панели управления, либо путем снятия трубки телефона, подключенного к этой линии, и набора цифр 1-2-3.

Для установки или изменения режима ответа выполните следующие действия:

1. На панели управления нажмите кнопку **Настройка** .
2. С помощью кнопок со стрелками выберите меню **Настройка факса**, затем нажмите кнопку **OK**.

3. С помощью кнопок со стрелками выберите меню **Дополнительная настройка**, затем нажмите кнопку **OK**.
4. С помощью кнопок со стрелками выберите меню **Режим ответа**, затем нажмите кнопку **OK**.
5. С помощью кнопок со стрелками выберите режим ответа, затем нажмите **OK**.

Блокирование и разблокирование факсимильных номеров

Чтобы не получать факсы от определенных людей или организаций, можно заблокировать до 30 номеров факсов с помощью панели управления. При блокировании номера факса и отправке факсимильного сообщения с этого номера на дисплее панели управления отобразится сообщение о том, что этот номер заблокирован, факсимильное сообщение не будет распечатано и не сохранится в памяти. Факсимильные сообщения, отправленные с заблокированных номеров, появятся в журнале факсов с пометкой «Отменено». Заблокированные номера факсов можно разблокировать по отдельности или все сразу.

 **ПРИМЕЧАНИЕ.** Отправитель факса с номера, который заблокирован, не получает уведомления, что его сообщение не было принято.

Выполните следующие действия, чтобы заблокировать или разблокировать номера факсов с помощью панели управления:

1. На панели управления нажмите кнопку **Меню факса** .
2. С помощью кнопок со стрелками выберите меню **Параметры приема**, затем нажмите кнопку **OK**.
3. С помощью кнопок со стрелками выберите меню **Блок. нежелат. факсы**, затем нажмите кнопку **OK**.
4. Чтобы заблокировать факсимильный номер, с помощью кнопок со стрелками выберите параметр **Добавить номер**, а затем нажмите кнопку **OK**. Введите номер факса в соответствии с тем, как он напечатан в заголовке факса (включая пробелы), и нажмите **OK**. Введите имя для заблокированного номера, затем нажмите кнопку **OK**.

Чтобы разблокировать факсимильный номер, с помощью кнопок со стрелками выберите **Удалить номер**, а затем нажмите кнопку **OK**. С помощью кнопок со стрелками выберите факсимильный номер для удаления, затем нажмите кнопку **OK** для подтверждения.

Чтобы разблокировать все заблокированные факсимильные номера, с помощью кнопок со стрелками выберите **Удалить все**, затем нажмите **OK**. Снова нажмите кнопку **OK** для подтверждения удаления.

Настройка количества звонков до ответа

Если выбран режим ответа **Автоматически**, параметр количества звонков до ответа определяет число звонков, после которого устройство будет отвечать на входящий вызов.

Если устройство подключено к линии с автоответчиком, принимающей как факсимильные, так и голосовые вызовы (общая линия), возможно, потребуется настроить число звонков до ответа. Число звонков до ответа для устройства должно быть больше, чем число звонков до ответа автоответчика. Это позволит автоответчику отвечать на входящие вызовы и записывать сообщения в случае голосовых вызовов. Когда автоответчик отвечает на вызов, устройство слышит вызов и автоматически отвечает на него, если определяет факсимильные сигналы.

Значение параметра по умолчанию для числа звонков до ответа — пять для США и Канады и два для других стран/регионов.

Используйте следующую таблицу для определения подходящего значения числа звонков до ответа.

Тип телефонной линии	Рекомендованное число звонков до ответа
Выделенная факсимильная линия (принимающая только факсимильные вызовы)	Установите число звонков в пределах диапазона, указанного на дисплее панели управления. (Минимально и максимально допустимое число звонков варьируется в зависимости от страны/региона.)
Одна линия с двумя отдельными номерами и функцией отличительного звонка	Один или два звонка. (Если к другому номеру телефона подключен автоответчик или компьютерная голосовая почта, убедитесь, что в устройстве установлено большее значение числа звонков, чем в автоответчике. Кроме того, для различения голосовых и факсимильных вызовов воспользуйтесь функцией различимого вызова)
Совместно используемая линия (принимающая как факсимильные, так и голосовые звонки) только с одним подключенным телефоном	Пять или более звонков.
Совместно используемая линия (принимающая как факсимильные, так и голосовые звонки) и подключенный автоответчик или компьютер с голосовой почтой	На два звонка больше, чем в автоответчике или в компьютерной голосовой почте.

Для установки или изменения числа звонков до ответа выполните следующие действия:

1. На панели управления нажмите кнопку **Настройка** .
2. С помощью кнопок со стрелками выберите меню **Настройка факса**, затем нажмите кнопку **ОК**.
3. С помощью кнопок со стрелками выберите меню **Базовая настройка**, затем нажмите кнопку **ОК**.
4. С помощью кнопок со стрелками выберите меню **Звонков до ответа**, затем нажмите кнопку **ОК**.
5. С помощью буквенно-цифровых клавиш введите число звонков до ответа и нажмите **ОК**.

Настройка различимого вызова

Услуга «Схема звонка» или «Характерный звонок» предоставляется некоторыми местными телефонными компаниями. Эта услуга позволяет использовать более одного телефонного номера на одной линии. Каждый телефонный номер имеет уникальную схему звонка, что позволяет пользователю отвечать на голосовые вызовы, а устройству - на факсимильные.

При использовании услуги «Схема звонка», предоставляемой телефонной компанией, необходимо правильно настроить схему звонка устройства. Не во всех странах/регионах поддерживается функция уникальных схем звонка. Обратитесь в телефонную компанию и узнайте, поддерживается ли данная услуга в стране/регионе проживания.

 **ПРИМЕЧАНИЕ.** Если данная услуга отсутствует, а значение параметров мелодии звонка изменяется с **Все звонки** на другое, отличное от используемого по умолчанию, то устройство, возможно, не сможет принимать факсы.

Возможными параметрами являются следующие:

- **Все звонки.** Устройство отвечает на все вызовы, поступающие по телефонной линии.
- **Одиночный.** Устройство отвечает на все звонки в режиме одиночного звонка.
- **Двойной.** Устройство отвечает на все звонки в режиме двойного звонка.
- **Тройной.** Устройство отвечает на все звонки в режиме тройного звонка.
- **Двойн.-тройной.** Устройство отвечает на все звонки в режиме двойного или тройного звонка.

Чтобы изменить мелодию звонка для ответа на вызов, выполните следующие действия:

1. На панели управления нажмите кнопку **Настройка** .
2. С помощью кнопок со стрелками выберите меню **Настройка факса**, затем нажмите кнопку **ОК**.
3. С помощью кнопок со стрелками выберите меню **Базовая настройка**, затем нажмите кнопку **ОК**.
4. С помощью кнопок со стрелками выберите меню **Тип зв. для отв.**, затем нажмите кнопку **ОК**.
5. С помощью кнопок со стрелками выберите требуемую схему звонка, затем нажмите **ОК**.
6. По завершении установки попросите кого-нибудь отправить факс на устройство, чтобы проверить, правильно ли работает служба схемы звонка.

Настройка устройства на отправку полученных факсов на компьютер

 **ПРИМЕЧАНИЕ.** Прием факсов с помощью компьютера не поддерживается операционной системой Macintosh.

Прием факсов на компьютер возможен только в том случае, если выполнена полная установка программы при первоначальной настройке устройства.

Чтобы принимать факсы на компьютер, включите функцию ПРИЕМ НА ПК в программном обеспечении.

1. Откройте HP ToolboxFX.
2. Выберите устройство.
3. Щелкните на кнопке **Факс**.
4. Щелкните на кнопке **Работа с факсом**.
5. В разделе **Режим приема факса**, выберите **Прием факсов на данный компьютер**.
6. Если необходимо получать уведомление о каждом принятом факсе, установите флажок **Отображать сообщение при получении факса на данном компьютере**.
7. Щелкните **Применить**.

 **ПРИМЕЧАНИЕ.** Функцию отправки на ПК можно установить только для одного компьютера. Если эта функция активируется с компьютера, соответствующий параметр становится недоступным в ПО и не может быть активирован с другого компьютера. Для получения факсов на другой компьютер следует сначала отключить данный параметр на панели управления.

Выключите функцию ПРИЕМ НА ПК на панели управления

Возможность приема факсов на компьютер можно включить только с помощью компьютера. Если по какой-либо причине компьютер становится недоступным, можно использовать описанную ниже процедуру для отключения возможности приема факсов на компьютер с панели управления устройства.

1. На панели управления нажмите кнопку **Настройка** .
2. С помощью кнопок со стрелками выберите меню **Настройка факса**, затем нажмите кнопку **ОК**.
3. С помощью кнопок со стрелками выберите меню **Дополнительная настройка**, затем нажмите кнопку **ОК**.
4. С помощью кнопок со стрелками выберите **Стоп прием на ПК**, затем нажмите **ОК**.

Использование функции автоуменьшения для входящих факсов

При включенном параметре «По размеру страницы» устройство автоматически сокращает длинные факсы (до 75%) в соответствии с форматом бумаги, используемым по умолчанию (например, факс уменьшается с формата Legal до формата Letter).

Если функция «По размеру страницы» выключена, длинные факсы будут печататься в полном масштабе на нескольких страницах. Значением по умолчанию для параметра автоуменьшения входящих факсов является **Вкл.**

Если включен параметр **Факсы - штамп**, возможно, понадобится включить автоуменьшение. Это слегка сокращает размер входящих факсов и не позволяет штампу разбить факс на две страницы.

 **ПРИМЕЧАНИЕ.** Убедитесь, что значение формата носителя по умолчанию соответствует размеру носителя, загружаемого в лоток.

1. На панели управления нажмите кнопку **Настройка** .
2. С помощью кнопок со стрелками выберите меню **Настройка факса**, затем нажмите кнопку **ОК**.
3. С помощью кнопок со стрелками выберите меню **Дополнительная настройка**, затем нажмите кнопку **ОК**.
4. С помощью кнопок со стрелками выберите меню **По размеру страницы**, затем нажмите кнопку **ОК**.
5. С помощью кнопок со стрелками выберите параметр **Вкл.** или **Выкл.**, затем нажмите кнопку **ОК** для сохранения выбора.

Настройка параметров повторной печати факсов

Чтобы принтер повторно распечатывал сохраненные в памяти задания факса, следует активировать параметр **Разр. повт. печ.**. Значением по умолчанию для параметра повторной

печати факсов является **Вкл.** Для изменения данного параметра с помощью панели управления устройства выполните следующие действия.

1. На панели управления нажмите кнопку **Настройка** .
2. С помощью кнопок со стрелками выберите меню **Настройка факса**, затем нажмите кнопку **OK**.
3. С помощью кнопок со стрелками выберите меню **Дополнительная настройка**, затем нажмите кнопку **OK**.
4. С помощью кнопок со стрелками выберите меню **Разр. повт. печ.**, затем нажмите кнопку **OK**.
5. С помощью кнопок со стрелками выберите параметр **Вкл.** или **Выкл.**, затем нажмите **OK**.

После того как параметр **Разр. повт. печ.** активирован, устройство может повторно распечатывать задания факса.

Задание громкости звука при работе с факсом

Громкость звука факса можно изменить с помощью панели управления. Можно изменить громкость следующих звуков:

- звуков, которые связаны со входящими и исходящими факсами;
- звонка для входящих факсов.

По умолчанию значением параметра громкости звонка является **Тихо**.

Настройка громкости предупреждения, громкости гудка в телефонной линии, громкости нажатия кнопок и громкости вызова

1. Нажмите клавишу **Настройка** .
2. С помощью кнопок со стрелками выберите меню **Настройка системы**, затем нажмите кнопку **OK**.
3. С помощью кнопок со стрелками выберите меню **Настройка громкости**, затем нажмите кнопку **OK**.
4. С помощью кнопок со стрелками выберите меню **Громк. предупрежден.**, меню **Громк. гудка в тел. линии**, меню **Громк. нажатия клавиш** или меню **Громкость звонка** и нажмите кнопку **OK**.
5. С помощью кнопок со стрелками выберите параметр **Выкл.**, **Тихо**, **Средний**, или **Громко**.
6. Нажмите клавишу **OK**, чтобы подтвердить выбор.

Штампование принятых факсов

Устройство печатает сведения об отправителе на всех принятых факсах. В заголовках входящих факса можно также ввести штампование собственных сведений, которые будут включены в каждый принятый факс с целью подтверждения даты и времени получения факса. Значением по умолчанию для параметра штампования принятых факсов является **Выкл.**

 **ПРИМЕЧАНИЕ.** Включение настройки штампования может привести к увеличению размера бумаги и печати второй страницы.

ПРИМЕЧАНИЕ. Этот параметр относится только к тем принятым факсам, которые печатаются устройством.

1. На панели управления нажмите кнопку **Настройка** .
2. С помощью кнопок со стрелками выберите меню **Настройка факса**, затем нажмите кнопку **OK**.
3. С помощью кнопок со стрелками выберите меню **Дополнительная настройка**, затем нажмите кнопку **OK**.
4. С помощью кнопок со стрелками выберите меню **Факсы - штамп**, затем нажмите кнопку **OK**.
5. С помощью кнопок со стрелками выберите параметр **Вкл.** или **Выкл.**, затем нажмите кнопку **OK** для сохранения выбора.

Установка функции закрытого получения

После активации функции закрытого получения полученные факсы сохраняются в памяти. Для печати сохраненных факсов необходим личный идентификационный номер (PIN).

Включите функцию закрытого получения

1. На панели управления нажмите кнопку **Настройка** .
2. С помощью кнопок со стрелками выберите меню **Настройка факса**, затем нажмите кнопку **OK**.
3. С помощью кнопок со стрелками выберите меню **Дополнительная настройка**, затем нажмите кнопку **OK**.
4. С помощью кнопок со стрелками выберите меню **Закр. получение**, затем нажмите кнопку **OK**.
5. С помощью кнопок со стрелками выберите параметр **Вкл.**, затем нажмите **OK**.
6. С помощью буквенно-цифровой клавиатуры введите пароль, затем нажмите кнопку **OK**.
7. Для подтверждения пароля с помощью буквенно-цифровой клавиатуры введите пароль еще раз и нажмите кнопку **OK**.

Отключите функцию закрытого получения

1. На панели управления нажмите кнопку **Настройка** .
2. С помощью кнопок со стрелками выберите меню **Настройка факса**, затем нажмите кнопку **OK**.
3. С помощью буквенно-цифровой клавиатуры введите пароль, затем нажмите кнопку **OK**.
4. С помощью кнопок со стрелками выберите меню **Дополнительная настройка**, затем нажмите кнопку **OK**.
5. С помощью кнопок со стрелками выберите меню **Закр. получение**, затем нажмите кнопку **OK**.
6. С помощью кнопок со стрелками выберите параметр **Выкл.**, затем нажмите **OK**.

Если в памяти факса существуют ненапечатанные факсы, устройство напечатает эти факсы, после чего они будут удалены из памяти.

После того как параметр **Закр. получение** активирован, устройство может распечатывать персональные задания факса.

Настройка факсимильного опроса

Если настроен факсимильный опрос, можно запросить отправку факса на данное устройство. (Это также называется опросом другого факсимильного аппарата.)

1. На панели управления нажмите кнопку **Меню факса** .
2. С помощью кнопок со стрелками выберите меню **Параметры приема**, затем нажмите кнопку **ОК**.
3. С помощью кнопок со стрелками выберите параметр **Опрос устройства**, затем нажмите **ОК**.

Аппарат наберет номер удаленного факсимильного аппарата и передаст запрос на получение факса.

Отключение факсимильного блока устройства

Функции факса (микропрограмму и ПО) можно отключить с панели управления. Если функции факса отключены, устройства, подключенные к "телефонному" порту факса и расположенные ниже в технологической цепочке, будут продолжать функционировать. Устройство не будет получать и сохранять факсы.

1. На панели управления нажмите кнопку **Настройка** .
2. С помощью кнопок со стрелками выберите меню **Настройка системы**, затем нажмите кнопку **ОК**.
3. С помощью кнопок со стрелками выберите меню **Отключить факс**, затем нажмите кнопку **ОК**.
4. С помощью кнопок со стрелками выберите параметр **Вкл.**, затем нажмите **ОК**.
5. Выполните одно из следующих действий.
 - Если в параметрах **Безопасность продукта** был установлен пароль, введите его и нажмите кнопку **ОК**.
 - Если в параметрах **Безопасность продукта** не был установлен пароль, создайте его при появлении запроса и нажмите кнопку **ОК**.

Выполните те же действия, чтобы активировать факс. Параметр **Выкл.** восстанавливает функции факса.

Использование факса

Программное обеспечение для передачи/приема факсов

Поддерживаемые программы для передачи/приема факсов

Данное устройство поддерживает только то программное обеспечение для связи с ПК, которое входит в комплект поставки устройства. Использовать программное обеспечение для электронной отправки/получения факсов, которое было установлено на компьютере ранее, можно только через модем, уже подключенный к компьютеру; использовать для этой цели модем устройства невозможно.

Отмена факса

Используйте эти инструкции для отмены передачи отдельного факса, номер которого набирается в текущий момент, а также для отмены передаваемого или принимаемого факса.

Отмена текущего факса

Нажмите кнопку Отмена **X** на панели управления. Будет отменена передача всех еще не отправленных страниц. Нажатие клавиши Отмена **X** также останавливает выполнение заданий по групповому набору.

Отмена ожидающего факса

Используйте эту процедуру для отмены задания факса в следующих случаях:

- Устройство ожидает повторного набора после получения сигнала «занято», отсутствия ответа или ошибки взаимодействия факсов.
- Отправка факса запланирована на будущее время.

Для отмены отправки факса выполните следующие действия в меню **ЗАДАНИЯ ФАКСА**:

1. На панели управления нажмите кнопку **Меню факса** .
2. С помощью кнопок со стрелками выберите меню **Параметры отправки**, затем нажмите кнопку **ОК**.
3. С помощью кнопок со стрелками выберите меню **Состояние задания факса**, затем нажмите кнопку **ОК**.
4. С помощью кнопок со стрелками пролистайте очередь заданий факса и выберите задание, которое необходимо отменить.
5. Нажмите кнопку **ОК** чтобы выбрать задание, которое необходимо отменить.
6. Нажмите кнопку **ОК** для подтверждения удаления задания.

Удаление факсов из памяти

Используйте приведенную ниже процедуру только в том случае, если есть опасения, что к устройству имеют доступ посторонние лица, которые могут попытаться повторно распечатать факсы, хранящиеся в памяти устройства.

△ **ПРЕДУПРЕЖДЕНИЕ.** Кроме очистки памяти повторной печати, эта процедура удаляет отправляемый в данный момент факс, факсы, ожидающие повторного набора для отправки, факсы с отложенной отправкой и нераспечатанные или переадресованные факсы.

1. На панели управления нажмите кнопку **Настройка** .

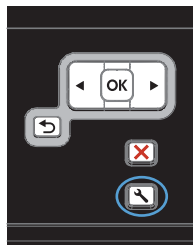

2. С помощью кнопок со стрелками выберите меню **Обслуживание**, затем нажмите кнопку **OK**.
3. С помощью кнопок со стрелками выберите меню **Обслуживание факса**, затем нажмите кнопку **OK**.
4. С помощью кнопок со стрелками выберите параметр **Удалить сохраненные факсы**, затем нажмите **OK**.
5. Нажмите кнопку **OK**, чтобы подтвердить удаление.

Использование факса с системами DSL, PBX или ISDN

Продукты HP предназначены для использования в традиционных аналоговых телефонных системах. Они не предназначены для работы на линиях DSL, PBX, ISDN или в системах VoIP, тем не менее при наличии соответствующих настроек и оборудования их можно использовать.

 **ПРИМЕЧАНИЕ.** HP рекомендует выяснить у поставщика услуг способы настройки устройства для работы с DSL, PBX, ISDN и VoIP.

HP LaserJet представляет собой аналоговое устройство, не совместимое с цифровым телефонным оборудованием (кроме случаев применения цифро-аналогового преобразователя). HP не гарантирует совместимость устройства с цифровыми средами или цифро-аналоговыми преобразователями.

DSL

В цифровой абонентской линии (DSL) используется цифровая передача данных по стандартным медным телефонным кабелям. Данное устройство не поддерживает цифровые сигналы. Однако если во время настройки DSL указана конфигурация, сигнал может быть разделен таким образом, чтобы часть полосы использовалась для передачи аналогового сигнала (голосового и факсимильного), а оставшаяся часть - для передачи цифровых данных.

 **ПРИМЕЧАНИЕ.** Не все факсы поддерживают функции DSL. HP не гарантирует совместимость данного устройства со всеми линиями и поставщиками услуг DSL.

Стандартный DSL-модем использует фильтр, чтобы отделить более быструю DSL-связь от более медленной связи аналогового телефона и факсимильного модема. Во многих случаях требуется использовать фильтр для аналоговых телефонов и аналоговых факсимильных устройств, которые подключены к телефонной линии, использующейся DSL-модемом. Обычно

поставщик DSL-услуг предоставляет такой фильтр. Для получения более подробной информации или справки обратитесь к поставщику услуг DSL.

Офисная АТС

Изделие является аналоговым устройством, которое поддерживается не всеми цифровыми телефонами. Для работы факса могут потребоваться цифро-аналоговые фильтры или преобразователи. Если проблемы с передачей факса произошли в рабочей среде офисной АТС, необходимо обратиться за справкой в службу поддержки офисной АТС. HP не гарантирует совместимость устройства с цифровыми средами или цифро-аналоговыми преобразователями.

Для получения более подробной информации или справки обратитесь в службу поддержки офисной АТС.

ISDN

Для получения более подробной информации или справки обратитесь к поставщику услуг ISDN.

Использование факса в системах VoIP

Услуги голосовой связи по IP-протоколу (VoIP) часто не поддерживаются факсимильными аппаратами, за исключением случаев, когда поставщик прямо заявляет, что устройство поддерживает передачу факсов через IP-протокол.

При возникновении неполадок в работе факсимильного аппарата через сеть VoIP проверьте, чтобы все кабели были подключены, а параметры настроены. Отправка факсов через сеть VoIP может стать возможной при уменьшении скорости передачи.

Если неполадка не устранена, обратитесь к поставщику услуг VoIP.

Память факса

При сбоях электропитания память факса сохраняется



При сбоях питания флэш-память защищает изделие от потери данных. Другие факсимильные аппараты сохраняют страницы факсов как в нормальном ОЗУ, так и во временном ОЗУ. Нормальное ОЗУ теряет все данные сразу после сбоя в питании, тогда как временное ОЗУ способно хранить данные в течение 60 минут после сбоя питания. Флэш-память способна хранить данные годами без дополнительного питания.

Отправка факса

Отправка факса с планшета сканера

1. Разместите документ на стекле планшета лицевой стороной вниз.



2. Нажмите клавишу **Телефонная книга** .
3. Выберите из списка телефонной книги нужную запись. Если нужная запись отсутствует, наберите телефонный номер с панели управления.
4. На панели управления нажмите кнопку **Запуск факса** . Устройство начнет отправку факса.

Отправка факсов с устройства подачи документов

1. Поместите оригиналы в устройство подачи документов лицевой стороной вверх.

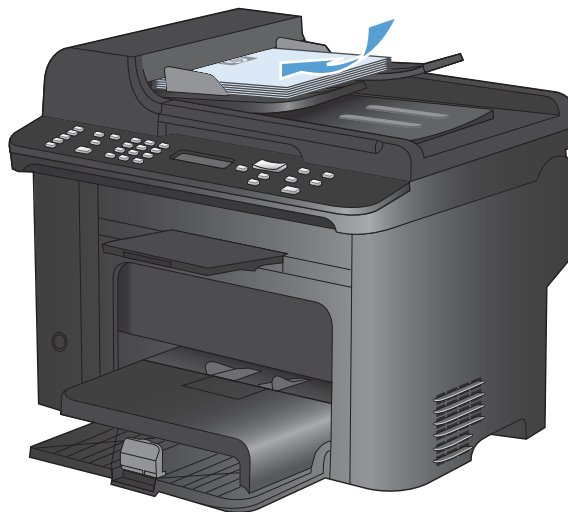

ПРИМЕЧАНИЕ. Вместимость устройства подачи документов не превышает 35 листов плотностью 75 г/м² (20 фунтов).

ПРЕДУПРЕЖДЕНИЕ. Чтобы предотвратить повреждение устройства, не используйте носитель с корректирующей лентой, корректирующей жидкостью, скрепками для бумаги или скобками. Не загружайте в устройство подачи документов фотографии, мелкие или хрупкие оригиналы.

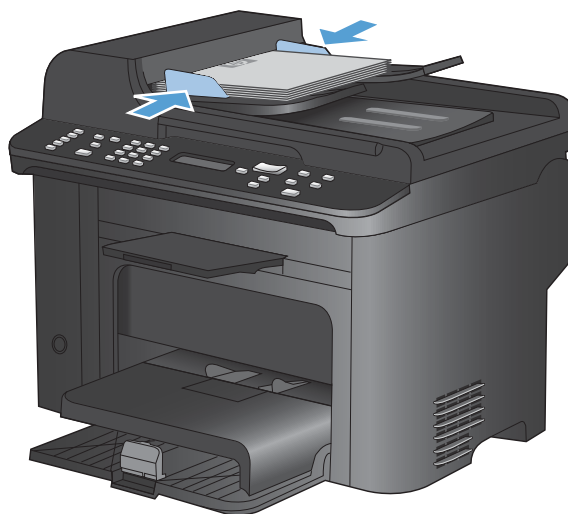

2. Отрегулируйте положение направляющих так, чтобы они прилегали к бумаге.





3. Нажмите клавишу **Телефонная книга** .
4. Выберите из списка телефонной книги нужную запись. Если нужная запись отсутствует, наберите телефонный номер с панели управления.
5. На панели управления нажмите кнопку **Запуск факса** . Устройство начнет отправку факса.

Отправка факса с набором номера вручную

Как правило, устройство набирает номер после нажатия клавиши **Запуск факса** . Иногда требуется, чтобы устройство набирало каждую цифру сразу после нажатия соответствующей клавиши. Например, если оплата вызова факса выполняется с помощью телефонной карты, то может потребоваться набрать номер факса, дождаться сигнала приема телефонной станции, а затем набрать номер телефонной карты. При использовании международной линии связи может потребоваться набрать часть номера, а затем, перед продолжением набора, прослушать тональные сигналы.



Отправка факса группе вручную (отправка факса специально созданной группе)

Для рассылки факсов группе получателей:

1. Загрузите документ в подающий лоток устройства подачи документов.
2. Нажмите клавишу **Телефонная книга** .
3. Выберите из списка телефонной книги нужную запись. Если нужная запись отсутствует, наберите телефонный номер с панели управления.
4. Для продолжения набора номеров повторите действия 2 и 3. Если набор номеров завершен, перейдите к следующему действию.
5. Нажмите клавишу **Запуск факса** .
6. Если необходимо отсканировать другие страницы, нажмите кнопку **1** для выбора варианта **Да**, и повторите действие 5 для каждой отправляемой страницы факса. Если работа завершена, нажмите кнопку **2** для выбора варианта **Нет**.

Устройство отправит факсимильное сообщение на каждый указанный номер факса. Если какой-либо номер в группе занят или не отвечает, устройство выполнит повторный набор номера в соответствии с параметрами повторного набора. После нескольких неудачных попыток повторного набора устройство занесет ошибку в журнал работы факса и перейдет к следующему номеру в группе.

Повтор набора телефонного номера вручную

1. Поместите документ в устройство подачи документов.
2. На панели управления нажмите кнопку **Повторный набор** .
3. Нажмите клавишу **Запуск факса** .
4. Если необходимо отсканировать другие страницы, нажмите кнопку **1** для выбора варианта **Да**, и повторите действие 3 для каждой отправляемой страницы факса. Если работа завершена, нажмите кнопку **2** для выбора варианта **Нет**.

Устройство отправит факсимильное сообщение на номер факса, набранный повторно. Если какой-либо номер занят или не отвечает, устройство выполнит повторный набор номера в соответствии с параметрами повторного набора. После нескольких неудачных попыток повторного набора устройство занесет ошибку в журнал работы факса.

Использование записей быстрого и группового набора

Отправка факса с помощью быстрого набора

1. Загрузите документ во входной лоток устройства подачи документов или на планшет сканера.
2. Выполните одно из указанных ниже действий.
 - Нажмите клавишу для быстрого набора, присвоенную нужному номеру.
 - Нажмите кнопку **Телефонная книга** , затем с помощью буквенно-цифровой клавиатуры выберите запись быстрого набора и нажмите кнопку **ОК**.
3. Загрузите документ во входной лоток устройства подачи документов или на планшет сканера.
4. Нажмите клавишу **Запуск факса** . Если страницы, которые необходимо отправить, находятся в устройстве подачи документов, отправка начнется автоматически.
5. Если датчик устройства подачи документов определяет, что документ не загружен во входной лоток устройства подачи документов, на дисплее панели управления отобразится следующее сообщение **Отпр. со стекла? 1=Да 2=Нет**. Для того чтобы отправить факс с планшета, нажмите **1** для выбора **Да**, а затем нажмите кнопку **ОК**.

После нажатия кнопки **ОК** на дисплее панели управления появится сообщение **Загрузите страницу: X. нажм. ОК**.

6. Если документ уже находится на планшете сканера, нажмите кнопку **ОК** (или поместите документ на планшет сканера и нажмите кнопку **ОК**).



По завершении сканирования страницы на дисплее панели управления появляется сообщение **Еще одна стр.? 1=Да 2=Нет**.

7. Если необходимо отсканировать другие страницы, нажмите клавишу **1** для выбора варианта **Да**, и повторите действие 5 для каждой отправляемой страницы факса.

Если работа завершена, нажмите клавишу **2** для выбора варианта **Нет**.

После того как последняя страница документа выйдет из устройства, можно начать отправку следующего факса, копирование или сканирование.

Отправка факса с помощью группового набора

1. Загрузите документ во входной лоток устройства подачи документов или на планшет сканера.
2. Выполните один из следующих шагов.
 - Нажмите клавишу для быстрого набора, присвоенную этой группе.
 - Нажмите кнопку **Телефонная книга** , затем с помощью буквенно-цифровой клавиатуры выберите запись группового набора и нажмите кнопку **ОК**.
3. Нажмите клавишу **Запуск факса** . Если страницы, которые необходимо отправить, находятся в устройстве подачи документов, отправка начнется автоматически.
4. Если датчик устройства подачи документов определяет, что документ не загружен во входной лоток устройства подачи документов, на дисплее панели управления отобразится

следующее сообщение **Отпр. со стекла? 1=Да 2=Нет**. Для того чтобы отправить факс с планшета, нажмите **1** для выбора **Да**, а затем нажмите кнопку **OK**.

После нажатия кнопки **OK** на дисплее панели управления появится сообщение **Загрузите страницу: X. нажм. OK**.

5. Если документ уже находится на планшете сканера, нажмите кнопку **OK** (или поместите документ на планшет сканера и нажмите кнопку **OK**).

По завершении сканирования страницы на дисплее панели управления появляется сообщение **Еще одна стр.? 1= Да 2=Нет**.

6. Если необходимо отсканировать другие страницы, нажмите клавишу **1** для выбора варианта **Да**, и повторите действие 5 для каждой отправляемой страницы факса.

Если работа завершена, нажмите клавишу **2** для выбора варианта **Нет**.

Устройство отсканирует документ в память и отправит факс на каждый из указанных номеров. Если какой-либо номер занят или не отвечает, устройство выполнит повторный набор номера в соответствии с параметрами повторного набора. После нескольких неудачных попыток повторного набора устройство занесет ошибку в журнал работы факса и перейдет к следующему номеру в группе.

Отправка факса с помощью программного обеспечения

В этом разделе приведены основные инструкции по отправке факсов с помощью программного обеспечения, поставляемого в комплекте с устройством. Все остальные вопросы, связанные с программным обеспечением, рассмотрены в справке программного обеспечения, которую можно открыть с помощью меню **Справка**.

Вы сможете послать по факсу электронные документы со своего компьютера, если выполните следующие требования:

- Устройство подключено непосредственно к компьютеру или к сети, к которой, в свою очередь, подключен компьютер.
- Программное обеспечение устройства установлено на компьютере.
- Операционная система компьютера поддерживается данным устройством.

Отправка факса с помощью программного обеспечения

Процедура отправки факсов может быть различной и зависит от технических требований. Ниже приведены наиболее типичные действия:



1. Щелкните на кнопке **Пуск**, щелкните на команде **Программы** (или **Все программы** в Windows XP), а затем щелкните на команде **HP**.
2. Нажмите название продукта, затем нажмите **Send fax (Отправка факса)**. Откроется окно программного обеспечения факса.
3. Введите номер факса одного или нескольких получателей.
4. Поместите документ в устройство подачи документов.
5. Нажмите кнопку **Отправить сейчас**.

Отправка факса с помощью программы независимого производителя, например Microsoft Word

1. Откройте документ с помощью программы независимого производителя.
2. Выберите меню **File**, затем нажмите **Print**.
3. Выберите драйвер печати факса из раскрывающегося списка драйверов печати. Откроется окно программного обеспечения факса.
4. Введите номер факса одного или нескольких получателей.
5. Укажите страницы документа, загруженного в устройство. Эта операция не является обязательной.
6. Нажмите кнопку **Отправить сейчас**.

Отправка факсов с помощью телефона, подключенного к линии факса

Иногда может потребоваться набрать номер факса с телефона, который подключен к той же линии связи, что и устройство. Например, перед отправкой факса на устройство, где установлен ручной режим приема факсов, можно осуществить голосовой вызов, чтобы принимающая сторона знала о передаче факса.

 **ПРИМЕЧАНИЕ.** Телефон должен быть подключен к устройству через телефонный разъем ().

1. Поместите документ в устройство подачи документов.
2. Снимите трубку телефона, который подключен к той же линии связи, что и устройство. Наберите номер факса, используя телефонную клавиатуру.
3. При ответе адресата попросите его запустить прием факса на факсимильном аппарате.
4. Услышав факсимильные сигналы, нажмите кнопку **Запуск факса** , подождите, пока на дисплее панели управления не появится сообщение **Соединение**, а затем повесьте трубку.

Отправить факс с подтверждением

Для подтверждения отправителем факса номера устройства получателя следует настроить соответствующий запрос на панели управления.

1. На панели управления нажмите кнопку **Настройка** .
2. С помощью кнопок со стрелками выберите меню **Настройка факса**, затем нажмите кнопку **OK**.
3. С помощью кнопок со стрелками выберите меню **Дополнительная настройка**, затем нажмите кнопку **OK**.
4. С помощью кнопок со стрелками выберите параметр **Подтверждение факса**, затем нажмите **OK**.
5. С помощью кнопок со стрелками выберите параметр **Вкл.** или **Выкл.**, затем нажмите **OK**.

Запланированная отправка факсов

Используйте панель управления, чтобы запланировать автоматическую отставку факса в будущем одному или нескольким адресатам. Как только процедура завершится, устройство отсканирует документ в память и затем вернется в состояние готовности.

 **ПРИМЕЧАНИЕ.** Если устройство не сможет передать факс в назначенное время, этот факт указывается в отчете об ошибке факса (если включен соответствующий параметр) или заносится в журнал активности факса. Передача факса может не осуществиться по причине отсутствия ответа на звонок или сигнала «занято» при попытках повторного набора.

Если факс был запрограммирован на отставку в будущем, но ему требуется обновление, отправьте дополнительную информацию как другое задание. Все факсы, запрограммированные на отставку на один и тот же номер факса в одно и то же время, доставляются по отдельности.

1. Поместите документ в устройство подачи документов.

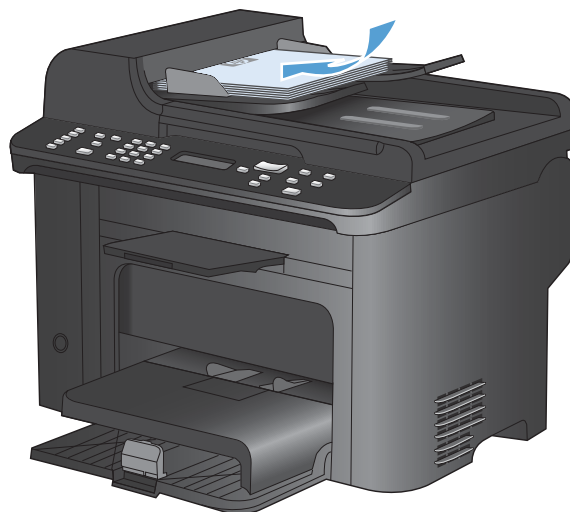

2. На панели управления нажмите кнопку **Меню факса** .



3. С помощью кнопок со стрелками выберите меню **Параметры отправки**, затем нажмите кнопку **OK**.
4. С помощью кнопок со стрелками выберите меню **Отправить факс позже**, затем нажмите кнопку **OK**.
5. С помощью клавиатуры введите время.

6. Если в устройстве устанавливается 12-часовой режим, используйте кнопки со стрелками, чтобы установить курсор после четвертого символа для выбора режима А.М. (до полудня) или Р.М. (после полудня). Выберите **1** для А.М. (до полудня) или **2** для Р.М. (после полудня), а затем нажмите кнопку **OK**. Если в устройстве устанавливается 24-часовой режим, нажмите кнопку **OK**.
7. Нажмите кнопку **OK**, чтобы принять дату по умолчанию или с помощью клавиатуры введите дату, а затем нажмите кнопку **OK**.
8. Введите номер факса.

ПРИМЕЧАНИЕ. Эта функция не поддерживается для неопределенных (специально созданных) групп.

9. Нажмите кнопку **OK** или **Запуск факса** . Устройство отсканирует документ, сохранит его в памяти и отправит в указанное время.

Использование кодов доступа, кредитных или телефонных карт

Чтобы использовать коды доступа, кредитные или телефонные карты, наберите номер вручную, чтобы дождаться пауз и телефонных кодов.

Отправка международных факсов

Чтобы отправить международный факс, наберите номер вручную, чтобы дождаться пауз и ввести международный телефонный код.

Получение факса

Печать факса

Когда устройство получает факс, то распечатывает его (за исключением случаев, когда включена функция закрытого получения) и автоматически сохраняет его во флэш-памяти.

Печать сохраненного факса при включенной функции закрытого получения

Чтобы распечатать сохраненные факсы, необходимо ввести персональный идентификационный номер (PIN) для закрытого получения. После печати сохраненных в памяти факсов, они удаляются из памяти.

1. На панели управления нажмите кнопку **Меню факса** .
2. С помощью кнопок со стрелками выберите меню **Параметры приема**, затем нажмите кнопку **ОК**.
3. С помощью кнопок со стрелками выберите параметр **Печать факсов**, затем нажмите **ОК**.
4. С помощью буквенно-цифровой клавиатуры введите PIN-код, затем нажмите кнопку **ОК**.
5. С помощью кнопок со стрелками выберите меню **Закр. получение**, затем нажмите кнопку **ОК**.

Повторная печать факса

В некоторых случаях необходимо повторно распечатать факс, например, из-за пустой печатающей кассеты или распечатки на неподходящем материале. Действительное число факсов, хранящихся в памяти и доступных для повторной печати, определяется объемом доступной памяти устройства. Новые факсы распечатываются первыми, а старые, хранящиеся в памяти, — последними.

Эти факсы хранятся постоянно. При повторной печати они не удаляются из памяти.

1. На панели управления нажмите кнопку **Меню факса** .
2. С помощью кнопок со стрелками выберите меню **Параметры приема**, затем нажмите кнопку **ОК**.
3. С помощью стрелок выберите **Печать факсов**, затем нажмите **ОК**. Устройство начнет повторную печать последнего напечатанного факса.

 **ПРИМЕЧАНИЕ.** Нажмите Отмена **X**, чтобы остановить печать в любой момент.

 **ПРЕДУПРЕЖДЕНИЕ.** Если для параметра **Разр. повт. печ.** установлено значение **Выкл.**, неправильно напечатанные или выцветшие факсы напечатать нельзя.

Автоматическая печать на обеих сторонах полученных факсов

1. На панели управления нажмите кнопку **Настройка** .
2. С помощью кнопок со стрелками выберите меню **Настройка факса**, затем нажмите кнопку **ОК**.
3. С помощью кнопок со стрелками выберите меню **Дополнительная настройка**, затем нажмите кнопку **ОК**.
4. С помощью кнопок со стрелками выберите параметр **Двустор. печать**, затем нажмите **ОК**.
5. С помощью кнопок со стрелками выберите параметр **Вкл.** или **Выкл.**, затем нажмите **ОК**.

Получение факсов, когда на телефонной линии слышны тональные сигналы факса

Если на телефонной линии, принимающей как факсимильные, так и голосовые вызовы, при снятии телефонной трубки слышатся факсимильные тоны, можно начать процесс приема факса одним из двух следующих способов:

- Если вы находитесь рядом с устройством, нажмите **Запуск факса**  на панели управления.
- Если этого не происходит, нажмите последовательно клавиши 1-2-3 на телефонной клавиатуре, убедитесь, что слышны сигналы передачи факса, а затем повесьте трубку.

 **ПРИМЕЧАНИЕ.** Для второго способа, параметр **Добавочный телефон** должен иметь значение **Да**.

Прием факсов на компьютер

 **ПРИМЕЧАНИЕ.** Прием факсов с помощью компьютера не поддерживается операционной системой Macintosh.

Прием факсов на компьютер возможен только в том случае, если выполнена полная установка программы при первоначальной настройке устройства.

Чтобы принимать факсы на компьютер, включите функцию ПРИЕМ НА ПК в программном обеспечении.

1. Откройте HP ToolboxFX.
2. Выберите устройство.
3. Щелкните на кнопке **Факс**.
4. Щелкните на кнопке **Работа с факсом**.
5. В разделе **Режим приема факса**, выберите **Прием факсов на данный компьютер**.

Выключите функцию ПРИЕМ НА ПК на панели управления

Возможность приема факсов на компьютер можно включить только с помощью компьютера. Если по какой-либо причине компьютер становится недоступным, можно использовать

описанную ниже процедуру для отключения возможности приема факсов на компьютер с панели управления устройства.

1. На панели управления нажмите кнопку **Настройка** .
2. С помощью кнопок со стрелками выберите меню **Настройка факса**, затем нажмите кнопку **ОК**.
3. С помощью кнопок со стрелками выберите меню **Дополнительная настройка**, затем нажмите кнопку **ОК**.
4. С помощью кнопок со стрелками выберите параметр **Ост. получ. на ПК**, затем нажмите **ОК**.

Просмотр полученного факса на ПК

1. Откройте HP ToolboxFX.
2. Выберите устройство.
3. Щелкните на кнопке **Факс**.
4. Щелкните на кнопке **Журнал приема факсов**.
5. В столбце **Изображение факса** щелкните на ссылке “просмотр” для факса, который требуется просмотреть.

Устранение проблем с факсом

Контрольный список устранения неполадок

- Существует несколько решений. После совершения каждого из рекомендованных действий попробуйте отправить факс еще раз, чтобы определить, разрешилась ли проблема.
- Чтобы максимально эффективно разрешить проблемы с работой факса, убедитесь, что линия устройства подключена напрямую к телефонному порту. Отсоедините все приборы, подключенные к устройству.
- 1. Убедитесь, что шнур телефона включен в нужный порт, расположенный на задней панели устройства.
- 2. Проверьте телефонную линию при помощи тестирования факса:
 - а. В панели управления выберите меню **Настройка**, а затем меню **Обслуживание**.
 - б. Выберите **Обслуживание факса**.
 - в. Выберите **Запустить проверку факса**. Устройство распечатает отчет о тестировании факса.

В данном отчете будет содержаться один из следующих возможных результатов проверки:

- **Успешно.** Данный отчет предоставляет обзор всех текущих настроек факса.
 - **Ошибка.** Кабель подключен к неправильному порту. Данный отчет содержит возможные способы устранения неисправностей.
 - **Ошибка.** Телефонная линия не активна. Данный отчет содержит возможные способы устранения неисправностей.
3. Проверьте, не устарела ли версия микропрограммы устройства:
 - а. Чтобы узнать код текущей версии микропрограммы, распечатайте страницу конфигурации из меню панели управления **Отчеты**.
 - б. Перейдите на веб-узел www.hp.com.
 - 1. Выберите ссылку **Поддержка и драйверы**.
 - 2. Щелкните ссылку **Загрузить драйверы и программное обеспечение (и микропрограммы)**.
 - 3. В окне **Для устройства** введите номер модели устройства и нажмите кнопку **Пуск**.

4. Щелкните ссылку для своей операционной системы.
5. Прокрутите таблицу до раздела "Микропрограммы".
 - Если версия из списка совпадает с версией, указанной на странице конфигурации, то на вашем устройстве установлена самая последняя версия.
 - Если версии различаются, загрузите обновление микропрограммы и обновите микропрограмму, следуя указаниям на экране.

 **ПРИМЕЧАНИЕ.** Для обновления микропрограммы необходимо подключить устройство к компьютеру, имеющему доступ в Интернет.

- Снова отправьте факс.
4. Убедитесь, что факс был настроен во время установки программного обеспечения устройства.



Из компьютера в программной папке HP запустите утилиту установки факса Fax Setup Utility.

5. Убедитесь в том, что телефонная связь поддерживает аналоговые факсы.
 - При использовании ISDN или цифровой PBX свяжитесь с поставщиком для получения информации о настройке аналоговой факсимильной линии.
 - При использовании службы VoIP измените настройку **Скорость факса** на **Низкая (V.29)** или отключите **Высокая (V.34)** на панели управления. Узнайте у своего поставщика о поддержке работы факса и рекомендованной скорости для факс-модема. Для некоторых компаний может потребоваться переходник.
 - При использовании службы DSL убедитесь, что устройство подключено к телефонной линии через фильтр. Свяжитесь с поставщиком услуг DSL, чтобы получить фильтр DSL, или купите его самостоятельно. Если фильтр DSL уже подключен, попробуйте подключить другой, так как фильтры могут ломаться.
6. Если ошибка повторяется, найдите более подробные описания решений проблем в следующих разделах.

Сообщения об ошибках факса

Предупреждения отображаются только в течение определенного времени, и от пользователя может потребоваться подтвердить выполнение задания нажатием кнопки **OK** или отменить задание нажатием кнопки **Отмена** **X**. При появлении некоторых предупреждений может не завершиться задание или понизиться качество печати. Если предупреждение связано с выполнением печати и включена функция автоматического продолжения, изделие возобновит выполнение задания печати без подтверждения после 10-секундной паузы, в течение которой будет отображаться предупреждение.

Сообщение на панели управления	Описание	Рекомендуемое действие
Верхняя дверца устройства подачи документов открыта.	Крышка устройства подачи документов открыта, и устройство не может отправить факс.	Закройте крышку и повторите отправку факса.
Отмененный факс.		

Сообщение на панели управления	Описание	Рекомендуемое действие
<p>Недост. памяти</p> <p>Отмена приема</p>	<p>Недостаточное количество доступной памяти хранения факсимильных сообщений для сохранения входящего факсимильного сообщения.</p>	<p>Удалите факсы из памяти. Откройте меню Настройка системы, затем меню Обслуживание. В меню Обслуживание факса выберите параметр Удалить сохраненные факсы.</p> <p>Отключите функцию Разр. повт. печ.. При отключении этой функции устройство не сохраняет в памяти полученные факсимильные сообщения. Откройте меню Настройка системы, затем меню Настройка факса. В меню Дополнительная настройка выберите параметр Разр. повт. печ. и отключите его.</p>
Нет сигнала в линии	<p>Изделие не может определить сигнал в линии.</p>	<p>Проверьте наличие сигнала на телефонной линии, нажав кнопку Запуск факса .</p> <p>Отключите телефонный шнур от устройства и от настенной розетки, а затем подключите его снова.</p> <p>Убедитесь, что используется телефонный шнур, входящий в комплект поставки устройства.</p> <p>Отключите телефонный шнур изделия из настенной розетки, подключите его к телефону и попытайтесь выполнить звонок.</p> <p>Убедитесь, что телефонный шнур от настенной розетки подключен к линии с использованием разъема ().</p> <p>Подключите телефонный шнур устройства к разъему другой телефонной линии.</p> <p>Проверьте телефонную линию при помощи параметра Запустить проверку факса, который находится в меню Обслуживание на панели управления.</p> <p>Если ошибка повторяется, обратитесь в компанию HP. См. раздел www.hp.com/support/ljm1530series или листовку с информацией о технической поддержке, которая входит в комплект поставки устройства.</p>



Сообщение на панели управления	Описание	Рекомендуемое действие
Ош. отпр. факса	При попытке отправки факсимильного сообщения возникла ошибка.	<p>Попытайтесь снова отправить сообщение.</p> <p>Попытайтесь отправить факс на другой номер.</p> <p>Проверьте наличие сигнала на телефонной линии, нажав кнопку Запуск факса .</p> <p>Проверьте надежность подключения телефонного кабеля, отключив и снова подключив его к устройству.</p> <p>Убедитесь, что используется телефонный шнур, входящий в комплект поставки изделия.</p> <p>Убедитесь в исправности телефона, отключив и снова подключив изделие к телефонной линии и выполнив голосовой вызов.</p> <p>Подключение изделия к другой телефонной линии.</p> <p>Вместо используемого по умолчанию значения Стандартное выберите для разрешения значение Высокое.</p> <p>Если ошибка повторяется, обратитесь в компанию HP. См. раздел www.hp.com/support/ljm1530series или листовку с информацией о технической поддержке, которая входит в комплект поставки устройства.</p>

Сообщение на панели управления	Описание	Рекомендуемое действие
Ош. приема факса	При попытке получения факсимильного сообщения возникла ошибка.	<p>Попросите отправителя повторить отправку сообщения.</p> <p>Попытайтесь отправить ответное сообщение отправителю или на другой факс.</p> <p>Проверьте наличие сигнала на телефонной линии, нажав кнопку Запуск факса .</p> <p>Проверьте надежность подключения телефонного кабеля, отключив и снова подключив его к устройству.</p> <p>Убедитесь, что используется телефонный шнур, входящий в комплект поставки устройства.</p> <p>Убедитесь в исправности телефона, отключив и снова подключив устройство к телефонной линии и выполнив голосовой вызов.</p> <p>Уменьшите скорость факса. Попросите отправителя повторить отправку факса.</p> <p>Отключить режим исправления ошибок. Попросите отправителя повторить отправку факса.</p> <p>ПРИМЕЧАНИЕ. Выключение режима исправления ошибок может уменьшить качество изображения, передаваемого по факсу.</p> <p>Подключение изделия к другой телефонной линии.</p> <p>Если ошибка повторяется, обратитесь в компанию HP. См. раздел www.hp.com/support/ljm1530series или листовку с информацией о технической поддержке, которая входит в комплект поставки устройства.</p>

Сообщение на панели управления	Описание	Рекомендуемое действие
Ошибка связи	Ошибка взаимодействия между отправителем или получателем и устройством при работе с факсом.	<p>Дайте возможность устройству повторить отправку факса. Отключите телефонный шнур устройства из настенной розетки, подключите его к телефону и попытайтесь выполнить звонок. Подключите телефонный шнур изделия к разъему другой телефонной линии.</p> <p>Воспользуйтесь другим телефонным кабелем.</p> <p>Для параметра Скорость факса выберите значение Низкая (V.29) или отключите настройку Высокая (V.34).</p> <p>Отключите функцию Исправление ошибок, чтобы отключить автоматическое устранение ошибок.</p> <p>ПРИМЕЧАНИЕ. Отключение функции Исправление ошибок может ухудшить качество изображения.</p> <p>Распечатайте отчет Журнал факса из панели управления, чтобы определить, появляется ли ошибка при наборе определенного номера факса.</p> <p>Если ошибка повторяется, обратитесь в компанию HP. См. раздел www.hp.com/support/ljm1530series или листовку с информацией о технической поддержке, которая входит в комплект поставки устройства.</p>
<p>Переполнена память факса.</p> <p>Отмена отправки.</p>	<p>Во время выполнения отправки факса произошло переполнение памяти. Для правильного выполнения отправки факса все страницы документа должны находиться в памяти факса. Будет выполнена отправка только тех страниц, которые помещаются в памяти устройства.</p>	<p>Распечатайте все полученные факсимильные сообщения или подождите отправки всех отложенных сообщений.</p> <p>Попросите отправителя повторить отправку факсимильного сообщения.</p> <p>Попросите отправителя разделить документ на небольшие части и отправить их по отдельности.</p> <p>Убедитесь, что расширение факсимильного устройства, с которого отправляется файл, не использует настройку Фото или Сверхвысокое.</p> <p>Отмените все задания факса и удалите из памяти факсимильные сообщения.</p>
<p>Переполнена память факса.</p> <p>Отмена приема</p>	<p>Во время передачи факса закончилась память устройства. Будет выполнена печать только тех страниц, которые помещаются в памяти устройства.</p>	<p>Распечатайте все факсимильные сообщения, а затем попросите отправителя передать факсимильное сообщение повторно. Перед повторной отправкой попросите отправителя разделить задания факса на несколько более мелких. Отмените все задания факса и удалите из памяти факсимильные сообщения.</p>

Сообщение на панели управления	Описание	Рекомендуемое действие
Факс занят.	Занята телефонная линия, которая используется для отправки факсимильного сообщения. Устройство отменило отправку факса.	<p>Свяжитесь с получателем факса, чтобы убедиться, что устройство отправки факсов включено и готово к работе.</p> <p>Убедитесь, что набран правильный номер факса.</p> <p>Убедитесь, что функция Занято-повт.наб. включена.</p> <p>Проверьте наличие сигнала на телефонной линии, нажав кнопку Запуск факса .</p> <p>Убедитесь в исправности телефона, отключив и снова подключив изделие к телефонной линии и выполнив голосовой вызов.</p> <p>Подключите телефонный шнур изделия к разъему другой телефонной линии и попытайтесь отправить факс еще раз.</p> <p>Воспользуйтесь другим телефонным кабелем.</p> <p>Если ошибка повторяется, обратитесь в компанию HP. См. раздел www.hp.com/support/ljm1530series или листовку с информацией о технической поддержке, которая входит в комплект поставки устройства.</p>

Сообщение на панели управления	Описание	Рекомендуемое действие
<p>Факс занят.</p> <p>Повт. наб. отлож.</p>	<p>Занята телефонная линия, которая используется для отправки факсимильного сообщения. Устройство автоматически выполняет повторный набор номера.</p>	<p>Дайте возможность устройству повторить отправку факса.</p> <p>Свяжитесь с получателем факса, чтобы убедиться, что устройство отправки факсов включено и готово к работе.</p> <p>Убедитесь, что набран правильный номер факса.</p> <p>Проверьте наличие сигнала на телефонной линии, нажав кнопку Запуск факса .</p> <p>Убедитесь в исправности телефона, отключив и снова подключив изделие к телефонной линии и выполнив голосовой вызов.</p> <p>Подключите телефонный шнур изделия к разъему другой телефонной линии и попытайтесь отправить факс еще раз.</p> <p>Воспользуйтесь другим телефонным кабелем.</p> <p>Если ошибка повторяется, обратитесь в компанию HP. См. раздел www.hp.com/support/ljm1530series или листовку с информацией о технической поддержке, которая входит в комплект поставки устройства.</p>
<p>Факс не обнаружен</p>	<p>Устройство отвечает на входящие звонки, но не распознает вызов от факсимильного аппарата.</p>	<p>Дайте возможность устройству повторить отправку факса.</p> <p>Воспользуйтесь другим телефонным кабелем.</p> <p>Подключите телефонный шнур устройства к разъему другой телефонной линии.</p> <p>Если ошибка повторяется, обратитесь в компанию HP. См. раздел www.hp.com/support/ljm1530series или листовку с информацией о технической поддержке, которая входит в комплект поставки устройства.</p>

Сообщение на панели управления	Описание	Рекомендуемое действие
<p>Факс не отвечает.</p> <p>Отмена отправки</p>	<p>Не удается повторно набрать номер факса, или отключена функция Нет отв.-повтор.</p>	<p>Свяжитесь с получателем факса, чтобы убедиться, что устройство отправки факсов включено и готово к работе.</p> <p>Убедитесь, что набран правильный номер факса.</p> <p>Убедитесь, что включена функция повторного набора.</p> <p>Отключите телефонный шнур от устройства и от настенной розетки, а затем подключите его снова.</p> <p>Отключите телефонный шнур устройства из настенной розетки, подключите его к телефону и попытайтесь выполнить звонок.</p> <p>Убедитесь, что телефонный шнур от настенной розетки подключен к линии с использованием разъема ().</p> <p>Подключите телефонный шнур устройства к разъему другой телефонной линии.</p> <p>Если ошибка повторяется, обратитесь в компанию HP. См. раздел www.hp.com/support/ljm1530series или листовку с информацией о технической поддержке, которая входит в комплект поставки устройства.</p>
<p>Факс не отвечает.</p> <p>Повт. наб. отлож.</p>	<p>Принимающий факс не отвечает. Через несколько минут устройство совершает попытку повторного набора.</p>	<p>Дайте возможность устройству повторить отправку факса.</p> <p>Свяжитесь с получателем факса, чтобы убедиться, что устройство отправки факсов включено и готово к работе.</p> <p>Убедитесь, что набран правильный номер факса.</p> <p>Если устройство продолжает выполнять повторный набор, отключите телефонный шнур устройства от настенной розетки, подключите его к телефону и попытайтесь выполнить голосовой вызов.</p> <p>Убедитесь, что телефонный шнур от настенной розетки подключен к линии с использованием разъема ().</p> <p>Подключите телефонный шнур устройства к разъему другой телефонной линии.</p> <p>Воспользуйтесь другим телефонным кабелем.</p> <p>Если ошибка повторяется, обратитесь в компанию HP. См. раздел www.hp.com/support/ljm1530series или листовку с информацией о технической поддержке, которая входит в комплект поставки устройства.</p>

Устранение неисправностей кодов факса и отчетов о трассировке

Просмотр и интерпретация кодов ошибок факса

Коды ошибок факса из журнала регистрации работы факса могут быть использованы для разрешения проблем с факсимильным блоком устройства.

Номер кода	Описание
232	<p>Возможные причины включают следующее.</p> <ul style="list-style-type: none">• Произошла ошибка связи между двумя устройствами.• Пользователь на удаленном устройстве, возможно, нажал кнопку "Стоп".• На удаленном устройстве произошел сбой питания, или оно было выключено намеренно, что привело к прерыванию сеанса передачи факса. <p>Для разрешения данной проблемы попробуйте выполнить следующие действия.</p> <ol style="list-style-type: none">1. Отправьте факс повторно в другое время, когда улучшатся условия телефонной связи.2. Если ошибку устранить не удалось, и для сеанса передачи факса используется коррекция ошибок, отключите параметр Исправление ошибок.
282	<p>Устройство не получило данных начала страницы во время приема в режиме коррекции ошибок, но модем не обнаружил отключения удаленного устройства. Удаленное устройство, вероятно, передает синхронизирующие блоки вместо данных, в нем произошло замятие или устройство сломалось.</p> <p>Удаленное устройство, вероятно, передает синхронизирующие блоки вместо данных, и в нем произошло замятие или оно сломалось. Попросите отправителя повторить отправку факса после первого запроса о проверке правильности работы отправляющего устройства.</p>
321	<p>Произошла ошибка связи с принимающим факсимильным устройством в результате плохого состояния телефонной линии.</p> <p>Отправьте факс повторно в другое время, когда улучшатся условия телефонной связи.</p>

Номер кода	Описание
344-348	<p>Возможные причины включают следующее.</p> <ul style="list-style-type: none"> Удаленное устройство не реагирует на команды факса локального устройства из-за разрыва связи. Пользователь на удаленном устройстве, возможно, нажал кнопку "Стоп". В редких случаях удаленное устройство может разорвать связь из-за несовместимости между двумя устройствами. <p>Для разрешения данной проблемы попробуйте выполнить следующие действия.</p> <ol style="list-style-type: none"> Отправьте факс повторно в другое время, когда улучшатся условия телефонной связи. Если ошибка сохраняется и для сеанса передача факса используется коррекция ошибок, отключите параметр Исправление ошибок.
381	<p>Возможные причины включают следующее.</p> <ul style="list-style-type: none"> Удаленное устройство не реагирует на команды факса локального устройства из-за разрыва связи. Пользователь на удаленном устройстве, возможно, нажал кнопку "Стоп". <p>Для разрешения данной проблемы попробуйте выполнить следующие действия.</p> <ol style="list-style-type: none"> Отправьте факс повторно в другое время, когда улучшатся условия телефонной связи. Если ошибка сохраняется и для сеанса передача факса используется коррекция ошибок, отключите параметр Исправление ошибок.

Просмотр отчета о трассировке факса

Отчет о трассировке факса Т.30 содержит информацию, при помощи которой можно решить проблемы с передачей факсов. Перед звонком в компанию HP для получения помощи в решении этих проблем распечатайте отчет о трассировке Т.30 факса.

- На панели управления нажмите кнопку **Настройка** .
- Выберите меню **Обслуживание**.
- Выберите **Обслуживание факса**.
- Выберите **Печать Т.30**. Устройство распечатает отчет о трассировке факса.

Отчеты и журналы факса

Для печати всех факсимильных журналов и отчетов воспользуйтесь следующими инструкциями.

Печать всех отчетов факса

Используйте данную процедуру для печати сразу всех перечисленных отчетов:

- Журнал активности факса
- Список телефонной книги
- Отчет о конфигурации

- Список нежелательных номеров
- Отчет о последнем вызове
- Счета - отчет
- Расход материалов

1. На панели управления нажмите кнопку **Меню факса** .

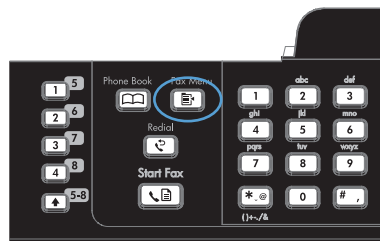

2. С помощью кнопок со стрелками выберите меню **Отчеты факса**, затем нажмите кнопку **OK**.
3. С помощью кнопок со стрелками выберите параметр **Все отчеты факса**, затем нажмите **OK**. При этом происходит выход из меню параметров и выполняется печать отчетов.

Печать отдельных отчетов факса

1. На панели управления нажмите кнопку **Меню факса** .



2. С помощью кнопок со стрелками выберите меню **Отчеты факса**, затем нажмите кнопку **OK**.
3. С помощью кнопок со стрелками выберите отчет для печати, затем нажмите кнопку **OK**. При этом происходит выход из меню параметров и выполняется печать отчетов.

ПРИМЕЧАНИЕ. Если вы выбрали отчет **Журнал факса** и нажали кнопку **OK**, снова нажмите кнопку **OK**, чтобы выбрать параметр **Печать журнала**. При этом происходит выход из меню параметров и выполняется печать отчетов.

Настройка автоматической печати Журнала работы факса

1. На панели управления нажмите кнопку **Меню факса** .



2. С помощью кнопок со стрелками выберите меню **Отчеты факса**, затем нажмите кнопку **OK**.
3. С помощью кнопок со стрелками выберите меню **Журнал факса**, затем нажмите кнопку **OK**.
4. С помощью кнопок со стрелками выберите меню **Автопечать журн.**, затем нажмите кнопку **OK**.
5. С помощью кнопок со стрелками выберите параметр **Вкл.**, затем нажмите кнопку **OK** для подтверждения выбора.

Настройка отчета об ошибках факса

Отчет об ошибке факса является кратким сообщением о произошедшей ошибке при работе факса изделия. Его можно настроить для вывода на печать после следующих событий:

- При каждой ошибке факса (предустановленное значение по умолчанию).
- При ошибке отправки факса.
- При ошибке приема факса.
- Никогда.

1. На панели управления нажмите кнопку **Меню факса** .

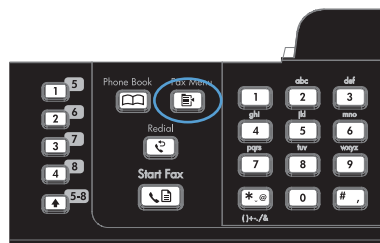

2. С помощью кнопок со стрелками выберите меню **Отчеты факса**, затем нажмите кнопку **OK**.
3. С помощью кнопок со стрелками выберите меню **Отчет об ошибке факса**, затем нажмите кнопку **OK**.
4. С помощью кнопок со стрелками выберите вариант распечатки отчета факса об ошибках.
5. Нажмите клавишу **OK**, чтобы подтвердить выбор.

Настройка отчета о подтверждении факса

Отчет о подтверждении факса является кратким сообщением об успешной отправке или получении факса. Его можно настроить для вывода на печать после следующих событий:

- Каждое задание факса
- Отправка факса
- Прием факса
- Никогда (значение по умолчанию)

1. На панели управления нажмите кнопку **Меню факса** .

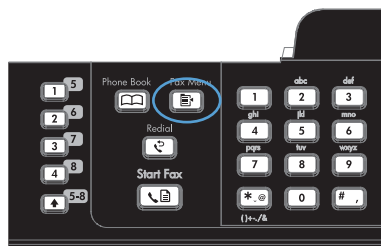

2. С помощью кнопок со стрелками выберите меню **Отчеты факса**, затем нажмите кнопку **OK**.
3. С помощью кнопок со стрелками выберите меню **Подтверждение факса**, затем нажмите кнопку **OK**.
4. С помощью кнопок со стрелками выберите вариант распечатки отчета факса об ошибках.
5. Нажмите клавишу **OK**, чтобы подтвердить выбор.

Включить первую страницу каждого факса в отчет о доставке факсимильных сообщений, отчет об ошибках факса и отчет о последних вызовах

1. На панели управления нажмите кнопку **Меню факса** .



2. С помощью кнопок со стрелками выберите меню **Отчеты факса**, затем нажмите кнопку **OK**.
3. С помощью кнопок со стрелками выберите меню **Включить 1-ю стр**, затем нажмите кнопку **OK**.
4. С помощью кнопок со стрелками выберите параметр **Вкл.**, затем нажмите кнопку **OK** для подтверждения выбора.

Изменить исправление ошибок и скорость факса

Настройка режима исправления ошибок

Как правило, устройство следит за сигналами на телефонной линии во время отправки или приема факса. Если во время передачи обнаружена ошибка и параметр исправления ошибок имеет значение **Вкл.**, устройство может запросить повторно отправить часть факса. По умолчанию значением для исправления ошибок является **Вкл.**

Функцию исправления ошибок следует отключать только в случае возникновения неполадок при отправке или приеме факса, если эти ошибки являются допустимыми. Отключение этого параметра полезно в некоторых случаях, например при отправке факса за границу, приеме факса из-за границы или использовании спутникового телефонного соединения.

1. На панели управления нажмите кнопку **Настройка** .
2. С помощью кнопок со стрелками выберите меню **Обслуживание**, затем нажмите кнопку **OK**.
3. С помощью кнопок со стрелками выберите меню **Обслуживание факса**, затем нажмите кнопку **OK**.
4. С помощью кнопок со стрелками выберите меню **Исправление ошибок**, затем нажмите кнопку **OK**.
5. С помощью кнопок со стрелками выберите параметр **Вкл.** или **Выкл.**, затем нажмите кнопку **OK** для сохранения выбора.

Изменение скорости факса

Настройка скорости факса - это модемный протокол, который используется изделием для передачи факсов. Это мировой стандарт для полнодуплексных модемов, передающих и принимающих информацию по телефонным линиям со скоростью до 33600 бит в секунду (бит/с). Значением по умолчанию для параметра скорости факса является **Высокая (V.34)**.

Параметр следует изменять в случае появления неполадок при отправке или приеме факсимильного сообщения от определенного устройства. Снижение скорости факса может быть полезно в некоторых случаях, например при отправке факса за границу, приеме факса из-за границы или использовании спутникового телефонного соединения.

1. На панели управления нажмите кнопку **Настройка** .
2. С помощью кнопок со стрелками выберите меню **Настройка факса**, затем нажмите кнопку **OK**.
3. С помощью кнопок со стрелками выберите меню **Дополнительная настройка**, затем нажмите кнопку **OK**.
4. С помощью кнопок со стрелками выберите меню **Скорость факса**, затем нажмите кнопку **OK**.
5. С помощью кнопок со стрелками выберите настройки скорости, затем нажмите кнопку **OK**.

Решение проблем, возникающих при отправке факсов

- [На панели управления отображается сообщение об ошибке.](#)
- [На панели управления появляется сообщение Готов, и устройство не отправляет факс.](#)
- [На панели управления отображается сообщение "Сохранение страницы 1", однако устройство не выполняет операцию](#)
- [Факсы могут быть получены, но не отправляются](#)
- [Функции факса не работают из панели управления](#)
- [Не работает быстрый набор](#)
- [Не работают номера группового набора](#)
- [При попытке отправить факс от телефонной компании приходит записанное сообщение об ошибке](#)
- [Не удается отправить факс при подключенном к телефону устройстве](#)

На панели управления отображается сообщение об ошибке.

Появляется сообщение Ошибка связи

- Дайте возможность устройству повторить отправку факса. Повторная отправка факсимильных сообщений уменьшает скорость факса.
- Отключите телефонный шнур устройства из настенной розетки, подключите его к телефону и попытайтесь выполнить звонок. Подключите телефонный шнур устройства к разъему другой телефонной линии.
- Воспользуйтесь другим телефонным кабелем.
- На панели управления измените параметр **Скорость факса** на настройку **Средняя (V.17)** или **Низкая (V.29)**.
 - а. Откройте меню **Настройка**.
 - б. Откройте меню **Настройка факса**.
 - в. Откройте меню **Дополнительная настройка**.
 - г. Откройте меню **Скорость факса**.
 - д. Задайте правильную настройку.
- Отключите параметр **Исправление ошибок**.
 - а. Откройте меню **Настройка**.
 - б. Откройте меню **Обслуживание**.
 - в. Откройте меню **Обслуживание факса**.
 - г. Откройте меню **Исправление ошибок**.
 - д. Выберите настройку **Выкл.**

 **ПРИМЕЧАНИЕ.** Выключение параметра **Исправление ошибок** может ухудшить качество изображения.

- Если ошибка повторяется, обратитесь в компанию HP. См. раздел www.hp.com/support/ljm1530series или листовку с информацией о технической поддержке, которая входит в комплект поставки устройства.

Нет сигнала в линии

- Убедитесь, что телефонный провод подсоединен к соответствующему разъему устройства.
- Убедитесь, что телефонный провод от устройства подсоединен непосредственно к телефонной розетке.
- Проверьте наличие сигнала на телефонной линии, нажав кнопку **Запуск факса** .
- Отключите телефонный шнур устройства из настенной розетки, подключите его к телефону и попытайтесь выполнить звонок.
- Отключите телефонный шнур от устройства и от настенной розетки, а затем подключите его снова.
- Убедитесь, что используется телефонный шнур, входящий в комплект поставки устройства.
- Подключите телефонный шнур устройства к разъему другой телефонной линии.
- Проверьте телефонную линию при помощи параметра **Запустить проверку факса**, который находится в меню **Обслуживание** на панели управления.
 - а. Откройте меню **Настройка**.
 - б. Откройте меню **Обслуживание**.
 - в. Откройте меню **Обслуживание факса**.
 - г. Выберите **Запустить проверку факса**.

Появляется сообщение **Факс занят**.

- Попробуйте снова отправить факс.
- Позвоните получателю сообщения, чтобы убедиться, что факсимильный аппарат включен и готов к работе.
- Убедитесь, что набираете правильный номер факса.
- Проверьте наличие сигнала на телефонной линии, нажав кнопку **Запуск факса** .
- Убедитесь в исправности телефона, отключив и снова подключив изделие к телефонной линии и выполнив голосовой вызов.
- Подключите телефонный шнур изделия к разъему другой телефонной линии и попытайтесь отправить факс еще раз.
- Воспользуйтесь другим телефонным кабелем.

- Отправьте факс позже.
- Если ошибка повторяется, обратитесь в компанию HP. См. раздел www.hp.com/support/ljm1530series или листовку с информацией о технической поддержке, которая входит в комплект поставки устройства.

Появляется сообщение **Факс не отвечает**.

- Отправьте факс снова.
- Позвоните получателю сообщения, чтобы убедиться, что факсимильный аппарат включен и готов к работе.
- Убедитесь, что набираете правильный номер факса.
- Отключите телефонный шнур устройства из настенной розетки, подключите его к телефону и попытайтесь выполнить звонок.
- Подключите телефонный шнур устройства к разъему другой телефонной линии.
- Воспользуйтесь другим телефонным кабелем.
- Убедитесь, что телефонный шнур от настенной розетки подключен к линии с использованием разъема ().
- Проверьте телефонную линию при помощи параметра **Запустить проверку факса**, который находится в меню **Обслуживание** на панели управления.
 - а. Откройте меню **Настройка**.
 - б. Откройте меню **Обслуживание**.
 - в. Откройте меню **Обслуживание факса**.
 - г. Выберите **Запустить проверку факса**.
- Если ошибка повторяется, обратитесь в компанию HP. См. раздел www.hp.com/support/ljm1530series или листовку с информацией о технической поддержке, которая входит в комплект поставки устройства.

Замятие бумаги в устройстве АПД

- Убедитесь, что бумага соответствует формату бумаги устройства. Устройство не поддерживает страницы длиннее 381 мм для факса.
- Скопируйте или распечатайте исходный документ на различных форматах бумаги, таких как letter, A4 или legal, и отправьте факс снова.

Появляется сообщение **Переполнена память факса**.

- Выключите и снова включите устройство.
- Распечатайте сохраненные факсимильные сообщения, которые еще не были распечатаны.
 - а. Откройте меню **Работа с факсом**.
 - б. Откройте меню **Параметры приема**.

- в. Выберите **Печать факсов**.
- г. Введите личный идентификационный номер (PIN) и выберите пункт **Закр. получение**.
- Удалите сохраненные факсы из памяти.
 - а. Откройте меню **Настройка**.
 - б. Откройте меню **Обслуживание**.
 - в. Откройте меню **Обслуживание факса**.
 - г. Выберите **Удалить сохраненные факсы**.
- Разделите задание для факса на небольшие части, а затем отправьте их по отдельности.

Ошибка сканера

- Убедитесь, что бумага соответствует формату бумаги устройства. Устройство не поддерживает страницы длиннее 381 мм для факса.
- Скопируйте или распечатайте исходный документ на различных форматах бумаги, таких как letter, A4 или legal, и отправьте факс снова.

На панели управления появляется сообщение **Готов, и устройство не отправляет факс**.

- Проверьте журнал факса на наличие ошибок.
 - а. Откройте меню **Работа с факсом**.
 - б. Откройте меню **Отчеты факса**.
 - в. Откройте меню **Журнал факса**.
 - г. Выберите **Печать журнала**.
- При подключении телефона к устройству убедитесь в том, что трубка телефона повешена.
- Отключите все линии, проходящие между факсом и устройством.
- Подключите устройство непосредственно к телефонной розетке и отправьте факс снова.

На панели управления отображается сообщение **"Сохранение страницы 1"**, однако устройство не выполняет операцию

- Удалите сохраненные факсы из памяти.
 - а. Откройте меню **Настройка**.
 - б. Откройте меню **Обслуживание**.
 - в. Откройте меню **Обслуживание факса**.
 - г. Выберите **Удалить сохраненные факсы**.

Факсы могут быть получены, но не отправляются

При попытке отправить факс ничего не происходит.

1. Проверьте наличие сигнала на телефонной линии, нажав кнопку **Запуск факса** .
2. Выключите и снова включите устройство.
3. Настройте время, дату и заголовок факса с помощью панели управления.
 - а. Откройте меню **Настройка**.
 - б. Откройте меню **Настройка факса**.
 - в. Откройте меню **Базовая настройка**.
 - г. Откройте меню **Заголовок факса**.
 - д. Задайте правильные настройки.
4. Убедитесь, что повешены трубки всех добавочных телефонных аппаратов на линии.
5. При использовании службы DSL убедитесь, что устройство подключено к телефонной линии через фильтр.

Функции факса не работают из панели управления

- Устройство может быть защищено паролем. Для ввода пароля используйте встроенный Web-сервер HP, ПО HP Toolbox или панель управления.
- Если пароль для устройства неизвестен, свяжитесь с системным администратором.
- Узнайте у системного администратора, была ли выключена функция факса.

Не работает быстрый набор

- Убедитесь в правильности номера факса.
- Если внешняя линия требует ввода префикса, включите параметр **Префикс набора** или введите префикс в номер быстрого набора.
 - а. Откройте меню **Настройка**.
 - б. Откройте меню **Настройка факса**.
 - в. Откройте меню **Базовая настройка**.
 - г. Откройте меню **Префикс набора**.
 - д. Выберите настройку **Вкл.**

Не работают номера группового набора

- Убедитесь в правильности номера факса.
- Если внешняя линия требует ввода префикса, включите параметр **Префикс набора** или введите префикс в номер быстрого набора.
 - а. Откройте меню **Настройка**.
 - б. Откройте меню **Настройка факса**.
 - в. Откройте меню **Базовая настройка**.
 - г. Откройте меню **Префикс набора**.
 - д. Выберите настройку **Вкл.**
- Назначьте запись быстрого набора номера всем записям группы.
 - а. Откройте неиспользуемую запись быстрого набора номера.
 - б. Введите номер факса для быстрого набора номера.
 - в. Нажмите кнопку **OK** для сохранения номера быстрого набора.

При попытке отправить факс от телефонной компании приходит записанное сообщение об ошибке

- Убедитесь, что номер введен правильно и телефонная служба не заблокирована. Например, некоторые телефонные службы могут запрещать междугороднюю связь.
- Если внешняя линия требует ввода префикса, включите параметр **Префикс набора** или введите префикс в номер быстрого набора.
 - а. Откройте меню **Настройка**.
 - б. Откройте меню **Настройка факса**.
 - в. Откройте меню **Базовая настройка**.
 - г. Откройте меню **Префикс набора**.
 - д. Выберите настройку **Вкл.**



ПРИМЕЧАНИЕ. Чтобы отправить факс, не вводя префикс при включенном параметре **Префикс набора**, отправьте факс вручную.

- Отправка факса на международный номер
 - а. Если требуется ввести префикс, введите префикс и телефонный номер вручную.
 - б. Введите код страны/региона, прежде чем набирать телефонный номер.
 - в. Дождитесь пауз по мере прослушивания сигнала на телефонной линии.
 - г. Отправьте факс вручную через панель управления.

Не удается отправить факс при подключенном к телефону устройстве

- Убедитесь, что трубка телефона повешена.
- Убедитесь, что во время передачи факсимильного сообщения по телефону никто не звонит.
- Отключите телефон от линии, а затем попробуйте отправить факс.

Решение проблем, возникающих при получении факсов

- [Факс не отвечает](#)
- [На панели управления отображается сообщение об ошибке.](#)
- [Факс получен, однако устройство не распечатывает его](#)
- [Отправитель услышит сигнал "занято".](#)
- [Нет сигнала в линии](#)
- [Невозможно отправить или получить факс по линии PBX](#)

Факс не отвечает

Факс обеспечен выделенной телефонной линией

- Установите параметр **Режим ответа** для настройки **Автоматически** из панели управления.
 - а. Откройте меню **Настройка**.
 - б. Откройте меню **Настройка факса**.
 - в. Откройте меню **Базовая настройка**.
 - г. Откройте меню **Режим ответа**.
 - д. Выберите настройку **Автоматически**.

Автоответчик подключен к устройству

- Установите параметр **Режим ответа** для настройки **TAM** и подключите автоответчик к "телефонному" разъему.
 - а. Откройте меню **Настройка**.
 - б. Откройте меню **Настройка факса**.
 - в. Откройте меню **Базовая настройка**.
 - г. Откройте меню **Режим ответа**.
 - д. Выберите настройку **TAM**.

Если настройка **TAM** недоступна, выберите **Режим ответа** и установите параметр **Автоматически**.

- Для настройки **Звонков до ответа** установите, по крайней мере, на один звонок больше, чем настроено для автоответчика.
 - а. Откройте меню **Настройка**.
 - б. Откройте меню **Настройка факса**.
 - в. Откройте меню **Базовая настройка**.
 - г. Откройте меню **Звонков до ответа**.
 - д. Задайте правильную настройку.
- Подключите автоответчик к телефонному разъему.
- Если к устройству подключен телефон, установите параметр **Режим ответа** для настройки **Факс/тел.**, чтобы направлять звонки на нужное устройство. При обнаружении звонка устройство издает звуковой сигнал, предупреждающий о том, что следует поднять трубку телефона.
 - а. Откройте меню **Настройка**.
 - б. Откройте меню **Настройка факса**.
 - в. Откройте меню **Базовая настройка**.
 - г. Откройте меню **Режим ответа**.
 - д. Выберите настройку **Факс/тел.**

Телефон подключен к устройству

Для параметра **Режим ответа** выберите значение **Автоматически**.

1. Откройте меню **Настройка**.
2. Откройте меню **Настройка факса**.
3. Откройте меню **Базовая настройка**.
4. Откройте меню **Режим ответа**.
5. Выберите настройку **Автоматически**.

Для настройки **Режим ответа** установлено значение **Вручную**.

- Нажмите кнопку **Запуск факса**  на панели управления.

Голосовая почта доступна на линии факса

- Добавьте услугу различения звонков на телефонную линию и измените настройку **Характерный звонок** на устройстве в соответствии с режимом звонка, предоставленным

телефонной компанией. Свяжитесь со своей телефонной компанией для получения сведений.

- а. Убедитесь в том, что для режима ответа используется настройка **Автоматически**.
 - б. Откройте меню **Настройка**.
 - в. Откройте меню **Настройка факса**.
 - г. Откройте меню **Базовая настройка**.
 - д. Откройте меню **Характерный звонок**.
 - е. Задайте правильную настройку.
- Купите выделенную линию для факса.
 - Установите для параметра **Режим ответа** значение **Вручную**.
 - а. Откройте меню **Настройка**.
 - б. Откройте меню **Настройка факса**.
 - в. Откройте меню **Базовая настройка**.
 - г. Откройте меню **Режим ответа**.
 - д. Выберите настройку **Вручную**.



ПРИМЕЧАНИЕ. Для получения факсимильных сообщений требуется присутствие оператора.

Устройство подключено к DSL-службе

- Проверьте установку и функции. При использовании DSL-модема устройство должно быть подключено к телефонной линии через фильтр. Свяжитесь с поставщиком DSL услуг, чтобы получить фильтр, или купите его самостоятельно.
- Убедитесь, что фильтр подключен.
- Переставьте фильтр, чтобы убедиться в его работоспособности.

Устройство использует службы FoIP или VoIP

- Установите параметр **Скорость факса** на настройку **Низкая (V.29)** или отключите настройку **Высокая (V.34)**.
 - а. Откройте меню **Настройка**.
 - б. Откройте меню **Настройка факса**.
 - в. Откройте меню **Дополнительная настройка**.
 - г. Откройте меню **Скорость факса**.
 - д. Задайте правильную настройку.
- Узнайте у своего поставщика услуг о поддержке работы факса и рекомендованных настройках скорости для факс-модема. Для некоторых компаний может потребоваться переходник.

На панели управления отображается сообщение об ошибке.

Появляется сообщение **Факс не обнаружен**

 **ПРИМЕЧАНИЕ.** Данная ошибка не всегда имеет отношение к пропущенному факсу. Если звонок был осуществлен на номер факса по ошибке, и звонящий пользователь повесил трубку, на панели управления появляется сообщение **Факс не обнаружен**.

- Попросите отправителя повторить отправку факса.
- Убедитесь, что телефонный провод от устройства подсоединен к телефонной розетке.
- Воспользуйтесь другим телефонным кабелем.
- Подключите телефонный шнур устройства к разъему другой телефонной линии.
- Убедитесь, что телефонная линия и телефонный шнур работают, подключив телефон и проверив наличие сигнала линии.
- Убедитесь, что телефонный провод подсоединен к разъему телефонной линии устройства.
- Проверьте телефонную линию, запустив тестирование факса из панели управления.
- Если ошибку устранить не удалось, обратитесь в компанию HP. См. раздел www.hp.com/support/ljm1530series или листовку с информацией о технической поддержке, которая входит в комплект поставки устройства.

Появляется сообщение **Ошибка связи**

- Попросите отправителя отправить факс еще раз или отправить его позже, когда улучшится работа сети.
- Отключите телефонный шнур устройства из настенной розетки, подключите его к телефону и попытайтесь выполнить звонок. Подключите телефонный шнур устройства к разъему другой телефонной линии.
- Воспользуйтесь другим телефонным кабелем.
- Установите параметр **Скорость факса** на настройку **Низкая (V.29)** или отключите настройку **Высокая (V.34)**.
 - а. Откройте меню **Настройка**.
 - б. Откройте меню **Настройка факса**.
 - в. Откройте меню **Дополнительная настройка**.
 - г. Откройте меню **Скорость факса**.
 - д. Задайте правильную настройку.
- Отключите функцию **Исправление ошибок**, чтобы отключить автоматическое устранение ошибок.
 - а. Откройте меню **Настройка**.
 - б. Откройте меню **Обслуживание**.
 - в. Откройте меню **Обслуживание факса**.

- г. Откройте меню **Исправление ошибок**.
- д. Выберите настройку **Выкл.**

 **ПРИМЕЧАНИЕ.** Отключение функции **Исправление ошибок** может ухудшить качество изображения.

- Распечатайте отчет **Журнал факса** из панели управления, чтобы определить, появляется ли ошибка при наборе определенного номера факса.
 - а. Откройте меню **Работа с факсом**.
 - б. Откройте меню **Отчеты факса**.
 - в. Откройте меню **Журнал факса**.
 - г. Выберите **Печать журнала**.
- Если ошибка повторяется, обратитесь в компанию HP. См. раздел www.hp.com/support/ljm1530series или листовку с информацией о технической поддержке, которая входит в комплект поставки устройства.

Появляется сообщение **Переполнена память факса**.

- Выключите и снова включите устройство.
- Распечатайте все факсимильные сообщения, а затем попросите отправителя передать факсимильное сообщение повторно.
- Попросите отправителя разделить документ на небольшие части и отправить их по отдельности.
- Убедитесь, что расширение факсимильного устройства, с которого отправляется файл, не использует настройку **Фото** или **Сверхвысокое**.
 - а. Откройте меню **Настройка**.
 - б. Откройте меню **Настройка факса**.
 - в. Откройте меню **Дополнительная настройка**.
 - г. Откройте меню **Разреш. факса**.
 - д. Задайте правильную настройку.
- Отмените все задания факса и удалите из памяти факсимильные сообщения.

Появляется сообщение **Факс занят**.

- Устройство не может получать факс во время отправки факса. Отмените отправку факса и отправьте его позже.
- Дайте возможность устройству повторить отправку факса.

Факс получен, однако устройство не распечатывает его

Функция **Закр. получение** включена

- После активации функции **Закр. получение** полученные факсы сохраняются в памяти. Для печати сохраненных факсов необходим личный идентификационный номер (PIN) или пароль.
- Введите PIN или пароль, чтобы распечатать факс. Если PIN или пароль неизвестен, свяжитесь с администратором устройства.

 **ПРИМЕЧАНИЕ.** Сбои памяти могут происходить в том случае, если факсы не распечатываются. Устройство не будет отвечать в случае отсутствия свободного места в памяти.

Функция **Прием на ПК** включена

- Убедитесь, что настроен параметр **Прием на ПК**. Для настройки этой функции следует воспользоваться программой HP Toolbox.
 - а. На компьютере откройте HP ToolboxFX.
 - б. Выберите устройство.
 - в. Нажмите кнопку **Fax (Факс)**.
 - г. Щелкните на кнопке **Fax Tasks (Работа с факсом)**.
 - д. В разделе **Fax Receive Mode (Режим приема факса)** выберите **Receive faxes to this computer (Прием факсов на данный компьютер)**.
- Проверьте связь с устройством.

Отправитель услышит сигнал "занято".

Телефон подключен к устройству

- Убедитесь, что трубка телефона повешена.
- Измените параметр **Режим ответа** в соответствии с установкой устройства.
 - а. Откройте меню **Настройка**.
 - б. Откройте меню **Настройка факса**.
 - в. Откройте меню **Базовая настройка**.
 - г. Откройте меню **Режим ответа**.
 - д. Выберите настройку в соответствии с настройками устройства.

Установите параметр **Режим ответа** для настройки **Факс/тел.**, чтобы автоматически получать факсы. Настройка **Факс/тел.** автоматически определяет, является ли входящая передача факсом или звонком, и осуществляет маршрутизацию звонка на соответствующее устройство.

На телефонной линии используется сплиттер

- При использовании сплиттера для телефонной линии отключите его и переведите телефон в режим нисходящего потока данных.
- Убедитесь, что трубка телефона повешена.
- Убедитесь, что по телефону никто не звонит во время передачи факсимильного сообщения.

Нет сигнала в линии

- При использовании сплиттера для телефонной линии отключите сплиттер и переведите телефон в режим нисходящего потока данных.

Невозможно отправить или получить факс по линии РВХ

- При использовании телефонной линии РВХ свяжитесь с администратором, чтобы настроить аналоговую линию факса для вашего устройства.

Устранение неполадок общего характера в работе факса

- [Факсы передаются медленно](#)
- [Низкое качество факсов](#)
- [Факс обрывается или печатается на двух страницах](#)

Факсы передаются медленно

Неудовлетворительное состояние телефонной линии.

- Повторите отправку факса, когда состояние телефонной линии улучшится.
- Уточните у телефонного оператора, поддерживает ли линия работу факсов.
- Отключите параметр **Исправление ошибок**.
 - а. Откройте меню **Настройка**.
 - б. Откройте меню **Обслуживание**.
 - в. Откройте меню **Обслуживание факса**.
 - г. Откройте меню **Исправление ошибок**.
 - д. Выберите настройку **Выкл.**



ПРИМЕЧАНИЕ. В результате качество изображения может ухудшиться.

- Используйте в оригиналах белую бумагу. Не используйте желтый, серый или розовый цвета.
- Увеличьте значение параметра **Скорость факса**.
 - а. Откройте меню **Настройка**.
 - б. Откройте меню **Настройка факса**.

- в. Откройте меню **Дополнительная настройка**.
- г. Откройте меню **Скорость факса**.
- д. Задайте правильную настройку.
- Разделите задание для факса на небольшие части, а затем отправьте их по отдельности.
- Установите на панели управления более низкое разрешение в параметрах факса.
 - а. Откройте меню **Настройка**.
 - б. Откройте меню **Настройка факса**.
 - в. Откройте меню **Дополнительная настройка**.
 - г. Откройте меню **Разреш. факса**.
 - д. Задайте правильную настройку.

Низкое качество факсов

Факсы размытые или слишком светлые.

- Увеличьте разрешение при отправке факсов. Разрешение не оказывает влияния на получаемые факсы.
 - а. Откройте меню **Настройка**.
 - б. Откройте меню **Настройка факса**.
 - в. Откройте меню **Дополнительная настройка**.
 - г. Откройте меню **Разреш. факса**.
 - д. Задайте правильную настройку.



ПРИМЕЧАНИЕ. При увеличении разрешения скорость передачи падает.

- Включите параметр **Исправление ошибок** на панели управления.
 - а. Откройте меню **Настройка**.
 - б. Откройте меню **Обслуживание**.
 - в. Откройте меню **Обслуживание факса**.
 - г. Откройте меню **Исправление ошибок**.
 - д. Выберите настройку **Вкл.**
- Проверьте картриджи печати и замените их при необходимости.
- Попросите отправителя увеличить значение параметра контраста в более темную сторону на отправляющем устройстве и повторно отправить факс.

Факс обрывается или печатается на двух страницах

- Установите параметр **Выб. формат бумаги**. Факсы печатаются на одном формате бумаги в соответствии с параметрами **Выб. формат бумаги**.
 - а. Откройте меню **Настройка**.
 - б. Откройте меню **Настройка системы**.
 - в. Откройте меню **Настройка бумаги**.
 - г. Откройте меню **Выб. формат бумаги**.
 - д. Задайте правильную настройку.
- Выберите тип и формат бумаги для лотка, используемого для факсов.
- Включите параметр **По размеру страницы**, чтобы печатать более длинные факсы на бумаге формата Letter или A4.
 - а. Откройте меню **Настройка**.
 - б. Откройте меню **Настройка факса**.
 - в. Откройте меню **Дополнительная настройка**.
 - г. Откройте меню **По размеру страницы**.
 - д. Выберите настройку **Вкл.**

 **ПРИМЕЧАНИЕ.** Если параметр **По размеру страницы** отключен, а параметр **Выб. формат бумаги** имеет значение Letter, оригинал формата Legal будет распечатан на двух страницах.

Информация о нормативных положениях и гарантийных обязательствах

Для получения информации о нормативных положениях и гарантийных обязательствах см. раздел [Дополнительные требования, предъявляемые к телекоммуникационным \(факсимильным\) продуктам на стр. 294](#).





11 Управление и обслуживание устройства





- [Страницы с информацией](#)
- [HP ToolboxFX](#)
- [Встроенный Web-сервер](#)
- [Использование программного обеспечения HP Web Jetadmin](#)
- [Функции безопасности устройства](#)
- [Настройки экономичных режимов](#)
- [Параметры бесшумного режима](#)
- [Управление расходными материалами и принадлежностями](#)
- [Чистка устройства](#)
- [Обновления](#)

Страницы с информацией

Информационные страницы располагаются в памяти устройства. Эти страницы помогают в диагностике и решении проблем устройства.

 **ПРИМЕЧАНИЕ.** Если при установке язык устройства был выбран неправильно, можно выбрать его вручную, чтобы информационные страницы печатались на одном из поддерживаемых языков. Измените язык с помощью меню **Настройка системы** панели управления или с помощью встроенного Web-сервера.

Описание страницы	Процедура печати страницы
Страница конфигурации Отображает текущие параметры и свойства устройства.	<ol style="list-style-type: none">1. На панели управления нажмите кнопку Настройка .2. С помощью кнопок со стрелками выберите меню Отчеты, затем нажмите кнопку OK.3. С помощью кнопок со стрелками выберите Отчет о конф., затем нажмите OK. <p>Вторая страница также печатается. На этой странице раздел "Меню факса" содержит сведения о параметрах факса устройства.</p>
Страница состояния расходных материалов Показывает оставшийся срок службы картриджа HP, примерное число оставшихся страниц, число напечатанных страниц и другие сведения о расходных материалах.	<ol style="list-style-type: none">1. На панели управления нажмите кнопку Настройка .2. С помощью кнопок со стрелками выберите меню Отчеты, затем нажмите кнопку OK.3. С помощью кнопок со стрелками выберите Состояние расходных материалов, затем нажмите OK.
Список шрифтов PCL, PCL 6 или PS Отображает шрифты, установленные на устройстве.	<ol style="list-style-type: none">1. На панели управления нажмите кнопку Настройка .2. С помощью кнопок со стрелками выберите параметр Отчеты, затем нажмите OK.3. С помощью кнопок со стрелками выберите Список шрифтов PCL, Список шрифтов PS или Список шрифтов PCL6 и нажмите OK.
Демонстрационная страница Содержит образцы печати текста и графики.	<ol style="list-style-type: none">1. На панели управления нажмите кнопку Настройка .2. С помощью кнопок со стрелками выберите меню Отчеты, затем нажмите кнопку OK.3. С помощью кнопок со стрелками выберите Демонстрационная страница, затем нажмите OK.
Журнал событий	Журнал событий можно напечатать с ПО HP ToolboxFX, из встроенного Web-сервера или ПО HP Web Jetadmin.

Описание страницы	Процедура печати страницы
<p>СТР.РАСХОДА МАТ.</p> <p>Информация о количестве страниц, распечатанных для каждого формата бумаги, количестве односторонних (симплекс) или двусторонних (дуплекс) страниц, а также о среднем покрытии в процентном отношении.</p>	<ol style="list-style-type: none"> 1. На панели управления нажмите кнопку Настройка . 2. С помощью кнопок со стрелками выберите меню Отчеты, затем нажмите кнопку ОК. 3. С помощью кнопок со стрелками выберите Страница расхода, затем нажмите ОК.
<p>Карта меню</p> <p>Информация о меню панели управления и возможных параметрах.</p>	<ol style="list-style-type: none"> 1. На панели управления нажмите кнопку Настройка . 2. С помощью кнопок со стрелками выберите меню Отчеты, затем нажмите кнопку ОК. 3. С помощью кнопок со стрелками выберите Структура меню, затем нажмите ОК.
<p>СЕТЕВОЙ ОТЧЕТ</p> <p>Содержит перечень сетевых параметров устройства.</p>	<ol style="list-style-type: none"> 1. На панели управления нажмите кнопку Настройка . 2. С помощью кнопок со стрелками выберите меню Отчеты, затем нажмите кнопку ОК. 3. С помощью стрелок выберите Статистика сети, затем нажмите ОК.
<p>Отчеты факса</p>	<p>Сведения об отчетах и журналах факса см. в разделе "Факс".</p>
<p>Страница обслуж.</p> <p>Отображает поддерживаемые типы бумаги, параметры копирования и другие параметры устройства.</p>	<ol style="list-style-type: none"> 1. На панели управления нажмите кнопку Настройка . 2. С помощью кнопок со стрелками выберите меню Отчеты, затем нажмите кнопку ОК. 3. С помощью стрелок выберите Страница обслуж., затем нажмите ОК.

HP ToolboxFX

ПО HP ToolboxFX предназначена для следующих задач:

- Проверка состояния устройства.
- Настройка параметров устройства.
- Просмотр информации по устранению неполадок.
- Просмотр электронной документации.

При прямом подключении устройства к компьютеру или подключении устройства через сеть можно просматривать HP ToolboxFX. Для использования HP ToolboxFX необходимо выполнить рекомендованную установку.

Вид HP ToolboxFX

Открыть HP ToolboxFX можно одним из приведенных ниже способов:

- На панели задач Windows или рабочем столе дважды щелкните значок HP ToolboxFX.
- В меню **Пуск** Windows выберите **Программы** (или **Все программы** в Windows XP), **HP > Серия HP LaserJet Pro M1530 MFP > HP ToolboxFX**.

Состояние

На вкладке **Состояние** HP ToolboxFX находятся ссылки на следующие основные страницы.

- **Состояние устройства.** Просмотр информации о состоянии устройства. На этой странице определяются различные условия устройства, например, замятие или пустой лоток. После устранения проблемы нажмите кнопку **Обновить состояние** для обновления состояния устройства.
- **Состояние расходных материалов.** Просмотр подробной информации о состоянии расходных материалов, например, приблизительный остаток ресурса картриджей в процентах и количество страниц, напечатанных с использованием данного картриджа. На этой странице также приводятся ссылки на информацию о заказе и переработке расходных материалов.
- **Конфигурация устр-ва.** Просмотр подробного описания текущей конфигурации устройства, включая объем установленной памяти и наличие дополнительных лотков.
- **Статистика сети.** Просмотр подробного описания текущей сетевой конфигурации, включая IP-адрес и состояние в сети.
- **Печать инф. страниц.** Печать страницы конфигурации и других информационных страниц, доступных в устройстве, например страницы с информацией о состоянии расходных материалов и демонстрационной страницы.
- **Журнал событий.** Просмотр списка ошибок устройства. Недавние ошибки будут перечислены в верху списка.

Журнал событий

Журнал событий — это таблица, в которой регистрируются события устройства для последующего просмотра. В журнал заносятся коды, которые соответствуют сообщениям об ошибках, отображаемым на экране панели управления устройства. Число в столбце "Количество страниц" определяет общее количество распечатанных до появления ошибки страниц. В Журнал событий также включается краткое описание ошибки.

Факс

Вкладка **Факс** HP ToolboxFX служит для работы с факсом с помощью компьютера. На вкладке **Факс** находятся ссылки на следующие основные страницы.

- **Работа с факсом.** Настройка режима приема для факса
- **Телеф. книга факса.** Добавление, изменение и удаление записей телефонной книги устройства.
- **Журнал отправки факсов.** Просмотр всех последних факсимильных сообщений, отправленных с данного устройства.
- **Журнал приема факсов.** Просмотр всех последних факсимильных сообщений, принятых данным устройством.
- **Блокирование факсов** Добавление, удаление и просмотр заблокированных факсов.

Работа с факсом

При приеме факса можно выполнить одно из следующих трех действий.

- Напечатать факс. Можно также настроить уведомление, которое будет появляться на компьютере после печати факса.
- Принять факс на компьютер. Можно также настроить уведомление, которое будет появляться на компьютере после приема факса. Если факс подключен к нескольким компьютерам, для приема факсимильных сообщений можно выбрать только один компьютер.
- Отправить факсимильное сообщение на другой факс.



ПРИМЕЧАНИЕ. Чтобы изменения вступили в силу, нажмите кнопку **Применить**.

Телефонная книга факса

С помощью телефонной книги факса ПО HP ToolboxFX можно добавлять и удалять отдельных пользователей или группы пользователей в списке ускоренного набора, импортировать телефонные книги из нескольких источников, а также обновлять и поддерживать список контактов.

- Чтобы добавить отдельный контакт в список ускоренного набора, выберите строку номера ускоренного набора, который вы хотите определить. Введите имя контакта в окне **Контактное лицо**. Введите номер факса в окне **Номер факса**. Щелкните **Добавить**.
- Чтобы добавить группу контактов в список ускоренного набора, выберите строку номера ускоренного набора, который вы хотите определить. Нажмите **Добавить группу**. Дважды щелкните имя контакта слева, чтобы переместить его в список группы, расположенный справа, или выберите имя контакта слева и щелкните соответствующую стрелку, чтобы переместить его в список группы, расположенный справа. Эти два метода можно использовать для перемещения имен из правой части в левую. После создания группы введите имя в окне **Имя группы** и щелкните на кнопке **ОК**.
- Чтобы изменить существующую отдельную запись ускоренного набора, щелкните в любой точке строки, содержащей имя группы, чтобы выбрать ее, а затем нажмите кнопку **Обновить**. Введите изменения в соответствующие окна и нажмите кнопку **ОК**.
- Для изменения существующей групповой записи ускоренного набора щелкните в любой точке строки, содержащей имя группы, чтобы выбрать ее, а затем нажмите кнопку **Обновить**. Внесите необходимые изменения и щелкните на кнопке **ОК**.
- Чтобы удалить запись из списка ускоренного набора, выберите ее и нажмите кнопку **Удалить**.
- Чтобы переместить записи ускоренного набора, выберите запись и нажмите кнопку **Переместить**, или выберите команду **Переместить** и укажите запись в диалоговом окне. Выберите вариант **Следующая пустая строка** или введите номер строки, в которую требуется переместить запись.

 **ПРИМЕЧАНИЕ.** Если указанная строка занята, новая запись перезапишет существующую.

- Чтобы импортировать контакты из телефонной книги Lotus Notes, Outlook или Outlook Express, нажмите **Импорт/экспорт телефонной книги**. Выберите **Импорт** и нажмите **Далее**. Выберите соответствующее приложение, найдите нужный файл и нажмите кнопку **Готово**. Чтобы экспортировать контакты из телефонной книги, нажмите **Импорт/экспорт телефонной книги**. Выберите **Экспорт** и нажмите **Далее**. Введите имя файла, в который вы хотите экспортировать контакты, или найдите его с помощью кнопки "Обзор" и нажмите **Готово**. Можно не импортировать телефонную книгу целиком, а выбрать только отдельные записи.
- Чтобы удалить все записи, щелкните **Удалить все**, и затем щелкните **Yes**.

Кроме цифр номер факса может содержать следующие символы:

- (
-)
- +

- -
- *
- #
- R
- W
- .
- ,
- <пробел>

 **ПРИМЕЧАНИЕ.** Чтобы изменения вступили в силу, нажмите кнопку **Применить**.

Журнал отправки факсов

В журнале отправки факсов ПО HP ToolboxFX перечислены все недавно отправленные факсы и содержатся следующие сведения о них: дата и время отправки, номер задания, номер факса, количество страниц и результат отправки.

Щелкните заголовок любого столбца в журнале отправки факсов, чтобы отсортировать данные в этом столбце в порядке возрастания или убывания.

В столбце **Результаты** указывается состояние факса. Если факс отправить не удалось, в этом столбце содержатся сведения о причине неудачной отправки.

Журнал приема факсов

В журнале приема факсов программы HP ToolboxFX перечислены все недавно принятые факсы и содержатся следующие сведения о них: дата и время приема, номер задания, номер факса, количество страниц, результаты приема и уменьшенное изображение факса.

Журнал приема факсов можно использовать для блокировки будущих факсов. Поставьте флажок **Блокировать факс** рядом с записью о полученном факсе в журнале.

Когда компьютер, к которому получено устройство, получает факс, этот факс включает ссылку **Просмотр**. Щелкните ссылку, чтобы открыть новую страницу со сведениями о факсе.

Щелкните любой заголовок столбца в журнале приема факсов, чтобы отсортировать данные в этом столбце в порядке возрастания или убывания.

В столбце **Результаты** указывается состояние факса. Если факс принять не удалось, в этом столбце содержатся сведения о причине неудачного приема.

 **ПРИМЕЧАНИЕ.** Чтобы изменения вступили в силу, нажмите кнопку **Применить**.

Блокированные факсы

Вкладка **Блокированные факсы** содержит все заблокированные номера факсов. На этой вкладке можно добавлять, изменять и удалять заблокированные номера факсов.

Справка

На вкладке **Документация** HP ToolboxFX находятся ссылки на следующие основные страницы.

- **Устранение неисправностей**
- **Анимированная демонстрация**
- **Руководство пользователя.** Сведения об использовании устройства, гарантии, спецификациях и поддержке. Руководство пользователя доступно в форматах HTML и PDF.

Настройка системы

На вкладке **Параметры системы** HP ToolboxFX находятся ссылки на следующие основные страницы.

- **Device Information** (Информация об устройстве). Просмотр сведений об устройстве, таких как описание устройства и контактное лицо.
- **Обработка бумаги.** Изменение параметров обработки бумаги, таких как формат и тип бумаги по умолчанию.
- **Качество печати.** Изменение параметров качества печати устройства.
- **Типы бумаги.** Изменение параметров режима работы устройства для всех типов носителя, таких как фирменные бланки, перфорированная или глянцевая бумага.
- **Настройка системы.** Настройка системных параметров устройства, таких как язык интерфейса и устранение замятий.
- **Обслуживание.** Доступ к различным процедурам, необходимым для обслуживания устройства.
- **Опрос устройства.** Изменение параметров опроса устройства, определяющих, как часто программа HP ToolboxFX выполняет сбор данных об устройстве.
- **Параметры сохранения/восстановления.** Сохранение текущих параметров устройства в файл на компьютере. Этот файл можно использовать для загрузки параметров на другое устройство, а также для восстановления параметров данного устройства в будущем.
- **Пароль.** Установка, изменение и очистка пароля безопасности.

 **ПРИМЕЧАНИЕ.** Единый пароль можно установить, используя панель управления, HP ToolboxFX или встроенный Web-сервер.

Сведения об устройстве

На странице "Сведения об устройстве" HP ToolboxFX хранятся справочные данные об устройстве. Сведения, указанные в полях этой страницы, отображаются на странице конфигурации. В любое из этих полей можно ввести любые символы.

 **ПРИМЕЧАНИЕ.** Чтобы изменения вступили в силу, нажмите кнопку **Применить**.

Обработка бумаги

Параметры обработки бумаги программы HP ToolboxFX используются для настройки параметров по умолчанию. Эти параметры аналогичны значениям, доступным на панели управления принтера.

Если в многофункциональном устройстве закончился носитель, существует три варианта обработки заданий печати.

- Чтобы отложить печать до загрузки носителей, выберите параметр **Ждать загрузки бумаги**.
- Чтобы отменить задание на печать, выберите параметр **Отмена** в раскрывающемся списке **Нет бумаги: действие**.
- Чтобы в задании на печать использовать материал из другого лотка, выберите параметр **Изменить** в раскрывающемся списке **Нет бумаги: время**.

Поле **Нет бумаги: время** определяет время ожидания устройства до выполнения заданного действия. Можно указать от 0 до 3600 секунд.

 **ПРИМЕЧАНИЕ.** Чтобы изменения вступили в силу, нажмите кнопку **Применить**.

Качество печати

Параметры качества печати HP ToolboxFX используются для настройки качества печатаемых заданий. Эти параметры аналогичны значениям, доступным на панели управления принтера.

Существует 4 метода управления качеством печати: разрешение, REt (технология повышения разрешающей способности), плотность печати и экономичный режим EconoMode.

- **Разрешение.** Для заданий печати со средним качеством печати выберите разрешение "600", а для заданий печати с высоким качеством – "Fast Res 1200".
- **REt.** Для повышения качества печати можно включить использование технологии REt компании HP.
- **Плотность печати.** Чтобы увеличить плотность печати, выберите большее число. Чтобы уменьшить плотность печати, выберите меньшее число.
- **EconoMode.** Включайте режим EconoMode при печати заданий со средним качеством. EconoMode – это функция устройства, которая позволяет расходовать меньше тонера на страницу. Использование этой функции позволяет увеличить ресурс источника тонера и снизить себестоимость каждой страницы. Однако при этом происходит понижение качества печати. Изображение получается заметно светлее, но его качество вполне приемлемо для печати черновых документов и корректур. Компания HP не рекомендует постоянно использовать режим EconoMode. Если режим "EconoMode" используется постоянно, тонер может оставаться на механических частях картриджа. Если при таком режиме работы начинает падать качество печати, то картридж необходимо заменить на новый, даже если в старом картридже еще осталось некоторое количество тонера.

 **ПРИМЕЧАНИЕ.** Чтобы изменения вступили в силу, нажмите кнопку **Применить**.

Типы бумаги

Окно **Типы бумаги** HP ToolboxFX используется для настройки режимов печати, соответствующих различным типам носителя. Выберите **Восстановить режимы**, чтобы сбросить все режимы к заводским настройкам.

 **ПРИМЕЧАНИЕ.** Чтобы изменения вступили в силу, нажмите кнопку **Применить**.

Настройка системы

Используйте системные параметры HP ToolboxFX для задания глобальных настроек копирования, факса, сканирования и печати, таких как устранение замятий и автоматическое продолжение.

 **ПРИМЕЧАНИЕ.** Чтобы изменения вступили в силу, нажмите кнопку **Применить**.

Обслуживание

В процессе печати внутри устройства скапливаются частички бумаги, пыли и тонера. Со временем накопившиеся загрязнения могут привести к проблемам с качеством печати, например, к появлению пятен или смазыванию тонера. HP ToolboxFX предлагает простой способ очистки тракта прохождения бумаги.

Опрос устройства

Вы можете отключить опрос устройства ПО HP ToolboxFX, чтобы уменьшить сетевой трафик, но при этом некоторые функции HP ToolboxFX будут недоступны: всплывающие предупреждения, обновления журнала факса и возможность принимать факсы на этом компьютере.

 **ПРИМЕЧАНИЕ.** Чтобы изменения вступили в силу, нажмите кнопку **Применить**.

Параметры печати

На вкладке **Параметры печати** HP ToolboxFX находятся ссылки на следующие основные страницы.

- **Printing** (Печать). Изменение параметров печати по умолчанию, таких как количество копий и ориентация бумаги.
- **PCL5e**. Просмотр и изменение параметров PCL5.
- **PostScript**. Просмотр и изменение параметров PS.

Печать

Используйте параметры печати программы HP ToolboxFX для настройки параметров для всех функций печати. Эти параметры аналогичны значениям, доступным на панели управления принтера.

 **ПРИМЕЧАНИЕ.** Чтобы изменения вступили в силу, нажмите кнопку **Применить**.

PCL 5e

Параметры PCL 5 используются для настройки значений, применяемых при работе принтера с языком PCL 5. Эти же параметры доступны в меню **PCL5** панели управления.

 **ПРИМЕЧАНИЕ.** Чтобы изменения вступили в силу, нажмите кнопку **Применить**.

PostScript

Используйте параметры PostScript для языка печати с эмуляцией HP postscript уровня 3. Если активирован параметр **Ошибки при печати PostScript**, при возникновении ошибок автоматически печатается страница ошибок эмуляции PostScript уровня 3.

 **ПРИМЕЧАНИЕ.** Чтобы изменения вступили в силу, нажмите кнопку **Применить**.

Параметры сети

С помощью вкладки **Сетевые параметры** ПО HP ToolboxFX администраторы сети могут контролировать сетевые параметры принтера, подключенного к сети IP.

Встроенный Web-сервер

Устройство оснащено встроенным Web-сервером (EWS), который предоставляет доступ к информации об устройстве и сетевых операциях. Web-сервер предоставляет среду, в которой исполняются Web-приложения (аналогично тому, как Windows предоставляет среду, в которой исполняются приложения на компьютере). Данные, выводимые этими программами, отображаются на экране Web-браузера (например, Microsoft Internet Explorer, Safari или Netscape Navigator).

Работа встроенного Web-сервера обеспечивается оборудованием (например, устройством HP LaserJet) или микропрограммой, но не программным обеспечением, загруженным на сервер сети.

Преимущество EWS заключается в том, что он предоставляет интерфейс для устройства, который может использоваться на любом подключенном к сети компьютере или устройстве. Для обращения ко встроенному Web-серверу не требуется устанавливать на компьютеры пользователей дополнительное программное обеспечение – вполне достаточно веб-браузера. Чтобы получить доступ к EWS, введите IP-адрес устройства в адресной строке браузера. Чтобы узнать IP-адрес устройства, распечатайте страницу конфигурации.

 **ПРИМЕЧАНИЕ.** В операционных системах Macintosh доступ ко встроенному Web-серверу можно получить через USB-подключение. Для этого установите программное обеспечение для Macintosh, поставляемое вместе с устройством.

Возможности

Встроенный Web-сервер позволяет просматривать состояние устройства и сети, а также управлять функциями печати с компьютера. С помощью встроенного Web-сервера можно выполнить следующие задачи:

- Просмотр информации о состоянии устройства.
- определить оставшийся уровень всех расходных материалов и заказать новые расходные материалы;
- Просмотр и изменение элементов конфигурации продукта
- просмотреть и напечатать внутренние страницы;
- Выбор языка отображения страниц EWS
- просмотреть и изменить конфигурацию сетевых компонентов.
- Установка, изменение и очистка пароля безопасности.

 **ПРИМЕЧАНИЕ.** Из-за изменения сетевых параметров в EWS некоторые приложения и функции устройства могут быть недоступны.

Использование программного обеспечения HP Web Jetadmin

HP Web Jetadmin — это Web-приложение для удаленной установки, мониторинга, поиска и устранения неисправностей периферийного оборудования, подключенного к сети. Управление носит упреждающий характер, что позволяет администраторам сети разрешать вопросы так, чтобы это не отражалось на работе пользователей. Этот бесплатный программный продукт с расширенными функциями управления можно загрузить по адресу www.hp.com/go/webjetadmin.

Для обеспечения поддержки отдельных функций устройства можно установить встраиваемые модули в ПО HP Web Jetadmin. Можно настроить программное обеспечение HP Web Jetadmin на автоматическое уведомление пользователя о наличии новых модулей расширения. Для автоматического подключения к Web-узлу HP выполните инструкции на странице **Product Update** (Обновление устройства) и установите новейшие версии встраиваемых модулей для вашего устройства.

 **ПРИМЕЧАНИЕ.** Обозреватели должны поддерживать Java™. Не поддерживается обращение к узлу через Mac OS.

Функции безопасности устройства

Аппарат поддерживает использование паролей для ограничения доступа к параметрам настройки, не препятствуя выполнению базовых функций. Пароль можно задать с EWS или с панели управления.

Функция закрытого получения позволяет сохранять принятые факсимильные сообщения в устройстве до того момента, когда вы сможете распечатать их.

Назначение системного пароля при помощи панели управления

1. На панели управления нажмите кнопку **Настройка** .
2. С помощью кнопок со стрелками выберите меню **Настройка системы**, затем нажмите кнопку **OK**.
3. С помощью кнопок со стрелками выберите **Безопасность продукта**, затем нажмите **OK**.
4. С помощью кнопок со стрелками выберите параметр **Вкл.**, затем нажмите **OK**.
5. С помощью буквенно-цифровой клавиатуры введите пароль, затем нажмите кнопку **OK**.

Назначение системного пароля с помощью встроенного веб-сервера

Чтобы посторонние пользователи не смогли изменить параметры устройства, можно назначить пароль устройства.

1. Откройте встроенный Web-сервер, введя IP-адрес устройства в адресную строку Web-браузера.
2. Перейдите на вкладку **Настройки**.
3. В левой части окна выберите меню **Безопасность**.
4. В области **Параметры безопасности устройства** нажмите кнопку **Настройка . . .**
5. В области **Пароль устройства** введите пароль в поле **Новый пароль**, и повторите ввод пароля в поле **Проверить пароль**.
6. Нажмите кнопку **Применить**. Запишите пароль и храните его в надежном месте.

Блокировка устройства

Устройство имеет разъем, который можно использовать для защиты блокировкой кабельного типа.

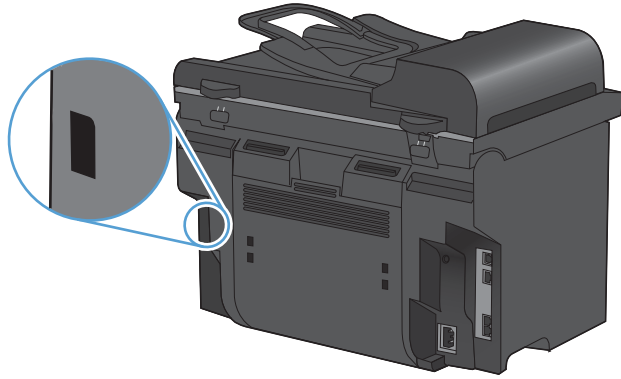

Настройки экономичных режимов

Печать в экономичном режиме (EconoMode)

В данном устройстве имеется функция EconoMode для печати черновиков документов. Использование режима EconoMode снижает расход тонера и уменьшает стоимость печати страницы. Однако при использовании EconoMode может ухудшиться качество печати.

Компания HP не рекомендует постоянно использовать режим EconoMode. Если экономичный режим (EconoMode) используется постоянно, тонер может оставаться на механических частях картриджа. Если качество печати начинает снижаться по этой причине, нужно установить новый картридж, даже если в картридже остался тонер.

1. В меню **Файл** программного обеспечения щелкните **Печать**.
2. Выберите устройство, а затем нажмите кнопку **Свойства** или **Настройки**.
3. Перейдите на вкладку **Бумага/качество**.
4. Установите флажок **EconoMode**.

Архивная печать

В результате архивной печати получают отпечатки, которые менее чувствительны к размыванию или отслаиванию тонера. Используйте архивную печать для создания документов, которые требуется сохранить или поместить в архив.

1. На панели управления нажмите кнопку **Настройка** .
2. С помощью кнопок со стрелками выберите меню **Обслуживание**, затем нажмите кнопку **OK**.
3. Пользуясь кнопками со стрелками, найдите параметр **Арх. печать**, и выберите пункт **Вкл.** или **Выкл.**, затем нажмите кнопку **OK**.

Параметры бесшумного режима

Данное устройство позволяет установить тихий режим, который снижает уровень шума при печати. При включенном тихом режиме устройство выполняет печать с меньшей скоростью.

 **ПРИМЕЧАНИЕ.** Если включен бесшумный режим, печать производится медленнее, что может повлиять на качество печати.

Выполните следующие шаги, чтобы включить тихий режим.

Активация бесшумного режима с помощью драйвера принтера

1. Откройте свойства принтера и щелкните вкладку **Параметры устройства**.
2. Щелкните **Включить**, чтобы включить функцию **Тихий режим**.

Активация бесшумного режима с помощью панели управления

1. На панели управления нажмите кнопку **Настройка** .
2. С помощью кнопок со стрелками выберите меню **Настройка системы**, затем нажмите кнопку **ОК**.
3. С помощью кнопок со стрелками выберите **Бесшумный режим**, затем нажмите **ОК**.
4. С помощью кнопок со стрелками выберите параметр **Вкл.**, затем нажмите **ОК**.

Управление расходными материалами и принадлежностями

Печать после окончания срока службы картриджа

Сообщения о расходных материалах

Сообщения о расходных материалах выводятся на панель управления устройства и передаются на компьютеры с установленным полнофункциональным программным обеспечением принтера. Если на компьютере отсутствует полнофункциональная программа печатающего устройства, то пользователь лишен возможности получать подробные сведения о состоянии расходных материалов. Для установки полной версии программы принтера необходимо вставить в компьютер компакт-диск из комплекта поставки принтера и выполнить все этапы установки.

- Сообщение **Низкий уровень черного картриджа** отображается, когда предположительный срок службы картриджа печати подходит к концу.
- Сообщение **Черный почти закончился** отображается по истечении предположительного срока службы картриджа печати. Для обеспечения оптимального качества печати компания HP рекомендует заменить картридж при появлении сообщения **Черный почти закончился**.

Использование картриджа с предположительно истекшим сроком службы может привести к возникновению проблем с качеством печати. Если качество печати приемлемо, то необходимость в немедленной замене расходного материала отсутствует.

 **ПРИМЕЧАНИЕ.** Использование настройки **Продолжить** позволяет выполнять печать и после достижения "очень низкого" уровня без вмешательства пользователя, что, однако, может привести к неудовлетворительному качеству печати.

Включение и отключение предупреждения о низком уровне тонера в картридже с панели управления

Функцию **Продолжить** можно включить и выключить в любой момент времени, повторное включение функции при установке нового картриджа не требуется. Когда меню **Очень низкий уровень** установлено на **Продолжить**, устройство автоматически продолжает печать при достижении картриджем порога рекомендуемой замены. Сообщение **Черный почти закончился** отображается, а картридж продолжает использоваться в режиме печати при очень низком уровне тонера.

1. Нажмите клавишу **Настройка** .
2. С помощью кнопок со стрелками выберите меню **Настройка системы**, затем нажмите кнопку **ОК**.
3. С помощью кнопок со стрелками выберите меню **Очень низкий уровень**, затем нажмите кнопку **ОК**.
4. С помощью кнопок со стрелками выберите меню **Черный картридж**, затем нажмите кнопку **ОК**.

5. Выберите один из следующих параметров.
 - Выберите параметр **Продолжить**, чтобы продолжать печать при очень низком уровне тонера.
 - Выберите параметр **Стоп**, чтобы отключить печать черным (или продолжить) при очень низком уровне тонера.
 - Выберите параметр **Подсказка**, чтобы появлялось сообщение с вопросом о продолжении печати задания.
6. Нажмите кнопку **ОК**, чтобы сохранить настройки.

При очень низком уровне картриджа действие гарантии HP Premium Protection Warranty на этот расходный материал прекращается. Все дефекты печати и сбои расходных материалов, имевшие место в режиме продолжения печати при очень низком уровне тонера в картридже, не будут рассматриваться как дефекты сборки или расходного материала, согласно гарантийным условиям на картридж для принтера HP.

Управление картриджами

Хранение картриджа

Не извлекайте печатающий картридж из упаковки, пока не возникнет необходимость его использования.

△ **ПРЕДУПРЕЖДЕНИЕ.** Чтобы предотвратить повреждение картриджа, не подвергайте его воздействию света дольше, чем на несколько минут.

Политика компании HP относительно расходных материалов других производителей

Компания Hewlett-Packard не рекомендует использовать картриджи других производителей, как новых, так и восстановленных.

📄 **ПРИМЕЧАНИЕ.** Гарантия HP и соглашения об обслуживании не распространяются на повреждения, вызванные использованием картриджей других производителей.

Горячая линия HP расследования подделок и Web-узел

Если при установке картриджа HP на панели управления устройства появляется сообщение, что данный картридж не является изделием HP, позвоните по телефону горячей линии HP расследования подделок (1-877-219-3183, звонки бесплатные из Северной Америки) или посетите Web-узел www.hp.com/go/anticounterfeit. Специалисты компании HP помогут определить, является ли данный картридж подлинным, и принять меры по устранению неполадки.

При возникновении описанных ниже условий, возможно, картридж не является подлинным изделием HP.

- На странице состояния расходных материалов указано, что установлен расходный материал другого производителя (не HP).
- При использовании печатающего картриджа очень часто возникают неполадки.
- Картридж выглядит необычно (например, упаковка отличается от обычной упаковки HP).

Переработка расходных материалов

Для переработки оригинального картриджа HP поместите использованный картридж в коробку, в которой поставлялся новый картридж. Для отправки использованных расходных материалов на переработку в компанию HP используйте прилагаемую наклейку возврата. Полную информацию см. в руководстве по отправке на переработку, прилагаемом к каждому новому расходному материалу HP.

Расположение картриджа

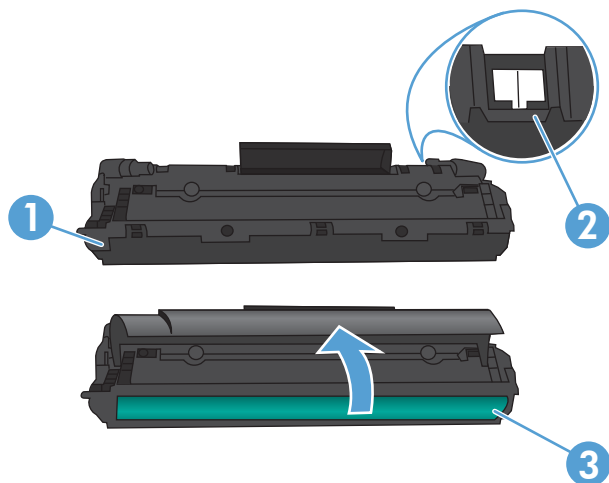

1	Пластиковая защитная крышка
2	Электронная метка памяти картриджа
3	Барабан печати изображений. Не прикасайтесь к барабану печати изображений снизу картриджа. Отпечатки пальцев на барабане печати изображений могут повлечь проблемы с качеством печати.

Инструкции по замене

Распределение тонера

Когда тонер в картридже подходит к концу, на распечатываемых страницах могут появляться участки с блеклым или слишком светлым изображением. В некоторых случаях перераспределение тонера в картридже может временно улучшить качество печати.

1. Откройте дверцу доступа к картриджу и извлеките его.

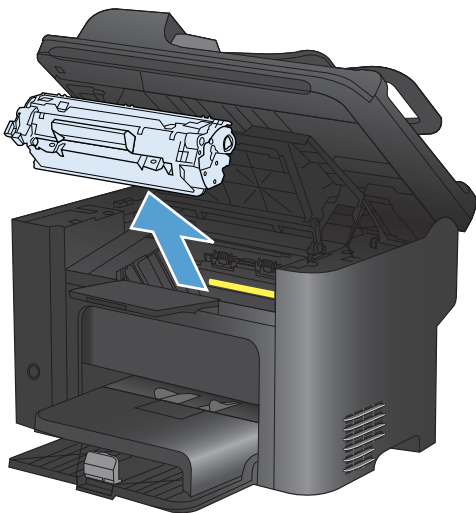

2. Чтобы перераспределить тонер, следует несколько раз осторожно встряхнуть картридж вперед и назад.

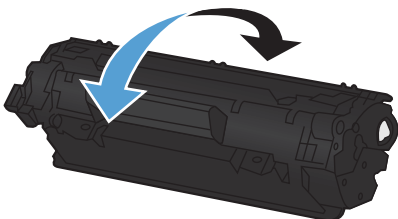

△ **ПРЕДУПРЕЖДЕНИЕ.** Попавший на одежду тонер следует удалить куском сухой ткани, а затем простирнуть одежду в холодной воде. *Горячая вода закрепляет пятна тонера на ткани.*

3. Вставьте картридж в устройство и закройте дверцу доступа к картриджу.

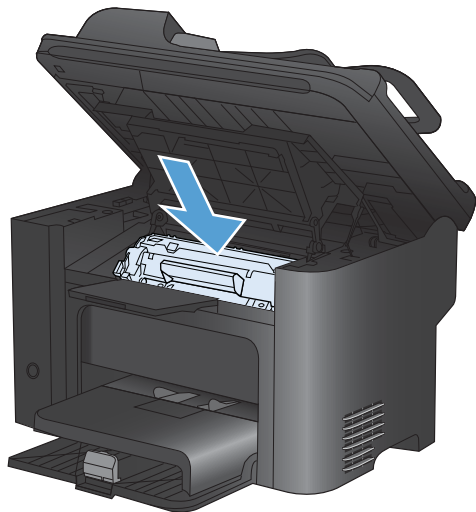

Если печать по-прежнему слишком светлая, установите новый картридж.

Замена картриджа

1. Откройте дверцу доступа к картриджу и извлеките старый картридж. Обратите внимание на информацию по утилизации картриджа на вкладыше в упаковке картриджа.

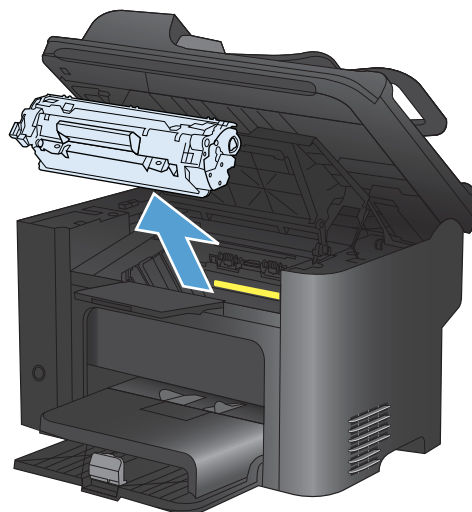

2. Извлеките новый картридж из пакета.

ПРЕДУПРЕЖДЕНИЕ. Во избежание повреждения картриджа держите его за оба конца.

3. Потянув за язычок, полностью удалите предохранительную ленту из картриджа. Положите язычок с лентой в упаковку картриджа для последующего возврата на утилизацию.

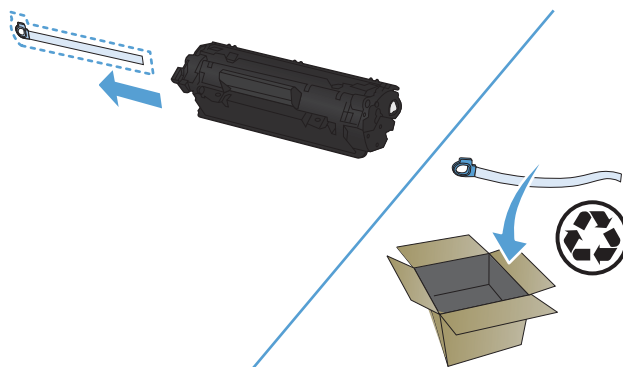

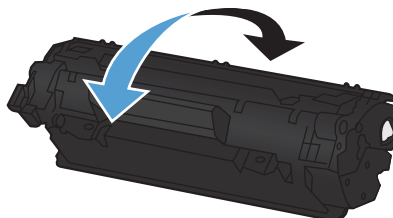

4. Осторожно встряхните картридж из стороны в сторону, чтобы добиться равномерного распределения тонера внутри картриджа.

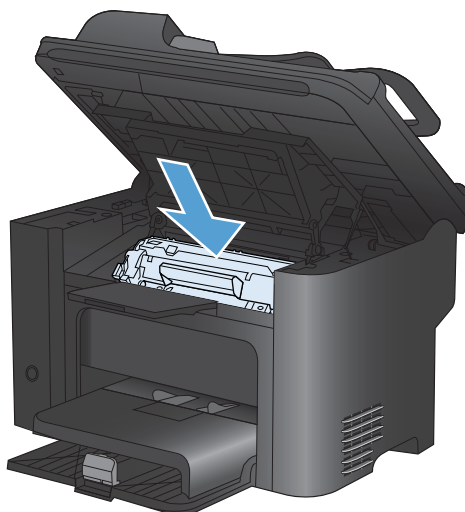

5. Вставьте картридж в устройство и закройте дверцу доступа к картриджу.

ПРЕДУПРЕЖДЕНИЕ. Попавший на одежду тонер следует удалить куском сухой ткани, а затем постирать одежду в холодной воде. Горячая вода закрепляет пятна тонера на ткани.



 **ПРИМЕЧАНИЕ.** Когда тонер в картридже подходит к концу, на распечатываемых страницах начинают появляться участки с блеклым или слишком светлым изображением. В некоторых случаях перераспределение тонера в картридже может временно улучшить качество печати. Осторожно встряхните картридж из стороны в сторону, чтобы добиться равномерного распределения тонера внутри картриджа.

Замена подающего ролика

Даже при использовании принтера в обычном режиме и с хорошим носителем для печати происходит постепенный износ принтера. При использовании носителя плохого качества требуется более частая замена подающего ролика.

Если в устройстве постоянно возникают проблемы с подачей носителя (носитель для печати не подается), возможно, потребуется заменить или очистить подающий ролик.

⚠ **ВНИМАНИЕ!** Перед заменой подающего ролика отключите устройство от электросети с помощью выключателя питания, вытащите из розетки шнур электропитания и дайте устройству остыть.

⚠ **ПРЕДУПРЕЖДЕНИЕ.** Невыполнение этой процедуры может привести к повреждению устройства.

1. Откройте дверцу доступа к картриджу и извлеките картридж.

⚠ **ПРЕДУПРЕЖДЕНИЕ.** Во избежание повреждения картриджа старайтесь поменьше держать его на свету. Накройте извлеченный картридж листом бумаги.

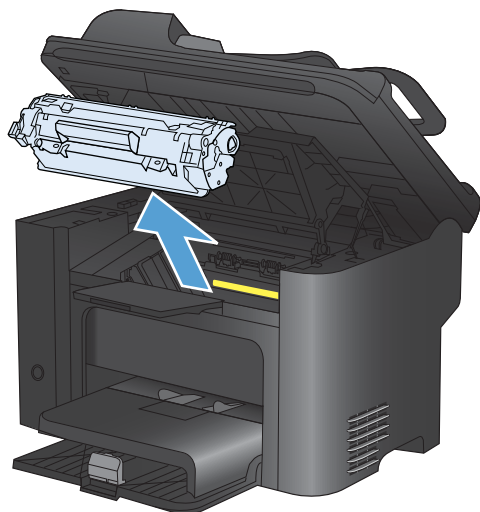

2. Определите расположение подающего ролика.

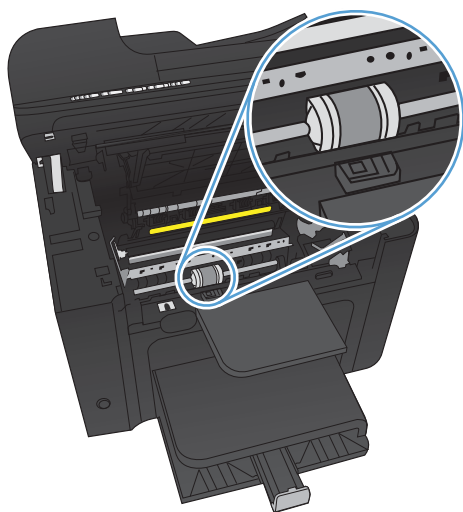

3. Освободите небольшие белые фиксаторы с обеих сторон подающего ролика и проверните ролик вперед.

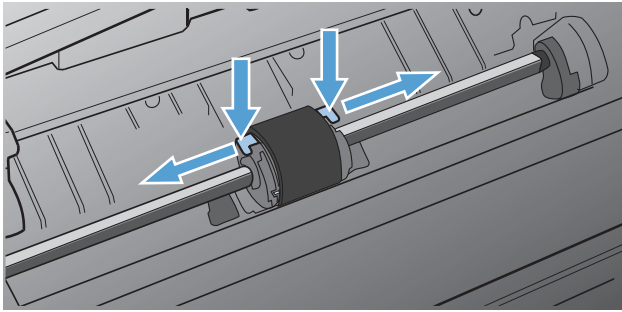

4. Осторожно потяните ролик вверх и извлеките его.

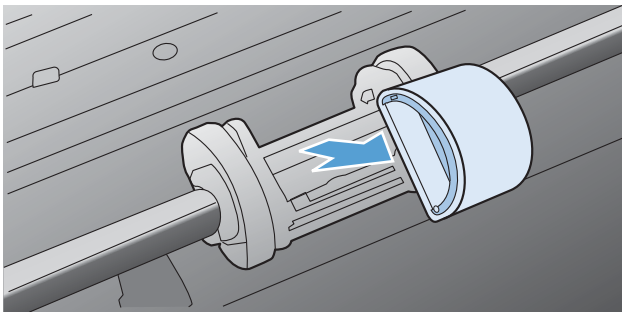

5. Установите новый подающий ролик в гнездо. Обратите внимание на круглое и прямоугольное гнезда, которые помогут предотвратить неправильную установку ролика.

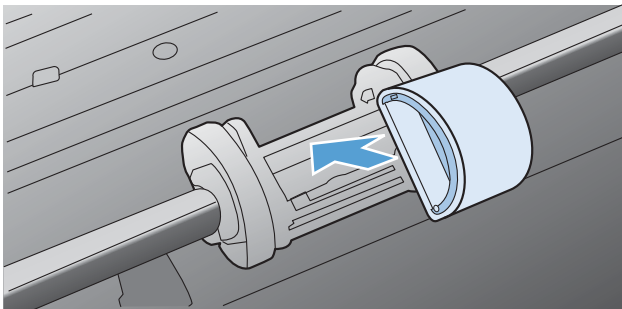

6. Проверните верхнюю часть ролика от себя, пока обе стороны не будут зафиксированы.

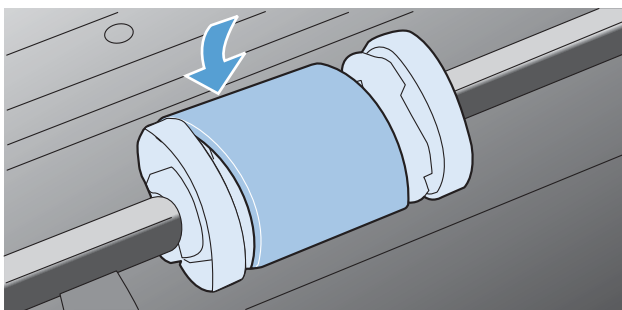

7. Вставьте картридж в устройство и закройте дверцу доступа к картриджу.

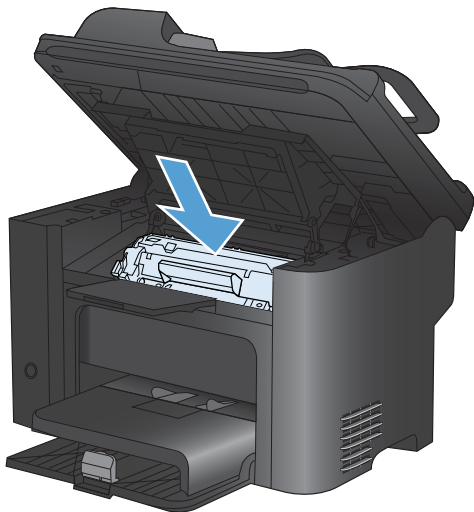

Замена подающей пластины

Даже при использовании принтера в обычном режиме и с хорошим носителем для печати происходит постепенный износ принтера. При использовании носителя плохого качества требуется более частая замена подающей пластины.

Замена подающей пластины устройства может потребоваться в том случае, если устройство захватывает из подающего лотка несколько листов одновременно.

⚠ ВНИМАНИЕ! Перед заменой подающей пластины отключите устройство от электросети с помощью выключателя питания, вытащите из розетки шнур электропитания и дайте устройству остыть.

📝 ПРИМЕЧАНИЕ. Перед заменой подающей пластины следует сначала очистить подающий ролик.

1. Извлеките бумагу и закройте основной входной лоток. Установите устройство на бок.

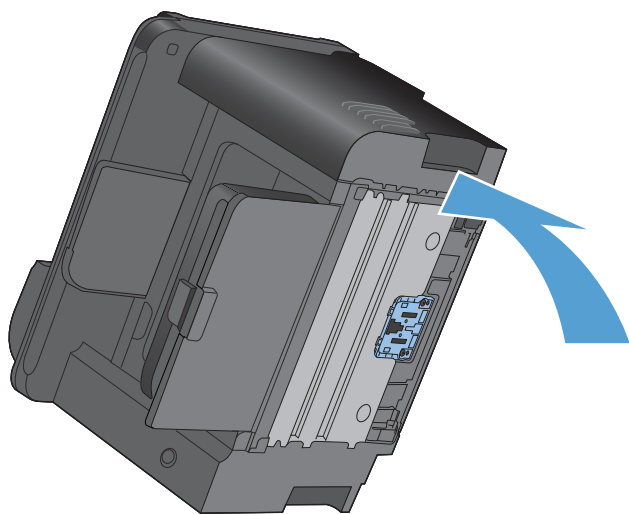

2. На нижней панели устройства отверните два винта, удерживающих подающую пластину.

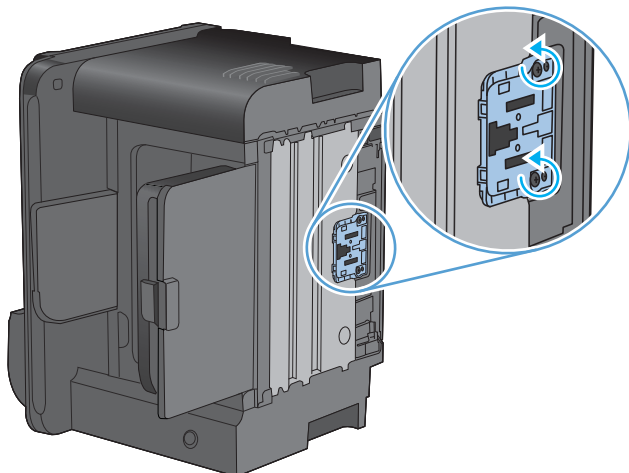

3. Извлеките подающую пластину.

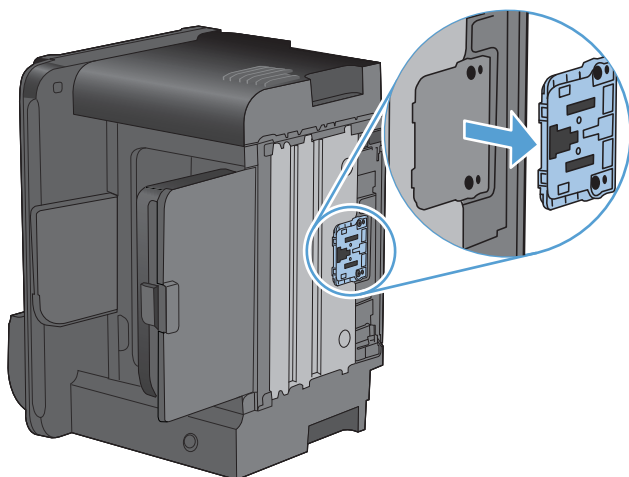

4. Вставьте новую подающую пластину и заверните винты.

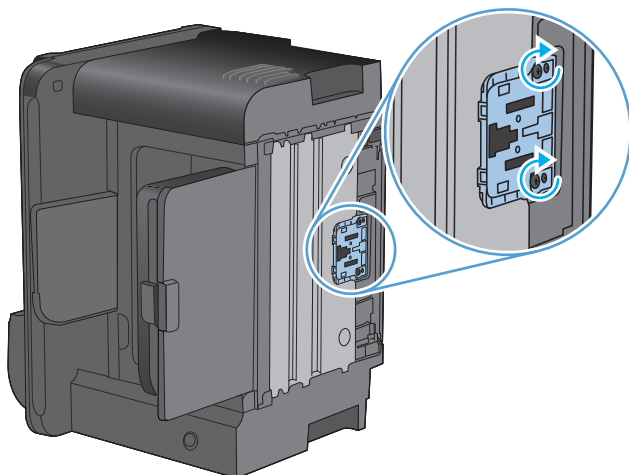

5. Подключите шнур питания к розетке и включите устройство.

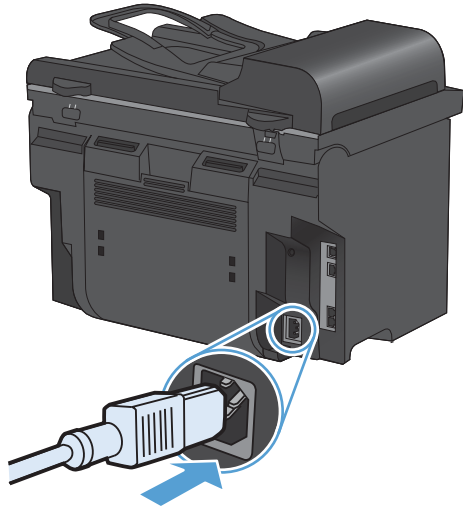

Чистка устройства

Очистка подающего ролика

Прежде чем принять решение о замене подающего ролика попробуйте выполнить его очистку в порядке, описанном ниже.

1. Отключите устройство, отсоедините шнур электропитания от устройства и отсоедините подающий ролик.
2. Смочите кусок ткани без ворса в изопропиловом спирсе и очистите ролик.

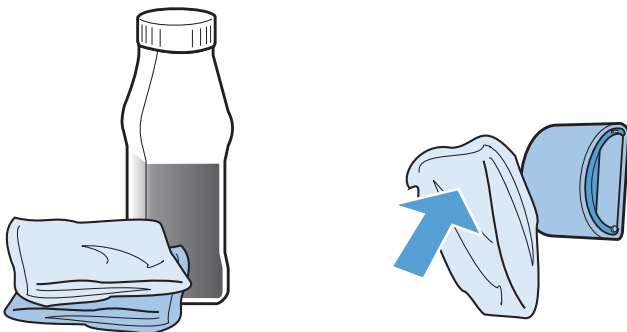

⚠ ВНИМАНИЕ! Спирт является огнеопасной жидкостью. Держите спирт и ткань для протирки подальше от открытого огня. Перед закрытием устройства и подключением шнура питания дайте спирту полностью высохнуть.

📝 ПРИМЕЧАНИЕ. В некоторых районах штата Калифорния правила контроля за загрязнением воздуха запрещают использование изопропиловых спиртов в качестве чистящих средств. При использовании устройства в данных районах штата Калифорния, для очистки устройства используйте безворсовую ткань, смоченную водой.

3. С помощью сухой тряпки без ворса протрите подающий ролик для удаления остатков грязи.

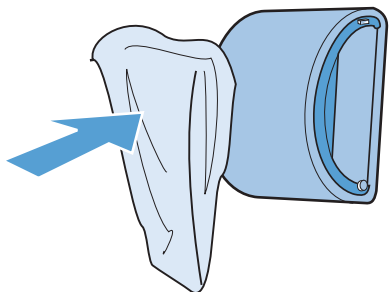

4. Перед установкой ролика в устройство его следует полностью высушить.

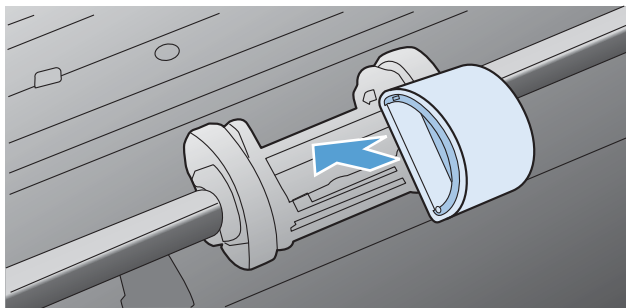

5. Подключите к устройству шнур питания.

Очистите подающие ролики и подающую пластину устройства подачи документов.

Если у устройства подачи документов возникают проблемы с подачей бумаги, например, замятие бумаги или подача нескольких листов одновременно, очистите подающие ролики и пластину устройства подачи документов.

1. Откройте крышку устройства подачи документов.

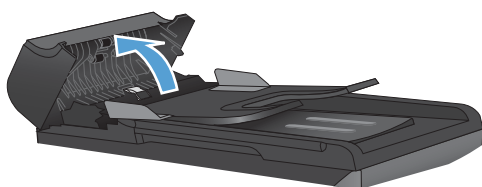

2. Протрите подающие ролики и подающую пластину влажной безворсовой тканью.

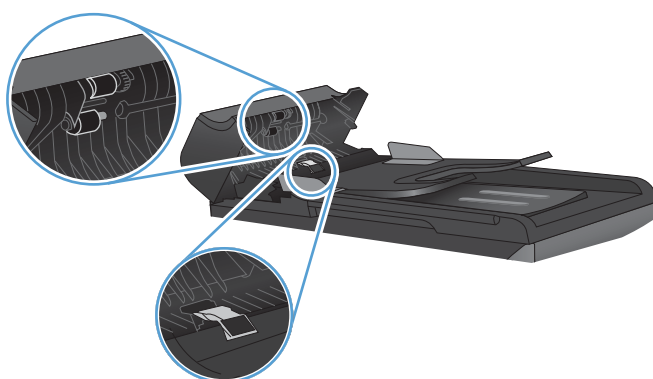

3. Закройте крышку устройства подачи документов.

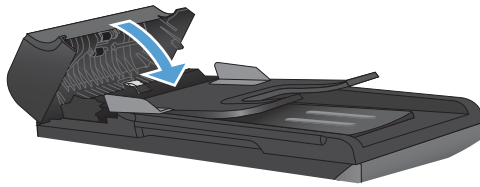

Очистка тракта прохождения бумаги

В процессе печати внутри устройства скапливаются частички бумаги, пыли и тонера. Со временем накопившиеся загрязнения могут привести к проблемам с качеством печати, например, к появлению пятен или смазыванию тонера. В устройстве предусмотрен режим очистки, помогающий исправить и предотвратить проблемы подобного рода.

Частицы тонера

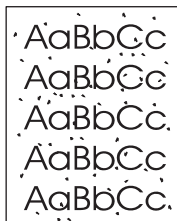

Смазывание



Очистка тракта прохождения бумаги с помощью программы HP ToolboxFX

Для очистки тракта прохождения бумаги воспользуйтесь программой HP ToolboxFX. Рекомендуется использовать именно этот метод очистки. Если у вас нет доступа к HP ToolboxFX, воспользуйтесь панелью управления.

1. Убедитесь, что аппарат включен и находится в состоянии готовности, а также что носитель загружен в основной входной лоток или лоток 1.
2. Откройте HP ToolboxFX, выберите устройство и щелкните вкладку **Системные параметры**.
3. Выберите вкладку **Обслуживание** и нажмите **Пуск**.

Подача бумаги в устройство выполняется медленно. Выбросьте бумагу после завершения процедуры очистки.

Очистка тракта прохождения бумаги с панели управления

Если у вас нет доступа к HP ToolboxFX, страницу очистки можно напечатать с помощью панели управления устройства.

1. Нажмите клавишу **Настройка** .
2. С помощью кнопок со стрелками выберите меню **Обслуживание**, затем нажмите кнопку **ОК**.
3. С помощью кнопок со стрелками выберите **Страница очистки**, затем нажмите **ОК**.
4. При появлении соответствующего запроса загрузите лист обычной бумаги формата letter или A4 .
5. Снова нажмите **ОК** для подтверждения и запуска процесса очистки.

Подача бумаги в устройство выполняется медленно. Выбросьте бумагу после завершения процедуры очистки.

Очистите поверхность и крышку стекла сканера

Со временем грязь, скапливающаяся на стекле сканера и белой пластиковой подкладке, может сказаться на работе устройства. Чтобы очистить стекло сканера и белую пластиковую подкладку, следуйте приведенным ниже инструкциям.

1. Выключите устройство с помощью выключателя питания и отключите кабель питания от электросети.
2. Откройте крышку сканера.
3. Протрите стекло сканера и белую пластиковую подкладку мягкой тряпкой или губкой, смоченной в неабразивном стеклоочистителе.

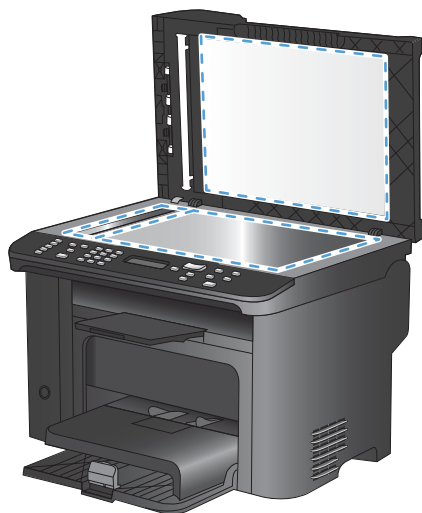

△ ПРЕДУПРЕЖДЕНИЕ. Не используйте для очистки каких-либо деталей устройства абразивные материалы, ацетон, бензол, аммиак, этиловый спирт или четыреххлористый углерод, так как это может привести к повреждению устройства. Не лейте жидкость прямо на крышку стекла. Жидкость может просочиться и повредить устройство.

4. Чтобы предотвратить появление пятен, насухо протрите стекло и валик замшевой тряпкой или целлюлозным тампоном.
5. Подключите устройство и включите его с помощью выключателя питания.

Обновления

Инструкции по загрузке и установке обновлений для программного обеспечения и микропрограмм доступны по ссылке www.hp.com/support/ljm1530series. Щелкните на **Downloads and drivers** (Загрузка файлов и драйверов), выберите операционную систему, а затем файлы для загрузки.

12 Устранение неполадок

- [Справочная информация](#)
- [Контрольный список по устранению неполадок](#)
- [Факторы, влияющие на производительность устройства](#)
- [Восстановление заводских настроек по умолчанию](#)
- [Интерпретация сообщений панели управления](#)
- [Неправильная подача бумага и возникновение замятий](#)
- [Улучшение качества печати](#)
- [Устройство не печатает или печать выполняется слишком медленно](#)
- [Устранение неполадок с подключением](#)
- [Неполадки с программным обеспечением](#)
- [Устранение основных проблем в Mac](#)

Справочная информация

В дополнение к информации в настоящем руководстве, доступны другие источники, предоставляющие полезные сведения.

Справка HP и Центр обучения	Справка HP, Центр обучения и другая документация размещаются на компакт-диске, поставляемом с изделием, или в папке программ HP на компьютере. Справка HP и Центр обучения являются справочным центром, обеспечивающим быстрый доступ к информации по продукту, веб-сайту поддержки продуктов HP, руководству по поиску и устранению неисправностей, а также к информации о нормативных положениях и безопасности.
Краткое справочное руководство	Краткое справочное руководство для данного устройства доступно на веб-сайте по адресу: www.hp.com/support/ljm1530series Его можно распечатать и использовать в качестве справочного материала. В руководстве содержится практическая информация о часто выполняемых процедурах.
Краткое руководство	В данном руководстве содержится описание наиболее часто используемых функций устройства. Данное руководство можно загрузить с веб-сайта по адресу: www.hp.com/support/ljm1530series Его можно распечатать и использовать в качестве справочного материала.
Справка панели управления	Панель управления оборудована встроенной справкой, материалы которой помогают в решении основных задач, таких как замена картриджей и устранение замятий.

Контрольный список по устранению неполадок

Для устранения неисправностей устройства следуйте приведенным ниже инструкциям.

- [Шаг 1. Убедитесь, что устройство включено.](#)
- [Шаг 2. Проверьте панель управления на наличие сообщений об ошибках](#)
- [Шаг 3. Тестирование функций печати](#)
- [Шаг 4. Тестирование функций копирования](#)
- [Шаг 5. Тестирование функций отправки](#)
- [Шаг 6. Тестирование функций получения](#)
- [Шаг 7. Попробуйте отправить задание печати с компьютера.](#)

Шаг 1. Убедитесь, что устройство включено.

1. Убедитесь, что устройство подключено к источнику питания и включено.
2. Убедитесь, что шнур питания подключен к устройству и розетке.
3. Проверьте источник питания, подключив кабель электропитания к другой розетке.
4. Убедитесь, что картридж печати установлен правильно, а все дверцы закрыты. Панель управления отображает сообщения, чтобы предупредить о наличии проблем.
5. Если мотор устройства подачи документов не вращается, откройте крышку устройства подачи документов и удалите упаковочные материалы и пленку для транспортировки.
6. Если лампа сканера не светится, обратитесь в службу технической поддержки HP.

Шаг 2. Проверьте панель управления на наличие сообщений об ошибках

На панели управления должен отображаться индикатор состояния готовности. При появлении сообщения об ошибке устраните ее.

Шаг 3. Тестирование функций печати

1. Для печати отчета откройте меню **Отчеты** и выберите **Отчет о конф..**
2. Если отчет не распечатывается, убедитесь, что в лоток загружена бумага, и посмотрите на панели управления, нет ли замятия бумаги внутри устройства.

Шаг 4. Тестирование функций копирования

1. Поместите в устройство подачи документов страницу конфигурации и сделайте копию. Если бумага подается в устройство подачи документов не плавно, возможно, следует заменить механизм захвата в устройстве подачи документов.
2. Поместите страницу конфигурации на стекло сканера и сделайте копию.
3. Если качество скопированных страниц неприемлемо, очистите стекло сканера.

Шаг 5. Тестирование функций отправки

1. Нажмите кнопку **Запуск факса**  на панели управления.
2. Звучит непрерывный гудок.
3. Если гудок не слышен, возможно, неисправна телефонная линия или устройство не подключено к телефонной линии.

Шаг 6. Тестирование функций получения

1. Отправьте факсимильное сообщение с другого устройства.
2. Если устройство не получает факсы, убедитесь, что к нему подключено не слишком большое количество телефонных аппаратов и все они подключены правильно.
3. Проверьте и сбросьте параметры факса.
4. Отключите функцию **Закр. получение**.

Шаг 7. Попробуйте отправить задание печати с компьютера.

1. С помощью текстового редактора отправьте на устройство задание на печать.
2. Если задание не распечатывается, убедитесь, что установлен правильный драйвер для принтера.
3. Переустановите программное обеспечение устройства.

Факторы, влияющие на производительность устройства

Несколько факторов влияют на время печати задания.

- Использование специальной бумаги (например, прозрачная пленка, плотная бумага и бумага нестандартного формата).
- Время обработки и загрузки устройства.
- Сложность и формат графических изображений.
- Быстродействие используемого компьютера.
- Сетевое соединение или соединение при помощи USB-кабеля.
- Конфигурация ввода-вывода устройства.
- Убедитесь в установке правильных параметров печати, например **Бесшумный режим**, **Режим наилучшего качества**, **Режим черновика** или **Плотность печати**.

Восстановление заводских настроек по умолчанию

Восстановление заводских настроек по умолчанию возвращает все параметры устройства к заводским значениям по умолчанию, очищает заголовок факса, номер телефона, номера ускоренного набора и все факсы, сохраненные в памяти устройства.

△ **ПРЕДУПРЕЖДЕНИЕ.** В результате этой процедуры также удаляются номера факсов и имена, назначенные для ввода с помощью однократного нажатия определенной клавиши, и коды ускоренного набора, а также удаляются все страницы, сохраненные в памяти. Затем, в соответствии с процедурой, устройство автоматически перезапускается.

1. На панели управления нажмите кнопку **Настройка** .
2. С помощью клавиш со стрелками выберите меню **Обслуживание**, затем нажмите кнопку **ОК**.
3. С помощью клавиш со стрелками выберите параметр **Восстановление значений по умолчанию**, затем нажмите кнопку **ОК**.

Устройство автоматически перезапустится.

Интерпретация сообщений панели управления

Большинство сообщений на панели управления предназначены для поддержки пользователя при выполнении каких-либо действий. В сообщениях панели управления указывается состояние текущей операции, а если выполняется печать, во второй строке отображается счетчик страниц. При получении устройством факсимильных сообщений, данных печати или команд сканирования на панели управления отображается их состояние. Кроме того, предупреждения и сообщения о критических ошибках указывают на возникновение ситуации, при которых может потребоваться вмешательство пользователя.

Типы сообщений панели управления

Предупреждения отображаются только в течение определенного времени. Они могут потребовать от пользователя подтверждения выполнения задания нажатием кнопки **ОК** или отмены задания нажатием кнопки **Отмена** **X**. Некоторые предупреждения не позволяют завершить задание или влияют на качество печати. Если предупреждение связано с выполнением печати и включена функция автоматического продолжения, изделие возобновит выполнение задания печати без подтверждения после 10-секундной паузы, в течение которой будет отображаться предупреждение.

Сообщения о критических ошибках указывают на какой-либо сбой. Выключение и включение питания может решить проблему. Если критическая ошибка повторяется, возможно, устройству требуется обслуживание.

Сообщения панели управления

Сообщение на панели управления	Описание	Рекомендуемое действие
50.x ош. термозл Выключите и включите устройство	Произошла внутренняя ошибка оборудования устройства.	<ol style="list-style-type: none">1. Отключите питание устройства с помощью выключателя питания.2. Снимите устройство защиты от короткого замыкания (если оно есть). Подключите устройство непосредственно к штепсельной розетке.3. Подождите не менее 25 минут, включите питание и дождитесь завершения инициализации устройства.4. Если ошибка повторяется, обратитесь в компанию HP. См. раздел www.hp.com/support/ljm1530series или листовку с информацией о технической поддержке, которая входит в комплект поставки устройства.

Сообщение на панели управления	Описание	Рекомендуемое действие
52 ош. сканера Выключите и включите устройство	Ошибка сканера.	<ol style="list-style-type: none"> 1. Отключите питание устройства с помощью выключателя питания. 2. Отсоедините сетевой фильтр (при его наличии). Подключите устройство непосредственно к штепсельной розетке. 3. Подождите не менее 30 секунд, включите питание и дождитесь завершения инициализации устройства. 4. Если ошибка повторяется, обратитесь в компанию HP. См. раздел www.hp.com/support/ljm1530series или листовку с информацией о технической поддержке, которая входит в комплект поставки устройства.
57 Ош. вентилят.	В устройстве произошла общая ошибка вентилятора.	<ol style="list-style-type: none"> 1. Отключите питание устройства с помощью выключателя питания. 2. Отсоедините сетевой фильтр (при его наличии). Подключите устройство непосредственно к штепсельной розетке. 3. Подождите не менее 30 секунд, включите питание и дождитесь завершения инициализации устройства. 4. Если ошибка повторяется, обратитесь в компанию HP. См. раздел www.hp.com/support/ljm1530series или листовку с информацией о технической поддержке, которая входит в комплект поставки устройства.
Дверца открыта	Открыта дверца доступа к картриджу печати.	Закройте дверцу картриджа.
Загрузите лоток 1 <ТИП> <ФОРМАТ>	Лоток пуст.	Загрузите в лоток бумагу подходящего типа и формата.
Загрузите лоток 1 ОБЫЧНАЯ <ФОРМАТ> чередуется с сообщением Страница очистки [ОК] для запуска	Устройство выполняет цикл очистки.	Загрузите в лоток обычную бумагу указанного формата. Нажмите кнопку ОК , чтобы начать цикл очистки.
Замена черного картриджа	Устройство настроено на остановку при достижении картриджем печати очень низкого уровня.	Замените картридж печати или перенастройте устройство на продолжение печати при достижении картриджем печати очень низкого уровня.
Замените расх. мат.	Устройство настроено на остановку при достижении картриджем печати очень низкого уровня.	Замените картридж печати или перенастройте устройство на продолжение печати при достижении картриджем печати очень низкого уровня.

Сообщение на панели управления	Описание	Рекомендуемое действие
Замятие в выходном лотке	Произошло замятие бумаги в области выходного лотка.	Устраните замятие в указанной области и следуйте инструкциям на панели управления.
Замятие в лотке 1	Обнаружено замятие в подающем лотке.	Устраните замятие в указанной области и следуйте инструкциям на панели управления.
Замятие в области картриджа	Произошло замятие бумаги в области картриджа печати.	Устраните замятие в указанной области и следуйте инструкциям на панели управления.
Замятие в тракте прохождения бумаги	Произошло замятие в тракте прохождения бумаги.	Устраните замятие в указанной области и следуйте инструкциям на панели управления.
Замятие в устройстве подачи документов	В устройстве подачи документов произошло замятие бумаги.	Устраните замятие в устройстве подачи документов.
Замятие: <location> чередуется с сообщением Откройте крышку и устраните замятие.	Устройство обнаружило замятие в месте, указанном в сообщении.	Устраните замятие в указанной области и следуйте инструкциям на панели управления. Для устранения некоторых видов замятий может потребоваться открытие дверцы картриджа печати и извлечение печатного картриджа.
Настройки удалены	Параметры задания были удалены устройством.	Повторно введите параметры задания.
Недост. памяти Нажмите [ОК].	Недостаточно памяти для обработки нового задания.	Если устройство занято выполнением других заданий, отправьте свое задание позже, когда предыдущая работа выполнена. Если проблема остается, переведите выключатель питания устройства в положение «выключено» и подождите не менее 30 секунд. Включите питание и дождитесь инициализации устройства.
Недостаточно памяти. Сделана только одна копия. Нажмите [ОК] для продолжения.	Недостаточно памяти для завершения данного задания.	Копируйте за один раз меньшее количество страниц или отключите разборку по копиям. Если эта ошибка появится снова, выключите и включите устройство.
Непредвиденный формат бумаги в лотке 1	Формат бумаги в лотке не соответствует формату, необходимому для печати текущего задания.	Загрузите бумагу нужного формата и убедитесь в том, что установлен правильный размер в лотке.
Откр. крышка АПД	Открыта дверца устройства подачи документов.	Закройте дверцу устройства подачи документов.

Сообщение на панели управления	Описание	Рекомендуемое действие
<p>Отсутствует захват бумаги</p> <p>Нажмите [ОК].</p>	<p>Произошла внутренняя ошибка оборудования устройства.</p>	<ol style="list-style-type: none"> 1. Убедитесь, что носитель вставлен во входной лоток достаточно глубоко. 2. Загрузите в лоток бумагу подходящего формата для текущего задания печати. 3. Проверьте, чтобы направляющие для бумаги были правильно отрегулированы по размеру носителя. Установите направляющие так, чтобы они слегка касались стопки бумаги, но не загибали ее. 4. Проверьте панель управления устройства и убедитесь в том, что устройство находится в состоянии ожидания для подтверждения запроса на ручную подачу носителя. Загрузите бумагу и продолжайте работу. 5. Если ошибка повторяется, обратитесь в компанию HP. См. раздел www.hp.com/support/ljm1530series или листовку с информацией о технической поддержке, которая входит в комплект поставки устройства.
<p>Ошибка 49</p> <p>Выключите и включите устройство</p>	<p>В устройстве произошла ошибка оборудования.</p>	<ol style="list-style-type: none"> 1. Отключите питание устройства с помощью выключателя питания. 2. Отсоедините сетевой фильтр (при его наличии). Подключите устройство непосредственно к штепсельной розетке. 3. Подождите не менее 30 секунд, включите питание и дождитесь завершения инициализации устройства. 4. Если ошибка повторяется, обратитесь в компанию HP. См. раздел www.hp.com/support/ljm1530series или листовку с информацией о технической поддержке, которая входит в комплект поставки устройства.

Сообщение на панели управления	Описание	Рекомендуемое действие
Ошибка 79 Выключите и включите устройство	В устройстве произошла ошибка микропрограммы.	<ol style="list-style-type: none"> 1. Отключите питание устройства с помощью выключателя питания. 2. Отсоедините сетевой фильтр (при его наличии). Подключите устройство непосредственно к штепсельной розетке. 3. Подождите не менее 30 секунд, включите питание и дождитесь завершения инициализации устройства. 4. Если ошибка повторяется, обратитесь в компанию HP. См. раздел www.hp.com/support/ljm1530series или листовку с информацией о технической поддержке, которая входит в комплект поставки устройства.
Ошибка датчика	В устройстве произошла ошибка датчика бумаги.	<ol style="list-style-type: none"> 1. Отключите питание устройства с помощью выключателя питания. 2. Отсоедините сетевой фильтр (при его наличии). Подключите устройство непосредственно к штепсельной розетке. 3. Подождите не менее 30 секунд, включите питание и дождитесь завершения инициализации устройства. 4. Если ошибка повторяется, обратитесь в компанию HP. См. раздел www.hp.com/support/ljm1530series или листовку с информацией о технической поддержке, которая входит в комплект поставки устройства.
Ошибка памяти расходных материалов 10.0000	Ошибка связи с картриджем печати.	<ul style="list-style-type: none"> • Выключите и включите продукт. • Убедитесь, что картридж установлен правильно. Удалите и переустановите картридж принтера. • Если ошибка повторяется, замените картридж печати. • Если ошибка повторяется, обратитесь в компанию HP. См. раздел www.hp.com/support/ljm1530series или листовку с информацией о технической поддержке, которая входит в комплект поставки устройства.

Сообщение на панели управления	Описание	Рекомендуемое действие
<p>Ошибка печати</p> <p>Нажмите [ОК].</p>	<p>Произошла внутренняя ошибка оборудования устройства.</p>	<ol style="list-style-type: none"> 1. Распечатайте страницы повторно. 2. Если эта ошибка появится снова, выключите и включите устройство. 3. Распечатайте страницы еще раз. 4. Если ошибка повторяется, обратитесь в компанию HP. См. раздел www.hp.com/support/ijm1530series или листовку с информацией о технической поддержке, которая входит в комплект поставки устройства.
<p>Ошибка расходных материалов 10.0004</p> <p>Ошибка памяти расходных материалов 10.1004</p>	<p>Ошибка связи с барабаном передачи изображений.</p>	<ul style="list-style-type: none"> • Выключите и включите продукт. • Если ошибка повторяется, замените картридж печати. • Если ошибка повторяется, обратитесь в компанию HP. См. раздел www.hp.com/support/ijm1530series или листовку с информацией о технической поддержке, которая входит в комплект поставки устройства.
<p>Ошибка связи с механизмом</p>	<p>Произошла внутренняя ошибка оборудования устройства.</p>	<ol style="list-style-type: none"> 1. Отключите питание устройства с помощью выключателя питания. 2. Снимите устройство защиты от короткого замыкания (если оно есть). Подключите устройство непосредственно к штепсельной розетке. 3. Подождите не менее 30 секунд, включите питание и дождитесь завершения инициализации устройства. 4. Если ошибка повторяется, обратитесь в компанию HP. См. раздел www.hp.com/support/ijm1530series или листовку с информацией о технической поддержке, которая входит в комплект поставки устройства.

Сообщение на панели управления	Описание	Рекомендуемое действие
Ошибка сканера X	В устройстве произошла общая ошибка сканера.	<ol style="list-style-type: none"> 1. Отключите питание устройства с помощью выключателя питания. 2. Отсоедините сетевой фильтр (при его наличии). Подключите устройство непосредственно к штепсельной розетке. 3. Подождите не менее 30 секунд, включите питание и дождитесь завершения инициализации устройства. 4. Если ошибка повторяется, обратитесь в компанию HP. См. раздел www.hp.com/support/ljm1530series или листовку с информацией о технической поддержке, которая входит в комплект поставки устройства.
Ошибка устройства Для продолжения нажмите ОК	Внутренняя ошибка изделия при обмене данными.	<ol style="list-style-type: none"> 1. Отключите питание устройства с помощью выключателя питания. 2. Отсоедините сетевой фильтр (при его наличии). Подключите устройство непосредственно к штепсельной розетке. 3. Подождите не менее 30 секунд, включите питание и дождитесь завершения инициализации устройства. 4. Если ошибка повторяется, обратитесь в компанию HP. См. раздел www.hp.com/support/ljm1530series или листовку с информацией о технической поддержке, которая входит в комплект поставки устройства.
Повторная отправка обновления	Обновление микропрограммного обеспечения прервано.	Файл обновления следует повторно отправить в устройство.
Подача вручную <ФОРМАТ>, <ТИП> чередуется с сообщением Нажмите [ОК] для доступного носителя	Включен режим подачи вручную.	Загрузите в лоток бумагу подходящего типа и формата, или нажмите кнопку ОК , чтобы использовать бумагу из лотка.
Руч. двуст. печ. чередуется с сообщением Загрузка бумаги в лоток 1 Нажмите [ОК].	Устройство обрабатывает задание ручной двусторонней печати.	Чтобы выполнить печать на другой стороне, поместите страницы в лоток лицевой стороной вниз, верхним краем к устройству.

Сообщение на панели управления	Описание	Рекомендуемое действие
Сбой печати	Внутренняя ошибка изделия при обмене данными.	<ol style="list-style-type: none"> 1. Отключите питание устройства с помощью выключателя питания. 2. Отсоедините сетевой фильтр (при его наличии). Подключите устройство непосредственно к штепсельной розетке. 3. Подождите не менее 30 секунд, включите питание и дождитесь завершения инициализации устройства. 4. Если ошибка повторяется, обратитесь в компанию HP. См. раздел www.hp.com/support/ijm1530series или листовку с информацией о технической поддержке, которая входит в комплект поставки устройства.
Удалите транспортировочные фиксаторы с картриджа	Фиксатор остается на картридже печати.	Извлеките картридж печати, снимите транспортировочный фиксатор и установите картридж на место.
Удалите упаковочный материал с задней дверцы	Упаковочный материал остается на задней панели устройства.	Откройте заднюю дверцу и удалите весь упаковочный материал.
Установлен отработанный черный картридж.	Установлен использованный расходный материал.	<p>Если расходный материал приобретен как изделие HP, посетите веб-сайт HP по следующему адресу: www.hp.com/go/anticounterfeit.</p> <p>Гарантия не распространяется на ремонт устройства в результате использования отработанных картриджей. Сведения о состоянии расходных материалов и связанные с ним функции недоступны при использовании отработанных картриджей.</p>

Неправильная подача бумага и возникновение замятий

Устройство не захватывает бумагу

Если устройство не захватывает бумагу из лотка, попробуйте справиться с этой проблемой следующим образом.

1. Откройте устройство и извлеките замятую бумагу из тракта прохождения.
2. Загрузите в лоток бумагу подходящего формата для текущего задания печати.
3. Убедитесь, что направляющие для бумаги правильно отрегулированы в соответствии с размером носителя. Установите направляющие так, чтобы они слегка касались стопки бумаги, но не загибали ее.
4. Проверьте панель управления устройства и убедитесь в том, что устройство находится в состоянии ожидания для подтверждения запроса на ручную подачу носителя. Загрузите бумагу и продолжайте работу.

Устройство захватывает больше одного листа бумаги.

Если устройство захватывает больше одного листа бумаги из лотка, попробуйте справиться с этой проблемой следующим образом.

1. Извлеките стопку бумаги из лотка, согните, разверните ее на 180 градусов, и переверните. *Не пролистывайте пачку бумаги.* Положите стопку бумаги обратно в лоток.
2. Используйте только ту бумагу, которая соответствует требованиям НР к бумаге для данного устройства.
3. Используйте бумагу без складок, повреждений или сгибов. При необходимости воспользуйтесь бумагой из другой пачки.
4. Убедитесь, что лоток не переполнен. Если лоток переполнен, извлеките стопку бумаги из лотка, выровняйте стопку и положите часть бумаги обратно в лоток.
5. Убедитесь, что направляющие для бумаги правильно отрегулированы в соответствии с размером носителя. Установите направляющие так, чтобы они слегка касались стопки бумаги, но не загибали ее.

Предотвращение замятий бумаги

Для уменьшения замятия бумаги воспользуйтесь следующими рекомендациями.

1. Используйте только ту бумагу, которая соответствует требованиям НР к бумаге для данного устройства.
2. Используйте бумагу без складок, повреждений или сгибов. При необходимости воспользуйтесь бумагой из другой пачки.
3. Не загружайте в устройство бумагу, которая ранее уже использовалась для печати или копирования.
4. Убедитесь, что лоток не переполнен. Если лоток переполнен, извлеките стопку бумаги из лотка, выровняйте стопку и положите часть бумаги обратно в лоток.

5. Убедитесь, что направляющие для бумаги правильно отрегулированы в соответствии с размером носителя. Установите направляющие так, чтобы они слегка касались стопки бумаги, но не загибали ее.
6. Следите за тем, чтобы лоток был всегда полностью вставлен в устройство.
7. При печати на плотной, тисненой, или перфорированной бумаге, пользуйтесь функцией ручной подачи и подавайте в устройство по одному листу.

Устранение замятий

При устранении замятия соблюдайте осторожность, чтобы не порвать замятую бумагу. Маленькие куски бумаги, остающиеся в устройстве могут вызвать новое замятие.

- △ **ПРЕДУПРЕЖДЕНИЕ.** Перед устранением замятия бумаги выключите устройство и отсоедините кабель питания.

Места замятий бумаги

Замятия могут возникать в следующих местах.

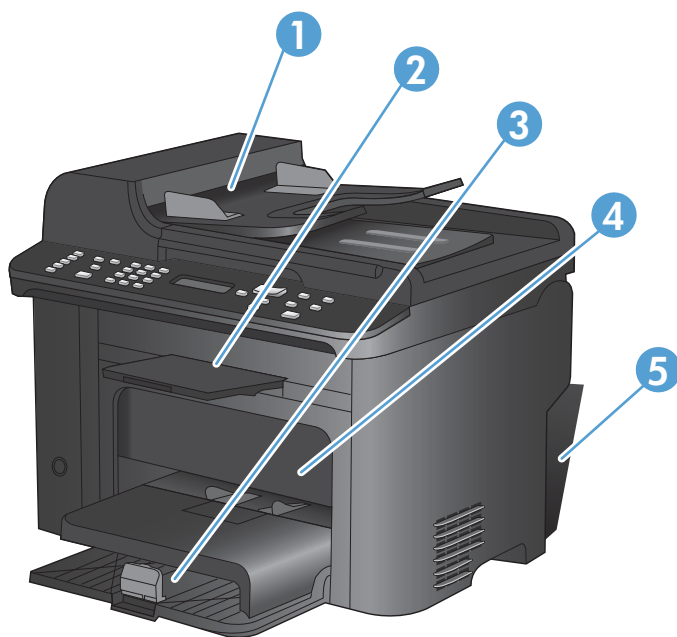

1	Податчик документов
2	Выходные приемники
3	Подающие лотки
4	Область картриджа печати
5	Задняя дверца и устройство двусторонней печати

Устранение замятий в податчике документов

1. Откройте крышку устройства подачи документов.

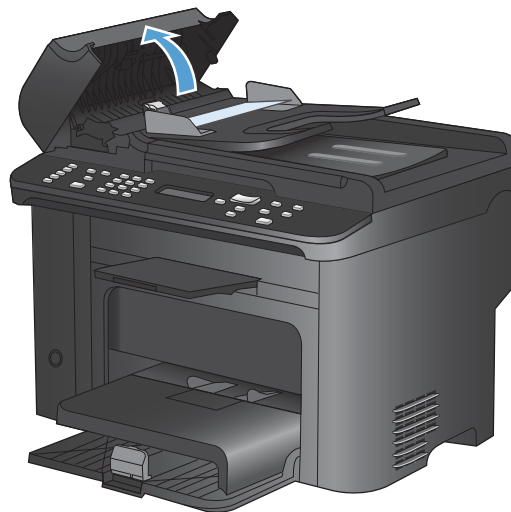

2. Поднимите боковой рычаг, чтобы открыть узел захвата бумаги, и осторожно вытащите замятую бумагу.

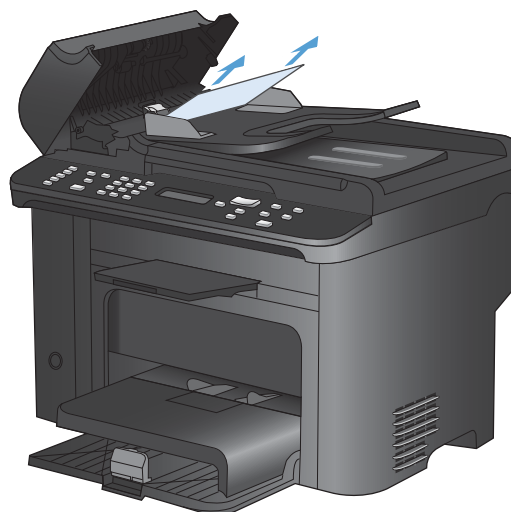

3. Закройте узел захвата бумаги и крышку устройства подачи документов.

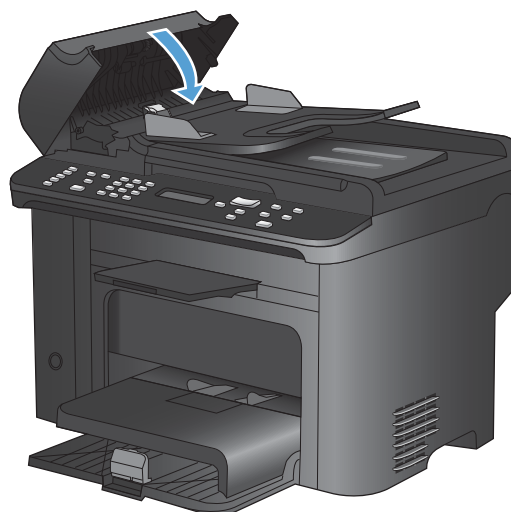

Устранение замятий в подающих лотках

1. Откройте дверцу доступа к картриджу и извлеките картридж.

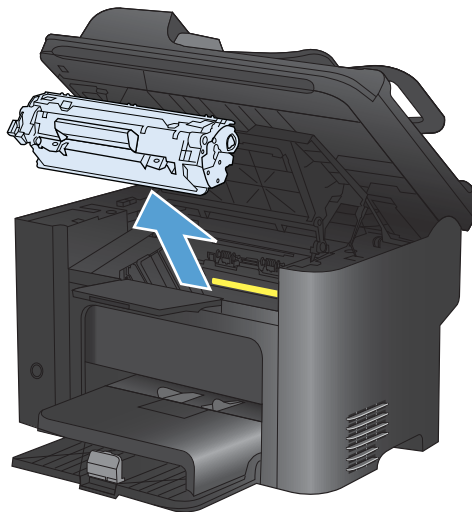

2. Удалите стопки бумаги из лотка приоритетной подачи или основного подающего лотка.

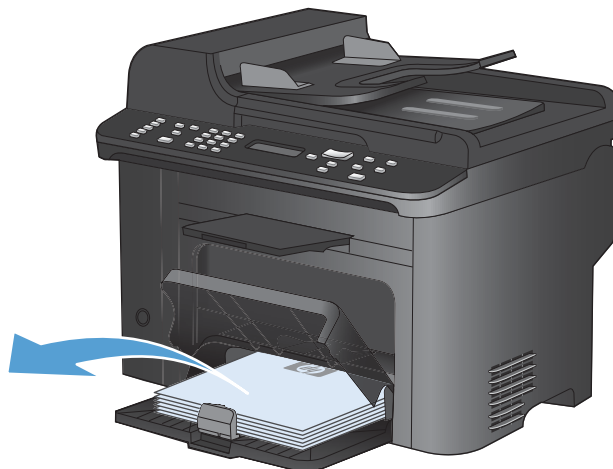

3. Обеими руками возьмитесь за видимую часть носителя (в том числе за среднюю часть), и осторожно вытащите его из изделия..



4. Вставьте картридж на место и закройте дверцу доступа к картриджу.

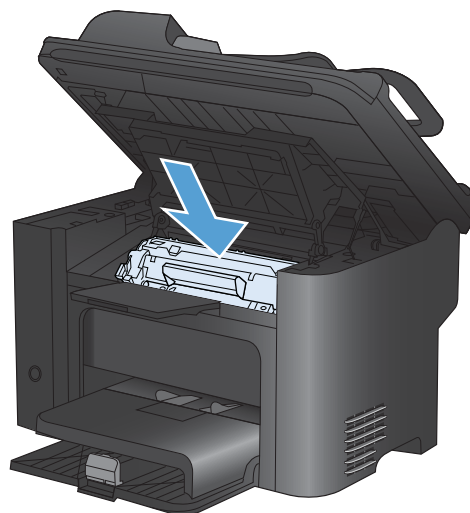

Устранение замятий внутри устройства

1. Откройте дверцу доступа к картриджу и извлеките картридж.

ПРЕДУПРЕЖДЕНИЕ. Во избежание повреждения картриджа не оставляйте его на свету. Извлеченный из принтера картридж рекомендуется прикрыть листом бумаги.

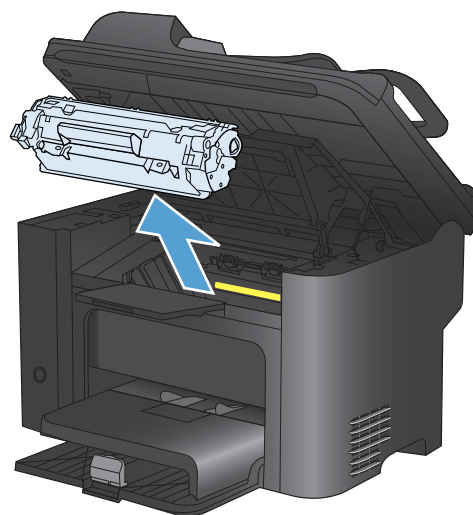

2. Если замятая бумага видна, осторожно возьмите ее и медленно вытащите из устройства.

ПРИМЕЧАНИЕ. Если замятая бумага не видна, перейдите к следующему действию.

Если замятая бумага извлечена, пропустите следующее действие.

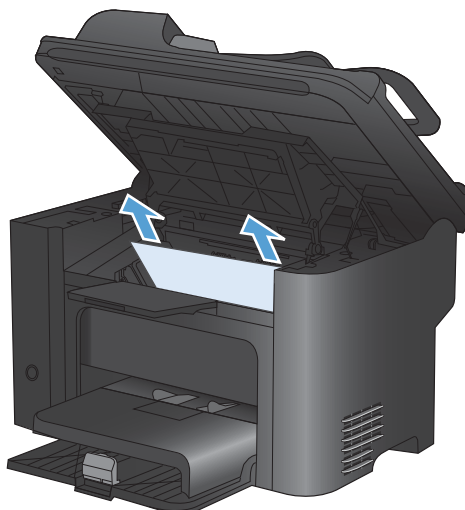

3. Нажмите на зеленый язычок, откройте дверцу доступа к замятой бумаге, осторожно возьмите ее и медленно вытащите из устройства.

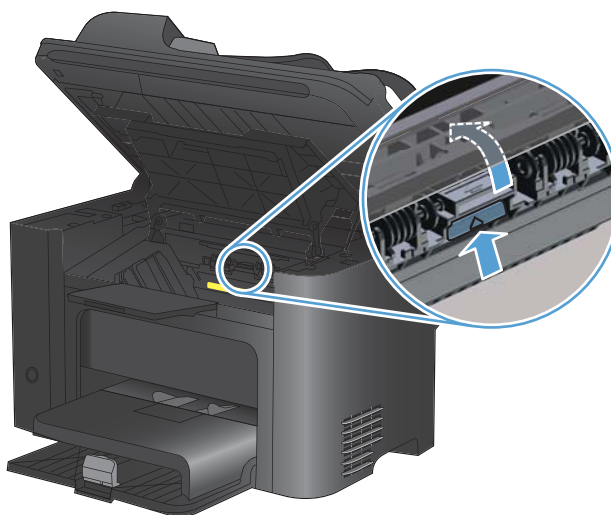

4. Вставьте картридж на место и закройте дверцу доступа к картриджу.

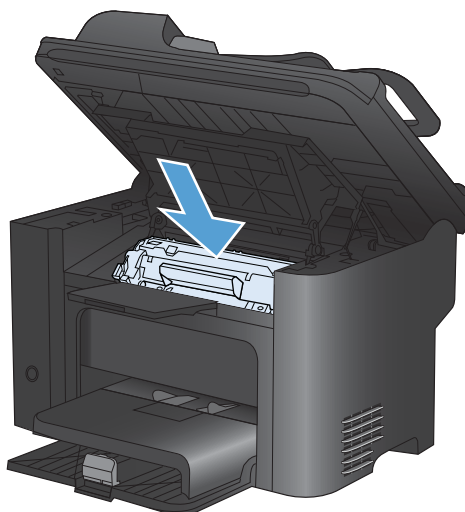

Устранение замятий в области выходного лотка

△ **ПРЕДУПРЕЖДЕНИЕ.** Для устранения замятий не следует использовать острые предметы, например карандаш или ножницы. Гарантия не распространяется на повреждения, нанесенные острыми предметами.

1. Откройте дверцу доступа к картриджу и извлеките его.

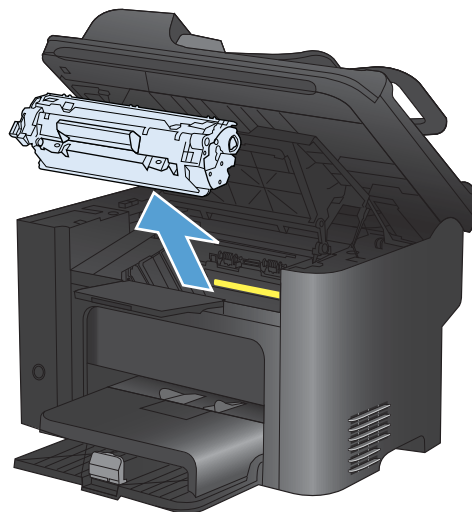

2. Удерживая дверцу доступа к картриджу открытой и взявшись обеими руками за выступающие края (или середину) замятого носителя, осторожно извлеките его из принтера.

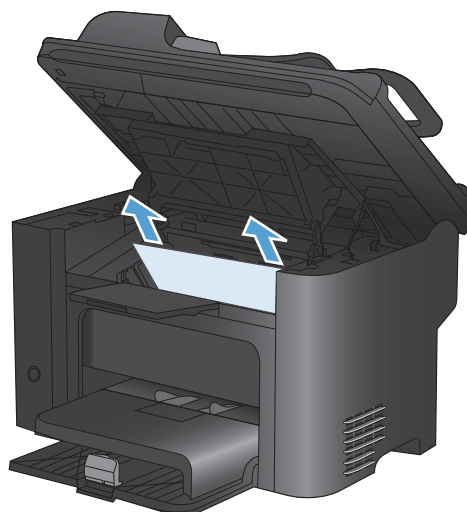

3. Нажмите на зеленый язычок, откройте дверцу доступа к замятой бумаге, осторожно возьмите ее и медленно вытащите из устройства.

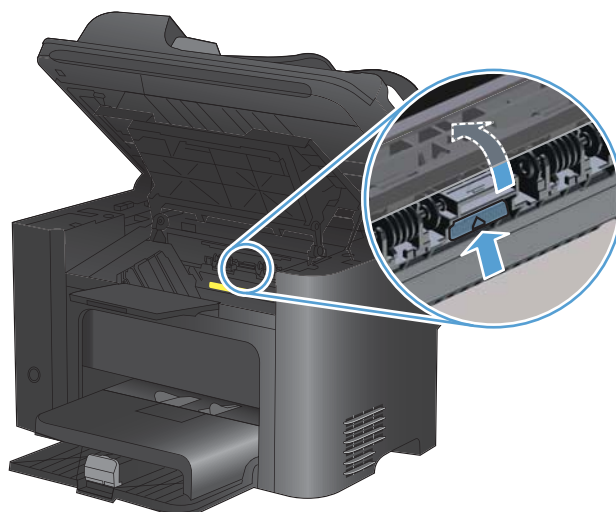

4. Вставьте картридж на место и закройте дверцу доступа к картриджу.

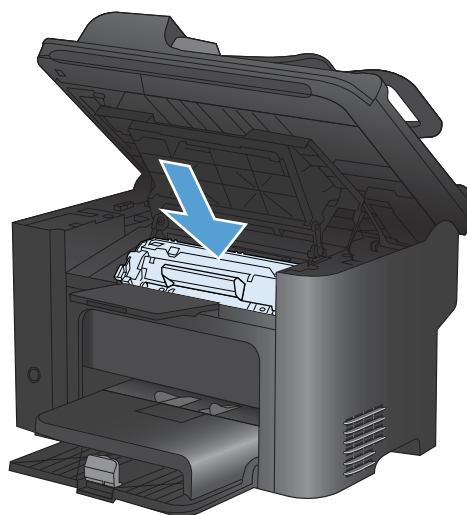

Устранение замятий внутри устройства двухсторонней печати

1. Откройте дверцу доступа к картриджу и извлеките картридж.

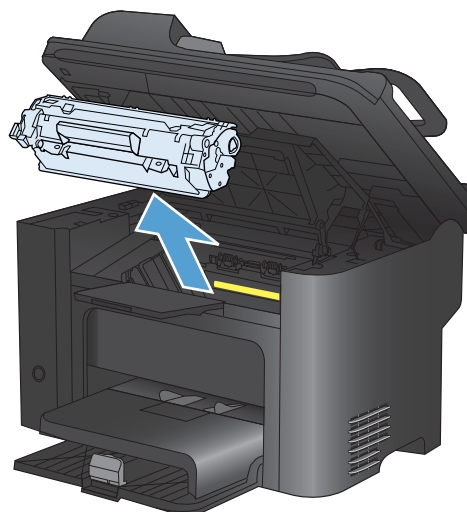

2. Откройте заднюю дверцу.

ПРЕДУПРЕЖДЕНИЕ. При использовании устройства термоэлемент может сильно нагреваться. Дождитесь, пока он остынет.

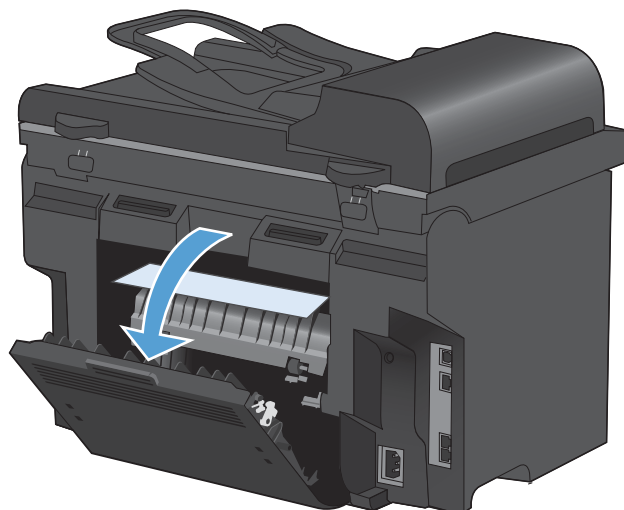

3. Осторожно возьмите замятую бумагу и медленно вытащите из устройства.

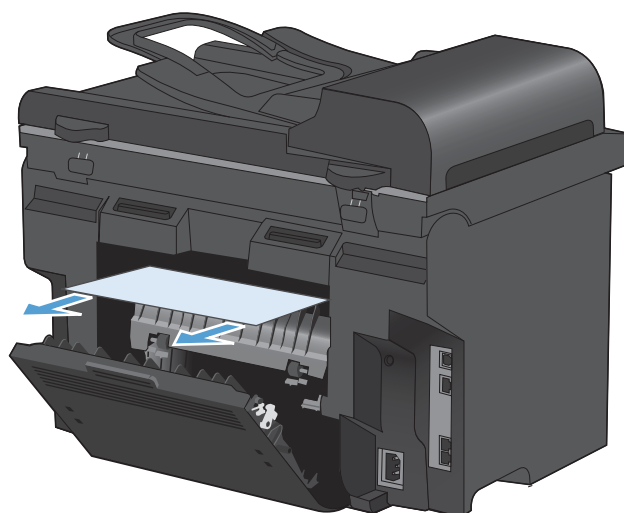

4. Закройте заднюю дверцу.

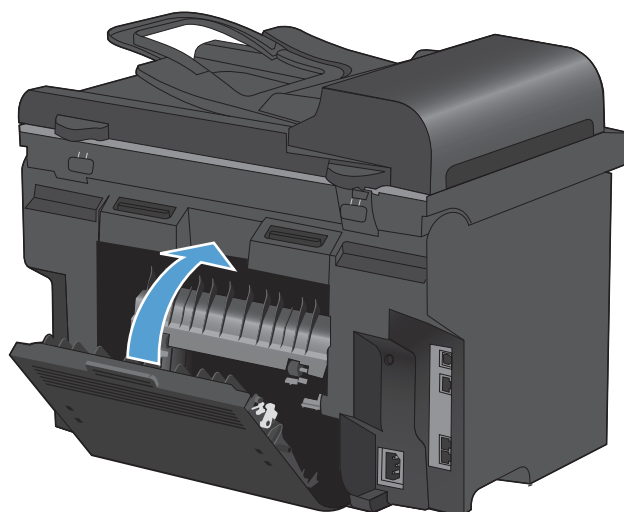

5. Вставьте картридж на место и закройте дверцу доступа к картриджу.

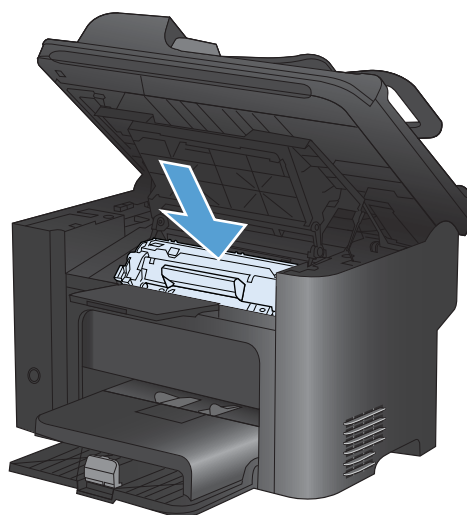

Улучшение качества печати

Можно предотвратить большинство проблем с качеством изображения, выполняя следующие рекомендации.

- Установите соответствующий тип бумаги в драйвере принтера.
- Используйте бумагу, которая соответствует требованиям HP к бумаге для данного устройства.
- Очищайте устройство по мере необходимости.
- Заменяйте картриджи печати по истечении срока их службы, и когда качество печати становится неудовлетворительным.
- Используйте наиболее подходящий драйвер принтера.

Выбор типа бумаги

1. Откройте драйвер принтера, нажмите кнопку **Свойства** или **Пользовательские настройки** и щелкните вкладку **Бумага/качество**.
2. Выберите тип в раскрывающемся списке **Тип**.
3. Нажмите кнопку **ОК**.

Используйте бумагу, которая соответствует требованиям HP

Смените бумагу при возникновении следующих проблем:

- Печать слишком светлая и местами блеклая.
- При печати на страницах остаются частицы тонера.
- При печати тонер размазывается по страницам.
- Отпечатанные символы выглядят бесформенно.
- Отпечатки скручены.

Всегда используйте тип бумаги, на который рассчитано устройство. При выборе бумаги выполняйте следующие рекомендации:

- Проверьте качество бумаги и удостоверьтесь в отсутствии надрезов, надрывов, разрезов, пятен, рыхлых частиц, пыли, морщин, пустот и неровных или загибающихся краев.
- Используйте бумагу, на которой раньше не производилась печать.
- Используйте бумагу, предназначенную для печати на лазерных принтерах. Не используйте бумагу, предназначенную для печати на струйных принтерах.
- Не используйте слишком грубую бумагу. Использование гладкой бумаги обычно приводит к улучшению результатов печати.

Печать страницы очистки

Распечатайте страницу очистки для удаления пыли и остатков тонера из тракта прохождения бумаги при наличии следующих дефектов:

- При печати на страницах остаются частицы тонера.
- При печати тонер размазывается по страницам.
- При печати на страницах остаются повторяющиеся отпечатки.

Для печати страницы очистки используйте следующую процедуру.

1. На панели управления нажмите кнопку **Настройка** .
2. С помощью кнопок со стрелками выберите меню **Обслуживание**.
3. С помощью стрелок выберите **Страница очистки**.
4. При появлении соответствующего запроса загрузите лист обычной бумаги формата letter или A4 .
5. Нажмите **OK**, чтобы начать процедуру очистки.

Подача бумаги в устройство выполняется медленно. Выбросьте бумагу после завершения процедуры очистки.

Проверка картриджа печати

Проверьте картридж печати и замените его при наличии следующих проблем.

- Печать слишком светлая и местами блеклая.
- При печати небольшие области на странице не печатаются.
- Вертикальные полосы или следы в виде кромки на распечатанных страницах.

 **ПРИМЕЧАНИЕ.** При печати в экономичном режиме интенсивность отпечатка может быть недостаточной.

При необходимости замены картриджа, распечатайте страницу состояния расходных материалов и найдите артикул соответствующего подлинного картриджа компании HP.

Тип картриджа	Этапы устранения дефекта
Повторно заправленный или восстановленный картридж	Компания Hewlett-Packard не может рекомендовать использование расходных материалов, поставляемых другими фирмами, как новых, так и заполненных повторно. Компания HP, не являясь изготовителем такой продукции, не имеет возможности обеспечить и контролировать их качество. При неудовлетворительном качестве печати с использованием заправленного или восстановленного картриджа замените такой картридж подлинным с обозначением "HP" или "Hewlett-Packard" и логотипом HP.
Подлинный картридж HP	<ol style="list-style-type: none"> 1. Сообщение на панели управления устройства или на странице состояния расходных материалов указывает на "очень низкий" уровень тонера, когда предположительный срок службы картриджа истек. Если качество печати неудовлетворительное, замените картридж. 2. Визуально проверьте картридж на наличие повреждений. Ниже приведены инструкции для выполнения этой операции. При необходимости, замените картридж. 3. Если при печати на страницах появляются следы, расположенные на одинаковом расстоянии, распечатайте страницу очистки. Если дефект не устраняется, воспользуйтесь сведениями о повторяющихся дефектах в данном документе для выявления причины неисправности.

Печать страницы состояния расходных материалов

Страница **Состояние расходных материалов** показывает остаток предполагаемого срока службы картриджа. Также, на ней указывается артикул, необходимый для заказа подлинного картриджа HP для устройства, а также другая полезная информация.

1. На панели управления устройства откройте меню **Отчеты**.
2. Выберите страницу **Состояние расходных материалов** и распечатайте ее.

Проверка повреждения картриджа

1. Извлеките картридж из устройства, и убедитесь в снятии защитной ленты.
2. Проверьте не повреждена ли плата памяти.
3. Проверьте поверхность барабана переноса изображений с нижней стороны картриджа.

△ **ПРЕДУПРЕЖДЕНИЕ.** Не касайтесь зеленого ролика (барабана переноса изображений) с нижней стороны картриджа. Отпечатки пальцев на барабане переноса изображений могут стать причиной появления проблем с качеством печати.

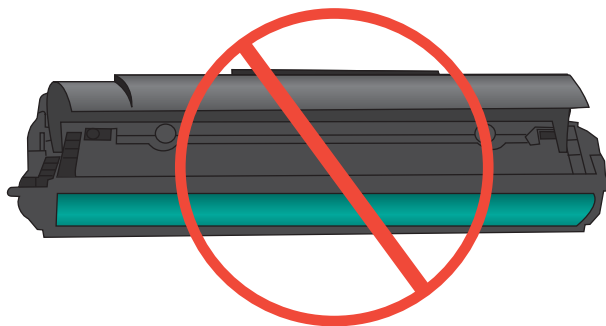

4. При наличии царапин, отпечатков пальцев или других повреждений на барабане переноса изображений, замените картридж.
5. Если на барабане переноса изображений отсутствуют следы повреждений, осторожно покачайте картридж и установите его на место. Распечатайте еще несколько страниц, чтобы проверить, исчезла ли проблема.

Повторяющиеся дефекты

Повторяющиеся дефекты со следующими приблизительными интервалами свидетельствуют о возможном повреждении картриджа.

- 27 мм
- 29 мм
- 75 мм

Использование наиболее подходящего для нужд печати драйвера принтера

Если на печатаемой странице неожиданно встречаются графические линии, пропущенный текст, недостающая графика, неправильное форматирование или подставленные шрифты, тогда может понадобиться другой драйвер принтера.

Драйвер HP PCL 6	<ul style="list-style-type: none"> • Поставляется в качестве драйвера по умолчанию. Этот драйвер устанавливается автоматически, если не был выбран другой драйвер. • Рекомендован для всех операционных систем Windows • Обеспечивает более высокую общую скорость, качество печати и поддержку функций устройства для большинства пользователей • Разработан для взаимодействия с графическим интерфейсом Windows Graphic Device Interface (GDI) с целью достижения наилучшей скорости в средах Windows • Может быть несовместим с ПО сторонних производителей или нестандартным ПО на основе PCL 5
Универсальный драйвер печати HP (UPD) для PostScript (PS)	<ul style="list-style-type: none"> • Рекомендуется для печати с программным обеспечением Adobe® или другими графическими программами • Обеспечивает поддержку печати в соответствии с требованиями эмуляции Postscript, а также поддержку шрифтов Postscript Flash
Универсальный драйвер печати HP (UPD) PCL 5	<ul style="list-style-type: none"> • Рекомендуется для общеофисной печати в средах Windows • Совместим с предыдущими версиями PCL и старыми продуктами HP LaserJet • Наилучший выбор для ПО сторонних производителей и нестандартного ПО • Наилучший выбор для смешанных сред, требующих настройки продукта на использование PCL 5 (UNIX, Linux, мейнфреймы) • Разработан для использования в корпоративных средах Windows в качестве единого драйвера для нескольких моделей принтеров • Является предпочтительным для печати с мобильного компьютера Windows на несколько моделей принтера

Загрузите дополнительные драйверы принтера с веб-сайта: www.hp.com/go/ljm1530series_software.

Улучшение качества печати при копировании

Если при копировании документов возникают проблемы, связанные с качеством печати, просмотрите решения, предлагаемые для устранения проблем с печатью документов и изложенные выше в настоящем документе. Однако некоторые проблемы могут возникать только при копировании документов.

- Если на копиях появляются полосы, являющиеся результатом использования устройства подачи документов, очистите небольшое стеклышко с левой стороны блока сканера.
- Если на копиях появляются точки или другие дефекты, являющиеся результатом использования стекла сканера, протрите стекло сканера и белую пластиковую подкладку.

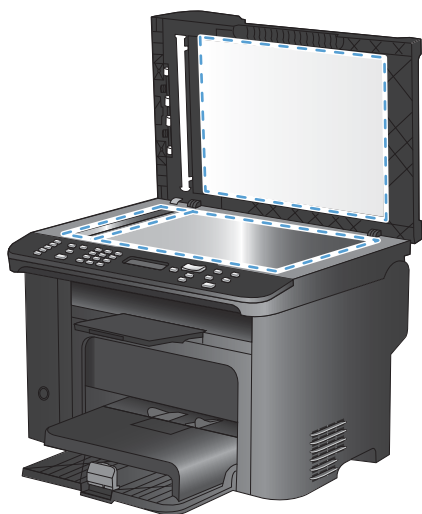

1. Выключите устройство с помощью выключателя питания и отключите кабель питания от электросети.
 2. Откройте крышку сканера.
 3. Протрите стекло сканера и белую пластиковую подкладку мягкой тряпкой или губкой, смоченной в неабразивном стеклоочистителе.
-
- △ **ПРЕДУПРЕЖДЕНИЕ.** Не используйте для очистки каких либо деталей устройства абразивные материалы, ацетон, бензол, аммиак, этиловый спирт или четыреххлористый углерод, так как это может привести к повреждению устройства. Не лейте жидкость прямо на крышку стекла. Жидкость может просочиться и повредить устройство.
-
4. Чтобы предотвратить появление пятен, насухо протрите стекло и валик замшевой тряпкой или целлюлозным тампоном.
 5. Подключите устройство и включите его с помощью выключателя питания.

Устройство не печатает или печать выполняется слишком медленно

Устройство не печатает

Если устройство совсем не печатает, попробуйте выполнить следующие действия.

1. Убедитесь, что устройство включено, а панель управления информирует о готовности устройства.
 - Если панель управления не информирует о готовности устройства, выключите и снова включите устройство.
 - Если панель управления покажет, что устройство готово к работе, снова отправьте задание на печать.
2. Если на панель управления выводится сообщение об ошибке устройства, устраните ошибку и снова попытайтесь отправить задание на печать.
3. Убедитесь в правильности подсоединения кабелей. Если устройство подсоединено к сети, проверьте следующее:
 - Горит ли индикатор, расположенный рядом с сетевым разъемом устройства. Если сеть активна, индикатор светится зеленым светом.
 - Убедитесь в том, что для сетевого соединения используется сетевой, а не телефонный кабель.
 - Убедитесь в том, что маршрутизатор, концентратор или коммутатор включен и работает надлежащим образом.
4. Установите программу HP с компакт-диска, поставляемого в комплекте с принтером. Использование универсальных драйверов принтера может вызвать задержки при удалении заданий из очереди на печать.
5. Находясь в списке принтеров на компьютере, щелкните правой кнопкой на имени устройства, выберите элемент **Свойства**, и откройте вкладку **Порты**.
 - При использовании сетевого кабельного соединения убедитесь в том, что имя принтера, указанное на вкладке **Порты**, совпадает с именем устройства на странице конфигурации.
 - При использовании кабеля USB и подсоединении к беспроводной сети, убедитесь в наличии флажка в пункте **Виртуальный порт принтера для USB**.
6. Использование персонального межсетевого экрана на компьютере может привести к блокировке связи с устройством. Попробуйте временно отключить межсетевой экран и посмотрите, не является ли это причиной неполадок.
7. Если компьютер или устройство подсоединены к беспроводной сети, низкое качество сигнала или помехи могут вызывать задержку выполнения заданий на печать.

Устройство медленно печатает

Если устройство печатает с неудовлетворительной скоростью, попробуйте выполнить следующие действия.

1. Убедитесь, что параметры компьютера соответствуют минимальным требованиям устройства. Список требований можно получить на веб-сайте: www.hp.com/support/ljm1530series.
2. При конфигурации устройства для печати на специальных носителях, например на плотной бумаге, устройство печатает значительно медленнее для корректного нанесения тонера на носитель. Если параметр типа бумаги не соответствует типу бумаги, измените настройки в соответствии с используемым типом бумаги.
3. Если компьютер или устройство подсоединены к беспроводной сети, низкое качество сигнала или помехи могут вызывать задержку выполнения заданий на печать.
4. Отключите параметр **Бесшумный режим**. Когда этот режим активирован, устройство печатает медленнее.
5. Если устройство напрямую подключено к компьютеру, измените параметр **Скорость USB**. Когда этот параметр установлен неправильно, устройство печатает медленнее.

Устранение неполадок с подключением

Устранение неполадок прямого подключения

Если устройство подключено напрямую к компьютеру, проверьте кабель.

- Проверьте, что кабель подключен к компьютеру и к устройству.
- Убедитесь, что длина кабеля не превышает 5 м. Попробуйте воспользоваться более коротким кабелем.
- Проверьте, что кабель работает правильно, подключив его к другому устройству. При необходимости замените кабель.

Решение проблем с сетью

Чтобы убедиться в том, что принтер обменивается данными с сетью, выполните следующие действия. Сначала, распечатайте страницу конфигурации с панели управления устройства и определите IP-адрес устройства, указанный на этой странице.

- [Некачественное подключение на физическом уровне](#)
- [В компьютере используется неверный IP-адрес устройства](#)
- [Компьютер не может связаться с устройством](#)
- [В устройстве используется неверное подключение и неправильные параметры двусторонней печати](#)
- [Новое программное обеспечение может вызывать неполадки с совместимостью.](#)
- [Неправильные настройки компьютера или рабочей станции](#)
- [Устройство отключено или настройки сети неверны](#)

Некачественное подключение на физическом уровне

1. Убедитесь в том, что устройство подключено к нужному сетевому порту с помощью кабеля требуемой длины.
2. Убедитесь в надежности кабельных соединений.
3. Проведите осмотр подключения сетевого порта на задней панели устройства и убедитесь, что индикатор активности желтого цвета и индикатор состояния зеленого цвета горят.
4. Если неполадку устранить не удастся, замените кабель или подключите устройство к другому порту на концентраторе.

В компьютере используется неверный IP-адрес устройства

1. Откройте свойства принтера и щелкните на вкладке **Порты**. Убедитесь в правильности текущего IP-адреса для устройства. IP-адрес указан на странице конфигурации устройства.
2. Если устройство устанавливалось с использованием стандартного для HP порта TCP/IP, отметьте флажок **Всегда печатать с этого принтера, даже при изменении IP-адреса**.

3. Если устройство устанавливалось с использованием стандартного порта для Microsoft TCP/IP, используйте имя хоста, а не IP-адрес.
4. Если IP-адрес правильный, удалите устройство и добавьте его снова.

Компьютер не может связаться с устройством

1. Убедитесь в наличии сетевого соединения, проверив связь с устройством с помощью команды ping.
 - а. Откройте командную строку компьютера. При работе в ОС Windows, щелкните на кнопке **Пуск**, выберите **Выполнить** и введите команду `cmd`.
 - б. Введите `ping` и IP-адрес устройства.
 - в. Если выводится время отклика - сеть исправна.
2. Если выполнить команду ping не удалось, проверьте, включены ли концентраторы сети, а затем убедитесь в том, что в сетевых параметрах, настройках устройства и компьютера указана одна и та же сеть.

В устройстве используется неверное подключение и неправильные параметры двусторонней печати

Hewlett-Packard не рекомендует менять установленные по умолчанию значения этих параметров (отключать автоматический режим). При смене указанных параметров следует изменить и сетевые настройки.

Новое программное обеспечение может вызывать неполадки с совместимостью.

Проверяйте правильность установки нового программного обеспечения и драйвера принтера.

Неправильные настройки компьютера или рабочей станции

1. Проверьте драйверы сети, драйверы принтера и переадресацию в сети.
2. Проверьте правильность настройки операционной системы.

Устройство отключено или настройки сети неверны

1. Посмотрите страницу конфигурации, и проверьте состояние сетевого протокола. Включите его при необходимости.
2. При необходимости измените конфигурацию сети.

Неполадки с программным обеспечением

Проблема	Решение
В папке Принтер отсутствует драйвер данного устройства	<ul style="list-style-type: none">• Для перезапуска очереди печати следует перезагрузить компьютер. При повреждении очереди печати драйверы принтера не появятся в папке Принтеры.• Переустановите программное обеспечение устройства. ПРИМЕЧАНИЕ. Закройте все работающие приложения. Чтобы закрыть приложение, отображаемое в виде значка на системной панели, следует щелкнуть правой кнопкой мыши на значке и выбрать Заккрыть или Отключить.• Попробуйте подключить кабель USB к другому порту USB на компьютере.
Во время установки программного обеспечения появилось сообщение об ошибке	<ul style="list-style-type: none">• Переустановите программное обеспечение устройства. ПРИМЕЧАНИЕ. Закройте все работающие приложения. Чтобы закрыть приложение, отображаемое в виде значка на панели задач, следует щелкнуть правой кнопкой мыши на значке и выбрать Заккрыть или Отключить.• Проверьте объем свободного пространства на диске, на который выполняется установка программного обеспечения устройства. При необходимости следует освободить как можно больше места на диске и повторно установить программное обеспечение устройства.• При необходимости следует запустить программу дефрагментации диска и повторно установить программное обеспечение устройства.
Устройство находится в режиме готовности, но печать не выполняется	<ul style="list-style-type: none">• Распечатайте страницу конфигурации и проверьте работу функций устройства.• Убедитесь, что все кабели подключены правильно и удовлетворяют техническим требованиям. Это касается кабелей USB и шнуров питания. Попробуйте использовать новый кабель.

Устранение основных проблем в Mac

- [Драйвер принтера не появляется в списке "Принтеры и факсы"](#)
- [Имя устройства, не отображается в списке "Принтеры и факсы"](#)
- [Драйвер принтера не выполняет автоматическую настройку выбранного устройства в списке "Принтеры и факсы"](#)
- [Задание печати не было отправлено на нужное устройство](#)
- [При подключении с помощью USB-кабеля устройство не появляется в списке "Принтеры и факсы" после выбора драйвера](#)

- [При USB-соединении используется универсальный драйвер принтера](#)

Драйвер принтера не появляется в списке "Принтеры и факсы"

1. Убедитесь, что GZ-файл находится на жестком диске в следующей папке: `Library/Printers/PPDs/Contents/Resources`. При необходимости переустановите программное обеспечение.
2. Если GZ-файл находится в папке, файл PPD может быть поврежден. Удалите файл и переустановите программу.

Имя устройства, не отображается в списке "Принтеры и факсы"

1. Убедитесь, что кабели подключены правильно и устройство включено.
2. Чтобы проверить наименование продукта, напечатайте страницу конфигурации. Убедитесь, что название на странице конфигурации совпадает с названием изделия в списке "Принтеры и факсы".
3. Замените USB-кабель или сетевой кабель на более качественный.

Драйвер принтера не выполняет автоматическую настройку выбранного устройства в списке "Принтеры и факсы"

1. Убедитесь, что кабели подключены правильно и устройство включено.
2. Убедитесь, что GZ-файл находится на жестком диске в следующей папке: `Library/Printers/PPDs/Contents/Resources`. При необходимости переустановите программное обеспечение.
3. Если GZ-файл находится в папке, файл PPD может быть поврежден. Удалите файл и переустановите программу.
4. Замените USB-кабель или сетевой кабель на более качественный.

Задание печати не было отправлено на нужное устройство

1. Откройте очередь печати и снова запустите задание на печать.
2. Возможно, задание печати было отправлено на другое устройство с таким же или похожим наименованием. Чтобы проверить наименование продукта, напечатайте страницу конфигурации. Убедитесь, что название на странице конфигурации совпадает с названием изделия в списке "Принтеры и факсы".

При подключении с помощью USB-кабеля устройство не появляется в списке "Принтеры и факсы" после выбора драйвера

Поиск и устранение неисправностей в работе программного обеспечения

- ▲ Убедитесь в том, что на компьютере Mac используется операционная система Mac X 10.5 или более поздняя версия.

Устранение аппаратных ошибок

1. Убедитесь, что устройство включено.
2. Проверьте правильность подключения кабеля USB.
3. Убедитесь в том, что используется подходящий высокоскоростной кабель USB.
4. К одному порту USB не должно быть подключено слишком много устройств без внешнего питания. Отключите все эти устройства и подсоедините кабель непосредственно к порту USB компьютера.
5. Убедитесь, что к цепи последовательно не подключено более двух устройств концентраторов USB без автономного питания. Отключите все эти устройства и подсоедините кабель непосредственно к порту USB компьютера.



ПРИМЕЧАНИЕ. Клавиатура iMac является концентратором USB без автономного питания.

При USB-соединении используется универсальный драйвер принтера

При подсоединении USB-кабеля до установки программы, возможно использование универсального драйвера принтера, вместо драйвера данного устройства.

1. Удалите универсальный драйвер принтера.
2. Установите ПО с компакт-диска. Не подключайте USB-кабель до появления соответствующего сообщения в процессе установки ПО.
3. При наличии нескольких принтеров, убедитесь, что из выпадающего списка **Формат для** в диалоговом окне **Печать** выбран нужный принтер.

А Расходные материалы и дополнительные принадлежности

- [Заказ комплектующих, дополнительных принадлежностей и расходных материалов](#)
- [Коды изделий](#)

Заказ комплектующих, дополнительных принадлежностей и расходных материалов

Заказ расходных материалов и бумаги	www.hp.com/go/suresupply
Заказ оригинальных комплектующих и дополнительных принадлежностей HP	www.hp.com/buy/parts
Заказ через сервисный центр или службу поддержки	Обратитесь в уполномоченный сервисный центр или службу поддержки HP.

Коды изделий

Приведенный список принадлежностей действителен на момент выхода настоящего руководства. Информация о заказе и наличии принадлежностей может меняться в течение срока эксплуатации принтера.

Картридж печати

Элемент	Описание	Номер части
Картридж для HP LaserJet	Черный картридж для принтера	CE278A

Кабели и интерфейсы

Элемент	Описание	Номер части
Кабель USB	Кабель типа А-В, 2 метра	8121-0868

Наборы для обслуживания

Элемент	Описание	Номер части
Подающий ролик	Подающий ролик для подающего лотка	RL1-1443-000CN
Блок подающей пластины	Подающая пластина для подающего лотка	RM1-4006-000CN

Б Обслуживание и поддержка

- [Ограниченная гарантия компании Hewlett-Packard](#)
- [Premium Protection Warranty HP: Обязательство ограниченной гарантии на картридж печати LaserJet](#)
- [Данные, сохраняемые в картридже](#)
- [Лицензионное соглашение с конечным пользователем](#)
- [Поддержка заказчиков](#)
- [Повторная упаковка устройства](#)

Ограниченная гарантия компании Hewlett-Packard

ИЗДЕЛИЕ HP	СРОК ДЕЙСТВИЯ ОГРАНИЧЕННОЙ ГАРАНТИИ
HP LaserJet M1536dnf	Замена устройства в течение 1 года

Компания HP гарантирует вам, конечному пользователю, что оборудование и дополнительные принадлежности HP не будут содержать дефектов, связанных с материалами и производством продукта, в течение указанного выше периода времени, начиная с даты приобретения. Если HP получит уведомление о подобных дефектах в период действия гарантии, HP по своему усмотрению выполнит ремонт или заменит изделия, оказавшиеся дефектными. В случае замены поставляются новые изделия или изделия, функционально эквивалентные новым.

Компания HP гарантирует, что в течение указанного выше периода времени, начиная с даты приобретения, в работе программного обеспечения HP не будет сбоев при выполнении программных инструкций вследствие дефектов, связанных с материалами и производством продукта, при условии его надлежащей установки и использования. В случае получения компанией HP уведомления о дефектах в течение гарантийного срока компания HP обязуется заменить носители с программным обеспечением, не выполняющим запрограммированные функции в связи с подобными дефектами.

Компания HP не гарантирует бесперебойной или безошибочной работы поставляемой продукции HP. В том случае, если компания HP не может в разумные сроки выполнить ремонт или замену приобретенного изделия с восстановлением его гарантированных свойств, пользователь имеет право на возмещение стоимости покупки при условии своевременного возврата приобретенного изделия.

Изделия HP могут содержать восстановленные компоненты, эквивалентные новым по своим рабочим характеристикам, либо компоненты, использовавшиеся в течение непродолжительного времени.

Действие гарантии не распространяется на дефекты, вызванные (а) нарушением требований по техническому обслуживанию или калибровке, (б) использованием программного обеспечения, интерфейсов, деталей или расходных материалов, поставляемых без ведома или участия HP, (в) несанкционированными модификациями или нарушением режима эксплуатации, (г) эксплуатацией в условиях, отличающихся от опубликованных требований к условиям окружающей среды, (д) нарушением правил подготовки и содержания места установки изделия.

В ПРЕДЕЛАХ, ПРЕДУСМОТРЕННЫХ МЕСТНЫМ ЗАКОНОДАТЕЛЬСТВОМ, ДАННАЯ ГАРАНТИЯ ЯВЛЯЕТСЯ ЭКСКЛЮЗИВНОЙ И НИКАКАЯ ДРУГАЯ ГАРАНТИЯ ИЛИ УСЛОВИЕ, ПИСЬМЕННАЯ ИЛИ УСТНАЯ, НЕ РАСПРОСТРАНЯЕТСЯ И НЕ ПОДРАЗУМЕВАЕТСЯ. КОМПАНИЯ HP ОСОБО ОТКАЗЫВАЕТСЯ ОТ ЛЮБЫХ ПОДРАЗУМЕВАЕМЫХ ГАРАНТИЙ ИЛИ УСЛОВИЙ В ОТНОШЕНИИ КОММЕРЧЕСКОЙ ЦЕННОСТИ, УДОВЛЕТВОРИТЕЛЬНОГО КАЧЕСТВА ИЛИ ПРИГОДНОСТИ ПО КОНКРЕТНОМУ НАЗНАЧЕНИЮ. В некоторых странах/регионах, штатах или других административно-территориальных образованиях не допускается ограничение сроков действия подразумеваемой гарантии, поэтому вышеизложенное ограничение или исключение, возможно, к Вам не относится. В дополнение к конкретным правам, предусмотренным настоящей гарантией, пользователи могут обладать иными правами, предусмотренными законодательствами отдельных стран/регионов, штатов или других административно-территориальных образований.

Ограниченная гарантия HP действует во всех странах/регионах и населенных пунктах, где HP осуществляет техническую поддержку и реализацию данного устройства. Уровень

гарантийного обслуживания зависит от местных стандартов. Компания HP не будет изменять форму, порядок сборки и функционирования изделия и адаптировать его к работе в какой-либо стране/регионе, эксплуатация в которой не предусматривалась по юридическим причинам или в целях регламентирования.

В ПРЕДЕЛАХ, ДОПУСКАЕМЫХ МЕСТНЫМ ЗАКОНОДАТЕЛЬСТВОМ, ВОЗМЕЩЕНИЕ, ОПРЕДЕЛЯЕМОЕ НАСТОЯЩЕЙ ГАРАНТИЕЙ, ЯВЛЯЕТСЯ ЕДИНСТВЕННЫМ ПРЕДОСТАВЛЯЕМЫМ И ИСКЛЮЧИТЕЛЬНЫМ ВОЗМЕЩЕНИЕМ. НИ ПРИ КАКИХ ДРУГИХ ОБСТОЯТЕЛЬСТВАХ, КРОМЕ ОГОВОРЕННЫХ ВЫШЕ, НИ HP, НИ ЕЕ ПОСТАВЩИКИ НЕ НЕСУТ ОТВЕТСТВЕННОСТИ В СЛУЧАЕ ПОТЕРИ ДАННЫХ ИЛИ ВОЗНИКНОВЕНИЯ ПРЯМЫХ, СПЕЦИАЛЬНЫХ, ПОБОЧНЫХ, КОСВЕННЫХ (ВКЛЮЧАЯ ПОТЕРЮ ПРИБЫЛИ ИЛИ ДАННЫХ) ИЛИ ДРУГИХ УБЫТКОВ ВСЛЕДСТВИЕ ВЫПОЛНЕНИЯ ДОГОВОРНЫХ ОБЯЗАТЕЛЬСТВ, ГРАЖДАНСКОГО ПРАВОНАРУШЕНИЯ ИЛИ ИНЫХ ОБСТОЯТЕЛЬСТВ. В некоторых странах/регионах, штатах или других административно-территориальных образованиях не допускается исключение или ограничение в отношении побочных или косвенных убытков, поэтому вышеизложенное ограничение или исключение, возможно, к Вам не относится.

ПОМИМО СЛУЧАЕВ, ПРЕДУСМОТРЕННЫХ ЗАКОНОДАТЕЛЬСТВОМ, ИЗЛОЖЕННЫЕ В ТЕКСТЕ ГАРАНТИИ УСЛОВИЯ ДЕЙСТВУЮТ В ДОПОЛНЕНИЕ К УСТАНОВЛЕННЫМ ЗАКОНОМ В ОБЯЗАТЕЛЬНОМ ПОРЯДКЕ ПРАВАМ ПОТРЕБИТЕЛЯ, НЕ ИЗМЕНЯЯ, НЕ ОГРАНИЧИВАЯ И НЕ ОТМЕНЯЯ ПОСЛЕДНИЕ.

Premium Protection Warranty HP: Обязательство ограниченной гарантии на картридж печати LaserJet

Компания HP гарантирует, что в данном изделии отсутствуют дефекты материалов и качества изготовления.

Действие этой гарантии не распространяется на изделия: 1) которые были повторно заправлены, восстановлены, переработаны или изменены каким-либо иным образом, 2) при работе с которыми возникают проблемы, связанные с неправильным использованием, ненадлежащим хранением или эксплуатацией в условиях, не отвечающих установленным для принтера этой модели характеристикам окружающей среды, или 3) которые изношены в результате обычной эксплуатации.

Для получения гарантийного обслуживания верните изделие в место его приобретения (с письменным описанием неисправности и образцами печати) или обратитесь в службу поддержки клиентов HP. Компания HP обязуется по своему усмотрению заменить признанное дефектным изделие или возместить стоимость покупки.

В ДОПОЛНЕНИЕ К МЕСТНОМУ ЗАКОНОДАТЕЛЬСТВУ УКАЗАННАЯ ВЫШЕ ГАРАНТИЯ ЯВЛЯЕТСЯ ИСКЛЮЧИТЕЛЬНОЙ И НИКАКИЕ ИНЫЕ ГАРАНТИИ ИЛИ УСЛОВИЯ, ПИСЬМЕННЫЕ ИЛИ УСТНЫЕ, НЕ ВЫРАЖАЮТСЯ И НЕ ПОДРАЗУМЕВАЮТСЯ. КРОМЕ ТОГО, HP ОСОБО ОТКАЗЫВАЕТСЯ ОТ КАКИХ-ЛИБО ПОДРАЗУМЕВАЕМЫХ ГАРАНТИЙ ИЛИ УСЛОВИЙ ТОВАРНОЙ ПРИГОДНОСТИ, ПРИЕМЛЕМОГО КАЧЕСТВА ИЛИ ПРИГОДНОСТИ ДЛЯ КАКОЙ-ЛИБО КОНКРЕТНОЙ ЦЕЛИ.

В ДОПОЛНЕНИЕ К МЕСТНОМУ ЗАКОНОДАТЕЛЬСТВУ НИ КОМПАНИЯ HP, НИ ЕЕ ПОСТАВЩИКИ НЕ НЕСУТ НИКАКОЙ ОТВЕТСТВЕННОСТИ ЗА ПРЯМОЙ, ОСОБЫЙ, ПОБОЧНЫЙ, КОСВЕННЫЙ УЩЕРБ (ВКЛЮЧАЯ ПОТЕРЮ ПРИБЫЛИ ИЛИ ДАННЫХ) ИЛИ ДРУГОЙ УЩЕРБ, ПОНЕСЕННЫЙ В РЕЗУЛЬТАТЕ ДОГОВОРНЫХ, ДЕЛИКТНЫХ ИЛИ КАКИХ-ЛИБО ИНЫХ ОТНОШЕНИЙ.

КРОМЕ СЛУЧАЕВ, СПЕЦИАЛЬНО САНКЦИОНИРОВАННЫХ ЗАКОНОМ, ПЕРЕЧИСЛЕННЫЕ ЗДЕСЬ ГАРАНТИЙНЫЕ УСЛОВИЯ НЕ УПРАЗДНЯЮТ, НЕ ОГРАНИЧИВАЮТ И НЕ МЕНЯЮТ, А ЛИШЬ ДОПОЛНЯЮТ ОБЫЧНЫЕ ЮРИДИЧЕСКИЕ ПРАВА, СВЯЗАННЫЕ С ПРОДАЖЕЙ ВАМ ЭТОГО ИЗДЕЛИЯ.

Данные, сохраняемые в картридже

Картриджи печати HP, используемые в данном устройстве, содержат микросхему памяти для облегчения функционирования устройства.

Кроме того, в микросхему памяти заносится информация об использовании устройства, включая следующие данные: дата первоначальной установки картриджа, дата последнего использования картриджа, количество страниц, напечатанных с помощью данного картриджа, покрытие страниц, режимы печати, ошибки печати и модель устройства. Эти сведения помогают HP в разработке устройств, которые отвечают потребностям пользователей.

Собираемые микросхемой памяти данные не содержат информации, которая может быть использована для идентификации пользователя или определенного устройства.

HP выборочно собирает микросхемы памяти из картриджей печати, которые возвращаются по программе бесплатного возврата и утилизации HP (HP Planet Partners: www.hp.com/recycle). Микросхемы памяти из этой выборки считываются и изучаются с целью повышения качества продуктов HP. Партнеры HP, которые участвуют в программе утилизации картриджей печати, могут также иметь доступ к этим данным.

Любые сторонние компании, которые занимаются обработкой картриджей печати, могут иметь доступ к анонимным данным на микросхеме памяти. Если пользователь предпочитает не предоставлять доступ к этим данным, микросхему можно отключить. Однако после этого микросхему уже нельзя будет использовать в продуктах HP.

Лицензионное соглашение с конечным пользователем

ВНИМАТЕЛЬНО ПРОЧТИТЕ ПЕРЕД ТЕМ, КАК ИСПОЛЬЗОВАТЬ ДАННОЕ ПРОГРАММНОЕ ОБЕСПЕЧЕНИЕ. Настоящее лицензионное соглашение с конечным пользователем (далее “соглашение”) является юридическим договором между а) вами (физическим или юридическим лицом) и б) компанией Hewlett-Packard Company (далее “компания HP”) относительно использования вами программного обеспечения (далее “ПО”). Данное соглашение не применимо, если существует отдельное лицензионное соглашение между вами и компанией HP или ее поставщиком программного обеспечения, в том числе лицензионное соглашение в электронном виде. Термин “программное обеспечение” может включать I) соответствующие носители, II) руководство пользователя и другие печатные материалы, а также III) электронную документацию (далее “документация для пользователя”).

ПРАВА НА ПРОГРАММНОЕ ОБЕСПЕЧЕНИЕ ПРЕДОСТАВЛЯЮТСЯ ТОЛЬКО ПРИ ВАШЕМ СОГЛАСИИ СО ВСЕМИ УСЛОВИЯМИ И ПОЛОЖЕНИЯМИ НАСТОЯЩЕГО СОГЛАШЕНИЯ. УСТАНОВКА, КОПИРОВАНИЕ, ЗАГРУЗКА ИЛИ ИНОЕ ИСПОЛЬЗОВАНИЕ ПРОГРАММНОГО ОБЕСПЕЧЕНИЯ ОЗНАЧАЕТ ВАШЕ СОГЛАСИЕ СОБЛЮДАТЬ ДАННОЕ СОГЛАШЕНИЕ. ЕСЛИ ВЫ НЕ СОГЛАСНЫ С УСЛОВИЯМИ ДАННОГО СОГЛАШЕНИЯ, НЕ УСТАНОВЛИВАЙТЕ, НЕ ЗАГРУЖАЙТЕ И НЕ ИСПОЛЬЗУЙТЕ ДРУГИМ СПОСОБОМ ПРОГРАММНОЕ ОБЕСПЕЧЕНИЕ. ЕСЛИ ВЫ ПРИОБРЕЛИ ПРОГРАММНОЕ ОБЕСПЕЧЕНИЕ, НО НЕ СОГЛАСНЫ С УСЛОВИЯМИ ДАННОГО СОГЛАШЕНИЯ, ВЕРНИТЕ ПРОГРАММНОЕ ОБЕСПЕЧЕНИЕ В ТЕЧЕНИЕ ЧЕТЫРНАДЦАТИ ДНЕЙ В МЕСТО ПРИОБРЕТЕНИЯ ДЛЯ ВОЗМЕЩЕНИЯ ЕГО СТОИМОСТИ. ЕСЛИ ПРОГРАММНОЕ ОБЕСПЕЧЕНИЕ БЫЛО ПРЕДОСТАВЛЕНО ИЛИ УСТАНОВЛЕНО НА ДРУГОМ ИЗДЕЛИИ КОМПАНИИ HP, ВЫ МОЖЕТЕ ВЕРНУТЬ ВСЁ НЕИСПОЛЬЗОВАННОЕ ИЗДЕЛИЕ ЦЕЛИКОМ.

1. ПРОГРАММНОЕ ОБЕСПЕЧЕНИЕ СТОРОННИХ ПОСТАВЩИКОВ. В дополнение к собственному программному обеспечению компании HP (далее “ПО компании HP”) данное ПО может содержать программы с лицензией сторонних поставщиков (далее “ПО сторонних поставщиков” и “лицензия сторонних поставщиков”). На любое предоставленное вам ПО сторонних поставщиков распространяются условия и положения соответствующей лицензии сторонних поставщиков. Как правило, лицензия сторонних поставщиков находится в файле, который может называться license.txt. Если не удастся найти лицензию сторонних поставщиков, обратитесь в службу поддержки компании HP. Если лицензии сторонних поставщиков содержат разрешение на доступ к исходному коду (например, общую лицензию для публичного использования для GNU), но соответствующий исходный код не поставляется с ПО, то обратитесь к Web-страницам по технической поддержке по адресу (hp.com), где описано, как его получить.

2. ЛИЦЕНЗИОННЫЕ ПРАВА. Вам предоставляются следующие права при соблюдении вами всех условий настоящего соглашения:

а. Использование. Компания HP предоставляет вам лицензию на использование одной копии ПО компании HP. “Использование” означает установку, копирование, хранение, загрузку, выполнение, отображение и другое использование ПО компании HP. Любое изменение ПО компании HP, а также ограничение любых его лицензионных или контрольных возможностей запрещено. Если данное ПО предоставлено компанией HP для использования с устройством печати или обработки изображений (например, если ПО является драйвером принтера, микропрограммой или дополнением), то ПО компании HP можно использовать только с таким устройством (далее “изделие компании HP”). Документация для пользователя может содержать другие ограничения на использование. Не разрешается разделять составные части ПО компании HP для использования. Вы не имеете права распространять ПО компании HP.

б. Копирование. Ваше право на копирование означает, что вы можете делать архивные и резервные копии ПО компании HP при условии, что к каждой копии будут прилагаться все первоначальные замечания о праве собственности на ПО компании HP и такие копии будут использоваться только для резервного копирования.

3. МОДЕРНИЗАЦИИ. Для использования ПО компании HP, предоставленного компанией HP как обновление, модернизация или дополнение (далее "модернизация"), необходимо сначала получить лицензию на использование оригинального ПО компании HP, определенного компанией HP как доступного для модернизации. Если модернизация заменяет исходное ПО компании HP, такое ПО компании HP больше использовать нельзя. Данное соглашение применимо к каждой модернизации, если только компания HP не предоставляет вместе с модернизацией другие условия. При возникновении противоречий между другими условиями и данным соглашением другие условия будут иметь преимущественную силу.

4. ПЕРЕДАЧА.

а. Передача третьим лицам. Первоначальный конечный пользователь ПО компании HP может один раз передать его другому конечному пользователю. Любая передача должна включать в себя все составные части, носители, документацию для пользователя, данное соглашение и, при необходимости, сертификат подлинности. Передача не может быть косвенной, как, например, консигнация. Перед передачей конечный пользователь, получающий передаваемое ПО, должен согласиться с условиями данного соглашения. После передачи ПО компании HP действие вашей лицензии автоматически прекращается.

б. Ограничения. Запрещается передавать ПО компании HP в аренду, лизинг или временное пользование, а также использовать его в коммерческих многопользовательских и офисных системах. Запрещается предоставлять сублицензию, а также назначать или другим способом передавать ПО компании HP за исключением случаев, явно выраженных в настоящем соглашении.

5. ПРАВА СОБСТВЕННОСТИ. Все права интеллектуальной собственности на ПО и пользовательскую документацию принадлежат компании HP или ее поставщикам и защищаются законодательством, в том числе соответствующими законами об авторском праве, коммерческой тайне, патентах и торговых марках. Запрещается удалять из ПО любые идентификационные сведения о продукте, замечания об авторских правах и ограничения права собственности.

6. ОГРАНИЧЕНИЕ НА ВОССТАНОВЛЕНИЕ ИСХОДНЫХ ТЕКСТОВ. Запрещается восстанавливать исходный код, декомпилировать или дизассемблировать ПО компании HP, за исключением случаев и только в пределах, определенных применимым законодательством.

7. СОГЛАСИЕ НА ИСПОЛЬЗОВАНИЕ ДАННЫХ. Компания HP и её филиалы могут собирать и использовать технические сведения, предоставляемые вами относительно I) использования программного обеспечения или изделия компании HP или II) предоставления технической поддержки по программному обеспечению или изделию компании HP. Использование такой информации регулируется политикой компании HP по защите конфиденциальности. Компания HP не будет использовать такую информацию в форме, позволяющей идентифицировать вашу личность, за исключением случаев, когда это необходимо для использования и предоставления услуг по технической поддержке.

8. ОГРАНИЧЕНИЕ ОТВЕТСТВЕННОСТИ. Независимо от любых повреждений, вызванных вами, полная ответственность компании HP и ее поставщиков и единственный способ защиты ваших прав в соответствии с данным соглашением ограничивается наибольшей из следующих сумм: сумма, в действительности уплаченная вами за изделие, и сумма 5 долларов США. В МАКСИМАЛЬНЫХ ПРЕДЕЛАХ, ДОПУСТИМЫХ СООТВЕТСТВУЮЩИМ ЗАКОНОДАТЕЛЬСТВОМ, НИ ПРИ КАКИХ УСЛОВИЯХ КОМПАНИЯ HP ИЛИ ЕЕ ПОСТАВЩИКИ НЕ НЕСУТ ОТВЕТСТВЕННОСТИ ЗА ЛЮБОЙ ПРЯМОЙ, КОСВЕННЫЙ, УМЫШЛЕННЫЙ ИЛИ

СЛУЧАЙНЫЙ УЩЕРБ (ВКЛЮЧАЯ УПУЩЕННУЮ ВЫГОДУ, ПОТРЕЮ ДАННЫХ, ПРОСТОЙ ПРОИЗВОДСТВА, ПОЛУЧЕНИЕ ТРАВМЫ И ВТОРЖЕНИЕ В ЛИЧНУЮ ЖИЗНЬ), ВОЗНИКШИЙ В СВЯЗИ С ИСПОЛЬЗОВАНИЕМ ИЛИ НЕВОЗМОЖНОСТЬЮ ИСПОЛЬЗОВАНИЯ ПРОГРАММНОГО ОБЕСПЕЧЕНИЯ, ДАЖЕ ЕСЛИ КОМПАНИЯ HP ИЛИ ЛЮБОЙ ИЗ ЕЕ ПОСТАВЩИКОВ БЫЛИ ЗАРАНЕЕ ИЗВЕЩЕНЫ О ВОЗМОЖНОСТИ ТАКОГО УЩЕРБА И ДАЖЕ ЕСЛИ ЗАЩИТА ПРАВ НЕ ПРИВЕЛА К НЕОБХОДИМОЙ ЦЕЛИ. В некоторых штатах и других юрисдикциях запрещается ограничение и исключение ответственности за случайный или косвенный ущерб. В таких случаях вышеприведенные ограничения и исключения не могут быть применены.

9. ЗАМЕЧАНИЕ ДЛЯ ПОЛЬЗОВАТЕЛЕЙ В ПРАВИТЕЛЬСТВЕ США. В соответствии с принятыми в США нормами FAR 12.211 и 12.212 правительство США обладает лицензией на пункты Commercial Computer Software, Computer Software Documentation и Technical Data for Commercial Items на стандартных условиях лицензирования коммерческих продуктов компании HP.

10. СООТВЕТСТВИЕ ЭКСПОРТНОМУ ЗАКОНОДАТЕЛЬСТВУ. Вы должны соблюдать все законы, правила и нормы, I) применимые к экспорту и импорту ПО или II) ограничивающие использование ПО, в том числе для распространения ядерного, химического и биологического оружия.

11. СОХРАНЕНИЕ ПРАВ. Компания HP и ее поставщики сохраняют за собой все права, не предоставленные вам явно в настоящем соглашении.

(c) 2007 Hewlett-Packard Development Company, L.P.

Ред. 11/06

Поддержка заказчиков

Поддержка по телефону в вашей стране/регионе	Номера телефона для регионов и стран доступны на листовке в коробке с продуктом, а также по адресу www.hp.com/support/ .
Подготовьте имя продукта, серийный номер и описание проблемы.	
Получите круглосуточную поддержку через Интернет	www.hp.com/support/ljm1530series
Получите поддержку продуктов, используемых с компьютером Macintosh	www.hp.com/go/macosex
Загрузка программ, драйверов и информации в электронном виде	www.hp.com/go/ljm1530series_software
Заказ дополнительных договоров на обслуживание от HP	www.hp.com/go/carepack
Регистрация изделия	www.register.hp.com

Повторная упаковка устройства

Если Служба поддержки пользователей HP примет решение о необходимости отправки вашего устройства в HP для ремонта, следует выполнить следующие действия для повторной упаковки перед транспортировкой.

△ **ПРЕДУПРЕЖДЕНИЕ.** Ответственность за повреждение во время транспортировки, вызванное неправильной упаковкой, лежит на пользователе.

1. Извлеките и оставьте у себя печатающий картридж.

△ **ПРЕДУПРЕЖДЕНИЕ.** Перед транспортировкой *обязательно* извлеките из устройства картридж печати. Если во время транспортировки картридж печати находится внутри устройства, возможна утечка тонера и загрязнение механизма печати и прочих деталей.

Чтобы не повредить картридж, поместите его в оригинальный упаковочный материал или в другую упаковку так, чтобы картридж не подвергался воздействию света. При этом следует избежать прикосновений к ролику картриджа.

2. Отсоедините и сохраните кабель питания, интерфейсный кабель и дополнительные принадлежности, например плату EIO.

3. К принтеру следует приложить образцы печати и 50-100 листов бумаги или иного носителя, при печати на котором наблюдались дефекты печати.

4. В США позвоните в центр поддержки клиентов HP для запроса нового упаковочного материала. В других областях используйте оригинальную упаковку, если это возможно. Компания Hewlett-Packard рекомендует застраховать отправляемое оборудование.

В Технические характеристики устройства

- [Физические характеристики](#)
- [Потребляемая мощность, электрические характеристики и акустическая эмиссия](#)
- [Защита окружающей среды](#)

Физические характеристики

Таблица В-1 Физические характеристики¹

Характеристика	HP LaserJet M1536dnf
Вес изделия	11,7 кг
Высота изделия	373 мм
Ширина изделия	343 мм
Длина изделия	441 мм

¹ Значения основываются на предварительных данных. См. www.hp.com/support/ljm1530series.

Потребляемая мощность, электрические характеристики и акустическая эмиссия

Последние сведения см. по адресу www.hp.com/go/ljm1530series_regulatory.

Защита окружающей среды

Таблица В-2 Требования к условиям окружающей среды

	Эксплуатационные ¹	Для хранения ¹
Температура	от 10° до 32,5° С	от 0° до 35°С
Относительная влажность	10% - 80%	10% - 80%

¹ Значения основываются на предварительных данных. См. www.hp.com/support/ljm1530series.

Г Регламентирующая информация

- [Правила FCC](#)
- [Программа поддержки экологически чистых изделий](#)
- [Заявление о соответствии](#)
- [Положения о безопасности](#)
- [Дополнительные требования, предъявляемые к телекоммуникационным \(факсимильным\) продуктам](#)

Правила FCC

Данное устройство проверено и признано соответствующим требованиям, предъявляемым к цифровым устройствам класса B, согласно Части 15 Правил FCC. Эти ограничения разработаны с целью обеспечения защиты от вредного излучения устройства в жилой зоне. Данное изделие генерирует, использует и излучает электромагнитные волны в радиодиапазоне. Если данное оборудование не устанавливается и не используется в соответствии с инструкциями, оно может создавать недопустимые помехи для беспроводной связи. Однако нет гарантии, что такие помехи не могут возникнуть вследствие тех или иных конкретных условий установки. Если это оборудование оказывает нежелательное влияние на прием радио- или телевизионных сигналов, что можно установить выключением и включением оборудования, пользователь может попытаться устранить влияние одним или несколькими из следующих средств:

- Перенаправить приемную антенну или переставить ее в другое место.
- Увеличить расстояние между оборудованием и приемником.
- Подключить оборудование и приемник к сетевым розеткам разных цепей питания.
- Обратиться к Вашему продавцу или опытному радио/телевизионному технику.

 **ПРИМЕЧАНИЕ.** Любые изменения или модификации устройства принтера, не одобренные компанией HP, могут привести к лишению пользователя права на использование данного оборудования.

Чтобы соответствовать требованиям, предъявляемым к цифровым устройствам класса B, согласно Части 15 Правил FCC, необходимо использовать экранированный интерфейсный кабель.

Программа поддержки экологически чистых изделий

Защита окружающей среды

Компания Hewlett-Packard обязуется поставлять изделия высокого качества, соответствующие требованиям по защите окружающей среды. Данное изделие разработано на основе применения технических решений, позволяющих свести к минимуму негативное воздействие на окружающую среду.

Образование озона

При работе данного изделия озон (O₃) практически не выделяется.

Потребление электроэнергии

При работе в режиме готовности или режиме Ожидание происходит значительное снижение потребления электроэнергии, что помогает экономить природные ресурсы и деньги без ущерба для высоких эксплуатационных характеристик изделия. Печатное оборудование Hewlett-Packard, помеченное логотипом ENERGY STAR® отмечено управлением по охране окружающей среды США ENERGY STAR для устройств обработки изображений. На продуктах, отмеченных знаком ENERGY STAR появляется следующая отметка:



Дополнительные сведения о продуктах, помеченных логотипом ENERGY STAR:

www.hp.com/go/energystar

Расход тонера

При работе в режиме EcoMode расходуется меньше тонера, что может увеличить срок службы картриджа.

Использование бумаги

Функции автоматической и ручной двусторонней печати и печати N страниц на листе (печать нескольких страниц на одном листе) данного изделия позволяют снизить потребление бумаги и, соответственно, расход природных ресурсов для ее изготовления.

Пластмассовые материалы

В соответствии с международными стандартами все пластмассовые детали весом более 25 г снабжены маркировкой, которая облегчает идентификацию и утилизацию материалов после окончания срока службы изделия.

Расходные материалы для печати HP LaserJet

Бесплатная программа HP Planet Partners упрощает процедуру возврата и утилизации картриджами HP LaserJet. Информационные материалы о программе на разных языках и соответствующие инструкции вкладываются во все комплекты новых печатных картриджей и наборы расходных материалов для принтеров HP LaserJet. Ваша помощь в сокращении вредного влияния на окружающую среду будет более значительной при возврате нескольких картриджей вместе.

Компания HP стремится предоставить высококачественные продукты и услуги, которые не наносят вред окружающей среде на всех стадиях: с начального этапа проектировки и производства до передачи клиенту и последующей утилизации изделия. Компания HP гарантирует всем участникам программы HP Planet Partners, что все картриджи HP LaserJet перерабатываются правильно, а пластиковые и металлические компоненты восстанавливаются и используются в новых изделиях, не нанося вред окружающей среде. Так как переработанный картридж перерабатывается и используется в новых изделиях, он не будет возвращен отправителю. Благодарим за заботу об окружающей среде!

 **ПРИМЕЧАНИЕ.** Используйте этикетку возврата для возврата только оригинальных картриджей HP LaserJet. Не используйте эту этикетку для возврата струйных картриджей HP, картриджей других производителей, заправленных, измененных или возвращенных по гарантии картриджей. Информацию по переработке струйных картриджей HP см. на web-узле <http://www.hp.com/recycle>.

Инструкции для возврата и переработки

США и Пуэрто-Рико

Этикетка, которая прилагается к коробке тонера HP LaserJet, предназначена для возврата и переработки одного или нескольких использованных картриджей HP LaserJet. Следуйте следующим инструкциям.

Возврат нескольких элементов (нескольких картриджей)

1. Запакуйте каждый картридж HP LaserJet в оригинальную коробку.
2. Свяжите упаковки картриджей вместе скотчем или упаковочной лентой. Общий вес коробки может составлять до 31 кг (70 фунтов).
3. Используйте одну карточку с отметкой об уплате почтовых расходов.

ИЛИ

1. Используйте собственную коробку или закажите бесплатную коробку для картриджей (рассчитана на общий вес картриджей HP LaserJet до 31 кг (70 фунтов)) по адресу www.hp.com/recycle или по телефону 1-800-340-2445.
2. Используйте одну карточку с отметкой об уплате почтовых расходов.

Возврат одного картриджа

1. Запакуйте картридж HP LaserJet в его оригинальную коробку.
2. Наклейте почтовую карточку на переднюю часть коробки.

Доставка

Для отправки отработанных картриджей HP LaserJet на переработку передайте упаковку курьеру службы UPS или отвезите ее в центр приема посылок UPS. Адрес ближайшего центра приема посылок UPS можно узнать по телефону 1-800-PICKUPS или по адресу www.ups.com. Если коробка отправляется через Почтовую службу США, передайте ее почтальону Почтовой службы США или отнесите ее в почтовое отделение. Для получения дополнительных сведений или для заказа наклеек или коробок для возврата перейдите по адресу www.hp.com/recycle или позвоните по телефону 1-800-340-2445. Вызов курьера UPS оплачивается по стандартному тарифу для этой услуги. Информация может быть изменена без предварительного уведомления.

Жители Аляски и Гавайских островов

Не используйте наклейку почтовой службы UPS. Для получения информации и инструкций обращайтесь по телефону: 1-800-340-2445. По соглашению между HP и почтовой службой США жителям Аляски и Гавайских островов картриджи на замену доставляются бесплатно.

Возврат картриджей для потребителей за пределами США

Для участия в программе возврата и переработки HP Planet Partners следуйте простым инструкциям в руководстве по переработке (вложено в упаковку нового картриджа) или перейдите по адресу www.hp.com/recycle. Выберите свою страну/регион и изучите соответствующие указания по возврату расходных материалов для печати HP LaserJet.

Бумага

Данное устройство может работать с переработанной бумагой, если она отвечает требованиям, изложенным в документе *HP LaserJet Printer Family Print Media Guide (Руководство по носителям для печати на принтерах семейства HP LaserJet)*. Данное устройство работает с бумагой, переработанной по стандарту EN12281:2002.

Ограничения для материалов

В данном изделии HP отсутствует ртуть.

В данном изделии HP используются батареи, которые по окончании срока службы могут потребовать особого обращения. Батареи, содержащиеся в данном изделии или поставляемые компанией Hewlett-Packard для данного изделия, имеют следующие характеристики:

Серия HP LaserJet Pro M1530 MFP	
Тип	Углеродный однофтористый литий
Вес	0,8 г
Расположение	На плате форматтера
Сменная	Нет



廢電池請回收

Дополнительные сведения об утилизации можно получить на Web-узле компании www.hp.com/recycle, у представителей местной власти или на сервере Альянса предприятий электронной промышленности (Electronics Industries Alliance): www.eiae.org.

Утилизация использованного оборудования частными пользователями в странах Европейского Союза



Наличие этого символа на изделии или на его упаковке означает, что данное изделие нельзя утилизировать вместе с другими бытовыми отходами. На пользователя лежит ответственность по утилизации неисправного оборудования путем его сдачи в специальные пункты сбора на вторичную переработку неисправного электрического и электронного оборудования. Раздельный сбор и вторичная переработка неисправного оборудования поможет сохранить природные ресурсы и при этом гарантируется, что его вторичная переработка будет выполнена без ущерба здоровью людей и окружающей среде. Для получения дополнительной информации о том, куда можно сдать неисправное оборудование на вторичную переработку, обратитесь в местные муниципальные органы, местную службу утилизации бытовых отходов или магазин, где приобретено изделие.

Химические вещества

В соответствии с законодательными требованиями, такими как REACH (Regulation EC No 1907/2006 of the European Parliament and the Council), компания HP предоставляет своим клиентам информацию о химических веществах, содержащихся в наших продуктах. Отчет с информацией о химических веществах для данного продукта доступен по адресу: www.hp.com/go/reach.

Таблица безопасности материалов (MSDS)

Таблицы безопасности материалов (MSDS) для расходных материалов, содержащих химические вещества (например, тонер), можно получить на Web-узле HP по адресу www.hp.com/go/msds или www.hp.com/hpinfo/community/environment/productinfo/safety.

Дополнительная информация

Для получения информации об указанных ниже вопросах, касающихся защиты окружающей среды:

- таблицу с данными, относящимися к защите окружающей среды, для данного и многих других изделий HP;
- обязательства HP по защите окружающей среды;
- систему управления защитой окружающей среды HP;
- сведения о программе по возврату и переработке изделий HP по окончании срока их службы;
- таблицу безопасности материалов;

Откройте www.hp.com/go/environment или www.hp.com/hpinfo/globalcitizenship/environment.

Заявление о соответствии

Декларация соответствия

в соответствии с ISO/IEC 17050-1 и EN 17050-1

Название производителя: Hewlett-Packard Company DoC#: BOISB-0902-01-rel.1.0

Адрес производителя: 11311 Chinden Boulevard
Boise, Idaho 83714-1021, USA

заявляет о том, что изделие

Наименование изделия: Серия HP LaserJet Professional M1536

Нормативный номер модели²⁾ BOISB-0902-01
BOISB-0903-00 – (модуль факса LIU в США)
BOISB-0903-01 – (модуль факса LIU в европейских странах/регионах)

Модификации изделия: BCE

Картридж печати: CE278A

соответствует следующим техническим требованиям:

БЕЗОПАСНОСТЬ: IEC 60950-1:2001/EN60950-1: 2001 +A11
IEC 62311:2007 / EN62311:2008
IEC 60825-1:1993 +A1 +A2 / EN 60825-1:1994 +A1 +A2 (Класс 1 Laser/LED)
GB4943-2001

ЭМС: CISPR22:2005 +A1/ EN55022:2006 +A1 — класс B¹⁾
EN 61000-3-2:2006
EN 61000-3-3:1995 +A1 +A2
EN 55024:1998 +A1 +A2
FCC раздел 47 CFR, часть 15 – класс B¹⁾ / ICES-003, Выпуск 4
GB9254-2008, GB17625.1-2003

Телефонная связь: ES 203 021; FCC раздел 47 CFR, часть 68³⁾

ИСПОЛЬЗОВАНИЕ ЭНЕРГИИ: Regulation (EC) No. 1275/2008

Дополнительная информация:

Данное изделие соответствует требованиям Директивы EMC 2004/108/EC, Директивы по низкому напряжению 2006/95/EC и Директивы R&TTE 1999/5/EC (Приложение II), Директивы EuP 2005/32/EC и снабжено соответствующей маркировкой CE 

Данное устройство соответствует части 15 Правил FCC. Эксплуатация допускается при соблюдении двух условий, а именно: (1) данное устройство не должно создавать помехи; (2) данное устройство должно работать в условиях любых помех, включая те, которые могут вызывать сбои в работе.

1. Изделие было протестировано в типичной конфигурации на персональных компьютерах систем Hewlett-Packard.
2. В соответствии с требованиями, этому продукту присвоен Регулятивный номер модели. Этот номер не следует путать с названием или номерами изделия.
3. К этому изделию относятся разрешения и стандарты в области связи, соответствующие определенным странам/регионам, кроме приведенных выше.
4. Данное изделие использует аналоговый дополнительный факсимильный модуль с нормативным номером модели: BOISB-0903-00 (LIU в США) или BOISB-0903-01 (LIU), который соответствует нормативным техническим требованиям для стран/регионов, в которых данное изделие будет продаваться.

Boise, Idaho USA

Сентябрь, 2010 г.

Только для целей регламентирования

Европа: Местное отделение продаж и обслуживания клиентов компании Hewlett-Packard либо по адресу: Hewlett-Packard GmbH, Department HQ-TRE / Standards Europe, Herrenberger Strasse 140, D-71034, Böblingen (факс: +49-7031-14-3143) www.hp.com/go/certificates

США: Product Regulations Manager, Hewlett-Packard Company, PO Box 15, Mail Stop 160, Boise, Idaho 83707-0015 (телефон: 208-396-6000)

Положения о безопасности

Лазерная безопасность

Центром по контролю над оборудованием и радиационной безопасностью (CDRH) Управления по контролю за продуктами и лекарствами США введены нормативы в отношении товаров на основе лазерных технологий, произведенных после 1 августа 1976 года. Соблюдение этих нормативов производителями товаров, распространяемых на территории Соединенных Штатов Америки, является обязательным. Данное устройство отнесено к "классу 1" изделий на основе лазерных технологий согласно стандарту на излучение устройств, введенному Министерством здравоохранения и социального обеспечения (DHHS) США в соответствии с Законом о контроле над излучениями в интересах здравоохранения и безопасности (1968 г.). Так как лазерное излучение внутри устройства не выходит за пределы защитного кожуха и наружных крышек, распространение лазерного луча во внешнюю среду в штатных условиях исключено.

- △ **ВНИМАНИЕ!** Использование средств управления, регулировка или выполнение процедур, не указанных в настоящем руководстве пользователя, может привести к воздействию опасного излучения.

Правила DOC для Канады

Complies with Canadian EMC Class B requirements.

« Conforme à la classe B des normes canadiennes de compatibilité électromagnétique. « CEM ». »

Заявление VCCI (Япония)

この装置は、情報処理装置等電波障害自主規制協議会（VCCI）の基準に基づくクラスB情報技術装置です。この装置は、家庭環境で使用することを目的としていますが、この装置がラジオやテレビジョン受信機に近接して使用されると、受信障害を引き起こすことがあります。
取扱説明書に従って正しい取り扱いをして下さい。

Инструкции относительно кабеля питания

Убедитесь, что источник питания соответствует техническим требованиям устройства. Максимально допустимое напряжение указано на этикетке устройства. Устройство использует напряжение переменного тока 110-127 или 220-240 и 50/60 Гц.

Подключите кабель питания к устройству и заземленной розетке.

- △ **ПРЕДУПРЕЖДЕНИЕ.** Для избежания поломок, используйте только кабель, поставляемый вместе с устройством.

Правила для шнуров питания (Япония)

製品には、同梱された電源コードをお使い下さい。
同梱された電源コードは、他の製品では使用出来ません。

Директива EMC (Корея)

B급 기기 (가정용 방송통신기기)	이 기기는 가정용(B급)으로 전자파적합등록을 한 기기로서 주로 가정에서 사용하는 것을 목적으로 하며, 모든 지역에서 사용할 수 있습니다.
-----------------------	--

Заявление о лазерной безопасности (Финляндия)

Luokan 1 laserlaite

Klass 1 Laser Apparat

HP LaserJet M1536dnf, laserkirjoitin on käyttäjän kannalta turvallinen luokan 1 laserlaite. Normaalisissa käytössä kirjoittimen suojakoteloointi estää lasersäteen pääsyn laitteen ulkopuolelle. Laitteen turvallisuusluokka on määritetty standardin EN 60825-1 (2007) mukaisesti.

VAROITUS !

Laitteen käyttäminen muulla kuin käyttöohjeessa mainitulla tavalla saattaa altistaa käyttäjän turvallisuusluokan 1 ylittävälle näkymättömälle lasersäteilylle.

WARNING !

Om apparaten används på annat sätt än i bruksanvisning specificerats, kan användaren utsättas för osynlig laserstrålning, som överskrider gränsen för laserklass 1.

HUOLTO

HP LaserJet M1536dnf - kirjoittimen sisällä ei ole käyttäjän huollettavissa olevia kohteita. Laitteen saa avata ja huoltaa ainoastaan sen huoltamiseen koulutettu henkilö. Tällaiseksi huoltotoimenpiteeksi ei katsota väriainekasetin vaihtamista, paperiradan puhdistusta tai muita käyttäjän käsikirjassa lueteltuja, käyttäjän tehtäväksi tarkoitettuja ylläpitotoimia, jotka voidaan suorittaa ilman erikoistyökaluja.

VARO !

Mikäli kirjoittimen suojakotelo avataan, olet alttiina näkymättömälle lasersäteilylle laitteen ollessa toiminnassa. Älä katso säteeseen.

WARNING !

Om laserprinterns skyddshölje öppnas då apparaten är i funktion, utsättas användaren för osynlig laserstrålning. Betrakta ej strålen.

Tiedot laitteessa käytettävän laserdiodin säteilyominaisuuksista: Aallonpituus 775-795 nm Teho 5 mW Luokan 3B laser.

Заявление GS (Германия)

Das Gerät ist nicht für die Benutzung im unmittelbaren Gesichtsfeld am Bildschirmarbeitsplatz vorgesehen. Um störende Reflexionen am Bildschirmarbeitsplatz zu vermeiden, darf dieses Produkt nicht im unmittelbaren Gesichtsfeld platziert werden.

Таблица веществ (Китай)

有毒有害物质表

根据中国电子信息产品污染控制管理办法的要求而出台

部件名称	有毒有害物质和元素					
	铅 (Pb)	汞 (Hg)	镉 (Cd)	六价铬 (Cr(VI))	多溴联苯 (PBB)	多溴二苯醚 (PBDE)
打印引擎	X	0	X	0	0	0
复印机组件	X	0	0	0	0	0
控制面板	0	0	0	0	0	0
塑料外壳	0	0	0	0	0	0
格式化板组件	X	0	0	0	0	0
碳粉盒	X	0	0	0	0	0

3690

0：表示在此部件所用的所有同类材料中，所含的此有毒或有害物质均低于 SJ/T11363-2006 的限制要求。

X：表示在此部件所用的所有同类材料中，至少一种所含的此有毒或有害物质高于 SJ/T11363-2006 的限制要求。

注：引用的“环保使用期限”是根据在正常温度和湿度条件下操作使用产品而确定的。

Директива, ограничивающая содержание вредных веществ (Турция)

Türkiye Cumhuriyeti: EEE Yönetmeliğine Uygundur

Дополнительные требования, предъявляемые к телекоммуникационным (факсимильным) продуктам

Положение ЕС относительно работы телекоммуникационных компаний

Данный продукт предназначен для подключения к аналоговой сети в странах/регионах Европейской экономической зоны.

Он удовлетворяет требованиям Директивы ЕС R&TTE 1999/5/ЕС (Приложение II) и отмечен соответствующей меткой CE.

Для получения дополнительной информации см. Заявление о соответствии, опубликованное производителем в другом разделе данного руководства.

Однако, вследствие различий между отдельными национальными телефонными коммутируемыми сетями общего пользования не гарантируется эффективная работа продукта при подключении к любой точке такой сети. Совместимость с сетью зависит от правильности настроек, установленных пользователем при подготовке к подключению к телефонной коммутируемой сети общего пользования. Следуйте инструкциям, приведенным в руководстве пользователя.

Если возникли вопросы относительно совместимости с сетью, обратитесь к поставщику оборудования или в службу технической поддержки Hewlett-Packard в стране/регионе использования оборудования.

При подключении к сети, возможно, потребуется ознакомиться с дополнительными требованиями, установленными местным оператором телефонной коммутируемой сети общего пользования.

New Zealand Telecom Statements

The grant of a Telepermit for any item of terminal equipment indicates only that Telecom has accepted that the item complies with minimum conditions for connection to its network. It indicates no endorsement of the product by Telecom, nor does it provide any sort of warranty. Above all, it provides no assurance that any item will work correctly in all respects with another item of Telepermitted equipment of a different make or model, nor does it imply that any product is compatible with all of Telecom's network services.

This equipment may not provide for the effective hand-over of a call to another device connected to the same line.

This equipment shall not be set up to make automatic calls to the Telecom "111" Emergency Service.

This product has not been tested to ensure compatibility with the FaxAbility distinctive ring service for New Zealand.

Additional FCC statement for telecom products (US)

This equipment complies with Part 68 of the FCC rules and the requirements adopted by the ACTA. On the back of this equipment is a label that contains, among other information, a product identifier in the format US:AAAEQ##TXXXX. If requested, this number must be provided to the telephone company.

The REN is used to determine the quantity of devices, which may be connected to the telephone line. Excessive RENs on the telephone line may result in the devices not ringing in response to an incoming call. In most, but not all, areas, the sum of the RENs should not exceed five (5.0). To be certain of the number of devices that may be connected to the line, as determined by the total RENs, contact the telephone company to determine the maximum REN for the calling area.

This equipment uses the following USOC jacks: RJ11C.

An FCC-compliant telephone cord and modular plug is provided with this equipment. This equipment is designed to be connected to the telephone network or premises wiring using a compatible modular jack, which is Part 68 compliant. This equipment cannot be used on telephone company-provided coin service. Connection to Party Line Service is subject to state tariffs.

If this equipment causes harm to the telephone network, the telephone company will notify you in advance that temporary discontinuance of service may be required. If advance notice is not practical, the telephone company will notify the customer as soon as possible. Also, you will be advised of your right to file a complaint with the FCC if you believe it is necessary.

The telephone company may make changes in its facilities, equipment, operations, or procedures that could affect the operation of the equipment. If this happens, the telephone company will provide advance notice in order for you to make the necessary modifications in order to maintain uninterrupted service.

If trouble is experienced with this equipment, please see the numbers in this manual for repair and (or) warranty information. If the trouble is causing harm to the telephone network, the telephone company may request you remove the equipment from the network until the problem is resolved.

The customer can do the following repairs: Replace any original equipment that came with the device. This includes the print cartridge, the supports for trays and bins, the power cord, and the telephone cord. It is recommended that the customer install an AC surge arrestor in the AC outlet to which this device is connected. This is to avoid damage to the equipment caused by local lightning strikes and other electrical surges.

Telephone Consumer Protection Act (US)

The Telephone Consumer Protection Act of 1991 makes it unlawful for any person to use a computer or other electronic device, including fax machines, to send any message unless such message clearly contains, in a margin at the top or bottom of each transmitted page or on the first page of the transmission, the date and time it is sent and an identification of the business, other entity, or individual sending the message and the telephone number of the sending machine or such business, or other entity, or individual. (The telephone number provided cannot be a 900 number or any other number for which charges exceed local or long distance transmission charges).

Industry Canada CS-03 requirements

Notice: The Industry Canada label identifies certified equipment. This certification means the equipment meets certain telecommunications network protective, operational, and safety requirements as prescribed in the appropriate Terminal Equipment Technical Requirement document(s). The Department does not guarantee the equipment will operate to the user's satisfaction. Before installing this equipment, users should ensure that it is permissible for the equipment to be connected to the facilities of the local telecommunications company. The equipment must also be installed using an acceptable method of connection. The customer should be aware that compliance with the above conditions may not prevent degradation of service in some situations. Repairs to certified equipment should be coordinated by a representative designated by the supplier. Any repairs or alterations made by the user to this equipment, or equipment malfunctions, may give the telecommunications company cause to request the user to disconnect the equipment. Users

should ensure for their own protection that the electrical ground connections of the power utility, telephone lines, and internal metallic water pipe system, if present, are connected together. This precaution can be particularly important in rural areas.

△ **ПРЕДУПРЕЖДЕНИЕ.** Users should not attempt to make such connections themselves, but should contact the appropriate electric inspection authority, or electrician, as appropriate. The Ringer Equivalence Number (REN) of this device is 0.0.

Notice: The Ringer Equivalence Number (REN) assigned to each terminal device provides an indication of the maximum number of terminals allowed to be connected to a telephone interface. The termination on an interface may consist of any combination of devices subject only to the requirement that the sum of the Ringer Equivalence Number of all the devices does not exceed five (5.0). The standard connecting arrangement code (telephone jack type) for equipment with direct connections to the telephone network is CA11A.

Указатель

А

автоответчики, подключение параметров факса 133
акустические характеристики 281
альбомная ориентация выбор, Windows 78

Б

безопасность установка пароля с HP ToolboxFX 200
Бесшумный режим включение 210
блокирование факсов 133
блокировка устройства 207
борьба с подделками расходных материалов 212
буклеты создание (Windows) 90
бумага выбор 253
замятия 243
обложки, использование бумаги другого типа 85
параметры автоуменьшения факса 136
параметры HP ToolboxFX 202
первая или последняя страницы, используя бумагу другого типа 85
первая страница 41
печать на фирменных бланках или печатных формах (Windows) 80
поддерживаемые типы 57
произвольного формата, настройка в Macintosh 41
страниц на листе 42

тип, изменение 0
формат, изменение 0
Бумага поддерживаемые размеры 56
бумага для тетради, печать 10
бумага, заказ 266
бумага, специальная печать (Windows) 82
быстрый набор программирование 146

В

Вкладка "Документация", HP ToolboxFX 199
Вкладка "Параметры печати", HP ToolboxFX 203
Вкладка "Параметры системы", 200
Вкладка "Сетевые параметры", HP ToolboxFX 204
Вкладка "Состояние", HP ToolboxFX 195
Вкладка "Справка", HP ToolboxFX 199
Вкладка "Факс", HP ToolboxFX 196
вкладка Сервис Macintosh 43
влажностные характеристики 281
внешние линии паузы, вставка 127
префиксы при наборе 127
внимание iii
водяные знаки добавление (Windows) 89
Водяные знаки 41

Восстановление заводских параметров по умолчанию 234
время факса, настройка использовать панель управления 120
встроенный Web-сервер назначение паролей 207
функции 205
Встроенный Web-сервер HP 32
входной лоток загрузка в лоток первоочередной подачи 60
вызовы различимые 134
выключатель питания, расположение 5
выходной лоток вместимость 58
выходной приемник расположение 5

Г

гарантия картриджи печати 272
лицензия 274
устройство 270
горячая линия по расследованию подделок 212
горячая линия HP по расследованию подделок 212
готовые наборы (Mac) 40
громкость параметры 16
громкость, регулировка 137

Д

дата факса, настройка использовать панель управления 120

- двусторонняя печать
 - настройки (Windows) 72
- двусторонняя печать (дуплексная)
 - Mac 42
- демонстрационная страница, печать 192
- дефекты, повторяющиеся 256
- Директива Кореи EMC 292
- добавочные телефоны
 - отправка факса с помощью 149
 - прием факсов с 119
- документы малого формата
 - копирование 95
- дополнительные принадлежности
 - заказ 265, 266
 - номера по каталогу 267
- драйвер PostScript, параметры HP ToolboxFX 204
- драйверы
 - готовые наборы (Mac) 40
 - изменение настроек (Mac) 38
 - изменение настроек (Windows) 30
 - настройки (Windows) 67
 - параметры (Mac) 40
 - поддерживаемые (Windows) 27
 - смена типов и форматов бумаги 56
 - типы бумаги 57
- драйверы принтера
 - выбор 256
 - поддерживаемые (Windows) 27
- драйверы принтера (Windows)
 - настройки 67
- драйверы принтеров (Mac)
 - изменение настроек 38
 - настройки 40
- драйверы принтеров (Windows)
 - изменение настроек 29, 30
- драйверы эмуляции PS 27
- дуплексная печать (двусторонняя)
 - настройки (Windows) 72

- Е**
 - Европейский Союз, утилизация 287
- Ж**
 - журнал событий 195
 - журналы, факс
 - ошибка 169
 - печатать все 166
- З**
 - заводские параметры по умолчанию, восстановление 234
 - заголовок факса, настройка
 - использовать панель управления 120
 - загрузка бумаги
 - подающий лоток 60
 - загрузка носителя
 - лоток первоочередной подачи 60
 - устройство подачи документов 62
 - задание печати
 - изменение параметров 29
 - отмена 40, 66
 - заказ
 - номера по каталогу для заказа 267
 - расходные материалы и дополнительные принадлежности 266
 - заказ расходных материалов Web-узлы 265
 - закрытое получение 138
 - Замена
 - подающая пластина 219
 - подающий ролик 216
 - замятия бумаги
 - расположение 244
 - замятия
 - выходной лоток, устранение замятий бумаги 249
 - причины 243
 - устройство подачи документов, устранение 245

- Замятия
 - лотки, устранение замятий 246
- записи группового набора
 - отправка факса 146
- затемнение, параметры контрастности
 - копирование 100
 - факс 129
- защелка дверцы картриджа, расположение 5
- Заявление о лазерной безопасности для Финляндии 292
- заявление о соответствии нормативам VCCI для Японии 291
- заявления о безопасности 291, 292
- И**
 - изделие, не содержащее ртути 287
 - изменение формата документов
 - копирование 96
 - Macintosh 41
 - Windows 88
 - импульсный набор 128
 - интерактивная поддержка 277
 - интерфейсные порты
 - расположение 6
- К**
 - кабель USB, номер части 267
 - карта меню
 - печать 193
 - картридж печати
 - защелка дверцы, расположение 5
 - картриджи
 - гарантия 272
 - других производителей 212
 - микросхема памяти 273
 - номера частей 267
 - переработка 213
 - проверка повреждения 255
 - состояние Macintosh 43
 - состояние, просмотр с помощью HP ToolboxFX 195

- утилизация 285
 - хранение 212
 - картриджи для печати
 - переработка 213
 - картриджи печати
 - гарантия 272
 - распределение тонера 214
 - состояние, просмотр с помощью
 - HP ToolboxFX 195
 - картриджи тонера. *См. раздел*
 - картриджи печати
 - картриджи, печать
 - состояние Macintosh 43
 - качество
 - параметры копирования 97
 - параметры HP ToolboxFX 201
 - качество изображения
 - параметры HP ToolboxFX 201
 - качество печати
 - параметры HP ToolboxFX 201
 - улучшение 253
 - улучшение (Windows) 71
 - клетчатая бумага, печать 10
 - книжная ориентация
 - выбор, Windows 78
 - коды оплаты, факс
 - использование 131
 - количество копий, изменение 94
 - контрольные списки, печать 10
 - контрольный список
 - поиск и устранения неисправностей 156
 - копии
 - изменение количества (Windows) 68
 - копии нестандартного формата 96
 - копирование
 - двустороннее 105
 - качество, настройка 97, 257
 - контрастность, настройка 100
 - меню "Копирование" 20
 - настройка черновика 98
 - несколько копий 94
 - одним касанием 94
 - оригиналов, имеющих разный размер 104
 - отмена 96
 - параметры
 - контрастности 100
 - сортировка 97
 - типы бумаги 100
 - увеличение 96
 - уменьшение 96
 - форматы бумаги 100
 - фотографии 103
- Л**
- лицензия, программное обеспечение 274
 - лотки
 - выбор (Windows) 72
 - двусторонняя печать 42
 - емкость 57
 - формат носителя по умолчанию 63
 - Лотки
 - замятия, устранение 246
 - лоток 1
 - двусторонняя печать 42
 - емкость 58
 - расположение 5
 - Лоток 1
 - замятия, устранение 246
 - лоток приоритетной подачи
 - вместимость 58
 - Лоток приоритетной подачи
 - замятия, устранение 246
 - Лоток, выходной
 - замятия, устранение 249
- М**
- масштабирование документов
 - копирование 96
 - Macintosh 41
 - Windows 88
 - меню
 - Краткие формы 10
 - меню "Копирование" 20
 - Обслуживание 17
 - Отчеты 10
 - сетевая установка 18
 - установка системы 15
 - установка факса 12
 - Меню "Сетевая установка" 18
 - меню "Установка системы" 15
 - микросхема памяти, картридж
 - описание 273
 - модемы, подключение 117
- Н**
- набор
 - паузы, вставка 127
 - префиксы, вставка 127
 - тональный или импульсный 128
 - факса 22
 - набор международного номера 144
 - набор номера
 - автодозвон, параметры 128
 - вручную 144
 - повтор набора вручную 145
 - с телефона 149
 - набор номера вручную 144
 - настройка
 - сети 18, 47
 - настройка бумаги произвольного формата
 - Macintosh 41
 - настройка исправления ошибок, факс 172
 - настройка количества звонков до ответа 133
 - настройка протокола V.34 173
 - настройка скорости соединения 51
 - настройки драйвера Macintosh
 - бумага произвольного формата 41
 - настройки протокола, факс 173
 - Настройки экономичного режима (EconoMode) 209
 - несколько страниц на листе
 - печать (Windows) 76
 - несколько страниц на листе 42
 - нестандартные параметры печати (Windows) 68
 - номер
 - модели, расположение 7
 - номера быстрого набора
 - изменение 123
 - программирование 123
 - удаление 125

- номера группового набора
 - изменение 125
 - программирование 125
 - удаление 126
 - номера частей
 - картриджи 267
 - носители
 - произвольного формата, настройка в Macintosh 41
 - формат по умолчанию для лотка 63
 - носитель
 - параметры автоуменьшения факса 136
 - параметры HP ToolboxFX 202
 - носитель для печати
 - первая страница 41
 - страниц на листе 42
 - Носитель для печати
 - поддерживаемые размеры 56
 - поддерживаемый 56
 - нотная бумага, печать 10
- О**
- обслуживание
 - параметры HP ToolboxFX 203
 - Обслуживание, меню 17
 - ограничения для материалов 287
 - операционные системы, сети 48
 - определители номера, подключение 118
 - опрос устройства 203
 - опрос факсов 139
 - опрос, устройство 203
 - ориентация
 - выбор, Windows 78
 - освещение
 - контрастность копий 100
 - контрастность факса 129
 - основной входной лоток
 - расположение 5
 - Открытие драйверов принтера (Windows) 67
 - отмена
 - задания копирования 96
 - задания на сканирование 109
 - задания печати 40, 66
 - факсы 140
 - отправка факса
 - записи группового набора 146
 - с телефона, подключенного к факсимильному аппарату 149
 - отправка факсов
 - быстрый набор 146
 - журнал, HP ToolboxFX 199
 - коды оплаты 131
 - набор номера вручную 144
 - отмена 140
 - отсрочка 151
 - отчет об ошибке, печать 169
 - переадресация 132
 - подтверждение 150
 - с использованием компьютера (Mac) 44, 148
 - с компьютера (Windows) 148
 - с помощью программного обеспечения 148
 - специально созданные группы 145
 - отсрочка отправки факса 151
 - отчет об ошибке, факс
 - печать 169
 - отчеты
 - демонстрационная страница 10, 192
 - карта меню 10, 193
 - сетевой отчет 193
 - список шрифтов PCL 11
 - список шрифтов PCL 6 11
 - список шрифтов PS 11
 - статистика сети 11
 - страница
 - конфигурации 10, 192
 - страница
 - обслуживания 11, 193
 - страница расхода 11, 193
 - страница состояния
 - расходных материалов 10, 192
 - факс 21
 - отчеты факса, печать 21
 - отчеты, факс
 - ошибка 169
 - печатать все 166
 - очистка
 - подающий ролик 222
 - стекло 98, 111, 225
 - тракт прохождения бумаги 224, 254
 - ошибки
 - программное обеспечение 262
- П**
- п/д (пикселей на дюйм), разрешение сканирования 110
 - память
 - повторная печать факсов 153
 - прилагаемая 38
 - удаление факсов 140
 - DIMM, безопасность 207
 - панель управления
 - меню 10
 - сообщения, устранение неполадок 235
 - страница очистки, печать 224
 - типы сообщений 235
 - HP ToolboxFX, системные параметры 203
 - параметр По размеру стр., факс 136
 - параметры
 - готовые наборы драйверов (Mac) 40
 - драйверы 30
 - драйверы (Mac) 38
 - заводские параметры по умолчанию, восстановление 234
 - HP ToolboxFX 200
 - параметры автоуменьшения, факс 136
 - параметры контрастности
 - копирование 100
 - факс 129
 - параметры определения сигнала в линии 127

параметры по умолчанию,
 восстановление 234
 параметры различного
 вызова 134
 паузы, вставка 127
 первая страница
 другая бумага 41
 печать на бумаге другого
 типа (Windows) 85
 переадресация факсов 132
 переключатель "вкл/выкл",
 расположение 5
 переработка
 возврат расходных
 материалов HP и программа
 защиты окружающей
 среды 286
 переработка расходных
 материалов 213
 печатающие картриджи
 других производителей 212
 утилизация 285
 хранение 212
 печатные формы
 печать (Windows) 80
 печать
 демонстрационной
 страницы 192
 карта меню 193
 настройки (Windows) 67
 параметры (Mac) 40
 подключение через USB 48
 прямое подключение к
 компьютеру 48
 сетевой отчет 193
 списки шрифтов 192
 страница конфигурации 192
 страница обслуживания 193
 страница расхода 193
 страница состояния
 расходных
 материалов 192
 печать на обеих сторонах
 настройки (Windows) 72
 печать n страниц
 выбор (Windows) 76
 пикселей на дюйм (п/д),
 разрешение
 сканирования 110
 ПО HP-UX 33
 ПО Linux 33
 ПО UNIX 33
 повтор набора
 вручную 145
 повтор набора вручную 145
 повтор номера
 автоматический,
 параметры 128
 повторная печать факсов 153
 повторная упаковка
 устройства 278
 повторяющиеся дефекты,
 устранение неполадок 256
 Подающая пластина
 замена 219
 подающий лоток
 загрузка 60
 подающий ролик
 очистка 222
 Подающий ролик
 замена 216
 поддельные расходные
 материалы 212
 Поддерживаемые носители 56
 поддерживаемые операционные
 системы 26, 36
 поддержка
 интерактивная 277
 повторная упаковка
 устройства 278
 поддержка заказчиков
 интерактивная 277
 поддержка клиентов
 повторная упаковка
 устройства 278
 подключение
 решение проблем 260
 подтверждение отправки
 факса 150
 поиск и устранения
 неисправностей
 факсы 156
 положения о безопасности
 лазерного
 оборудования 291, 292
 получение факсов
 отчет об ошибке, печать 169
 порты
 расположение 6
 порты факса, расположение 6
 последняя страница
 печать на бумаге другого
 типа (Windows) 85
 поставляемые батареи 287
 потребляемая
 мощность 281
 Правила DOC для Канады 291
 предупреждение iii
 предупреждения по электронной
 почте, настройка 195
 предупреждения,
 настройка 195
 префиксы, набор 127
 прием факсов
 блокирование 133
 журнал, HP ToolboxFX 199
 когда вы слышите тональные
 сигналы факса 154
 опрос 139
 параметр штампования
 принятых факсов 137
 параметры
 автоуменьшения 136
 параметры количества
 звонков до ответа 133
 повторная печать 153
 режим ответа,
 настройка 132
 с добавочного
 телефона 119
 с помощью программного
 обеспечения 154
 схемы звонка,
 параметры 134
 приемники, выходные
 емкость 57
 примечания iii
 приоритетный входной лоток
 загрузка 60
 проблемы с захватом бумаги
 устранение 243
 программа оптического
 распознавания символов 109
 Программа оптического
 распознавания символов
 (OCR) 109
 Программа оптического
 распознавания символов
 (OCR) Readiris 109

- программа поддержки экологической чистоты 284
 - программное обеспечение
 - встроенный Web-сервер 32
 - компоненты Windows 25
 - лицензионное соглашение по программному обеспечению 274
 - отправка факсов 148
 - поддерживаемые операционные системы 26, 36
 - прием факсов 154
 - проблемы 262
 - сканирование с помощью TWAIN или WIA 108
 - удаление в Windows 31
 - установка, проводные сети 37, 50
 - утилиты HP 38
 - HP ToolboxFX 32, 194
 - HP Web Jetadmin 32
 - Linux 33
 - Mac 38
 - OCR для сканирования 109
 - Readiris OCR 109
 - Solaris 33
 - UNIX 33
 - Windows 32
 - программное обеспечение Mac
 - удаление 38
 - Программное обеспечение Solaris 33
 - программное обеспечение, совместимое с WIA, сканирование с помощью 108
 - прозрачные пленки
 - печать (Windows) 82
- Р**
- работа с бумагой
 - решение проблем 243
 - разблокирование факсимильных номеров 133
 - разрешение
 - сканирование 110
 - факс 130
 - распределение тонера 214
 - расходные материалы
 - других производителей 212
 - заказ 265, 266
 - номера частей 267
 - переработка 213
 - подделка 212
 - состояние, просмотр с помощью
 - HP ToolboxFX 195
 - состояние, просмотр с помощью HP Utility 39
 - страница состояния, печать 192
 - утилизация 285
 - расходные материалы других производителей 212
 - режим ответа, настройка 132
 - решение проблем
 - сообщения панели управления 235
- С**
- серийный номер,
 - расположение 7
 - Сетевой отчет, печать 193
 - сетевой порт
 - расположение 6
 - сетевые
 - поддерживаемые операционные системы 48
 - сети
 - HP Web Jetadmin 206
 - сети, проводные
 - установка устройства 49
 - сеть
 - конфигурация IP-адреса 37, 49
 - опрос устройства 203
 - параметры скорости соединения 51
 - параметры, изменение 50
 - параметры, просмотр 50
 - пароль, изменение 51
 - пароль, установка 51
 - сигналы занятости, параметры повтора 128
 - сканер
 - очистка
 - стекла 98, 111, 225, 257
 - сканирование
 - в градациях серого 111
 - использование программного обеспечения Mac 45
 - методы 108
 - отмена 109
 - при помощи HP Scan (Windows) 108
 - разрешение 110
 - фотографии 113
 - цветопередача 110
 - черно-белое 111
 - TWAIN-совместимое программное обеспечение 108
 - WIA-совместимое программное обеспечение 108
 - сканирование в градациях серого 111
 - советы iii
 - сообщение электронной почты, сканирование в
 - параметры разрешения 111
 - сообщения
 - панель управления 235
 - сообщения об ошибках
 - панель управления 235
 - сообщения об ошибках, факс 157, 174, 180
 - сортировка копий 97
 - состояние
 - предупреждения, HP ToolboxFX 195
 - просмотр с помощью HP ToolboxFX 195
 - HP Utility, Mac 39
 - Macintosh вкладка Сервис 43
 - состояние расходных материалов, вкладка Сервис Macintosh 43
 - состояние устройства
 - вкладка Сервис Macintosh 43
 - специальная бумага
 - печать (Windows) 82
 - рекомендации 54
 - специально созданные группы,
 - отправка факсов 145

специальные носители
 рекомендации 54
спецификации
 электрические и
 акустические 281
справка
 параметры печати
 (Windows) 67
сравнение
 моделей 1
сравнение моделей
 продукта 1
сравнение, модели
 устройства 1
стекло, очистка 98, 111, 225
страниц на лист
 выбор (Windows) 76
страниц на листе 42
страница конфигурации
 печать 192
страница обслуживания,
 печать 193
страница расхода, печать 193
страница состояния расходных
 материалов
 печать 255
страницы обложки
 печать (Mac) 41
 печать на бумаге другого
 типа (Windows) 85
схемы звонка 134

Т

т/д (точек на дюйм)
 факс 130
Таблица безопасности
 материалов (MSDS) 288
телефонная книга, факс
 вкладка HP ToolboxFX 197
 добавление записей 146
 импортирование 122
 удаление всех записей 123
телефонные аппараты,
 подключение
 дополнительных 118
телефонные карты 144
телефоны
 получение факсов
 от 119, 154

телефоны, подключение
 дополнительных 118
телефоны, подключенные к
 факсимильному аппарату
 отправка факса с 149
температурные
 характеристики 281
техническая поддержка
 интерактивная 277
 повторная упаковка
 устройства 278
типы бумаги
 выбор 72
 смена 56
типы, носитель
 параметры HP
 ToolboxFX 202
тональный набор 128
тонер
 распределение 214
точек на дюйм (т/д)
 факс 130
транспортировка
 устройства 278

У

увеличение документов
 копирование 96
удаление программного
 обеспечения в Windows 31
удаление программного
 обеспечения Mac 38
удаление факсов из
 памяти 140
удостоверения личности
 копирование 95
уменьшение документов
 копирование 96
упаковка устройства 278
управление сетью 50
условные обозначения в
 документе iii
условные обозначения,
 документ iii
услуга
 повторная упаковка
 устройства 278

установка
 программного обеспечения,
 проводные сети 37, 50
 продукта в проводных
 сетях 49
устранение замятий
 расположение 244
устранение неисправностей
 в работе факса 174
 замятия 243
 настройка исправления
 ошибок факса 172
 неполадки прямого
 подключения 260
 неполадки сети 260
 отправить факс 174
 получить факс 180
устранение неполадок
 контрольный список 231
 медленный ответ 259
 неполадки прямого
 подключения 260
 неполадки сети 260
 отсутствие ответа 258
 повторяющиеся
 дефекты 256
 проблемы Mac 262
 работа с бумагой 243
 сообщения панели
 управления 235
 факс 186
устранение неполадок факса
 контрольный лист 156
устройство
 серийный номер,
 расположение 7
устройство подачи документов
 загрузка носителя 62
 замятия 245
 расположение 5
утилизация 3, 285
утилизация по окончании срока
 службы 287
утилизация, по окончании срока
 службы 287

Ф

файлы PostScript Printer
 Description (PPD)
 поставляемые 38

факс

- автоуменьшение 136
- безопасность, закрытое
 - получение 138
- блокирование 133
- быстрый набор 146
- журнал отправки 199
- журнал приема 199
- заводские параметры по
 - умолчанию,
 - восстановление 234
- закрытое получение 138
- записи группового
 - набора 146
- использование DSL, PBX, или ISDN 141
- использование VoIP 142
- коды оплаты 131
- количество звонков до
 - ответа 133
- набор номера вручную 144
- набор, тональный или импульсный 128
- настройки громкости 137
- не удается получить 180
- невозможно отправить 174
- опрос 139
- отмена 140
- отправка с помощью
 - быстрого набора 146
- отправка с помощью
 - программного обеспечения 148
- отправка с телефона 149
- отсрочка отправки 151
- отчеты 21
- отчеты, печатать все 166
- ошибка-исправление 172
- ошибка отчет, печать 169
- параметры автодозвона 128
- параметры
 - контрастности 129
- параметры обнаружения
 - тонального сигнала 127
- паузы, вставка 127
- переадресация 132
- печать 153
- печать факса из закрытого
 - получения 153
- повтор набора вручную 145

- повторная печать из
 - памяти 153
- подтверждение
 - отправки 150
- получение, когда вы слышите
 - тональные сигналы факса 154
- префиксы при наборе 127
- прием с добавочного
 - телефона 119
- прием с помощью
 - программного обеспечения 154
- различный вызов 13
- разрешение 130
- режим ответа 12, 132
- специально созданные
 - группы 145
- схемы звонка 134
- удаление из памяти 140
- устранение неполадок
 - общего характера 186
- штампование принятых 137
- V.34 настройка 173
- физические
 - характеристики 280
- фирменные бланки
 - печать (Windows) 80
- формат бумаги
 - смена 56
- формат, копия
 - уменьшение или увеличение 96
- форматер
 - безопасность 207
- форматы страницы
 - выбор 71
 - выбор нестандартного 72
 - масштабирование
 - документов под (Windows) 88
- форматы, носитель
 - параметр По размеру стр., факсы 136
- фотографии
 - копирование 103
 - сканирование 113
- функции безопасности 207

X

- характеристики
 - окружающая среда 281
 - физические 280
- характеристики окружающей среды 281
- характеристики рабочей среды 281
- характеристики условий окружающей среды 3
- характеристики формата, продукт 280
- хранение
 - картриджи 212
 - устройство 281

Ц

- цветное сканирование, параметры сканирования 111
- цветопередача, параметры сканирования 110

Ч

- черно-белое сканирование 111

Ш

- шрифты
 - печать списков шрифтов 192

Э

- электрические
 - характеристики 281
- электронные факсы
 - отправка 148
 - прием 154
- этикетки
 - печать (Windows) 82

Я

- ярлыки (Windows)
 - использование 68
 - создание 69

D

- dpi (точек на дюйм)
 - сканирование 110
- факс 14

DSL

- отправка факсов 141

Н

HP Customer Care 277
HP Scan (Windows) 108
HP ToolboxFX
"Параметры системы",
вкладка 200
вкладка "Документация" 199
вкладка "Параметры
печати" 203
вкладка "Сетевые
параметры" 204
вкладка "Справка" 199
вкладка "Факс" 196
вкладка Состояние 195
открытие 194
сведения об устройстве 200
HP Utility 38, 39
HP Utility, Mac 38
HP Web Jetadmin 32, 206

I

IP-адрес
автоматическая
настройка 37, 49
ручная настройка 37, 49
ISDN
отправка факсов 141

J

Jetadmin, HP Web 32, 206

L

Linux 33

M

Mac
отправка факсов 44
параметры
драйверов 38, 40
поддерживаемые
операционные системы 36
проблемы, устранение
неполадок 262
программное
обеспечение 38
сканирование с помощью
программного обеспечения,
совместимого с TWAIN 108
смена типов и форматов
бумаги 40

удаление программного
обеспечения 38
утилита HP 38

Macintosh

изменение формата
документов 41
поддержка 277
Macintosh настройки драйвера
вкладка Сервис 43
водяные знаки 41
Microsoft Word, отправка
факса 148

P

PBX
отправка факсов 141
PCL драйверы 27
PPD, файлы
прилагаемые 38

T

TCP/IP
поддерживаемые
операционные системы 48
Toolbox. См. раздел
HP ToolboxFX
TWAIN-совместимое
программное обеспечение,
сканирование 108

U

UNIX 33
USB, порт
расположение 6

V

VoIP
отправка факсов 142

W

Web-сайты 33
Web-узлы
заказ расходных
материалов 265
отчеты о подделках 212
поддержка заказчиков 277
поддержка заказчиков
Macintosh 277

Таблица безопасности
материалов (MSDS) 288
HP Web Jetadmin,
загрузка 206

Windows

компоненты программного
обеспечения 25, 32
отправка из 148
параметры драйвера 30
поддерживаемые
драйверы 27
поддерживаемые
операционные системы 26
сканирование с помощью
программного обеспечения,
совместимого с TWAIN или
WIA 108
Word, отправка из 148



CE538-90928



McGrp.Ru



Сайт техники и электроники

Наш сайт McGrp.Ru при этом не является просто хранилищем [инструкций по эксплуатации](#), это живое сообщество людей. Они общаются на форуме, задают вопросы о способах и особенностях использования техники. На все вопросы очень быстро находят ответы от таких же посетителей сайта, экспертов или администраторов. Вопрос можно задать как на форуме, так и в специальной форме на странице, где описывается интересующая вас техника.