

Optimo 19L



FR

NL

DE

EN

ES

IT

PT

RU

KK

UK

CS

BG

HU

RO

SK

HR

PL

SL

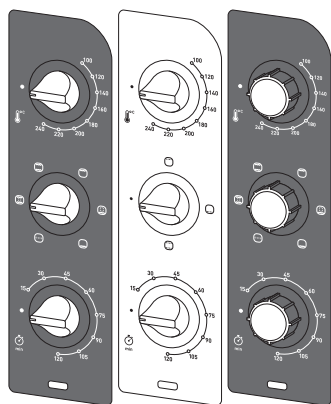
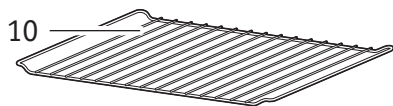
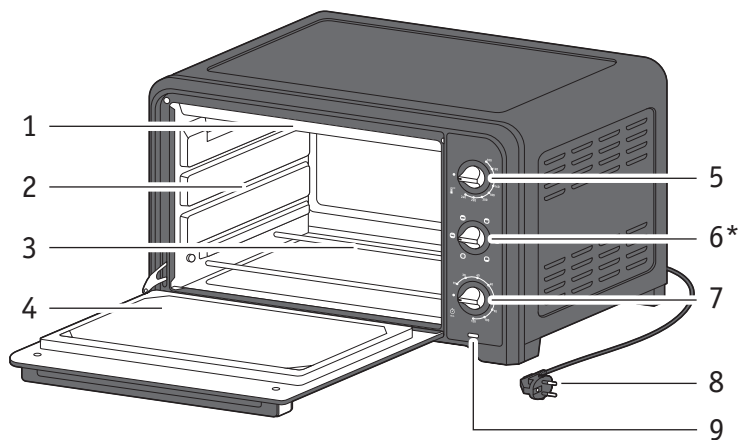

* selon modèle - afhankelijk van het model - je nach Modell - depending on the model - según el modelo - in base al modello - consoante o modelo - В зависимости от модели - үлгіге байланысты - залежно від моделі - podle modelu - В зависимости от модели - modelltól függően - În funcție de model - podľa modelu - ovisno o modelu - Zależnie od modelu - glede na model

DESCRIPTION

- 1 Résistance supérieure
- 2 Parois en acier à revêtement aluminium
- 3 Résistance inférieure
- 4 Porte double parois
- 5 Bouton de contrôle de température
- 6 Bouton des fonctions*
- 7 Bouton du minuteur
- 8 Cordon d'alimentation
- 9 Voyant de fonctionnement
- 10 Grille réversible
- 11 Plat lèche-frite*

BESCHRIJVING

- 1 Bovenste verwarmingselement
- 2 Stalen wanden met aluminiumcoating
- 3 Onderste verwarmingselement
- 4 Dubbelwandige deur
- 5 Temperatuurregelaar
- 6 Functieknop*
- 7 Timerknop
- 8 Snoer
- 9 Aan/uit-controlelampje
- 10 Omkeerbaar grillrooster
- 11 Ovenschaal*

BESCHREIBUNG

- 1 Oberes Heizelement
- 2 Aluminiumbeschichtete Stahlwände
- 3 Unteres Heizelement
- 4 Doppelwandige Tür
- 5 Temperaturregler
- 6 Funktionsknopf*
- 7 Timer-Knopf
- 8 Netzkabel
- 9 Betriebskontrollleuchte
- 10 Umkehrbarer Grillrost
- 11 Backblech*

DESCRIPTION

- 1 Top heating element
- 2 Aluminium coated steel walls
- 3 Bottom heating element
- 4 Double-wall door
- 5 Temperature control knob
- 6 Functions knob*
- 7 Timer knob
- 8 Power cord
- 9 Power indicator light
- 10 Reversible grill rack
- 11 Food tray*

DESCRIPCIÓN

- 1 Resistencia superior
- 2 Paredes de acero inoxidable con recubrimiento de aluminio
- 3 Resistencia inferior
- 4 Puerta de doble cristal
- 5 Mando de control de la temperatura
- 6 Mando de funciones*
- 7 Mando temporizador
- 8 Cable de alimentación
- 9 Indicador de funcionamiento
- 10 Parrilla de grill reversible
- 11 Bandeja de comida*

* selon modèle - afhankelijk van het model - je nach Modell - depending on the model - según el modelo - in base al modelo - consoante o modelo - В зависимости от модели - улігіве байланысты - залежно від моделі - podle modelu - В зависимости от модели - modeltől függően - In functie de model - podľa modelu - ovisno o modelu - Zależnie od modelu - glede na model

DESCRIZIONE

- 1 Elemento riscaldante superiore
- 2 Pareti in acciaio con rivestimento in alluminio
- 3 Elemento riscaldante inferiore
- 4 Porta a doppia parete
- 5 Manopola di controllo della temperatura
- 6 Manopola funzioni*
- 7 Manopola timer
- 8 Cavo di alimentazione
- 9 Spia di alimentazione
- 10 Griglia di cottura reversibile
- 11 Vassoio degli alimenti*

DESCRIÇÃO

- 1 Resistência superior
- 2 Paredes de aço revestidas a alumínio
- 3 Resistência inferior
- 4 Porta de parede dupla
- 5 Botão do controlo da temperatura
- 6 Botão das funções*
- 7 Botão do temporizador
- 8 Cabo de alimentação
- 9 Luz piloto de funcionamento
- 10 Grelha reversível
- 11 Tabuleiro*

ОПИСАНИЕ

- 1 Верхний нагревательный элемент
- 2 Стальные стенки с алюминиевым покрытием
- 3 Нижний нагревательный элемент
- 4 Двухслойная дверца
- 5 Ручка выбора температуры
- 6 Ручка выбора функций*
- 7 Ручка таймера
- 8 Кабель питания
- 9 Индикатор питания
- 10 Двухсторонняя решетка для гриля
- 11 Противень*

СИПАТТАМА

- 1 Жоғарғы қыздыру элементі
- 2 Алюминиймен қапталған болат қабырғалар
- 3 Төменгі қыздыру элементі
- 4 Қос қабырғалы есік
- 5 Температураны басқару тетігі
- 6 Функциялар тетігі*
- 7 Таймер тетігі
- 8 Қуат сымы
- 9 Қуат индикаторының шамы
- 10 Аударуға болатын гриль сөресі
- 11 Тамақ науасы*

ОПИС

- 1 Верхній нагрівальний елемент
- 2 Сталеві стінки з алюмінієвим покриттям
- 3 Нижній нагрівальний елемент
- 4 Дверцята з подвійними стінками
- 5 Ручка регулювання температури
- 6 Ручка вибору функцій*
- 7 Ручка таймера
- 8 Шнур живлення
- 9 Світловий індикатор живлення
- 10 Двостороння решітка для гриля
- 11 Декор*

* seton modelle - afhankelijk van het model - je nach Modell - depending on the model - según el modelo - in base al modello - consoante o modelo - В зависимости от модели - үлгіге байланысты - залежно від моделі - podle modelu - В зависимости от модели - modelttöl függően - In functie de model - podľa modelu - ovisno o modelu - Zależnie od modelu - glede na model

POPIS

- 1 Horní topné těleso
- 2 Ocelové stěny potažené hliníkem
- 3 Spodní topné těleso
- 4 Dveře se zdvojenou stěnou
- 5 Knoflík regulace teploty
- 6 Knoflík funkce*
- 7 Knoflík časovače
- 8 Napájecí kabel
- 9 Napájecí kontrolka
- 10 Oboustranný grilovací rošt
- 11 Podnos na jídlo*

ОПИСАНИЕ

- 1 Горен нагревателен елемент
- 2 Стоманиени стени с алуминиево покритие
- 3 Долен нагревателен елемент
- 4 Вратичка с двойна стена
- 5 Бутон за контрол на температурата
- 6 Бутон за функции*
- 7 Бутон за таймер
- 8 Захранващ кабел
- 9 Индикаторна лампичка за захранване
- 10 Обръщаща се скара за грил
- 11 Поднос за храна*

LEÍRÁS

- 1 Felső fűtőelem
- 2 Alumínium bevonatú acél falak
- 3 Alsó fűtőelem
- 4 Dupla falú ajtó
- 5 Hőmérséklet szabályozó gomb
- 6 Funkciógomb
- 7 Időzítő gomb
- 8 Hálózati kábel
- 9 Tápellátás jelzőfény
- 10 Megfordítható grillrács
- 11 Ételtartó tálca*

DESCRIERE

- 1 Element de încălzire superior
- 2 Pereți din oțel acoperiți cu aluminiu
- 3 Element de încălzire inferior
- 4 Ușă cu pereți dubli
- 5 Buton pentru controlul temperaturii
- 6 Buton pentru funcții*
- 7 Buton pentru temporizator
- 8 Cablu de alimentare
- 9 Indicator luminos de alimentare
- 10 Suport de grill reversibil
- 11 Tavă pentru alimente*

POPIS

- 1 Horné výhrevné těleso
- 2 Ocelové stěny potiahnuté hliníkom
- 3 Spodné výhrevné těleso
- 4 Dveře so zdvojenou stenou
- 5 Gombík regulácie teploty
- 6 Gombík funkcie*
- 7 Gombík časovača
- 8 Napájací kábel
- 9 Napájacia kontrolka
- 10 Obojstranný grilovací rošt
- 11 Podnos na jedlo*

* seton modelle - afhankelijk van het model - je nach Modell - depending on the model - según el modelo - in base al modello - consoante o modelo - В зависимости от модели - улігіне байланысты - залежно від моделі - podle modelu - В зависимости от модели - modeltől függően - În funcție de model - podľa modelu - ovisno o modelu - Zależnie od modelu - glede na model

OPIS

- 1 Gornji grijaći element
- 2 Čelične stranice obložene aluminijem
- 3 Donji grijaći element
- 4 Vrata s dvostrukom stranicom
- 5 Izbornik temperature
- 6 Tipka za odabir*
- 7 Tajmer
- 8 Strujni kabel
- 9 Svjetlosni indikator napajanja
- 10 Okretna rešetka za roštilj
- 11 Posuda za hranu*

OPIS

- 1 Grzałka górna
- 2 Ściany stalowe z powłoką aluminiową
- 3 Grzałka dolna
- 4 Drzwiczki z podwójną ścianką
- 5 Pokrętło sterowania temperaturą
- 6 Pokrętło wyboru funkcji*
- 7 Pokrętło minutnika
- 8 Przewód zasilający
- 9 Kontrolka zasilania
- 10 Dwustronny ruszt
- 11 Taca na produkty spożywcze*

OPIS

- 1 Zgornji grelni element
- 2 Jeklene stene z aluminijevo prevleko
- 3 Spodnji grelni element
- 4 Vrata z dvojno steno
- 5 Gumb za nastavitve temperature
- 6 Funkcijski gumb*
- 7 Časovni gumb
- 8 Električni kabel
- 9 Lučka za stanje vklopa
- 10 Obojestranska rešetka
- 11 Pladenj za hranu*

* seton modelle - afhankelijk van het model - je nach Modell - depending on the model - según el modelo - in base al modello - consoante o modelo - В зависимости от модели - үлгіге байланысты - залежно від моделі - podle modelu - В зависимости от модели - modelttöf függöen - In functie de model - podľa modelu - ovisno o modelu - Zależnie od modelu - glede na model

1

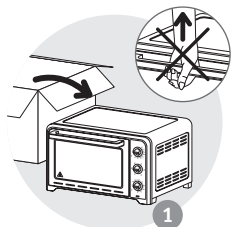

1

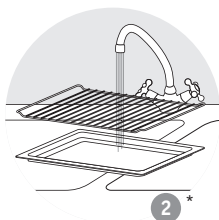

2*

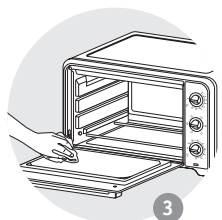

3

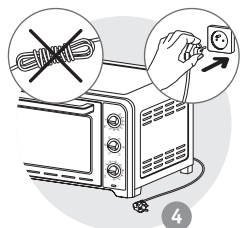

4

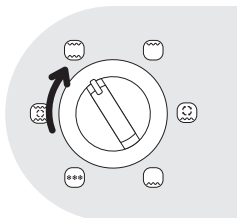

5

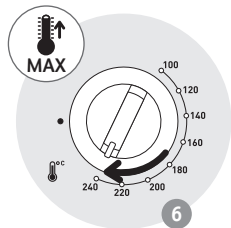
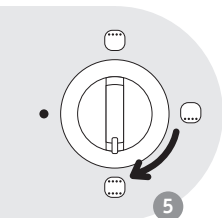

6

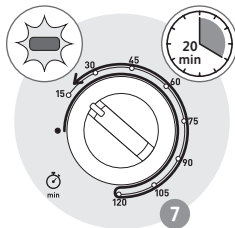

7

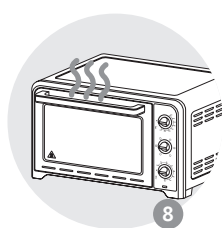

8

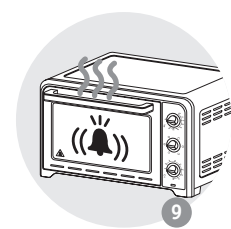

9

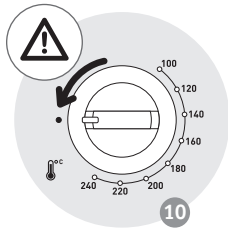

10

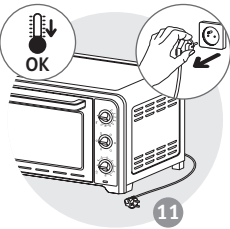

11

* seton modelle - afhankelijk van het model - je nach Modell - depending on the model - según el modelo - in base al modelo - consoante o modelo - В зависимости от модели - үлгіге байланысты - залежно від моделі - podle modelu - В зависимости от модели - modelltól függően - În funcție de model - podľa modelu - ovisno o modelu - Zależnie od modelu - glede na model

7

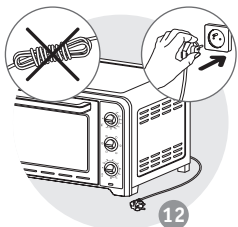

12

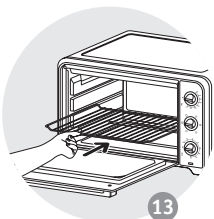

13

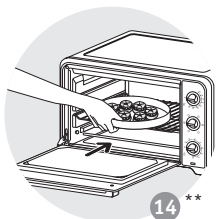

14 **

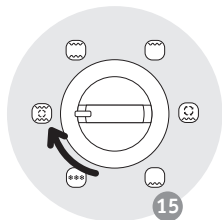

15

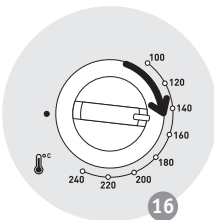

16

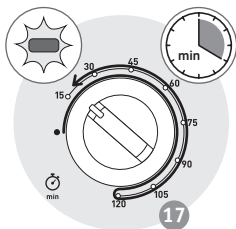

17

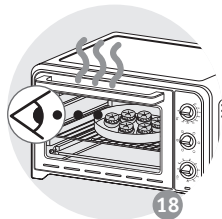

18

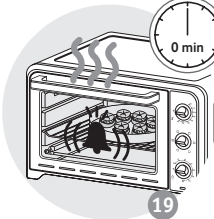

19

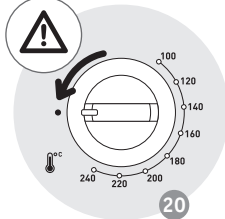

20

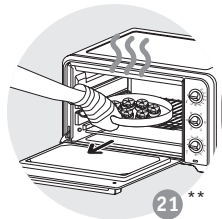

21 **

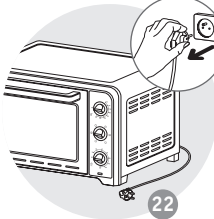

22

* selon modèle - afhankelijk van het model - je nach Modell - depending on the model - según el modelo - in base al modello - consoante o modelo - В зависимости от модели - улігіе байланысты - залежно від моделі - podle modelu - В зависимост от модела - modelltól függően - În funcție de model - podľa modelu - ovisno o modelu - Zależnie od modelu - glede na model

** Plat non fourni avec l'appareil - Schaal niet bij het apparaat inbegrepen - Platte nicht im Lieferumfang inbegriffen - The dish is not supplied with the appliance - El plato no es suministrado con el aparato - Piatto non fornito con l'apparecchio - Travessa não fornecida com o aparelho - Блюдо не входить в комплект - Құрылғымен бірге тәрелке қамтамасыз етілмейді - Блюдо не входить в комплект поставки прибора - Miska není dodávána s přístrojem - Подносът не се доставя заедно с уреда - Az edény nem a készülék tartozéka - Platoul nu este furnizat cu aparatul - Miska sa nedodáva s prístrojom - Posuda se ne isporučuje s uređajem. - Naczynie nie jest dostarczane wraz z urządzeniem - Posoda ni priložena napravi obdabi

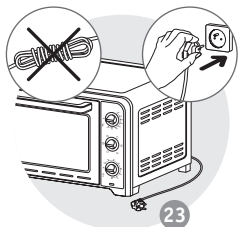

23

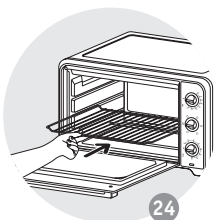

24

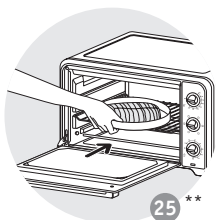

25 **

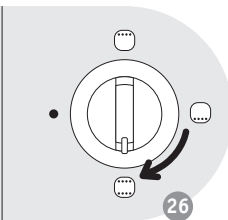
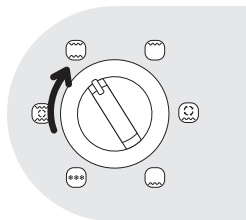

26

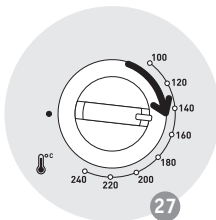

27

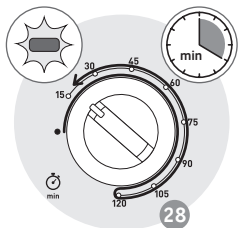

28

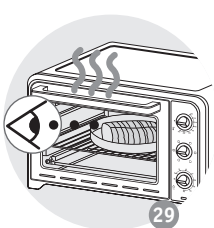

29

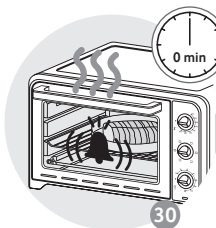

30

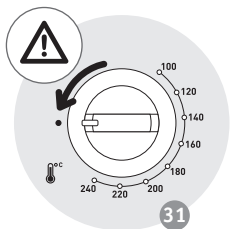

31

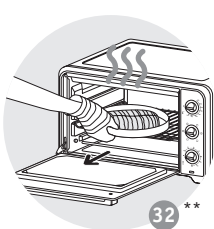

32 **

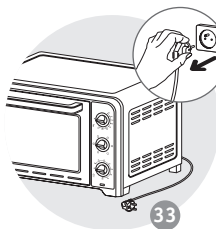

33

** Plat non fourni avec l'appareil - Schaal niet bij het apparaat inbegrepen - Platte nicht im Lieferumfang inbegriffen - The dish is not supplied with the appliance - El plato no es suministrado con el aparato - Piatto non fornito con l'apparecchio - Travessa não fornecida com o aparelho - Блюдо не входит в комплект - Құрылғымен бірге тәрелке қамтамасыз етілмейді - Блюдо не входит в комплект поставки прибора - Miska není dodávána s přístrojem - Подносът не се доставя заедно с уреда - Az edény nem a készülék tartozéka - Platoul nu este furnizat cu aparatul - Miska sa nedodáva s prístrojom - Posuda se ne isporučuje s uredajem. - Naczynie nie jest dostarczane wraz z urządzeniem - Posoda ni priložena napravi ob dobavi

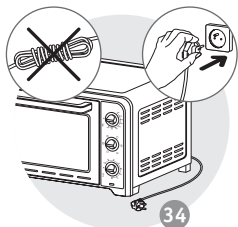

34

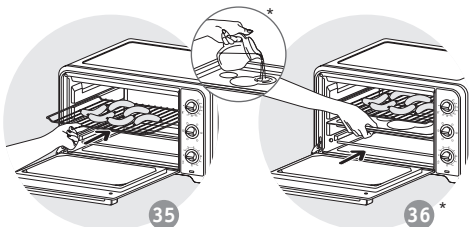

35

36*

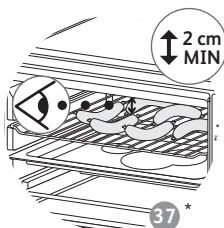

37*

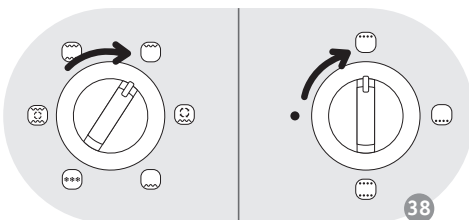

38

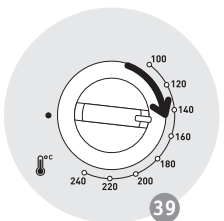

39

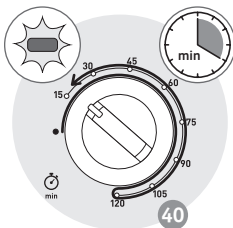

40

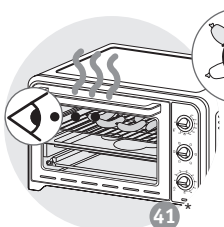

41*

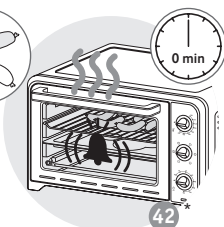

42*

* seton modelle - afhankelijk van het model - je nach Modell - depending on the model - según el modelo - in base al modelo - consoante o modelo - В зависимости от модели - улігірэ байланысты - залежно від моделі - podle modelu - В зависимости от модели - modeltől függően - În funcție de model - podľa modelu - ovisno o modelu - Zależnie od modelu - glede na model

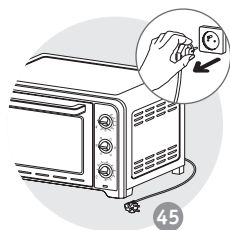
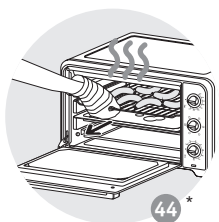
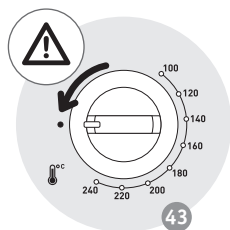

* selon modèle - afhankelijk van het model - je nach Modell - depending on the model - según el modelo - in base al modelo - consoante o modelo - В зависимости от модели - үлгіге байланысты - залежно від моделі - podle modelu - В зависимости от модели - modelltól függően - În funcție de model - podľa modelu - ovisno o modelu - Zależnie od modelu - glede na model

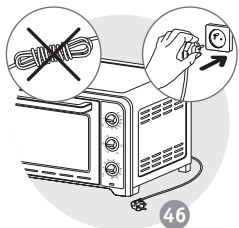

46

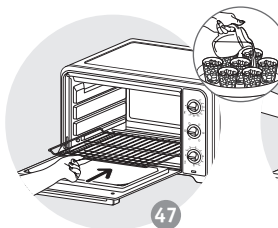

47

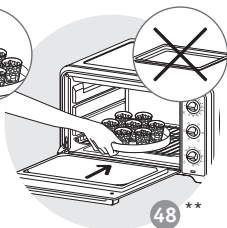

48 **

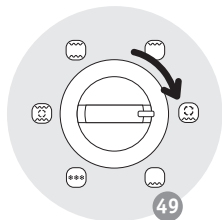

49

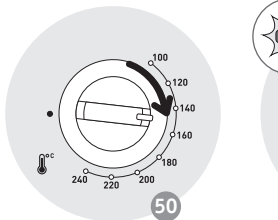

50

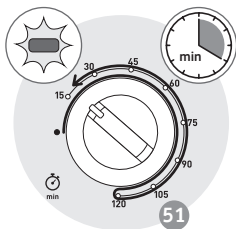

51

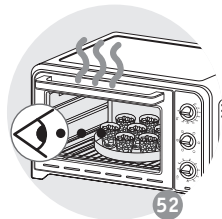

52

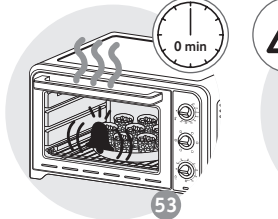

53

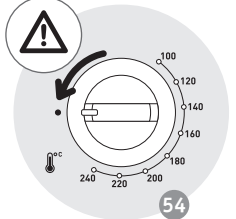

54

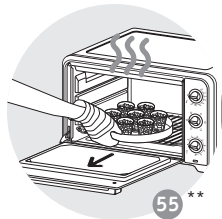

55 **

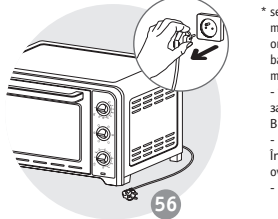

56

* selon modèle - afhankelijk van het model - je nach Modell - depending on the model - según el modelo - in base al modello - consoante o modelo - В зависимости от модели - уніфіте байланьністы - залежно від моделі - podle modelu - В зависимости от модели - modelltól függően - În funcție de model - podľa modelu - ovisno o modelu - Zależnie od modelu - glede na model

** Plat non fourni avec l'appareil - Schaal niet bij het apparaat inbegrepen - Platte nicht im Lieferumfang inbegriffen - The dish is not supplied with the appliance - El plato no es suministrado con el aparato - Piatto non fornito con l'apparecchio - Travessa não fornecida com o aparelho - Блюдо не входит в комплект - Құрылғымен бірге тәрелке қамтамасыз етілмейді - Блюдо не входит в комплект поставки прибора - Miska není dodávána s přístrojem - Подносът не се доставя заедно с уреда - Az edény nem a készülék tartozéka - Platoul nu este furnizat cu aparatul - Miska sa nedodáva s prístrojom - Posuda se ne isporučuje s uređajem. - Naczynie nie jest dostarczane wraz z urządzeniem - Posoda ni priložena napravi ob dobavi

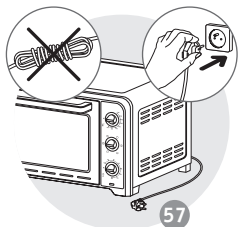

57

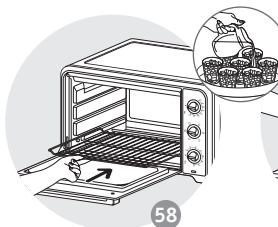

58

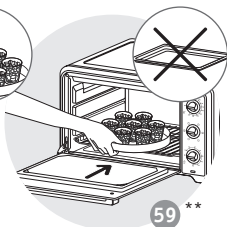

59 **

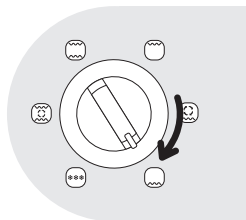

60

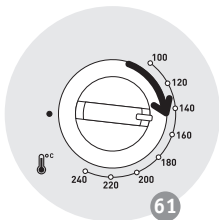

61

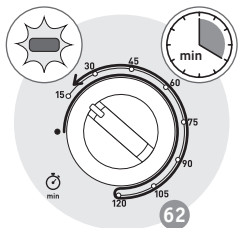

62

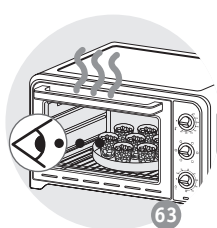

63

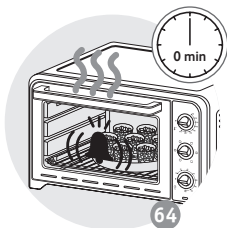

64

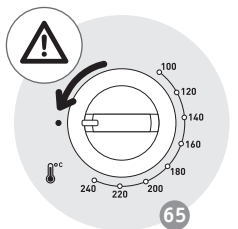

65

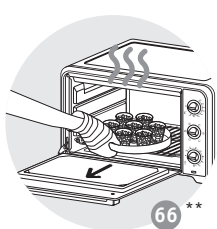

66 **

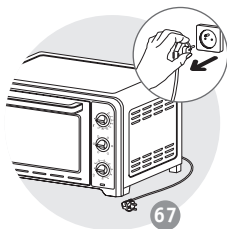

67

** Plat non fourni avec l'appareil - Schaal niet bij het apparaat inbegrepen - Platte nicht im Lieferumfang inbegriffen - The dish is not supplied with the appliance - El plato no es suministrado con el aparato - Piatto non fornito con l'apparecchio - Travessa não fornecida com o aparelho - Блюдо не входит в комплект - Құрылғымен бірге тәрелке қамтамасыз етілмейді - Блюдо не входит в комплект поставки прибора - Miska není dodávána s přístrojem - Подносът не се доставя заедно с уреда - Az edény nem a készülék tartozéka - Platoul nu este furnizat cu aparatul - Miska sa nedodáva s prístrojom - Posuda se ne isporučuje s uređajem. - Naczynie nie jest dostarczane wraz z urządzeniem - Posoda ni priložena napravi ob dobavi

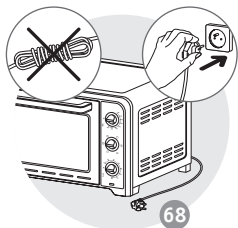

68

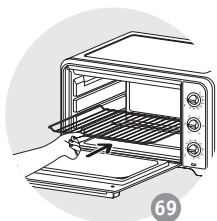

69

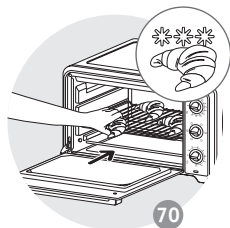

70

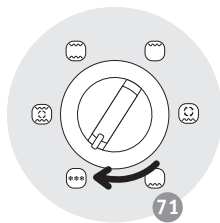

71

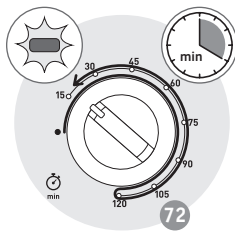

72

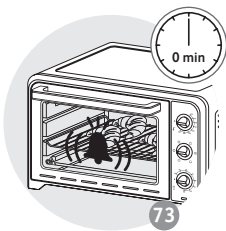

73

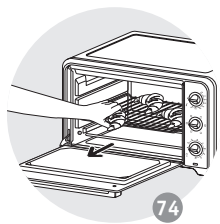

74

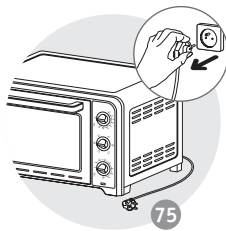

75

* selon modèle - afhankelijk van het model - je nach Modell - depending on the model - según el modelo - in base al modelo - consoante o modelo - В зависимости от модели - үлгіге байланысты - залежно від моделі - podle modelu - В зависимости от модели - modelltől függően - În funcție de model - podľa modelu - ovisno o modelu - Zależnie od modelu - glede na model

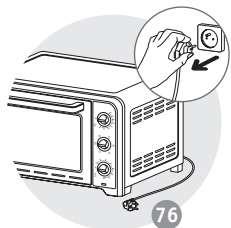

76

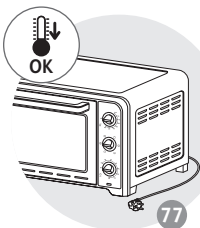

77

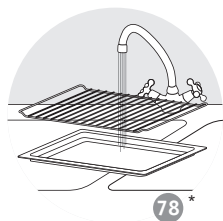

78*

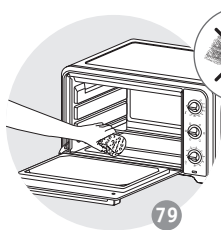

79

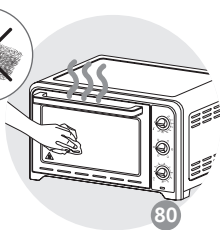

80

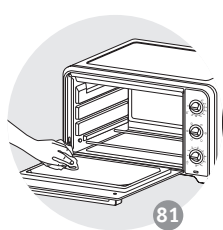





































81

* selon modèle - afhankelijk van het model - je nach Modell - depending on the model - según el modelo - in base al modelo - consoante o modelo - В зависимости от модели - үлгіге байланысты - залежно від моделі - podle modelu - В зависимости от модели - modelltől függően - În funcție de model - podľa modelu - ovisno o modelu - Zależnie od modelu - glede na model









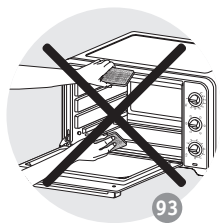
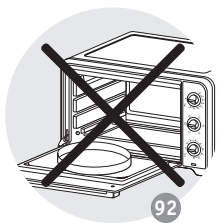
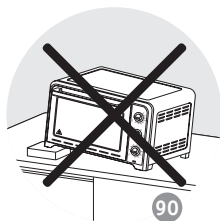
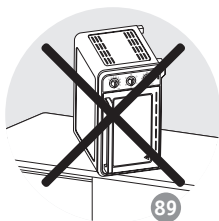
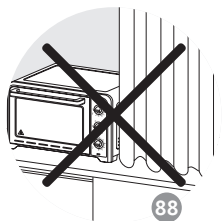
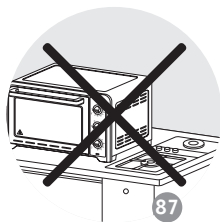
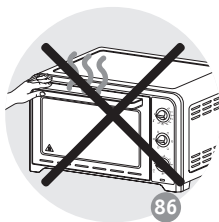
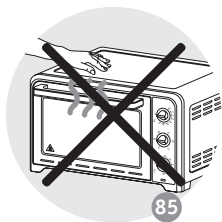
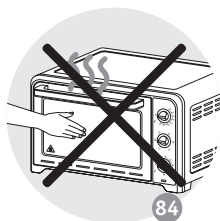
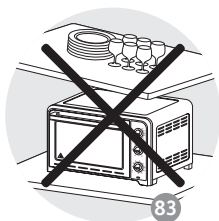
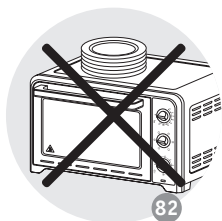

						min
	x4			10mins	240	20
	870g			10mins	230	65
	750g			10mins	240	42
	500g			-	240	50
	1000g			-	240	80
	x4			-	240	22
	x8			-	240	15
	350g			10mins	210	12
	350g			10mins	210	11
				10mins	240	40
	350g			10mins	240	16
				-	240	31
				10mins	200	40

* seton modèle - afhankelijk van het model - je nach Modell - depending on the model - según el modelo - in base al modelo - consoante o modelo - В зависимости от модели - улігіе байланысты - залежно від моделі - podle modelu - В зависимости от модели - modelttöl függöen - În funcție de model - podľa modelu - ovisno o modelu - Zależnie od modelu - glede na model

					
					
					
	x6				
	x6				
					
					

* selon modèle - afhankelijk van het model - je nach Modell - depending on the model - según el modelo - in base al modelo - consoante o modelo - В зависимости от модели - үлгіге байланысты - залежно від моделі - podle modelu - В зависимости от модели - modelltől függően - În funcție de model - podľa modelu - ovisno o modelu - Zależnie od modelu - glede na model



INTERNATIONAL GUARANTEE: COUNTRY LIST SMALL HOUSEHOLD APPLIANCES							
							
ARGENTINA	0800-122-2732	EGYPT مصر	16622	SLOVENIJA SLOVENIA	02 234 94 90	MALAYSIA	603 7802 3000
ՀԱՅԱՍՏԱՆ ARMENIA	010 55-76-07	EESTI ESTONIA	668 1286	ΕΛΛΑΔΑ GREECE	2106371251	MEXICO	(01800) 112 8325
AUSTRALIA	1300307824	SUOMI FINLAND	09 622 94 20	香港 HONG KONG	8130 8998	MOLDOVA	22 929249
ÖSTERREICH AUSTRIA	01 890 3476	FRANCE Continentale + Guadeloupe, Martinique, Réunion, St-Martin	09 74 50 47 74	MAGYARORSZÁG HUNGARY	06 1 801 8434	NEDERLAND The Netherlands	0318 58 24 24
البحرين BAHRAIN	17716666	DEUTSCHLAND GERMANY	0212 387 400	INDONESIA	+62 21 5793 7007	NEW ZEALAND	0800 700 711
БЕЛАРУСЬ BELARUS	017 2239290	عمان OMAN	24703471	ITALIA ITALY	1 99 207 354	NORGE NORWAY	815 09 567
BELGIE BELGIUM	070 23 31 59	POLSKA POLAND	801 300 420 koszt jak za połączenie lokalne	日本 JAPAN	0570-077772	SOUTH AFRICA	www.tefal.co.za
BOSNA I HERCEGOVINA	Info-linija za potrošače 033 551 220	PORTUGAL	808 284 735	الأردن JORDAN	5665505	ESPAÑA SPAIN	902 31 24 00
BRASIL BRAZIL	11 2915-4400	القطر QATAR	44485555	ҚАЗАҚСТАН KAZAKHSTAN	727 378 39 39	SVERIGE SWEDEN	08 594 213 30
БЪЛГАРИЯ BULGARIA	0700 10 330	REPUBLIC OF IRELAND	01 677 4003	한국어 KOREA	1588-1588	SUISSE SCHWEIZ SWITZERLAND	044 837 18 40
CANADA	1-800-418-3325	ROMANIA	0 21 316 87 84	الكويت KUWAIT	1807777 Ext :2104	ประเทศไทย THAILAND	02 769 7477
CHILE	02 2 884 46 06	РОССИЯ RUSSIA	495 213 32 30	LATVIA LATVIA	6 616 3403	TÜRKİYE TURKEY	444 40 50
COLOMBIA	018000520022	السعودية العربية المملكة SAUDI ARABIA	920023701	لبنان LEBANON	4414727	المملكة العربية الامارات UAE	8002272
HRVATSKA CROATIA	01 30 15 294	SRBIJA SERBIA	060 0 732 000	LIETUVA LITHUANIA	5 214 0057	Україна UKRAINE	044 300 13 04
ČESKÁ REPUBLIKA CZECH REPUBLIC	731 010 111	SINGAPORE	6550 8900	LUXEMBOURG	0032 70 23 31 59	UNITED KINGDOM	0345 602 1454
DANMARK DENMARK	44 66 31 55	SLOVENSKO SLOVAKIA	232 199 930	МАКЕДОНИЈА MACEDONIA	(02) 20 50 319	U.S.A.	800-395-8325
VENEZUELA	0800-7268724						12/10/2016

Date of purchase / Date d'achat / Fecha de compra / Købsdato / Ostpörivä / Kjøpsdato / Inköpsdatum / Ostkuupäev / Pirkums datums / Įsigijimo data / Data zakupu / Datum izvočive blaga / Datum kupovine / Vásárlás dátuma / Дата achiziției / Дата на закупуване / Дата продажы / Чыгуурлыг ор. / Дата продажи / Сатылган күні / 購入日 / วันที่ซื้อ / 구입일자 / Датум на купување :

Product reference / Référence produit / Referencia del producto / Referencenummer / Tuotenumero / Artikkelnummer / Produktreferens / Toote viitenumber / Produkta atsauces numurs / Gaminio numeris / Referenca produktu / Označka proizvoda / Tip aparata / Készülék típusa / Cod produs / Модел / Модел / Ἰσχύλι / Модель / Yarıci / 製品リファレンス番号 / ระบุสินค้า / 제품명 / Податоци за производат :

Retailer name and address / Nom et adresse du revendeur / Nombre y dirección del minorista / Forhandler navn & adresse / Jälleenmyyjän nimi ja osoite / Forhandler navn og adresse / Äterförsäljarens namn och adress / Mütiija kauplus ja address / Veikala nosaukums un adrese / Parduotuvės pavadinimas ir adresas / Nazwa i adres sprzedawcy / Naziv i adresa prodajnog mjesta / Naziv in naslov trgovine / Forgalmazó neve és címe / Numele și adresa vânzătorului / Търговски обект / Назва та адреса продавця / Чыгуурлыг үндэстний нэр хуудал / Название и адрес продавца / Сатуууулын агауы мен мекен-жайы / 販売店名、住所 / ชื่อและที่ตั้งของห้าง / วันที่ซื้อ / 소매점 이름과 주소 / Име и адреса на продавач :

Distributor stamp / Cachet / Sello del distribuidor / Forhandler stempel / Jälleenmyyjän leima / Forhandler stempel / Äterförsäljarens stämpel / Tempel / Žmogus / Antspaudas / Печецэ спрэдавец / Pečet distributera / Pečet trgovine / Forgalmazó pecsétje / Stampila vânzătorului / Печат на търговския обект / Печатка продавця / Чыгуур. / Печать продавца / Сатуууулын мори / 販売店印 / ระบุที่ของห้าง / วันที่ซื้อ / 소매점 직인 / Печат на дистрибутор :

9100022844