

EW9W161B

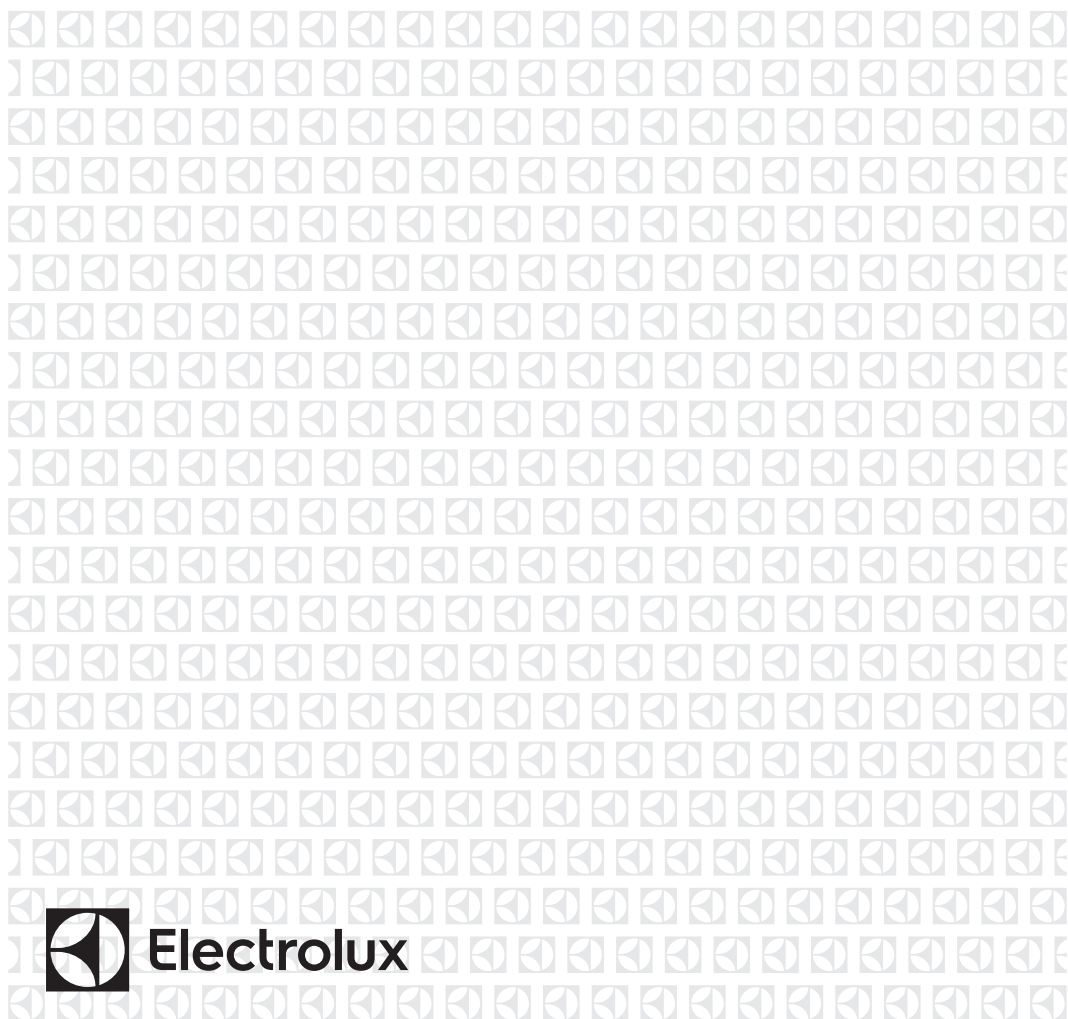

UK Пральна машина із сушкою

Інструкція



Electrolux

ЗМІСТ

1. ІНФОРМАЦІЯ З ТЕХНІКИ БЕЗПЕКИ.....	3
2. ІНСТРУКЦІЇ З ТЕХНІКИ БЕЗПЕКИ.....	6
3. УСТАНОВКА.....	8
4. ОПИС ВИРОБУ.....	14
5. ПАНЕЛЬ КЕРУВАННЯ.....	15
6. РУЧКА ПЕРЕМИКАННЯ ТА КНОПКИ.....	17
7. ПРОГРАМИ.....	20
8. ПЕРЕД ПЕРШИМ ВИКОРИСТАННЯМ.....	28
9. НАЛАШТУВАННЯ.....	28
10. ЩОДЕННЕ КОРИСТУВАННЯ.....	29
11. ЩОДЕННЕ КОРИСТУВАННЯ — ПРАННЯ І СУШІННЯ.....	35
12. ЩОДЕННЕ КОРИСТУВАННЯ – ЛИШЕ СУШІННЯ.....	37
13. ВОРС НА ТКАНИНІ.....	38
14. ПОРАДИ І РЕКОМЕНДАЦІЇ.....	39
15. ДОГЛЯД ТА ЧИСТКА.....	41
16. УСУНЕННЯ ПРОБЛЕМ.....	48
17. ПОКАЗНИКИ СПОЖИВАННЯ.....	53
18. ТЕХНІЧНІ ДАНІ.....	54
19. ПРИЛАДДЯ.....	55

З ДУМКОЮ ПРО ВАС

Дякуємо за придбання приладу Electrolux. Вибраний вами виріб є результатом поєднання багаторічного професійного досвіду та новітніх технологій. Оригінальний і стильний – сконструйований із думкою про вас. Користуючись ним, ви завжди отримуватимете найкращий результат. Компанія Electrolux вітає вас!

Відвідайте наш веб-сайт:



Поради з використання, брошури, інструкції з усунення несправностей, сервісна інформація:

www.electrolux.com/webselfservice



Зареєструйте виріб, щоб отримати покращене обслуговування:

www.registerelectrolux.com



Придбання приладдя, витратних матеріалів та оригінальних запчастин для вашого приладу:

www.electrolux.com/shop

РОБОТА З КЛІЄНТАМИ ТА СЕРВІСНЕ ОБСЛУГОВУВАННЯ

Рекомендується використовувати оригінальні запчастини.

У разі звертання до сервісного центру необхідно мати наступну інформацію: модель, номер виробу (PNC), серійний номер.

Цю інформацію можна знайти на табличці з технічними даними.

 **Увага!** Важлива інформація з техніки безпеки

 Загальна інформація й рекомендації

 Інформація щодо захисту навколишнього середовища

Може змінитися без оповіщення.

1. ІНФОРМАЦІЯ З ТЕХНІКИ БЕЗПЕКИ

Перед установкою та експлуатацією приладу слід уважно прочитати інструкцію користувача. Виробник не несе відповідальності за травми або збитки через неправильне встановлення або використання. Інструкції з експлуатації приладу слід зберігати в безпечному і доступному місці з метою користування в майбутньому.

1.1 Безпека дітей і вразливих осіб



ПОПЕРЕДЖЕННЯ!

Існує ризик задушення, ушкоджень чи втрати працездатності.

- Діти від 8 років, особи з обмеженими фізичними, сенсорними чи розумовими здібностями та особи без відповідного досвіду та знань можуть користуватися цим приладом лише під наглядом або після отримання інструктажу стосовно безпечного користування приладом і пов'язаних ризиків.
- Діти у віці від 3 до 8 років та особи зі значними та складними обмеженими можливостями можуть залишатися поблизу приладу лише за умови постійного нагляду.
- Не слід залишати дітей до трьох років без постійного нагляду поблизу приладу.
- Не дозволяйте дітям гратися з приладом.
- Тримайте всі пакувальні матеріали подалі від дітей та утилізуйте ці матеріали належним чином.
- Тримайте миючі засоби в недоступному для дітей місці.
- Не допускайте дітей чи домашніх тварин до приладу, коли його дверцята відчинені.

- Якщо прилад обладнано пристроєм захисту від доступу дітей, такий пристрій необхідно активувати.
- Дітям забороняється виконувати очищення чи роботи з обслуговування приладу, які можуть виконуватися користувачем, без нагляду.

1.2 Загальні правила безпеки

- Не змінюйте технічні специфікації цього приладу.
- Цей прилад призначено для використання в побутових і аналогічних сферах:
 - на кухнях магазинів, офісів та інших робочих установ;
 - клієнтами готелів, мотелів та інших житлових приміщень;
 - зонах для спільного користування в багатоквартирних будинках і пральнях.
- Прилад слід установлювати окремо або під кухонну робочу поверхню за наявності достатнього простору.
- Прилад не можна встановлювати за дверима, що замикаються, розсувними дверима або дверима, завіси яких розташовані напроти завіс приладу, якщо вони заважатимуть повному відкриттю дверцят приладу.
- Вставляйте штепсельну вилку в розетку електроживлення лише після закінчення установки. Перевірте, щоб після встановлення приладу залишався доступ до штепсельної вилки.
- Подбайте про те, щоб килим, килимок або інше підлогове покриття не закривало вентиляційні отвори в основі приладу.
- **ПОПЕРЕДЖЕННЯ!** Прилад не повинен бути підключеним через зовнішній перемикач, наприклад таймер, або підключений до мережі, що регулярно вмикається та вимикається службовим пристроєм.

- Переконайтеся в тому, що кімната, в якій встановлюється прилад, достатньо провітрюється і в кімнату не потраплятиме зворотній потік газів від приладів, які працюють на газу або паливі, а також від відкритого вогню.
- Використане повітря не слід відводити в димохід, призначений для відведення диму від приладів, що працюють на газу або іншому паливі.
- Робочий тиск води на впуску води від випускного патрубку повинен становити від 0,5 бар (0,05 МПа) до 8 бар (0,8 МПа).
- Не перевищуйте максимальний обсяг завантаження 10 кг (див. розділ «Таблиця програм»).
- Прилад слід під'єднати до водопроводу за допомогою набору нових шлангів із комплекту або набору нових шлангів, що постачається авторизованим сервісним центром.
- Повторно використовувати набір старих шлангів не можна.
- У разі пошкодження електричного кабелю його має замінити представник виробника або його авторизованого сервісного центру чи інша кваліфікована особа. Робити це самостійно забороняється, оскільки існує небезпека ураження електричним струмом.
- Видаліть ворс або залишки пакувальних матеріалів, що накопичилися навколо приладу.
- Не використовуйте прилад без фільтрів. Очищайте фільтр ворсу до і після кожного використання.
- Вироби, забруднені такими речовинами, як рослинна олія або мінеральне мастило, ацетон, алкоголь, бензин, гас, плямовивідники, скипидар, віск і засоби для видалення воску, необхідно попрати окремо з додаванням збільшеної кількості засобу для прання й лише потім сушити в барабані пральної машини.

- Не використовуйте прилад для прання виробів, які було забруднено промисловими хімікатами.
- У пральній машині з сушкою не можна сушити речі, які не були перед цим випрані.
- Такі предмети, як поролон (латексна губка), шапочки для душу, вироби з непромокальних тканин, прогумовані вироби та одяг або подушки, підбиті поролоном, не слід сушити в сушильному барабані пральної машини.
- Пом'якшувачі та інші аналогічні речовини необхідно застосовувати відповідно до інструкцій виробника.
- Виймайте з виробів всі предмети, які можуть бути джерелом вогню, наприклад запальнички або сірники.
- Не зупиняйте сушильний барабан, доки не закінчиться цикл сушіння, інакше всі речі потрібно буде швидко вийняти й розкласти окремо, щоб накопичене в них тепло розсіялося.
- Завершальна частина циклу сушіння в сушильному барабані проходить без нагрівання (цикл охолодження). Це дозволяє речам охолонути до температури, за якої вони не будуть пошкоджені.
- Не використовуйте струмінь води та/або пари високого тиску для очищення приладу.
- Витріть прилад вологою тканиною. Застосовуйте лише нейтральні миючі засоби. Не використовуйте абразивні засоби, жорсткі серветки для очищення, розчинники або металеві предмети.
- Перш ніж виконувати технічне обслуговування, вимкніть прилад і вийміть вилку з розетки.

2. ІНСТРУКЦІЇ З ТЕХНІКИ БЕЗПЕКИ

2.1 Встановлення



Установка повинна відповідати відповідним нормативам країни.

- Дотримуйтеся інструкцій зі встановлення, що постачаються разом із приладом.
- Не встановлюйте прилад і не використовуйте його у приміщеннях, де температура

- опускається нижче 5°C або перевищує 35°C.
- Під час переміщення тримайте прилад у вертикальному положенні.
 - Щоб забезпечити належне функціонування компресора, почніть користуватися приладом через 6 годин після встановлення.
 - Переконайтеся, що повітря може вільно циркулювати між приладом і підлогою.
 - Видаліть усі транспортувальні болти та пакувальні матеріали.
 - Поверхня підлоги, на якій буде встановлено прилад, повинна бути рівною, нерухомою, чистою та термостійкою.
 - Тримайте транспортні болти в безпечному місці. Для перевезення приладу ці болти необхідно буде знов установити, щоб зафіксувати барабан для запобігання пошкодженню внутрішніх компонентів.
 - Будьте обережні під час переміщення приладу, оскільки він важкий. Використовуйте захисні рукавички та взуття, що постачається в комплекті.
 - Не встановлюйте й не використовуйте пошкоджений прилад.
 - Не встановлюйте прилад у місцях, де не можна повністю відчинити дверцята.
 - Відрегулюйте ніжки для забезпечення необхідної відстані між приладом і підлогою.
 - Установивши прилад у місце постійної експлуатації, за допомогою спиртового рівня переконайтеся в тому, що він правильно вирівняний. У разі необхідності відрегулюйте ніжки, щоб вирівняти його.

2.2 Під'єднання до електромережі



ПОПЕРЕДЖЕННЯ!

Існує ризик займання та ураження електричним струмом.

- Прилад повинен бути заземленим.

- Завжди використовуйте правильно встановлену протиударну розетку.
- Не використовуйте розгалужувачі, перехідники й подовжувачі.
- Не тягніть за кабель живлення, щоб відключити прилад із мережі. Завжди вимикайте, витягаючи штепсельну вилку.
- Не торкайтеся кабелю живлення чи штепсельної вилки вологими руками.
- Цей прилад відповідає директивам ЄЕС.

2.3 Під'єднання до водопроводу

- Не допускайте пошкодження шлангів.
- Перед тим, як під'єднати прилад до нових труб або труб, що не використовувалися тривалий час, чи якщо проводилися ремонтні роботи або встановлювалися нові пристрої (лічильники води тощо), спустіть воду, доки вона не буде чистою й прозорою.
- Під час першого використання приладу й після першого використання переконайтеся у відсутності видимих витоків води.

2.4 Користування



ПОПЕРЕДЖЕННЯ!

Існує ризик отримання травм, ураження електричним струмом, пожежі, опіків або пошкодження приладу.

- Не кладіть усередину приладу, поряд із ним або на нього легкозаймисті речовини чи предмети, змочені в легкозаймистих речовинах.
- Не торкайтеся скла дверцят під час виконання програми. Скло може нагрітися.
- Забороняється сушити пошкоджений (розірваний, зношений) одяг, який містить підкладки або набивальний матеріал.
- Якщо білизну випрано із застосуванням плямовивідника,

запустить цикл додаткового полоскання перед запуском циклу сушіння.

- Подбайте про те, щоб у білизні не залишалось металевих предметів.
- Дозволяється сушити тільки ті речі, що придатні для сушіння у пральній машині з відповідною функцією. Дотримуйтеся вказівок щодо очищення на етикетках виробів.
- Пластмасові предмети не витримують високих температур.
 - Якщо використовується кульковий засіб для прання, витягніть його, перш ніж встановити програму сушіння.
 - Не використовуйте кульковий засіб для прання із програмою «non-stop».



ПОПЕРЕДЖЕННЯ!

Існує ризик травмування або пошкодження приладу.

- Не сідайте й не ставайте на відкриті дверцята.
- Не сушіть у приладі наскрізь мокрі речі.

2.5 Компресор



ПОПЕРЕДЖЕННЯ!

Існує ризик пошкодження приладу.

- Компресор і його система в сушильному барабані наповнені спеціальним засобом, який не

містить фторохлорзаміщених вуглеводнів. Система має залишатися герметичною. Пошкодження системи може спричинити витік.

2.6 Сервіс

- Для ремонту приладу зверніться в авторизований сервісний центр.
- Використовуйте лише оригінальні запасні частини.

2.7 Утилізація

- Від'єднайте прилад від електромережі та водопостачання.
- Відріжте кабель електричного живлення близько до приладу та утилізуйте його.
- Зніміть фіксатор дверцят, щоб унеможливити зачинення дверцят, якщо діти або домашні тварини опиняться всередині барабана.
- Утилізуйте прилад відповідно до місцевих вимог з утилізації відпрацьованого електричного й електронного обладнання (Директива WEEE).

Цей продукт по змісту небезпечних речовин відповідає вимогам Технічного регламенту обмеження використання деяких небезпечних речовин в електричному та електронному обладнанні (постанова Кабінету Міністрів України №1057 від 3 грудня 2008р.)

3. УСТАНОВКА



ПОПЕРЕДЖЕННЯ!

Див. розділи з інформацією щодо техніки безпеки.

3.1 Розпакування



ПОПЕРЕДЖЕННЯ!

Перед установкою приладу потрібно зняти всі транспортувальні болти та пакувальні матеріали.



ПОПЕРЕДЖЕННЯ!

Після того як ви розташували прилад задньою стороною донизу, **слід зачекати приблизно 6 годин, перш ніж використовувати його.** Цей час необхідний для забезпечення належної роботи компресора.



ПОПЕРЕДЖЕННЯ!

Використовуйте рукавички.

1. Зніміть зовнішню плівку. Для цього можна використовувати ріжучий інструмент.

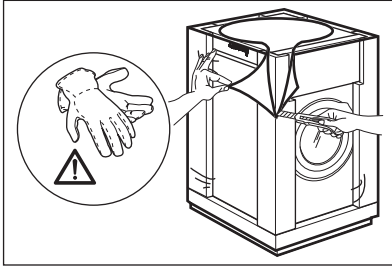

2. Зніміть картонну упаковку та пакувальний матеріал із полістиролу.

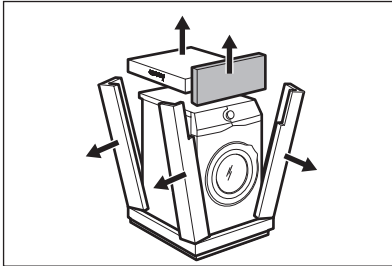

3. Зніміть внутрішню плівку.

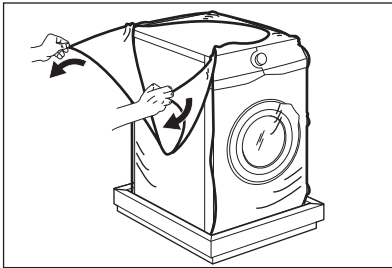

4. Відкрийте дверцята та зніміть деталь із полістиролу з ізоляційної накладки на дверцятах, а також усі предмети з барабана.

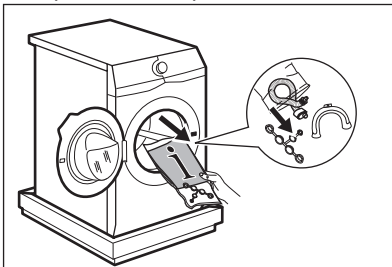

5. Обережно покладіть на них прилад задньою стороною.
6. Розстеліть пакувальні матеріали з полістиролу на підлозі під приладом.

i Переконайтеся в тому, що під час виконання цих дій шланги не зазнали пошкоджень.

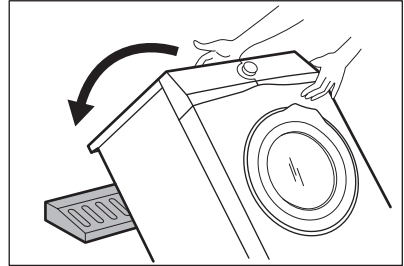

7. Видаліть нижню захисну деталь із полістиролу.

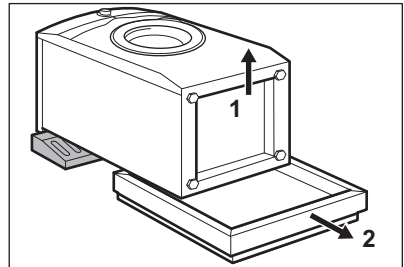

8. Підніміть прилад у вертикальне положення.

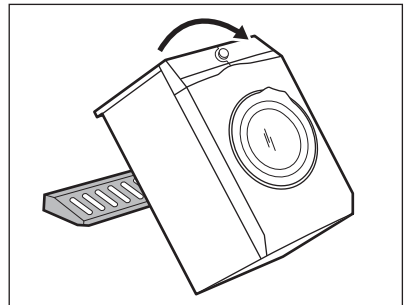

9. Видаліть кабель електроживлення та зливний шланг із тримачів шлангу.

- i** Зі зливного шлангу може витікати вода. Це відбувається через тестування приладу на заводі з використанням води.

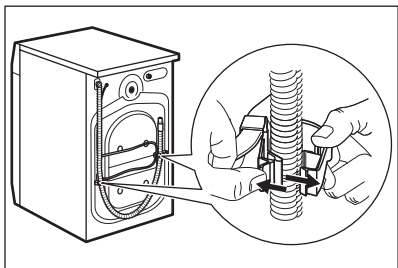

- 10.** Зніміть три гвинти за допомогою торцевого ключа, який постачається разом із приладом.

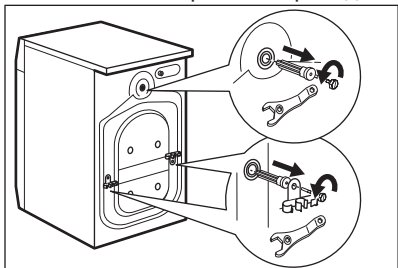

- 11.** Витягніть пластикові розпірки.
12. Вставте в отвори пластикові ковпачки, які знаходяться в пакеті з інструкцією з експлуатації.

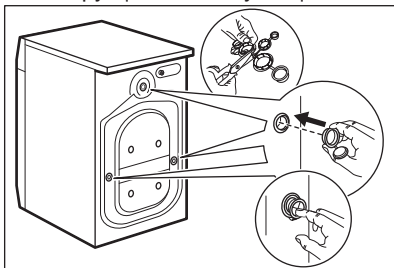

- i** Рекомендуємо зберегти пакувальні матеріали та транспортувальні болти для перевезення приладу в майбутньому.

3.2 Установка під робочу поверхню

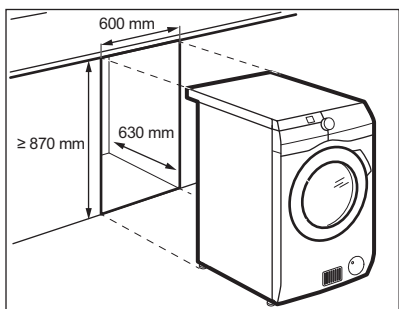

Прилад можна встановлювати як окремо, так і вмонтовувати під робочу поверхню кухонної секції, дотримуючись необхідних відстаней (див. малюнок).



УВАГА

Не встановлюйте прилад всередині герметичної порожнини! Переконайтеся в тому, що повітря може вільно циркулювати через нижню секцію меблів.



УВАГА

Для забезпечення вільної циркуляції повітря під приладом не слід встановлювати звукові бар'єри (якщо такі є).

3.3 Установлення та вирівнювання

1. Установіть прилад на рівну тверду підлогу.

i Переконайтесь, що килими не заважають вільній циркуляції повітря під приладом.
 Переконайтесь у тому, що прилад не торкається стіни чи інших предметів.

2. Послабте або підтягніть ніжки для того, щоб відрегулювати їх висоту.

! **ПОПЕРЕДЖЕННЯ!**
 Не підкладайте картонні, дерев'яні чи подібні матеріали під ніжки приладу для регулювання його рівня.

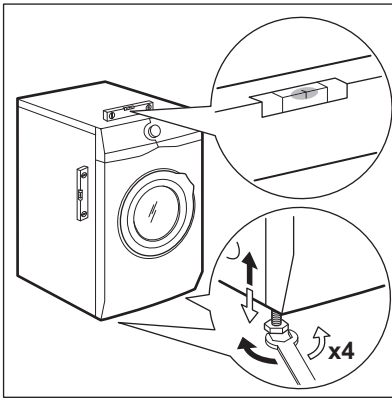

Прилад повинен бути рівним та стійким.

i Правильне регулювання рівня приладу запобігає вібрації, шуму та руху приладу під час роботи.

i Якщо машину встановлено на цокольну основу або якщо пральна машина із сушкою встановлена на пральну машину, використовуйте аксесуари, описані у розділі «Аксесуари». Уважно ознайомтесь з інструкціями, що постачаються з приладом та монтажним комплектом.

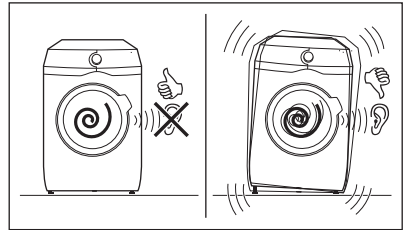

3.4 Впускний шланг

1. Приєднайте впускний шланг до задньої стінки приладу.
2. Поверніть шланг у правий або лівий бік, залежно від положення водопровідного крана.

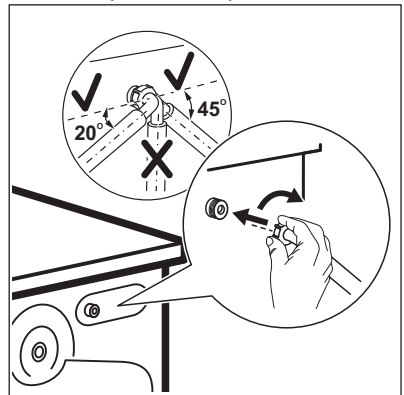

i Переконайтесь, що шланг подачі води не знаходиться у вертикальному положенні.

3. За необхідності послабте круглу гайку, щоб установити його у правильне положення.

4. Приєднайте впускний шланг до водопровідного крана холодної води з різьбою 3/4 дюйма.

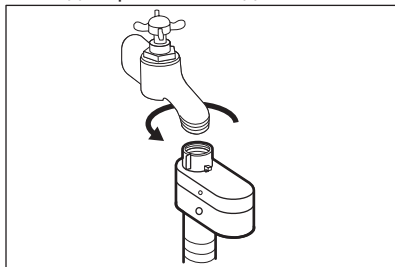

УВАГА

Переконайтеся в тому, що з'єднання герметичні.



Не користуйтеся подовжувальним шлангом, якщо впускний шланг занадто короткий. Зверніться до сервісного центру, щоб замінити впускний шланг.

3.5 Пристрій, що блокує воду

Впускний шланг оснащено пристроєм, що блокує воду. Цей пристрій запобігає протіканню води у шлангу через природне старіння.

Червоний сектор у віконці **A** містить інформацію про цю помилку.

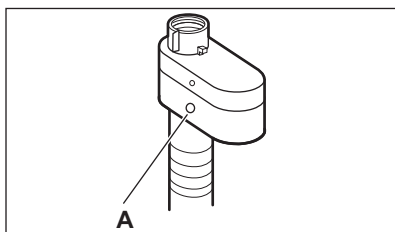

Якщо відбулось протікання, закрийте водопровідний кран і зверніться до авторизованого сервісного центру для заміни шланга.

3.6 Злив води

Шланг для зливу води повинен розташовуватися на висоті не менше 60 см і не більше 100 см від підлоги.



Зливний шланг можна подовжити щонайбільше до 400 см. Звертайтеся до авторизованого сервісного центру для отримання іншого зливного шлангу та подовжувача.

Шланг для зливу води можна під'єднувати різними способами.

1. За допомогою створення U-образного з'єднання зливного шлангу та розташування навколо пластикової напрямної для зливного шлангу.

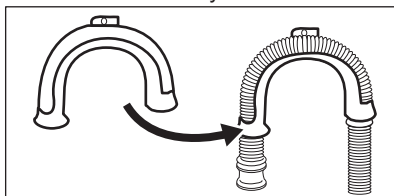

2. На краю раковини — Приєднайте напрямну до водопровідного крана чи до стіни.



Переконайтесь, що пластикова напрямна не рухається під час зливу води із приладу.

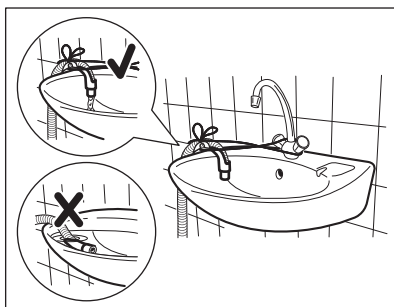

Переконайтесь, що кінець зливного шлангу не занурений у воду. Може мати місце зворотній рух брудної води в прилад.

3. До стояка із вихідним отвором — Вставте зливний шланг безпосередньо у зливну трубу. Див. малюнок.

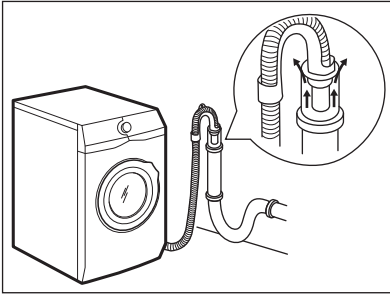

i Кінець зливного шлангу має завжди вентилюватися, тобто внутрішній діаметр зливної труби (щонайменше 38 мм або 1,5 дюйма) має перевищувати зовнішній діаметр зливного шлангу.

4. Якщо кінець зливного шлангу виглядає наступним чином (див. малюнок), його можна проштовхнути безпосередньо до стояка.

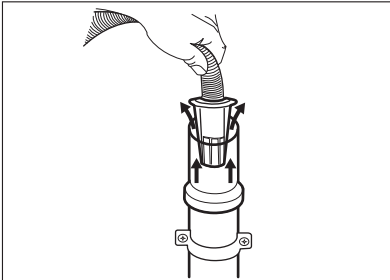

5. **Без пластикової напрямної для шлангу, до зливного отвору раковини** — Вставте зливний шланг у зливний отвір і закріпіть його затискачем. Див. малюнок.

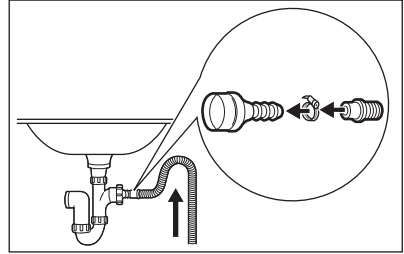

i Переконайтеся в тому, що зливний шланг формує петлю для попередження потрапляння часточок з раковини до приладу.

6. Помістіть шланг **безпосередньо у вбудовану зливну трубу у стіні приміщення** і закріпіть затискачем.

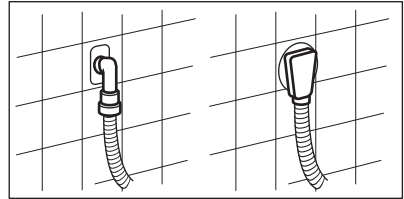

4. ОПИС ВИРОБУ

4.1 Огляд приладу

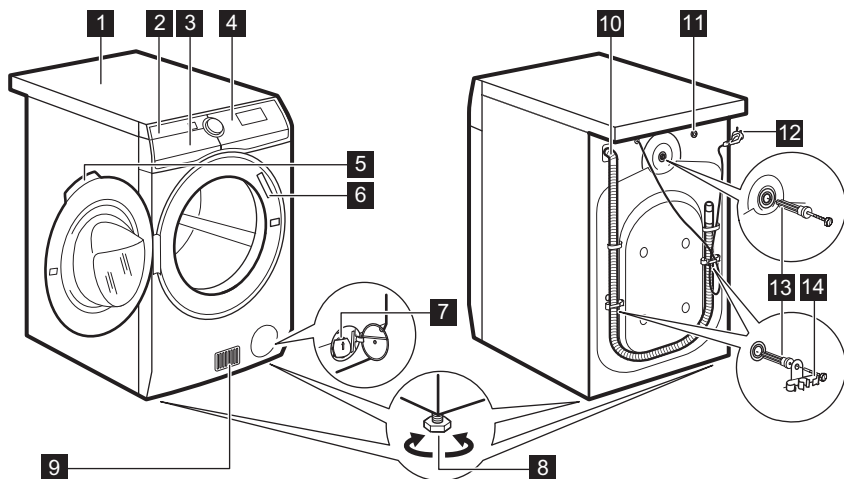

- 1** Верхня кришка
- 2** Дозатор миючого засобу
- 3** Повітряні фільтри
- 4** Панель керування
- 5** Ручка дверцят
- 6** Табличка з технічними даними
- 7** Фільтр зливного насоса
- 8** Ніжки для вирівнювання приладу

- 9** Отвори для повітря
- 10** Водопровідний зливний шланг
- 11** Впускний клапан для води
- 12** Кабель живлення
- 13** Транспортувальні болти
- 14** Тримачі для шлангу

5. ПАНЕЛЬ КЕРУВАННЯ



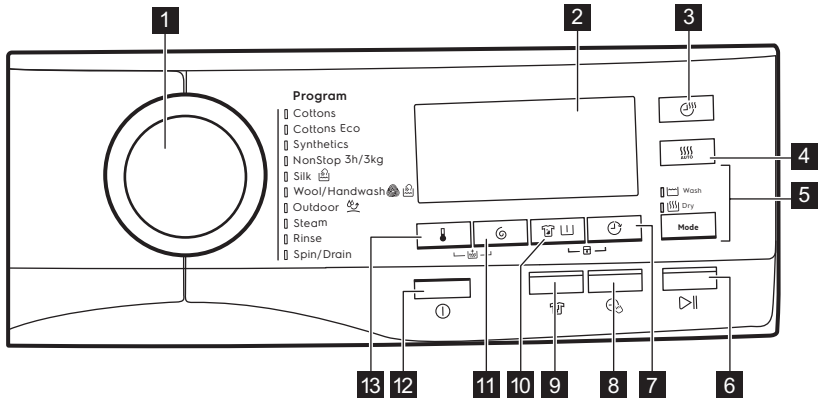





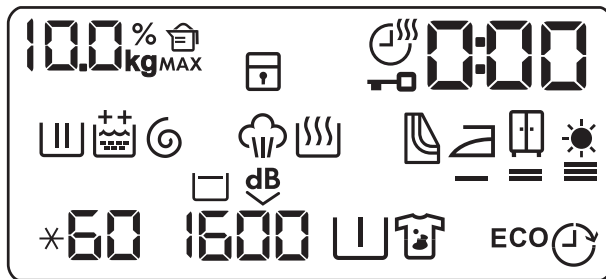











5.1 Опис панелі керування

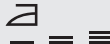

- | | |
|--|---|
| <p>1 Перемикач програм</p> <p>2 Дисплей</p> <p>3 Сенсорна кнопка «Час сушіння»</p> <p>4 Сенсорна кнопка «Ступінь сухості»</p> <p>5 Сенсорна кнопка Mode</p> <ul style="list-style-type: none"> • Wash • Dry <p>6 Сенсорна кнопка «Пуск/Пауза»</p> <p>7 Сенсорна кнопка відкладеного запуску</p> | <p>8 Сенсорна кнопка Time Manager</p> <p>9 Сенсорна кнопка «Антизминання»</p> <p>10 Сенсорна кнопка виведення плям/попереднього прання</p> <p>11 Сенсорна кнопка зменшення швидкості віджимання</p> <p>12 Кнопка Увімк./Вимк.</p> <p>13 Сенсорна кнопка температури</p> |
|--|---|

5.2 Дисплей



	Індикатор ваги білизни. Під час фази оцінки завантаження мигтить символ kg (див. параграф «Визначення завантаження за технологією SensiCare»).
MAX	Індикатор перевищення завантаження. Мигтить, коли завантаження білизни перевищує максимально заявлене завантаження для обраної програми.
	Індикатор кількості миючого засобу: це значення означає необхідну кількість миючого засобу у відсотках.
	Індикатор функції захисту від доступу дітей.
	Індикатор часу сушіння.
	Індикатор блокування дверцят.
	Цифровий індикатор може показувати наступне. <ul style="list-style-type: none"> • Тривалість програми (напр., 2:40, фаза прання та/або сушіння). • Тривалість відкладеного запуску (напр., 30' або 2h). • Закінчення циклу (). • Код попередження (напр., E20).
	Індикатор фази прання: мигтить під час фази попереднього прання та основного прання.
	Індикатор фази ополіскування. Мигтить під час фази ополіскування.
	Постійна функція додаткового полоскання: <ul style="list-style-type: none"> •  - одне додаткове полоскання. •  - два додаткових полоскання.
	Індикатор фази віджимання та зливання води. Мигтить під час фази віджимання та зливання води.
	Індикатор фази пропарювання.
	Індикатор фази сушіння.
	Індикатор очищення повітряних фільтрів.
	Індикатор сушіння для прасування.
	Індикатор сушіння для зберігання.
	Індикатор максимального сушіння.
	Індикатор температури. При встановленні прання у холодній воді з'являється індикатор * .

	Індикатор швидкості віджимання.
	Індикатор полоскання без зливу.
	Індикатор функції «Дуже тихо».
	Індикатор попереднього прання.
	Індикатор опції виведення плям.
ECO	Індикатори заощадження електроенергії. З'являється при встановленні програми Бавовна Еко.
	Індикатор відкладеного запуску.

6. РУЧКА ПЕРЕМИКАННЯ ТА КНОПКИ

6.1 Увімк./Вимк. ⓘ

Натиснення на цю кнопку і утримання її натиснутою протягом декількох секунд дозволяє увімкнути або вимкнути прилад. При увімкненні або вимкненні приладу чути два різних звуки.

Оскільки у деяких випадках функція Stand-by автоматично вимикає прилад для зниження споживання електроенергії, може знадобитися повторне увімкнення приладу.

Для отримання детальної інформації, див. параграф «Режим очікування» в розділі «Щоденне користування».

6.2 Вступ



Деякі опції/функції не можна вибрати для всіх програм прання. Перевірте сумісність опцій/функцій та програм прання за таблицею програм. Деякі опції/функції є взаємовиключними. В такому випадку прилад не дозволить обрати разом несумісні опції/функції. Стежте за тим, щоб сенсорний екран і кнопки були чистими і сухими.

6.3 Температура 🌡

Після встановлення програми прання прилад автоматично пропонує температуру за промовчанням.

Торкайтесь цієї кнопки декілька разів, доки на дисплеї не відобразиться значення бажаної температури.

Коли на дисплеї відображаються індикатори ✖ та —, прилад не нагріває воду.

6.4 Віджимання 🌀

Після встановлення програми прилад автоматично обирає максимальну швидкість віджимання.

Торкайтесь цієї кнопки декілька разів для виконання наступних дій.

- **Зменшення швидкості віджимання.**



На дисплеї відображаються лише швидкості віджимання доступні для встановленої програми.

- **Увімкнення функції «Полоскання без зливу».**
Вода, що була залита після останнього полоскання, не зливається, що дозволяє запобігти утворенню складок на білизні. Після завершення програми прання вода

залишається в барабані, і остання фаза віджимання не виконується. На дисплеї відображається індикатор .

Барабан регулярно обертається, щоб зменшити кількість зморшок. Дверцята залишаються заблокованими. Барабан регулярно обертається, щоб зменшити кількість зморшок. Щоб розблокувати дверцята, необхідно злити воду.

Торкніться кнопки Пуск/Пауза: прилад виконує фазу віджимання та зливає воду.

- **Увімкнення опції «Тихо».**

Всі фази віджимання (проміжне та остаточне віджимання) скасовуються, і програма закінчується з водою у барабані. Це допомагає зменшити кількість зморшок на білизні.

Оскільки програма дуже тиха, вона підходить для використання у нічний час, коли доступні дешевші тарифи на електроенергію. В деяких програмах полоскання виконуватиметься із використанням більшої кількості води.

На дисплеї відображається індикатор .

Дверцята залишаються заблокованими. Барабан регулярно обертається, щоб зменшити кількість зморшок. Щоб розблокувати дверцята, необхідно злити воду.

Торкніться кнопки Пуск/Пауза: прилад виконує лише фазу зливу.

-  Прилад автоматично зливає воду приблизно через 18 годин.

6.5 Плями/Попереднє прання





Натискайте цю кнопку декілька разів, щоб увімкнути одну з двох опцій.

На дисплеї з'явиться відповідний індикатор.

- **Виведення плям** 

Оберіть цю опцію, щоб додати до програми фазу обробки плям, аби випрати дуже забруднену білизну або білизну з плямами з використанням засобу для видалення плям.

Налийте засіб для видалення плям у відділення . Засіб для видалення плям буде додано під час виконання відповідної фази програми прання.

-  Ця опція може збільшити тривалість програми.

-  Ця опція не застосовується під час прання при температурі нижче 40°C.

- **Попереднє прання**  Використовуйте цю опцію, щоб додати фазу попереднього прання при 30°C перед фазою основного прання.

Ця опція рекомендована для дуже забрудненого одягу, особливо, якщо він містить пісок, пил, бруд та інші тверді часточки.

-  Ця опція може збільшити тривалість програми.

-  Ці дві опції не можна встановлювати разом.

6.6 Відкладений запуск

За допомогою цієї опції можна відкласти запуск програми на більш зручний час.

Натисніть кнопку декілька разів, щоб встановити час, на який відкладається запуск. Час збільшується із кроком 30 хвилин на період до 90 хвилин та від 2 до 20 годин.

Після початку циклу шляхом натиснення кнопки Пуск/Пауза, на дисплеї відображається обраний час затримки та прилад починає зворотний відлік часу.

6.7 Time Manager

За допомогою цієї опції можна скоротити тривалість програми.

- Якщо білизна не сильно забруднена, рекомендується скоротити програму прання. Торкніться цієї кнопки **один раз**, щоб скоротити тривалість програми.
 - У випадку невеликого обсягу завантаженої білизни торкніться цієї кнопки **двічі**, щоб встановити програму «дуже швидко».
- Тривалість програми на дисплеї буде відповідно змінена.

При встановленні цієї опції світиться світлодіодний індикатор над кнопкою.

-  Цю опцію можна також використовувати для скорочення тривалості програми Пара.

6.8 Антизмінання

Ця опція додає коротку фазу запобігання утворенню зморшок наприкінці програми прання.

Ця фаза зменшує утворення зморшок та полегшує прасування білизни.

При встановленні цієї опції світиться світлодіодний індикатор над кнопкою, а потім блимає під час фази запобігання утворенню зморшок.

-  Ця опція може збільшити тривалість програми.

При торканні будь-якої кнопки рухи для запобігання утворенню зморшок припиняються і дверцята розблоковуються.

6.9 Сушіння із заданою тривалістю

Торкніться цієї кнопки, щоб встановити час, який підходить для тканин, які потрібно висушити (див. таблицю

«Сушіння із заданою тривалістю»). На дисплеї відображається встановлене значення.







Кожний раз під час натискання цієї кнопки значення часу збільшується на 5 хвилин.

-  Не можна встановлювати всі значення часу для різних типів тканин.

6.10 Рівні сушіння

Натисніть цю кнопку, щоб налаштувати один із 3 автоматичних рівнів сухості приладу.





На дисплеї з'явиться відповідний індикатор рівня сухості:

-  =  **Сушіння для прасування:** білизна для прасування.
-  =  **Сушіння для зберігання:** білизна для зберігання.
-  =  **Максимальна сухість:** повністю висушена білизна.

-  Не всі автоматичні рівні сухості підходять для усіх видів тканин.

6.11 Mode

Завдяки цій кнопці, цикл може здійснювати:



- **Лише прання** : світиться індикатор Wash.
- **Прання і сушіння**  : світяться індикатори Wash та Dry.
- **Лише сушіння** : світиться індикатор Dry.



6.12 Пуск/Пауза



Торкніться кнопки Пуск/Пауза, щоб запустити прилад, поставити його на паузу або припинити програму, що виконується.

7. ПРОГРАМИ

7.1 Таблиця програм

Програма	Опис програми
Програми прання	
Бавовна	Білі та кольорові бавовняні вироби. Середнє, сильне або незначне забруднення.
Бавовна Еко	Білі та кольорові бавовняні вироби. Середнє, сильне або незначне забруднення. Енергозберігаюча програма для виробів з бавовни. Ця програма прання при температурі 60°C із завантаженням 10 кг є стандартною програмою для даних, зазначених на ярлику енергоефективності відповідно до Директиви 96/60/ЕС. Налаштуйте цю програму для отримання відмінних результатів прання та економії електроенергії. Час виконання програми прання збільшується.
Синтетика	Вироби з синтетичних або змішаних тканин. Середній ступінь забруднення.
Програма Wash&Dry	
NonStop 3год/3кг	Змішані тканини (бавовна та синтетика). Комплексна програма для прання і сушіння до 3 кг білизни за раз. Триває усього 3 години. Також на дисплеї з'являється індикатор  .
Додаткові програми прання	
 Шовк	Спеціальна програма для виробів з шовкових і змішаних синтетичних тканин.
 Вовна/Ручне прання	Вироби з вовни, призначені для прання у пральних машинах і для ручного прання, а також інші вироби з позначкою «ручне прання». 1).

Програма	Опис програми
 Верхній одяг	<p data-bbox="445 188 983 284">  Не використовуйте пом'якшувачі для тканин, а також переконайтесь, що в дозаторі для миючих засобів немає залишків пом'якшувача. </p> <p data-bbox="437 308 1023 411"> Верхній одяг, спецодяг, спортивний одяг, ворсистий одяг, куртки із водонепроникних і дихаючих тканин, вітровки із змінною підстібною підкладкою з флісу або внутрішнім утепленням. </p> <p data-bbox="445 427 986 576">  При виконанні комбінованої програми прання та сушіння під час фази сушіння також здійснюється відновлення водовідштовхуючих властивостей тканини. Переконайтеся, що на етикетці з догляду за виробом дозволено сушіння у машині. </p>
Парова програма	

Програма	Опис програми
Пара	<p>Програма пропарювання для виробів з бавовни та синтетики.Пара може використовуватися для сухої²⁾, випраної білизни або одягу, який було вдягнуто один раз. Ця програма усуває складки та запахи³⁾, а також розслаблює волокна. Після завершення програми одразу витягніть білизну з барабана. Після використання програми пропарювання випрасувати одяг дуже легко. Не використовуйте миючі засоби. У разі необхідності видаліть плями шляхом прання або за допомогою спеціального засобу місцевого застосування Програми пропарювання не призначені для гігієнічної обробки. Не налаштовуйте парову програму для таких типів одягу:</p> <ul style="list-style-type: none"> • білизни, не придатної для сушіння в машині; • усіх речей із пластиковими, металевими, дерев'яними або іншими подібними елементами. <p>Ароматизатор ELECTROLUX. При використанні цього спеціального легкого ароматизатора ваша білизна матиме запах щойно випраної: додайте вміст пляшечки з однією порцією у відділення  і просто увімкніть парову програму. Зменшіть дозування ароматизатора при обробці меншого обсягу завантаження. За допомогою кнопки Time Manager можна скоротити тривалість програми при обробці речей, на ярлику з догляду яких передбачено прання при низькій температурі.</p> <p>НЕ:</p> <ul style="list-style-type: none"> • Сушіть речі, оброблені ароматизатором. Його аромат випарується. • Використовуйте ароматизатор для цілей, інших ніж описані у даному розділі. • Використовуйте ароматизатор для нових речей. Нові речі можуть містити не сумісні з ним залишки сполук, що використовувалися для обробки. <p> Пляшечки з ароматизатором можна придбати в інтернет-магазині ELECTROLUX або в авторизованого дилера.</p>
Спеціальні програми	
Полоскання	<p>Для полоскання та віджимання білизни. Усі типи тканин, крім виробів з вовни і делікатних тканин. Знизьте швидкість віджимання залежно від типу білизни.</p>

Програма	Опис програми
Віджимання/Злив	Усі типи тканин, крім виробів з вовни та делікатних тканин. Віджимання білизни і зливання води з барабана.









- 1) Під час виконання цього циклу барабан обертається повільно для того, щоб забезпечити делікатне прання. Може здаватися, що барабан не обертається або обертається неналежним чином.
- 2) За умови встановлення програми пропарювання з сухою білизною наприкінці циклу білизна може бути вологою. Залиште одяг сушитися у розправленому вигляді протягом 10 хвилин.
- 3) Програма пропарювання не усуває сильні запахи.







Температура програми, максимальна швидкість віджимання та максимальне завантаження

Програма	Температура за промовчанням Діапазон температур	Розрахункова швидкість віджимання Діапазон швидкості віджимання	Максимальне завантаження
Програми прання			
Бавовна	40 °C 95 °C - холодне прання	1600 об/хв 1600 об/хв - 400 об/хв	10 кг
Бавовна Еко	60 °C 60°C - 40 °C	1600 об/хв 1600 об/хв - 400 об/хв	10 кг
Синтетика	40 °C 60 °C - холодне прання	1200 об/хв 1200 об/хв - 400 об/хв	4 кг
NonStop Згод/Зкг	30 °C 40 °C - 30 °C	1600 об/хв 1600 об/хв - 1000 об/хв	3 кг
 Шовк	30 °C	1000 об/хв 1000 об/хв - 1000 об/хв	0.5 кг
  Вовна/Ручне прання	40 °C 40 °C - холодне прання	1200 об/хв 1200 об/хв - 400 об/хв	1.5 кг
 Верхній одяг	30 °C 40 °C - холодне прання	1200 об/хв 1200 об/хв - 400 об/хв	2 кг
Пара			1 кг

Програма	Температура за промовчанням Діапазон температур	Розрахункова швидкість віджимання Діапазон швидкості віджимання	Максимальне завантаження
Полоскання		1600 об/хв 1600 об/хв - 400 об/хв	10 кг
Віджимання/Злив		1600 об/хв 1600 об/хв - - - -	10 кг

Сумісність опцій програм

Програма	Опції									
	Бавовна	Бавовна Еко	Синтетика	NonStop 3год/3кг	 Шовк	 Вовна/Ручне прання	 Верхній одяг	Пара	Полоскання	Віджимання/Злив
 Віджимання	■	■	■		■	■	■		■	■
 Полоскання без зливу	■	■	■			■	■		■	
 Дуже тихо	■	■	■							
- - - Без віджимання										■1)
 Додаткове полоскання	■	■	■	■			■		■	
 Попереднє прання	■	■	■							

Програма	Бавовна	Бавовна Еко	Синтетика	NonStop 3год/3кг	Шовк	Вовна/Ручне прання	Верхній одяг	Пара	Полоскання	Віджимання/Злив
Опції										
 Виведення плям ²⁾	■	■	■							
 Відкладений запуск	■	■	■	■	■	■	■	■	■	■
 Time Manager ³⁾	■	■	■					■		
 Антизмінання	■	■	■				■	■		
 Сушіння із заданою тривалістю	■	■	■			■	■			
 Рівні сушіння	■	■ ⁴⁾								

1) Якщо встановлюється опція «Без віджимання», прилад лише зливає воду.

2) Ця опція недоступна при температурах нижче 40°C.

3) У разі встановлення найкоротшої тривалості рекомендується зменшити кількість завантаженої білизни. Прилад можна завантажити повністю, однак результати прання будуть менш задовільними.

4) Опція «Під праску» не доступна з даною програмою.

7.2 Woolmark Apparel Care - Синій



- Програма прання вовняних речей у цій машині була перевірена та схвалена компанією Woolmark для прання виробів із вовни, на етикетці яких є символ «ручне прання», за

умови дотримання інструкцій на етикетці виробу та інструкцій, наданих виробником цієї пральної машини. M1230

- Цикл сушіння вовняних виробів у цій машині було випробувано та схвалено компанією Woolmark. Цей цикл підходить для сушіння виробів із вовни, що мають на етикетці символ «ручне прання» за умови прання цих речей на ручному циклі прання та сушіння, схваленому компанією Woolmark з дотриманням вказівок виробника. M1399
- У Великобританії, Ірландії, Гонконгу та Індії символ Woolmark є сертифікаційним товарним знаком.

7.3 Автоматичне сушіння

Рівень сухості	Тип тканини	Завантаження
<p>Дуже сухо Для рушників</p>	Бавовна та льон (халати, рушники для ванни тощо)	до 6 кг
<p>Сушіння для зберігання¹⁾ Для речей, що будуть зберігатися</p>	Бавовна та льон (халати, рушники для ванни тощо)	до 6 кг
	Синтетика та змішані тканини (светри, блузи, спідня білизна, домашні речі та постільна білизна)	до 4 кг
	Вовняні речі (вовняні светри)	до 1 кг
	Верхній спортивний одяг (Верхній одяг, спецодяг, спортивний одяг, куртки з водонепроникних і дихаючих тканин, вітровки)	до 2 кг

Рівень сухості	Тип тканини	Завантаження
 = ≡ Сушіння для прасування Для речей, що будуть прасуватися	Бавовна та льон (простирадла, скатертини, сорочки тощо)	до 6 кг

1) **Поради для дослідницьких установ** Відповідно до стандарту EN 50229 тестова процедура має виконуватися з ПЕРШИМ завантаженням для сушіння максимально заявленою вагою (склад завантаження згідно з EN61121), за обраної програми «АВТОМАТИЧНЕ СУШІННЯ ДЛЯ ЗБЕРІГАННЯ» для програми Бавовна Еко. Тестування ДРУГОГО завантаження для сушіння (залишкового завантаження) виконується за обраної програми «АВТОМАТИЧНЕ СУШІННЯ ДЛЯ ЗБЕРІГАННЯ» для програми Бавовна Еко.

7.4 Сушіння із заданою тривалістю

Рівень сухості	Тип тканини	Завантаження (кг)	Швидкість віджимання (об/хв)	Очікувана тривалість (хв.)
Дуже сухо Для рушників	Бавовна та льон (халати, рушники для ванни тощо)	6	1600	280 - 300
		4	1600	170 - 190
		2	1600	120 - 130
Сушіння для зберігання Для речей, що будуть зберігатися	Бавовна та льон (халати, рушники для ванни тощо)	6	1600	270 - 290
		4	1600	160 - 180
		2	1600	110 - 120
	Синтетика та змішані тканини (светри, блузи, спідня білизна, домашні речі та постільна білизна)	4	1200	170 - 190
		2	1200	100 - 120
	Вовна (вовняні светри)	1	1200	90 - 110
	Верхній спортивний одяг (Верхній одяг, спецодяг, спортивний одяг, куртки з водонепроникних і дихаючих тканин, вітровки)	2	1200	160
Сушіння для прасування Для речей, що будуть прасуватися	Бавовна та льон (простирадла, скатертини, сорочки тощо)	6	1600	160 - 180
		4	1600	100 - 120
		2	1600	50 - 60

8. ПЕРЕД ПЕРШИМ ВИКОРИСТАННЯМ



Під час встановлення або перед першим користуванням може спостерігатися невелика кількість води у приладі. Це вода, що залишилася після повного тестування роботи машини на заводі для забезпечення постачання машини споживачам в ідеальному робочому стані. Вона не має стати приводом для занепокоєння.

1. Переконайтеся, що із приладу видалено всі транспортувальні болти.

2. Переконайтеся в наявності електроживлення та в тому, що водопровідний кран відкрито.
3. Налийте 2 літри води у відділення для миючого засобу, позначене

Це активує систему зливу.

4. Налийте невелику кількість миючого засобу у відділення, позначене
5. Установіть і запустіть програму для прання бавовни при найвищій температурі без білизни в барабані.

Це видалить увесь можливий бруд із барабана та бака.

9. НАЛАШТУВАННЯ

9.1 Захист від дітей

Ця функція не дозволяє дітям гратись з панеллю керування.

- Щоб **увімкнути/вимкнути** цю опцію одночасно торкніться кнопку і та утримуйте їх, доки на дисплеї не **засвітиться/згасне** індикатор

Цю функцію можна активувати:

- Після натиснення на кнопку Пуск/Пауза: всі кнопки та перемикач програм деактивовані (крім кнопки Увімк./Вимк.).
- Перед натисненням на кнопку Пуск/Пауза: прилад не можна ввімкнути.

Прилад запам'ятовує вибір цієї функції після вимкнення.

9.2 Звукові сигнали

Прилад може видавати різні звукові сигнали, які вмикаються у наступних випадках.

- Увімкнення приладу (спеціальний короткий сигнал).
- Вимкнення приладу (спеціальний короткий сигнал).
- Торкання кнопок (звук клацання).

- Неправильний вибір (3 короткі сигнали).
- Завершення програми (послідовність звуків протягом приблизно 2 хвилин).
- Несправність приладу (послідовність звуків протягом приблизно 5 хвилин).

Для **деактивації/активації** звукових сигналів, коли програму завершено, одночасно натисніть та утримуйте протягом 6 секунд кнопку і кнопку .









Якщо звукові сигнали деактивовано, вони будуть застосовуватися лише в разі несправності приладу.

9.3 Постійна функція додаткового полоскання

Якщо використовується ця опція, то після встановлення нової програми будуть постійно додаватися один або два додаткових цикли полоскання.

- Одночасно торкніться кнопки та один раз, щоб додати одне

- додаткове полоскання. На дисплеї з'являється .
- Одночасно торкніться кнопки  та  двічі, щоб додати два додаткових полоскання. На дисплеї з'являється .

- Одночасно торкніться кнопки  та  тричі, щоб прибрати додаткові полоскання. На дисплеї показано лише .

10. ЩОДЕННЕ КОРИСТУВАННЯ



ПОПЕРЕДЖЕННЯ!

Див. розділи з інформацією щодо техніки безпеки.

10.1 Використання датчика ваги



Для правильного використання датчика ваги барабан повинен бути порожнім при увімкненні приладу. Встановіть програму ПЕРЕД завантаженням білизни в барабан.

10.2 Перш ніж вмикати прилад

1. Переконайтеся в тому, що вилку під'єднано до розетки.
2. Переконайтеся в тому, що водопровідний кран відкрито.

10.3 Увімкнення приладу та встановлення програми

1. Натисніть кнопку Увімк./Вимк. та утримуйте декілька секунд, щоб увімкнути прилад.

Перемикач програм автоматично встановлюється на програму для бавовни та світиться лише індикатор Wash.

Індикатор кнопки Пуск/Пауза блимає.

2. Поверніть перемикач програм на необхідну програму.

Почне світитися індикатор програми. На дисплеї відображається максимальне завантаження, температура за промовчанням, максимальна швидкість віджимання,

індикатори фаз програми та тривалість програми.

3. За потреби торкніться кнопки Температура і кнопки Віджимання, щоб змінити температуру води і швидкість віджимання.
4. За потреби торкніться пов'язаних кнопок, щоб увімкнути додаткові опції та/або встановити відкладений запуск.

На дисплеї відображається символ встановленої опції та/або цифра, що показує час затримки.

10.4 Завантаження білизни

1. Відчиніть дверцята приладу.

На дисплеї з'являється  kg.

2. Струшуйте речі, перш ніж покласти їх у барабан. Одну річ за іншою, завантажте білизну в барабан.

На дисплеї вага білизни оновлюється з кроком 0,5 кг та відповідно змінюється тривалість програми. Вага є орієнтовною та змінюється залежно від типу білизни.

- i** Якщо сумарна вага білизни перевищує максимальне завантаження, то символ **MAX** починає блимати протягом декілька секунд, показуючи рекомендоване максимальне завантаження. Ви все одно можете випрати білизну, однак споживання енергії і води збільшиться. Для досягнення оптимальних результатів прання і споживання ресурсів слід вийняти зайві речі. Індикатор перевищення завантаження показується лише для програм, у яких максимальне завантаження менше, ніж максимальне завантаження приладу.

3. Зачиніть дверцята. Переконайтеся, що білизна не защемилася між ущільнювачем і дверцятами. Існує ризик витікання води та пошкодження білизни.

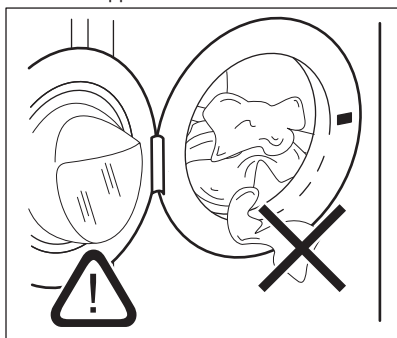



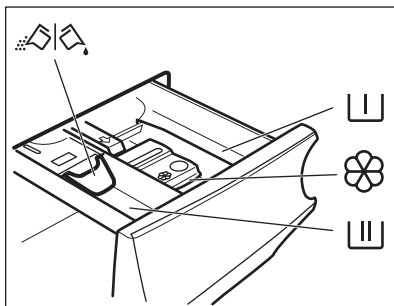

4. На дисплеї відображається відсоток потрібної кількості миючого засобу **000% **. Ці дані є орієнтовними та означають кількість миючого засобу, рекомендовану для максимального завантаження, яка зазначена на упаковці миючого засобу.

- i** При зміні програми прання після закриття дверцят на дисплеї може з'явитися **100% **, позначаючи можливе перевантаження: відкрийте дверцята та вийміть декілька речей.

10.5 Додавання м'якого засобу й добавок



-  Відділення для фази попереднього прання, програми замочування або засобу для видалення плям.
-  Відділення для фази прання.
-  Відділення для рідких добавок (кондиціонер для тканини, крохмаль).
- MAX** Максимальний рівень для рідких добавок.
-  Відкидна кришка для порошкового чи рідкого м'якого засобу.

- i** Завжди дотримуйтесь інструкцій, наведених на упаковці миючих засобів. Ми рекомендуємо не перевищувати максимально зазначений рівень (**MAX**). Ця кількість гарантує найкращий результат прання.

- i** Після закінчення циклу прання за необхідності видаліть залишки миючого засобу з дозатора для миючих засобів.

10.6 Перевірка положення клапана

1. Витягніть лоток дозатора миючого засобу до його зупинки.
2. Натисніть на важіль донизу, щоб вийняти лоток.

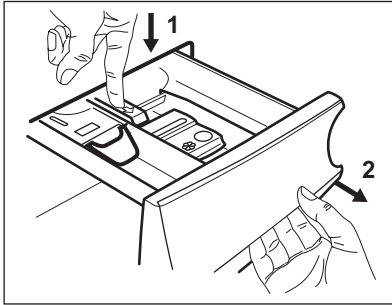

3. Для використання порошкового миючого засобу слід повернути клапан догори.

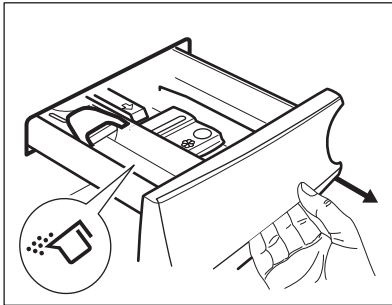

4. Для використання рідкого миючого засобу слід повернути клапан униз.

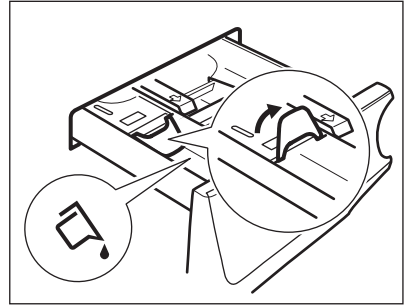

i Якщо клапан знаходиться ВНИЗУ:

- Не користуйтеся гелевими або густими миючими засобами.
 - Не виходьте за обмеження на клапані, додаючи рідкий миючий засіб.
 - Не налаштовуйте фазу попереднього прання.
 - Не налаштовуйте функцію відкладеного запуску.
5. Відмірте необхідну кількість миючого засобу й кондиціонера для тканин.
 6. Обережно закрийте дозатор миючого засобу.

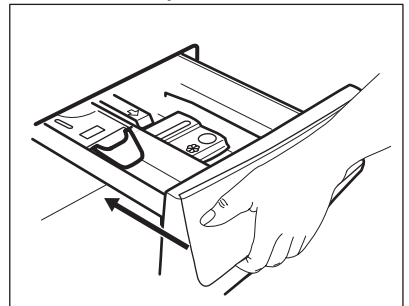

Стежте за тим, щоб клапан не блокував лоток під час зачинення.

10.7 Запуск програми

Торкніться кнопки Пуск/Пауза, щоб розпочати виконання програми. Відповідний індикатор припинить блимати та почне світитися постійно. На дисплеї почне блимати індикатор фази, що виконується, а індикатор відсотку миючих засобів згасне. Програма запускається, і дверцята блокуються. На дисплеї

відображається індикатор .



Протягом короткого часу, поки прилад наповнюється водою, може працювати зливний насос.

10.8 Запуск програми з функцією відкладеного запуску

1. Торкніться кнопки Відкладений запуск декілька разів, доки на дисплеї не відобразиться час, на який ви хочете відкласти запуск.

Засвітиться індикатор .

2. Торкніться кнопки Пуск/Пауза. Прилад розпочинає зворотний відлік часу до відкладеного пуску. Після закінчення зворотного відліку програма запуститься автоматично.



Розрахунок SensiCare почнеться по закінченню зворотного відліку.

Скасування відкладеного пуску після початку зворотного відліку

Щоб скасувати відкладений пуск, виконайте наведені далі дії.

1. Торкніться кнопки Пуск/Пауза, щоб перевести прилад у режим паузи. Блімає відповідний індикатор.
2. Торкніться кнопки Відкладений запуск декілька разів, доки на дисплеї не відобразиться .
3. Торкніться кнопки Пуск/Пауза знову, щоб запустити програму негайно.



Зміна відкладеного пуску після початку зворотного відліку

Щоб змінити відкладений пуск, виконайте наступні дії.

1. Торкніться кнопки Пуск/Пауза, щоб перевести прилад у режим паузи. Блімає відповідний індикатор.
2. Торкніться кнопки Відкладений запуск декілька разів, доки на дисплеї не відобразиться час, на який ви хочете відкласти запуск.
3. Торкніться кнопки Пуск/Пауза знову, щоб розпочати новий зворотний відлік.

10.9 Визначення завантаження SensiCare System

Після торкання кнопки Пуск/Пауза:

1. Індикатор відсотку миючого засобу згасає, індикатор  мигтить.
2. SensiCare починає визначення завантаження білизни для розрахунку дійсної тривалості програми. Крапки часу  мигтять.
3. Приблизно через 15 хвилин на дисплеї відображається тривалість нової програми: крапки часу  припиняють мигтіння. Прилад автоматично адаптує тривалість програми відповідно до завантаження для досягнення ідеальних результатів прання за мінімальний час. Тривалість програми може збільшуватися або зменшуватися.



Визначення завантаження за технологією SensiCare здійснюється лише для програм повного циклу прання (не пропускаючи тих чи інших фаз).

10.10 Індикатори фаз програми

Коли програму запущено, мигтить індикатор поточної фази, а індикатори

інших фаз програми постійно світяться.

Наприклад, виконується фаза прання

або попереднього прання:



Коли поточна фаза закінчується, відповідний індикатор перестає мигтіти та світиться постійно. Індикатор наступної фази починає мигтіти.

Наприклад, виконується фаза

полоскання:



Якщо ви обрали програму Пара, загорається індикатори фази пропарювання.

10.11 Переривання програми та зміна опцій

Коли програма виконується, можна змінити **лише деякі** опції:

1. Торкніться кнопки Пуск/Пауза. Блімає відповідний індикатор.
2. Змініть опції. Інформація на дисплеї змінюється відповідно.
3. Знову торкніться кнопки Пуск/Пауза.

Програма прання продовжується.

10.12 Скасування програми, що виконується

1. Натисніть кнопку Увімк./Вимк., щоб скасувати програму та вимкнути прилад.
2. Натисніть кнопку Увімк./Вимк. знову, щоб увімкнути прилад. Тепер можна налаштувати нову програму прання.



Якщо фаза SensiCare уже виконана, і прилад почав заповнюватися водою, нова програма починається **без повторення фази SensiCare**. Вода і миючий засіб не зливаються з метою уникнення марних витрат.

10.13 Відкриття дверцят — Додавання речей

Під час виконання програми або після вибору відкладеного запуску дверцята приладу буде заблоковано.



Якщо температура та рівень води в барабані занадто високі, а барабан досі обертається, відчинити дверцята неможливо.

1. Торкніться кнопки Пуск/Пауза. На дисплеї згасне відповідний індикатор замка дверцят.
2. Відчиніть дверцята приладу. У разі необхідності додайте або витягніть речі.
3. Закрийте дверцята і торкніться кнопки Пуск/Пауза. Виконання програми або відкладеного запуску продовжиться.
4. Дверцята можна відкрити після закінчення програми або встановити програму / опцію Віджимання/Злив, а потім натиснути кнопку Пуск/Пауза.

10.14 Завершення програми

Після завершення програми прилад автоматично зупиняється. Лунає звуковий сигнал (якщо ця функція активна).

На дисплеї всі індикатори фази прання стають нерухомими, а зона часу показує

Індикатор кнопки Пуск/Пауза згасає.





Дверцята розблоковуються, і індикатор



1. Натисніть кнопку Увімк./Вимк., щоб вимкнути прилад. Через п'ять хвилин після завершення програми прання функція енергозбереження автоматично вимикає прилад.

- i** При повторному ввімкненні приладу на дисплеї відображається кінець останньої встановленої програми. Поверніть перемикач програм, щоб встановити новий цикл.
2. Вийміть білизну з приладу.
 3. Переконайтеся в тому, що барабан порожній.
 4. Залиште дверцята та дозатор миючого засобу дещо відкритими, щоб запобігти появі плісняви й неприємних запахів.
 5. Закрийте водопровідний кран.

10.15 Злив води після завершення циклу

Якщо обрано програму або функцію, після завершення якої вода залишається в баку після останнього полоскання, програма завершилася, але:

- На дисплеї відображається індикатор , індикатор опції  або **dB** та індикатор блокування дверцят . Мигтить індикатор фази програми, що виконується, .
 - Барабан обертається з рівномірними інтервалами для того, щоб запобігти появі складок на білизні.
 - Дверцята залишаються заблокованими.
 - Щоб відкрити дверцята, необхідно злити воду.
1. За необхідності торкніться кнопки Віджимання, щоб зменшити зменшуйте швидкість віджимання, запропоновану приладом.
 2. Торкніться кнопки Пуск/Пауза:
 - Якщо встановлено , прилад зливає воду та здійснює віджимання.

- Якщо встановлено **dB**, прилад лише зливає воду.
- Індикатор опції  або **dB** згасає, в той час як індикатор  мигтить, а потім згасає.
3. Після завершення програми та вимкнення індикатора блокування дверцят  можна відкрити дверцята.
 4. Натисніть кнопку Увімк./Вимк. та утримуйте декілька секунд, щоб вимкнути прилад.

i У будь-якому випадку, прилад автоматично зливає воду приблизно через 18 годин.

10.16 Режим очікування

Функція Stand-by (режим очікування) автоматично вимикає прилад для зниження споживання електроенергії у наступних випадках.

- Ви не користуєтеся приладом протягом 5 хвилин до того, як натиснули кнопку Пуск/Пауза. Натисніть кнопку Увімк./Вимк., щоб знову ввімкнути прилад.
- Через 5 хвилин після закінчення програми прання Натисніть кнопку Увімк./Вимк., щоб знову ввімкнути прилад. На дисплеї відображається повідомлення про завершення останньої встановленої програми. Поверніть перемикач програм, щоб встановити новий цикл.

i Якщо обрано програму або функцію, після завершення якої вода залишається в барабані, функція Stand-by **не вимикає** прилад, щоб нагадати вам про необхідність зливу води.

11. ЩОДЕННЕ КОРИСТУВАННЯ — ПРАННЯ І СУШІННЯ



ПОПЕРЕДЖЕННЯ!

Див. розділи з інформацією щодо техніки безпеки.



Цей прилад є автоматичною пральною машиною з сушкою.

11.1 Програми повного циклу «прання і сушіння»

Автоматична програма «Без зупинки»

Прилад оснащено програмою NonStop 3год/3кг — автоматичною програмою «прання і сушіння», за використання якої не потрібно встановлювати режим Dry.

Для виконання цієї програми виконайте наступні дії.

1. Після завантаження білизни і миючого засобу, натисніть кнопку Увімк./Вимк. на декілька секунд для увімкнення приладу.
2. Встановіть програму NonStop 3год/3кг за допомогою перемикача програм.

На дисплеї з'являється індикатор 

3. Торкніться кнопки Пуск/Пауза, щоб розпочати виконання програми.

Неавтоматичні програми «прання і сушіння»

У деяких програмах прання можна поєднувати Wash та режим Dry для виконання повної програми прання та сушіння.

Виконайте зазначені нижче дії.

1. Натисніть кнопку Увімк./Вимк. і утримуйте її декілька секунд, щоб увімкнути прилад.
2. Поверніть перемикач програм, щоб обрати бажану програму прання. На дисплеї відображається

температура та швидкість віджимання за промовчанням. У разі потреби ці налаштування можуть бути змінені у відповідності до типу білизни. На дисплеї також відображається максимальне рекомендоване завантаження для фази прання.

3. Встановіть бажані опції, якщо вони доступні.
4. Торкніться кнопки Mode один раз, щоб увімкнути також функцію сушіння. Засвітаються індикатори Wash та Dry. На дисплеї

з'являються індикатори  та



— . На дисплеї також відображається максимальне рекомендоване завантаження для програми прання і сушіння (напр., 6 кг для бавовняних речей).

5. Відкрийте дверцята і завантажте речі одна за одною. На дисплеї вага білизни оновлюється з кроком 0,5 кг та відповідно змінюється тривалість програми.
6. Зачиніть дверцята.
7. Додайте миючий засіб і добавки у відповідне відділення.



Під час сушіння великої кількості речей переконайтеся, що білизна не згорнута і рівномірно розподілена у барабані.





На початку циклу сушіння (перші 3–5 хв) прилад може створювати дещо сильніший шум. Його спричиняє компресор, і це абсолютно нормально для приладів із компресорами, наприклад холодильників і морозильників.

11.2 Прання і сушіння — автоматичні ривні

1. Торкніться кнопки Рівні сушіння декілька разів, доки на дисплеї не

відобразиться бажаний рівень сухості. На дисплеї підсвічуватимуться відповідні індикатори:

- a.  **Сушіння для прасування:** для бавовняних речей;
- b.  **Сушіння для зберігання:** для бавовняних і синтетичних речей;
- c.  **Максимальна сухість:** для бавовняних речей.

Значення періоду часу на дисплеї – це тривалість обох циклів прання та сушіння.

 Для забезпечення гарних результатів сушіння, використовуючи менше енергії, та за короткий час у приладі передбачена функція, яка не дозволяє налаштовувати надто низьку швидкість віджимання для виробів, що необхідно випрати й висушити.

2. Натисніть кнопку Пуск/Пауза для запуску програми. Починається розрахунок SensiCare.

На дисплеї загоряється індикатор блокування дверцят , а індикатор фази, що виконується, починає мигтати.

На дисплеї також відображається час, що залишився до закінчення програми.

11.3 Прання та сушіння із заданою тривалістю

1. Натискайте на кнопку Сушіння із заданою тривалістю декілька разів, щоб встановити бажане значення часу (див. таблицю «Програми сушіння із заданою тривалістю» у розділі «Програми»). Індикатор рівня сухості згасає і загорається індикатор .

Мінімальний час сушіння із заданою тривалістю — 10 хвилин.

Щоразу, коли ви натискаєте на цю кнопку, значення часу збільшується на 5 хвилин. Дисплей показує нове встановлене значення.



2. Торкніться Пуск/Пауза, щоб розпочати програму. Починається розрахунок SensiCare.

На дисплеї загоряється індикатор

блокування дверцят , а індикатор фази, що виконується, починає мигтати.



На дисплеї також відображається час, що залишився до закінчення програми.

11.4 Дії після завершення програми сушіння

- Робота приладу зупиняється автоматично.
- Лунає звуковий сигнал (якщо ця функція активна).
- На дисплеї починає світитися .
- Індикатор кнопки Пуск/Пауза згасає. Індикатор блокування дверцят  згасає.
- Натисніть кнопку Увімк./Вимк. та утримуйте її кілька секунд, щоб вимкнути прилад.

 Через декілька хвилин після завершення програми прання функція енергозбереження автоматично вимикає прилад.

1. Вийміть близьну з приладу.
2. Переконайтеся в тому, що барабан порожній.

 Після циклу сушіння очистіть барабан, ущільнювач і дверцята вологою ганчіркою. На дисплеї з'являється індикатор  про нагадування очищення повітряного фільтра (див. «Очищення повітряних фільтрів» у розділі «Догляд та чистка»).

12. ЩОДЕННЕ КОРИСТУВАННЯ – ЛИШЕ СУШІННЯ



ПОПЕРЕДЖЕННЯ!

Див. розділи з інформацією щодо техніки безпеки.



Цей прилад є автоматичною пральною машиною з сушкою.



12.1 Підготовка до сушіння

1. Натисніть кнопку Увімк./Вимк. і утримуйте її декілька секунд, щоб увімкнути прилад.



Якщо обрано програму, що передбачає лише сушіння, на дисплеї не відображається вага білизни, і оцінка SensiCare вимкнена.

2. Завантажте речі одну за одною.
3. Поверніть перемикач програм на програму, придатну для речей, які потрібно висушити.
4. Натисніть на кнопку Mode двічі, щоб виключити прання та виконати лише сушіння. Світиться індикатор Dry. На дисплеї з'являються



індикатори  та .





Під час сушіння великої кількості речей для покращення процесу переконайтеся, що білизна не згорнута і рівномірно розподілена у барабані.

12.2 Сушіння — автоматичні рівні

1. Торкніться кнопки Рівні сушіння декілька разів, доки на дисплеї не відобразиться бажаний рівень сухості. На дисплеї підсвічуватимуться відповідні індикатори:

- a.    **Сушіння для прасування:** для бавовняних речей;

- b.    **Сушіння для зберігання:** для бавовняних і синтетичних речей;

- c.    **Максимальна сухість:** для бавовняних речей.

На дисплеї відображається тривалість програми сушіння.



Для забезпечення гарних результатів сушіння, використовуючи менше енергії, та за коротший час у приладі передбачена функція, яка не дозволяє налаштувати надто низьку швидкість віджимання для виробів, що необхідно випрати й висушити.

2. Натисніть кнопку Пуск/Пауза для запуску програми.

На дисплеї загоряється індикатор блокування дверцят , а індикатор фази, що виконується, починає мигтати.

На дисплеї також відображається час, що залишився до закінчення програми.

12.3 Сушіння із заданою тривалістю

1. Натискайте на кнопку Сушіння із заданою тривалістю декілька разів, щоб встановити бажане значення часу (див. таблицю «Програми сушіння із заданою тривалістю» у розділі «Програми»). Індикатор рівня сухості згасає і загоряється індикатор .

Мінімальний час сушіння із заданою тривалістю — 15 хвилин.

Щоразу, коли ви натискаєте на цю кнопку, значення часу збільшується на 5 хвилин. Дисплей показує нове встановлене значення.



2. Торкніться Пуск/Пауза, щоб розпочати програму.

На дисплеї загоряється індикатор блокування дверцят , а індикатор

фази, що виконується, починає мигтати.

На дисплеї також відображається час, що залишився до закінчення програми.

12.4 Дії після завершення програми сушіння

- Робота приладу зупиняється автоматично.
- Лунає звуковий сигнал (якщо ця функція активна).
- На дисплеї починає світитися .
- Індикатор кнопки Пуск/Пауза згасає. Індикатор блокування дверцят  згасає.
- Натисніть кнопку Увімк./Вимк. та утримуйте її кілька секунд, щоб вимкнути прилад.



Через декілька хвилин після завершення програми прання функція енергозбереження автоматично вимикає прилад.

13. ВОРС НА ТКАНИНІ

Протягом фази прання або сушіння із тканин деяких типів (махрові та вовняні вироби, бавовняні светри) може випадати ворс.

Цей ворс може прилипати до одягу протягом наступного циклу.

Ця проблема найбільш характерна для технічних тканин.

Для запобігання появі ворсу на білизні слід дотримуватися зазначених нижче рекомендацій.



- Не періть темні речі після прання і сушіння світлих речей (рушники для рук, вовняні речі, бавовняні светри) і навпаки.
- Після першого прання речей з таких тканин висушіть їх на відкритому повітрі.
- Очистьте зливний фільтр.
- Після фази сушіння протріть вологою ганчіркою порожній барабан, прокладку та дверцята.

1. Вийміть білизну з приладу.
2. Переконайтеся в тому, що барабан порожній.



Після циклу сушіння очистіть барабан, ущільнювач і дверцята вологою ганчіркою. На дисплеї з'являється індикатор  про нагадування очищення повітряного фільтра (див. «Очищення повітряних фільтрів» у розділі «Догляд та чистка»).

Для видалення ворсу з барабана встановіть спеціальну програму:

- Витягніть усі речі з барабана.
- Використовуючи вологу ганчірку, очистьте барабан, прокладку і дверцята.
- Встановіть програму полоскання.
- Для активації функції очищення одночасно натисніть і утримуйте кнопки   та , доки на дисплеї не з'явиться **CLE**.
- Торкніться кнопки Пуск/Пауза, щоб розпочати виконання програми.



Якщо прилад часто використовується, слід регулярно виконувати програму **CLE**.

14. ПОРАДИ І РЕКОМЕНДАЦІЇ



ПОПЕРЕДЖЕННЯ!

Див. розділи з інформацією щодо техніки безпеки.

14.1 Завантаження білизни

- Розподіліть білизну за типами: біла, кольорова, синтетика, делікатні вироби та вовна.
- Дотримуйтеся вказівок щодо прання, наведених на етикетках щодо догляду за одягом.
- Не періть білі та кольорові речі разом.
- Деякі кольорові речі можуть линяти під час першого прання. Рекомендується перші декілька разів прати їх окремо.
- Наволочки застебніть на гудзики, застебніть «блискавки», гачки та кнопки. Застебніть ремені.
- Спорожніть кишені та розправте їх.
- Виверніть навиворіт багат шарові тканини, вовняні вироби й одяг із фарбованими зображеннями.
- Попередньо обробіть складні плями.
- Речі зі значними плямами періть зі спеціальним миючим засобом.
- Будьте обережні з фіранками. Зніміть усі гачки та покладіть фіранки в мішок для прання чи наволочку.
- Не періть білизну з непідшитими краями або розірвану білизну.
- Для прання дрібних та/або делікатних речей (таких як бюстгальтери на кісточках, ремені, колготки тощо) користуйтеся мішками для прання.
- Завантаження малої кількості білизни може спричинити дисбаланс під час віджимання, що призводить до надмірної вібрації. Якщо це відбувається:
 - a. припиніть програму та відкрийте дверцята (див. розділ «Щоденне користування»);
 - b. вручну перерозподіліть білизну рівномірно в баку;
 - c. натисніть кнопку Пуск/Пауза. Фаза віджимання продовжується.

14.2 Стіькі плями

Води і миючого засобу недостатньо для видалення деяких плям.

Рекомендуємо обробляти ці плями перед тим, як завантажувати речі у прилад.

Можна користуватися спеціальними засобами для видалення плям. Користуйтеся спеціальним засобом для видалення плям, що застосовується для відповідного типу плям і тканини.

14.3 Миючі засоби та добавки

- Застосовуйте лише миючі засоби та речовини, призначені для використання у пральних машинах:
 - пральні порошки для всіх типів волокон,
 - порошкові миючі засоби для делікатних тканин (макс. 40°C) та вовняних виробів;
 - рідкі миючі засоби, призначені для низькотемпературних програм прання (макс. 60°C) усіх типів тканин або призначені спеціально для прання вовняних виробів (відкидна кришка дозатора основного прального відділення для рідкого миючого засобу встановлена в положенні **V**).
- **Забороняється одночасно використовувати миючі засоби різних типів.**
- Забороняється класти капсулу для прання в дозатор миючого засобу.
- Щоб зменшити навантаження на довкілля, використовуйте мінімально необхідну кількість миючого засобу.
- Дотримуйтеся інструкцій, наведених на упаковці миючих засобів або речовин, не перевищуючи зазначеного максимального рівня (**MAX**).
- Використовуйте засоби, рекомендовані для відповідного типу та кольору тканини,

температури програми та ступеня забруднення.

- Якщо прилад не оснащено дозатором миючого засобу з відкидною кришкою, додавайте рідкі миючі засоби за допомогою дозуючої кульки (постачається виробником миючого засобу).

14.4 Екологічні рекомендації

- Для прання білизни із середнім ступенем забруднення встановлюйте програму без фази попереднього прання.
- Завжди запускайте програму прання з максимально дозволеним завантаженням білизни.
- Якщо плями попередньо оброблені або використовується засіб для видалення плям, встановіть програму з низькою температурою.
- Перевірте жорсткість води у вашому домі для використання правильної кількості миючого засобу. Див. розділ «Жорсткість води».

14.5 Жорсткість води

Якщо жорсткість води у вашій місцевості висока або середня, рекомендується користуватися пом'якшувачем води для пральних машин. У місцевостях із м'якою водою немає потреби використовувати пом'якшувач води.

Щоб дізнатися жорсткість води у вашій місцевості, зверніться до місцевої служби водопостачання.

Використовуйте належну кількість пом'якшувача води. Дотримуйтесь інструкцій, наведених на упаковці цих засобів.

14.6 Підготуйте цикл сушіння

- Відкрийте водопровідний кран.
- Перевірте, чи правильно під'єднано зливний шланг. Додаткову інформацію див. у розділі з інструкціями до встановлення.
- Інформацію про максимальне завантаження для програм сушіння див. у таблиці програм сушіння.





14.7 Речі, не призначені для сушіння

Не встановлюйте програму сушіння для зазначених нижче речей.

- Синтетичні занавіски.
- Одяг з металевими вставками.
- Нейлонові панчохи.
- Ковдри.
- Покривала для ліжка.
- Пухові ковдри.
- Спальні мішки.
- Тканини із залишками спрею для волосся, розчинника лаку для нігтів тощо.
- Одяг з поролоном або матеріалами, схожими на поролон.

14.8 Позначки на одязі

У разі сушіння виробів дотримуйтеся наступних указівок на етикетці.

-  = одяг можна сушити в сушильному барабані
-  = цикл сушіння за високої температури
-  = цикл сушіння за зниженої температури
-  = одяг не можна сушити в сушильному барабані

14.9 Тривалість циклу сушіння

Час сушіння може змінюватися залежно від:

- швидкості останнього віджимання;
- ступеня сухості;
- типу білизни;
- ваги завантаженої білизни.

14.10 Додаткове сушіння

Якщо після завершення програми сушіння білизна все ще волога, ще раз установіть короткий цикл сушіння.



ПОПЕРЕДЖЕННЯ!
Щоб уникнути змінання та зсідання білизни, не слід її пересушувати.

14.11 Загальні поради

Інформацію про **середній** час сушіння див. у таблиці «Сушіння із заданою тривалістю».

З набуттям досвіду обирати режим прання білизни буде простіше. Занотуйте тривалість виконаних циклів сушіння.

Для уникнення накопичення статичного заряду наприкінці циклу сушіння слід виконати зазначені нижче дії.

1. Використовуйте кондиціонер для тканини під час циклу прання.
2. Використовуйте спеціальний кондиціонер для сушіння тканини в барабанах.

3. Не додавайте м'якущий засіб або пом'якшувач для тканин перед циклом сушіння.
4. Не сушіть одночасно вироби зі гладкою й шорсткою текстурою для уникнення потертостей на делікатних предметах одягу.
5. Видаліть усі предмети з кишень одягу, особливо ті, що можуть плавитися.

Через короткий час після завершення програми сушіння білизну слід витягнути із пральної машини.

15. ДОГЛЯД ТА ЧИСТКА



ПОПЕРЕДЖЕННЯ!

Див. розділи з інформацією щодо техніки безпеки.

15.1 Чищення зовнішніх поверхонь

Очищайте прилад лише м'яким милом і теплою водою. Витирайте насухо всі поверхні.



УВАГА

Не використовуйте спирт, розчинники чи хімічні продукти.



УВАГА

Не очищуйте металеві поверхні миючим засобом, який містить хлор.

15.2 Видалення накипу



Якщо жорсткість води у вашій місцевості висока або середня, рекомендується користуватися засобом для видалення накипу для пральних машин.

Регулярно оглядайте барабан на предмет наявності накипу.

Звичайні мийні засоби вже містять речовини для пом'якшення води, але ми рекомендуємо час від часу виконувати цикл прання з порожнім барабаном та засобом для видалення накипу.



Завжди дотримуйтесь інструкцій, наведених на упаковці цих засобів.

15.3 Холосте прання

Часте та тривале використання програм із низькою температурою прання може призвести до відкладень миючих засобів і ворсу, а також до росту бактерій усередині барабану й баку, що, в свою чергу, може спричиняти неприємний запах та цвіль.

Для усунення таких відкладень та проведення гігієнічного очищення внутрішньої частини приладу регулярно (принаймні, раз на місяць) здійснюйте холосте прання:

1. Вийміть усю білизну з барабана.
2. Запустіть програму прання бавовняних речей із максимальною температурою води та невеликою кількістю миючого засобу.

15.4 Ущільнювач дверцят

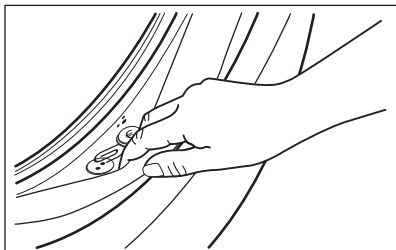

Регулярно оглядайте ущільнювач і видаляйте всі об'єкти із внутрішньої сторони.

15.5 Чищення барабана

Регулярно оглядайте барабан, щоб запобігати утворенню іржі.

Для повного очищення:

1. Очистіть барабан спеціальними засобами для нержавіючої сталі.



Завжди дотримуйтесь інструкцій, наведених на упаковці цих засобів.

2. Запустіть коротку програму прання бавовняних речей при високій температурі з порожнім барабаном та невеликою кількістю порошкового мийного засобу, аби вимити будь-які залишки засобів для очищення.

15.6 Очищення дозатора мийного засобу

Щоб запобігти можливим відкладенням сухого мийного засобу або пом'якшувача для тканин та/або утворення цвілі у дозаторі мийних засобів, слід час від часу виконувати наступну процедуру:

1. Відкрийте лоток дозатора. Натисніть фіксатор униз, як показано на малюнку, і витягніть лоток.

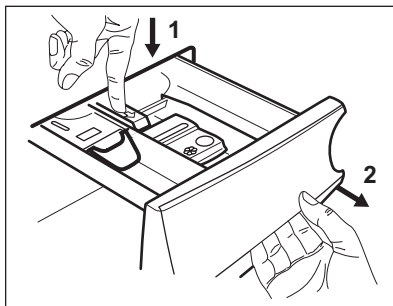

2. Зніміть верхню частину відділення для добавок, щоб полегшити процес очищення, та промийте її проточною теплою водою, щоб видалити залишки мийного засобу. Після очищення встановіть верхню частину відділення для добавок на місце.

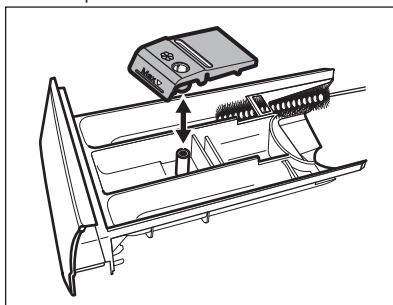

3. Переконайтеся, що всі залишки мийних засобів видалено з верхньої та нижньої частини ніші для лотка. Очистіть нішу за допомогою невеликої щітки.

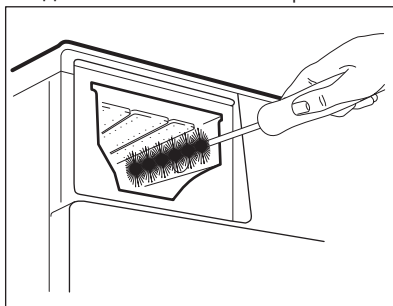

4. Вставте лоток для мийних засобів на напрямні і підштовхніть, щоб він став на місце. Запустіть програму полоскання без білизни в барабані.

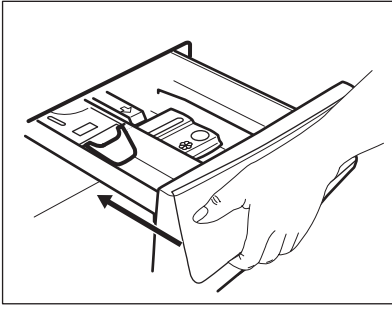

15.7 Очищення повітряних фільтрів

i Повітряні фільтри призначені для збору ворсу. Зазвичай під час сушіння одягу у пральній машині з сушкою відбувається накопичення ворсу.

- Наприкінці кожного циклу сушіння на дисплеї світиться індикатор , який рекомендує очистити **основний повітряний фільтр** (див. мал. 1-5). Лунає звуковий сигнал.
- Час від часу може блимати індикатор , аби нагадати про необхідність очищення обох повітряних фільтрів: **основного повітряного фільтра та додаткового повітряного фільтра** (щодо додаткового повітряного фільтра, див. мал. 6-8). Лунає звуковий сигнал.

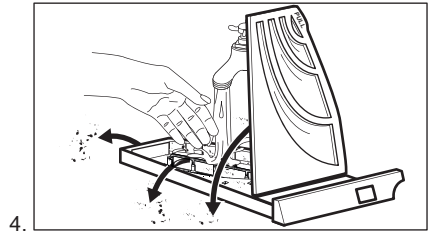
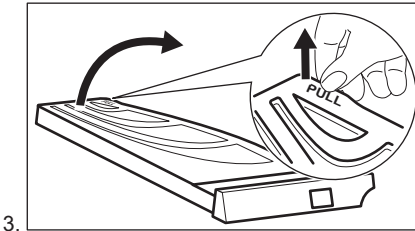
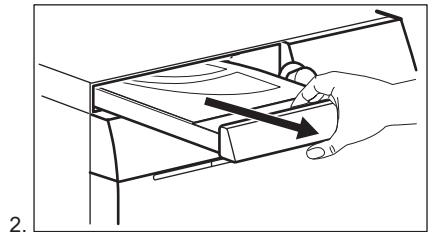
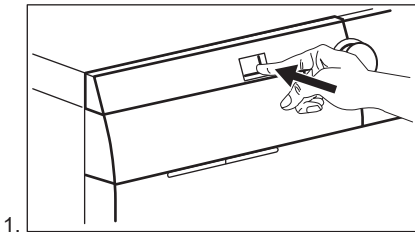

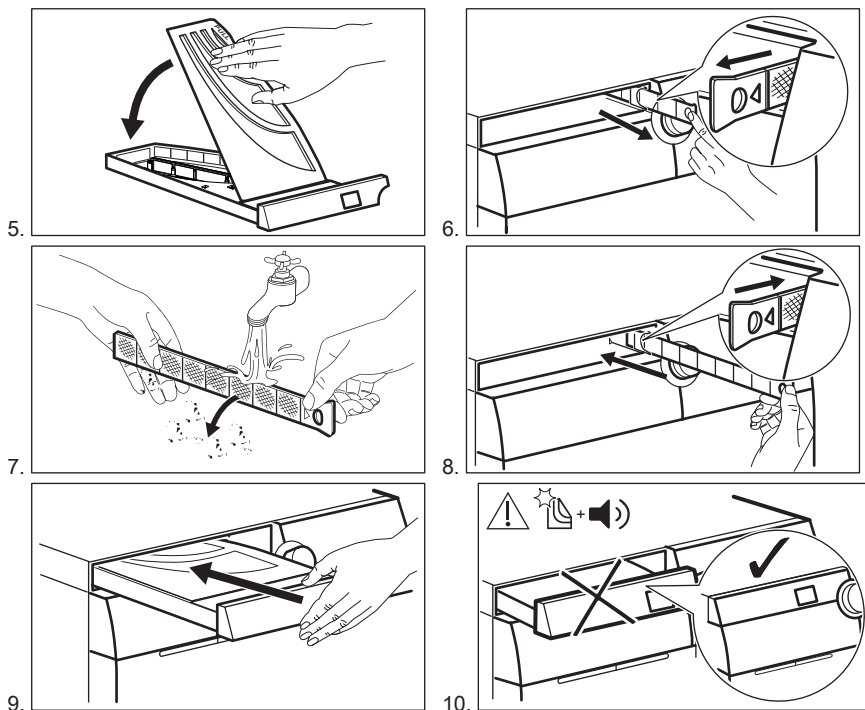

- i** Для отримання найкращих результатів сушіння регулярно очищуйте повітряні фільтри **теплою водою**, а потім просушіть рушником. Засмічення повітряного фільтра призводить до збільшення часу сушіння та до збільшення енергоспоживання!

! **ПОПЕРЕДЖЕННЯ!** Отвір фільтра грубого очищення не можна блокувати будь-якими предметами.

- i** Якщо пральна машина з сушкою використовується тільки для прання білизни, утворення вологи на фільтрі грубого очищення є нормальним явищем.

15.8 Прочищення зливного насосу

! **ПОПЕРЕДЖЕННЯ!** Витягніть вилку з електричної розетки.

- i** Регулярно перевіряйте зливний насос та переконайтеся, що він чистий.

Прочистьте зливний насос у наведених далі випадках.

- Прилад не зливає воду.
- Барабан не обертається.

- Під час роботи приладу чути незвичний шум через блокування зливного насоса.
- На дисплеї відображається код аварійного сигналу **E20**.



ПОПЕРЕДЖЕННЯ!

- Не знімайте фільтр під час роботи приладу.
- Не очищуйте зливний насос, якщо вода у приладі гаряча. Зачекайте, доки вода охолоне



ПОПЕРЕДЖЕННЯ!

Щоразу після виконання спеціальної програми **CLE** для видалення ворсу необхідно проводити очищення зливного фільтра.

Щоб прочистити насос виконайте наступні дії.

1. Відкрийте кришку насоса.

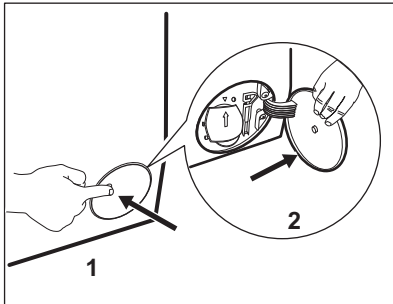

2. Поставте миску чи іншу ємність під отвором зливного насоса для збирання води, що витікає.
3. Відкрийте жолоб у напрямку донизу. Під час витягання фільтра завжди тримайте поруч ганчірку, щоб витерти розливу воду.

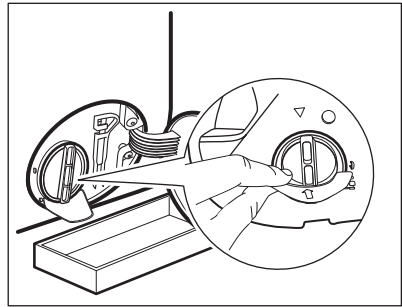

4. Поверніть фільтр проти годинникової стрілки на 180 градусів, щоб відкрити його, не знімаючи. Зачекайте, доки вода витече.

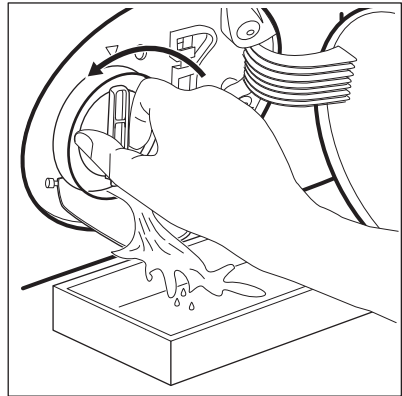

5. Коли миска заповниться водою, поверніть фільтр назад на своє місце і спорожніть посуд.
6. Повторіть кроки 4 і 5 доки вода не перестане витікати.
7. Поверніть фільтр проти годинникової стрілки, щоб зняти його.

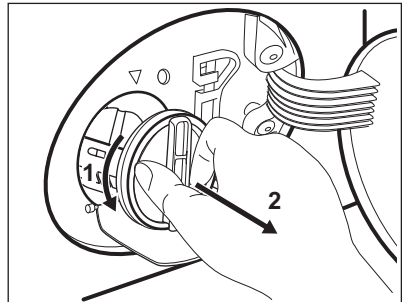

8. У разі необхідності, видаліть ворс та інші об'єкти з ніші фільтру.
9. Переконайтеся, що лопатка насоса обертається. Якщо вона не обертається, зверніться в авторизований сервісний центр.

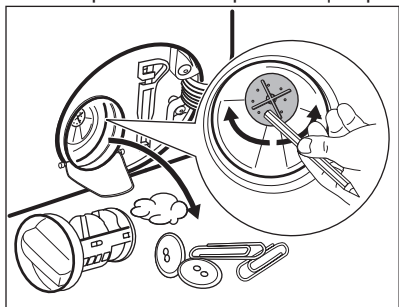

10. Очистіть фільтр під проточною водою.

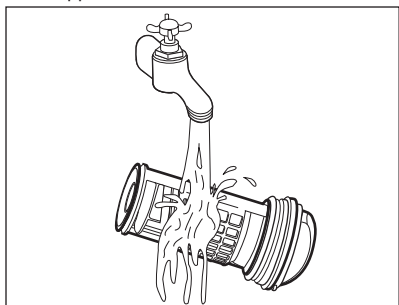

11. Встановіть фільтр на місце у спеціальні напрямні, повертаючи його за годинниковою стрілкою. Подбайте про те, щоб фільтр був правильно закручений. Це

потрібно, щоб запобігти витіканню води.

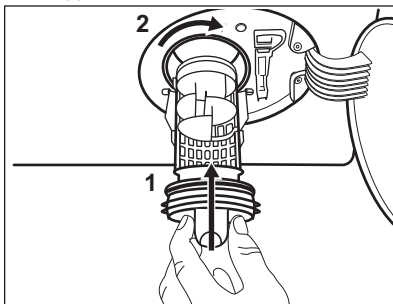

12. Закрийте кришку насоса.

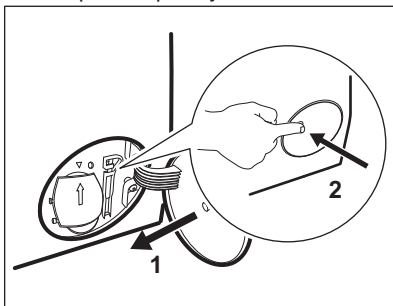

Якщо ви зливаєте воду в екстремому порядку, потрібно знову ввімкнути систему зливання:

- a. Додайте 2 літри води у відділення для основного прання дозатору мюючого засобу.
- b. Запустіть програму, щоб злити воду.

15.9 Очищення фільтра впускного шлангу та фільтра клапана

Фільтри необхідно чистити у наступних випадках.

- Прилад не заповнюється водою.
- Прилад дуже довго заповнюється водою.
- Блімає індикатор кнопки Пуск/Пауза, і на дисплеї з'являється відповідне попередження. Див. розділ «Усунення проблем».

Для чищення фільтрів шлангу подачі води виконайте наступні дії.

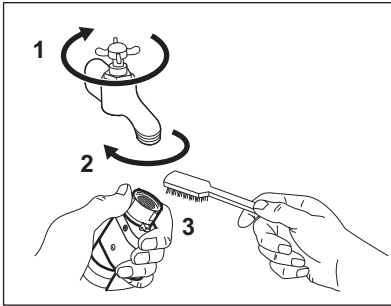

- Закрийте водопровідний кран.
- Від'єднайте впускний водопровідний шланг від крана.
- Очистьте фільтр впускного шлангу за допомогою жорсткої щітки.

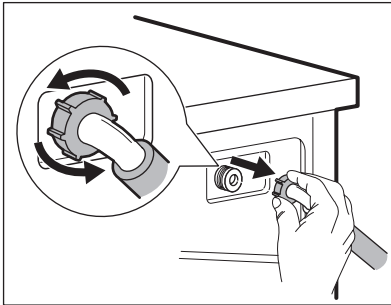

- Зніміть шланг подачі води позаду приладу.

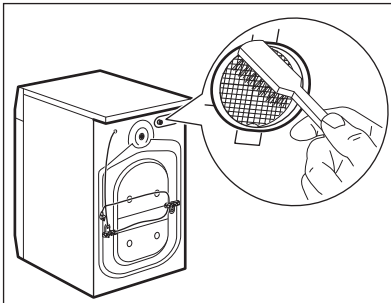

- Очистьте фільтр у клапані за допомогою жорсткої щітки або рушника.

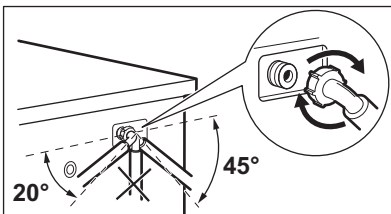

- Знову встановіть впускний шланг. Для запобігання протікання води переконайтеся в тому, що муфти затягнуті належним чином.
- Відкрийте водопровідний кран.

15.10 Екстрене зливання

Якщо прилад не зливає воду, виконайте процедуру, описану в розділі «Чищення зливного насосу». За необхідності почистіть насос.

Якщо ви зливаєте воду в екстремому порядку, потрібно знову ввімкнути систему зливання:

1. Додайте 2 літри води у відділення для основного прання дозатору миючого засобу.

2. Запустіть програму, щоб злити воду.

15.11 Небезпека дії морозу

Якщо прилад установлено в місці, де температура може досягати значень близько 0°C або падати нижче, злийте воду, що залишилась у впускному шлангу та зливному насосі.

1. Витягніть вилку з електричної розетки.
2. Закрийте водопровідний кран.
3. Помістіть обидва кінці впускного шлангу в будь-яку ємність та зачекайте, доки вода витече з нього.

4. Спорожніть зливний насос. Див. розділ «Процедура екстреного зливання».
5. Після того як зливний насос спорожниться, знову встановіть впускний шланг.



ПОПЕРЕДЖЕННЯ!

Переконайтеся в тому, що температура перевищує 5 °C і вода тече з крана, перш ніж знову використовувати прилад. Виробник не несе відповідальності за пошкодження, спричинені низькими температурами.

16. УСУНЕННЯ ПРОБЛЕМ



ПОПЕРЕДЖЕННЯ!

Див. розділи з інформацією щодо техніки безпеки.

16.1 Вступ

Прилад не запускається або зупиняється під час роботи.

Спершу спробуйте знайти вирішення проблеми (див. наведену нижче таблицю). Якщо вам це не вдається, звертайтеся до авторизованого сервісного центру.



УВАГА

Перш ніж виконувати перевірки, вимкніть прилад.

При виникненні деяких проблем лунають звукові сигнали, а на дисплеї відображається повідомлення із попередженням.

16.2 Можливі несправності

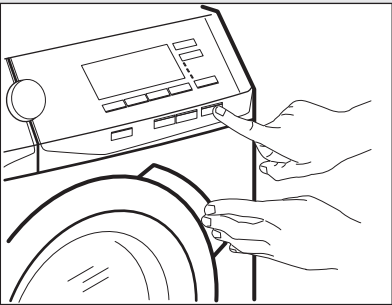

Проблеми, позначені повідомленнями про несправність

Повідомлення	Можливе вирішення
<p>E10: у прилад не надходить вода.</p>	<ul style="list-style-type: none"> • Переконайтеся в тому, що водопровідний кран відкрито. • Переконайтеся, що тиск води не є занадто низьким. Для отримання цієї інформації зверніться до місцевої водопровідної служби. • Переконайтеся, що водопровідний кран не засмічено або він не вкрився вапняним нальотом. • Переконайтеся, що фільтр у впускному шлангу та фільтр клапана не засмічено. Див. розділ «Догляд та чистка». • Переконайтеся, що шланг подачі води не пошкоджений. • Переконайтеся в тому, що шланг подачі води під'єднано правильно.
<p>E20: прилад не зливає воду.</p>	<ul style="list-style-type: none"> • Переконайтеся, що зливний шланг не пошкоджений. • Переконайтеся, що зливний фільтр не засмічено. У разі потреби очистьте фільтр. Див. розділ «Догляд та чистка». • Переконайтеся в тому, що зливний шланг під'єднано правильно.
<p>E40: перевірте дверця- та!</p>	<p>Переконайтеся, що дверцята приладу не відкриті або закриті правильно.</p> <p>i Якщо прилад перевантажений, вийміть деякі речі з барабана та/або одночасно утримуйте дверцята і натисніть кнопку Пуск/Пауза, доки індикатор  не припинить блимати (див. малюнок нижче).</p> 
<p>E90: нестабільний рівень напруги в мережі.</p>	<p>Зачекайте, доки напруга не стабілізується. Прилад автоматично починає працювати.</p>

Повідомлення	Можливе вирішення
 : перевірте повітряний фільтр.	<ul style="list-style-type: none"> • Переконайтеся в тому, що повітряний фільтр чистий. • Переконайтеся в тому, що повітряний фільтр правильно встановлено.

Проблеми без повідомлень про несправність

Проблема	Можливе вирішення
Програма не активується.	<ul style="list-style-type: none"> • Переконайтеся в тому, що вилку під'єднано до розетки. • Переконайтеся в тому, що у відповідному блоці немає пошкоджених запобіжників. • Переконайтеся в тому, що кнопку Пуск/Пауза було натиснуто. • Якщо налаштовано відкладений запуск, скасуйте його або дочекайтеся завершення зворотного відліку. • Деактивуйте функцію захисту від доступу дітей, якщо її увімкнено.
Прилад не зливає воду.	<ul style="list-style-type: none"> • Переконайтеся в тому, що не було налаштовано програму без фази зливання. • Переконайтеся, що ви не встановили функцію, після виконання якої вода залишається в баку.
Прилад наповнюється водою та відразу її зливає.	<p>Переконайтеся в тому, що зливний шланг встановлено правильно. Можливо, шланг розміщено надто низько.</p>
Фаза віджимання не виконується, або цикл прання триває довше, ніж звичайно.	<ul style="list-style-type: none"> • Переконайтеся, що фазу віджимання не вимкнуто. • Переконайтеся, що зливний фільтр не засмічено. У разі потреби очистьте фільтр. Див. розділ «Догляд та чистка». • Переконайтеся в тому, що це не є проблемою, пов'язаною з відсутністю балансування. Розподіліть речі в барабані вручну та повторно запустіть фазу віджимання.
Вода на підлозі.	<ul style="list-style-type: none"> • Переконайтеся в тому, що муфти водопровідних шлангів затягнуті належним чином, а протікання відсутні. • Переконайтеся, що зливний шланг не має пошкоджень. • Переконайтеся в тому, що використовується належна кількість відповідного миючого засобу. • Переконайтеся в тому, що температура у приміщенні знаходиться у належному діапазоні. • Переконайтеся в тому, що повітря може вільно циркулювати між приладом і підлогою.

Проблема	Можливе вирішення
Дверцята приладу не відчиняються.	<ul style="list-style-type: none"> • Переконайтеся, що програма прання завершена. • Налаштуйте програму зливання або віджимання, якщо в барабані залишилася вода. • Переконайтеся, що прилад отримує електроживлення. • Ця проблема може бути викликана відмовою приладу. Зверніться до авторизованого сервісного центру. Перед тим як відкривати дверцята, уважно прочитайте розділ «Аварійне відкривання дверцят».
Прилад видає незвичайний шум та вібрує.	<ul style="list-style-type: none"> • Переконайтеся в тому, що прилад вирівняно належним чином. Див. розділ «Установка». • Переконайтеся в тому, що пакувальні матеріали та транспортувальні болти видалено. Див. розділ «Установка». • Додайте більше білизни в барабан. Можливо, кількості завантаженої білизни недостатньо.
Тривалість програми збільшується або зменшується під час виконання програми.	<p>Функція SensiCare може регулювати тривалість програми відповідно до типу та обсягу білизни. Див. пункт «Визначення завантаження SensiCare» у розділі «Щоденне користування».</p>
Результати прання незадовільні.	<ul style="list-style-type: none"> • Збільште кількість миючого засобу або використовуйте інший миючий засіб. • Перш ніж починати прання, обробляйте стійкі плями спеціальними плямовивідниками. • Переконайтеся в тому, що налаштовано належну температуру. • Зменште кількість завантаженої білизни.
Після завершення програми пропарювання одяг залишається трохи вологим.	<p>Переконайтеся, що прилад вирівняно. Вирівняйте прилад, збільшуючи чи зменшуючи висоту ніжок.</p>
Барабан порожній, але на дисплеї відображається інформація про вагу речей у барабані.	<p>Натисніть кнопку Увімк./Вимк., щоб деактивувати прилад та активувати його повторно для налаштування значення ваги.</p>
Барабан заповнений, але на дисплеї відображається   кг.	<p>Ви завантажили білизну, перш ніж увімкнули прилад. Натисніть кнопку Увімк./Вимк., щоб вимкнути прилад. Спорожніть барабан і дотримуйтеся відповідних інструкцій. (Див. розділ «Завантаження білизни».)</p>

Проблема	Можливе вирішення
Прилад не висушує речі або сушить їх неналежним чином.	<ul style="list-style-type: none"> • Переконайтеся в тому, що повітряні фільтри не засмічено. Перевірте фільтри грубого та тонкого очищення. • Переконайтеся в тому, що зливний фільтр не засмічено. • Перевірте правильність вибору програми. У разі потреби ще раз налаштуйте короткий час сушіння.
Цикл сушіння занадто довгий.	<ul style="list-style-type: none"> • Переконайтеся в тому, що повітряні фільтри очищені відповідним чином. • Переконайтеся в тому, що кількість завантаженої білизни не перевищує стандартне значення для налаштованої програми. • Переконайтеся в тому, що температура у приміщенні знаходиться в належному діапазоні.
Білизна містить різні кольорові ворсинки.	<ul style="list-style-type: none"> • Запустіть спеціальну програму CLE для видалення ворсу (для отримання детальної інформації див. «Ворс на тканині»). • Очистьте білизну за допомогою засобу для видалення ворсу.

Після перевірки ввімкніть прилад. Виконання програми продовжиться з того моменту, коли її було перервано.

Якщо проблема з'являється знову, зверніться до авторизованого сервісного центру. Необхідні дії в разі, якщо на дисплеї з'являються інші коди сигналів тривоги. Вимкніть та увімкніть прилад. Якщо проблема повторюється, зверніться до авторизованого сервісного центру.

16.3 Аварійне відчинення дверцят

У випадку перебоїв у постачанні електроенергії або несправності дверцят приладу залишаються заблокованими. Після відновлення постачання електроенергії виконання програми прання продовжиться. Якщо дверцят залишаються заблокованими під час перебоїв у постачанні електроенергії, їх можна відкрити за допомогою функції аварійного розблокування.

Перш ніж відчинити дверцят, виконайте зазначені нижче дії.



УВАГА
Небезпека отримання опіку! Переконайтеся в тому, що температура води не занадто висока, а білизна не гаряча. У разі необхідності зачекайте, доки вода і білизна не охолонуть.



УВАГА
Ризик ушкодження! Переконайтеся в тому, що барабан не обертається. У разі необхідності зачекайте, доки барабан не припинить обертатися.

i Переконайтеся в тому, що рівень води в барабані не занадто високий. У разі необхідності перейдіть до процедури аварійного зливання (див. «Аварійне зливання» у розділі «Догляд та чистка»).

Щоб відчинити дверцята, виконайте зазначені нижче дії.

1. Натисніть кнопку Увімк./Вимк. **i** для того, щоб вимкнути прилад.
2. Від'єднайте вилку від розетки.
3. Відкрийте відкидну кришку фільтра.
4. Потягніть гачок аварійного розблокування вниз один раз.

Потягніть його вниз ще раз, утримуйте його та одночасно відкрийте дверцята приладу.

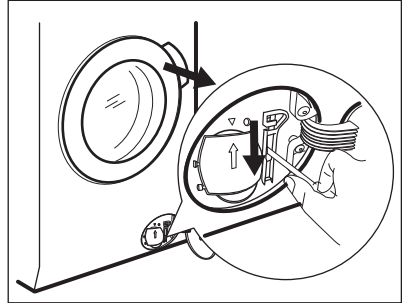

5. Витягніть білизну, а потім зачиніть дверцята приладу.
6. Закрийте відкидну кришку фільтра.

17. ПОКАЗНИКИ СПОЖИВАННЯ

i Зазначені показники отримані в лабораторних умовах з відповідними стандартами. Фактичні значення залежать від різних факторів: кількості і типу білизни та температури навколишнього середовища. Тиск води, напруга у мережі електроживлення та температура води на вході також можуть впливати на тривалість програми прання.

i Технічні специфікації можуть бути змінені без попереднього повідомлення для покращення якості продукту.

i Технологія SensiCare може змінювати тривалість прання та показники споживання під час виконання програми прання. Для отримання детальної інформації, див. «Визначення завантаження за технологією SensiCare в розділі «Щоденне користування».

Програми	Завантаження (кг)	Споживання електричної енергії (кВт·г)	Споживання води (л)	Приблизна тривалість програми (хв)
Бавовна 60°C	10	1.82	86	245
Бавовна Еко Енергозберігаюча програма для бавовни 60°C ¹⁾	10	0.90	75	300

Програми	Завантаження (кг)	Споживання електроенергії (кВт·г)	Споживання води (л)	Приблизна тривалість програми (хв)
Бавовна 40°C	10	1.22	86	220
Синтетика 40°C	4	0.73	53	140
Вовна/Ручне прання 30°C	1.5	0.29	59	70

1) «Енергозберігаюча програма для бавовни» при температурі 60°C із завантаженням 10кг — це стандартна програма відповідно до даних, зазначених на ярлику енергоефективності, згідно з директивою 96/60/ЕС.

18. ТЕХНІЧНІ ДАНІ

Розмір	Ширина/ Висота/ Глибина/ Загальна глибина	600 мм / 870 мм / 630 мм / 660 мм
Під'єднання до електромережі	Напруга Загальна потужність Запобіжник Частота	230 В 2200 Вт 10 А 50 Гц
Рівень захисту від проникнення твердих часток і вологи, що забезпечується захисним кожухом, за винятком випадків, коли низьковольтне обладнання не має захисту від вологи		IPX4
Водопостачання ¹⁾		Холодна вода
Тиск у мережі водопостачання	Мінімальний Максимальний	0,5 бар (0,05 МПа) 8 бар (0,8 МПа)
Температура навколишнього середовища	Мінімальний Максимальний	5 °C 35 °C
Максимальне завантаження для прання	Бавовна Синтетика Вовна	10 кг 4 кг 1.5 кг
Максимальне завантаження для сушіння	Бавовна Синтетика Вовна	6 кг 4 кг 1 кг
Швидкість віджимання	Максимальна швидкість віджимання	1550 об/хв

Цей виріб містить 0,14 кг HFC - R134a/GWP1430 — фторовмісного газу, який герметично запакований.

1) Під'єднайте впускний шланг до водопровідного крана з різьбою 3/4" .

19. ПРИЛАДДЯ

**19.1 Доступно на сайті
www.electrolux.com/shop
або в авторизованого
дилера**

 Лише відповідні аксесуари, схвалені ELECTROLUX, гарантують стандарти безпеки приладу. У випадку використання невідповідних деталей будь-які претензії будуть визнані недійсними.

19.2 Комплект кріпильних накладок

Якщо прилад устанавлюється на цокольну основу, закріпіть його за допомогою кріпильних накладок.

Уважно прочитайте інструкцію, що входить до комплекту аксесуарів.

20. ОХОРОНА ДОВКІЛЛЯ

Здавайте на повторну переробку матеріали, позначені відповідним символом . Викидайте упаковку у відповідні контейнери для вторинної сировини. Допоможіть захистити навколишнє середовище та здоров'я інших людей і забезпечити вторинну переробку електричних і електронних

приладів. Не викидайте прилади, позначені відповідним символом , разом з іншим домашнім сміттям. Поверніть продукт до заводу із вторинної переробки у вашій місцевості або зверніться до місцевих муніципальних органів влади.

www.electrolux.com/shop



157023660-A-372018

