

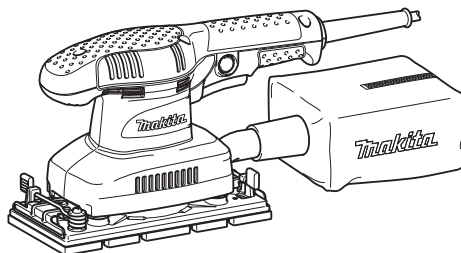

EN	Finishing Sander	INSTRUCTION MANUAL	4
UK	Шліфмашина для завершальної обробки	ІНСТРУКЦІЯ З ЕКСПЛУАТАЦІЇ	7
PL	Szlifierka oscylacyjna	INSTRUKCJA OBSŁUGI	11
RO	Șlefuitor cu vibrații	MANUAL DE INSTRUCȚIUNI	15
DE	Schwingschleifer	BEDIENUNGSANLEITUNG	19
HU	Rezgőcsiszoló	HASZNÁLATI KÉZIKÖNYV	23
SK	Elektrická leštiaca brúska	NÁVOD NA OBSLUHU	27
CS	Vibrační bruska	NÁVOD K OBSLUZE	30

BO3710
BO3711



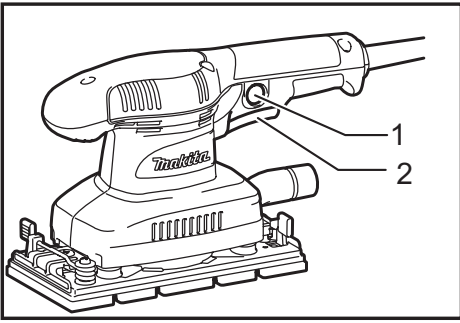

Fig.1

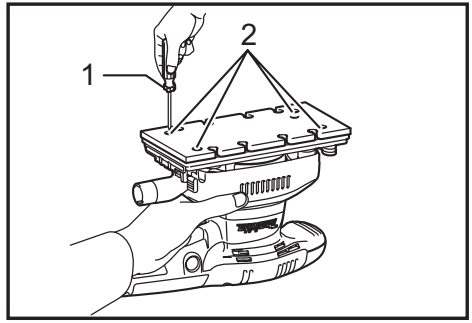

Fig.5

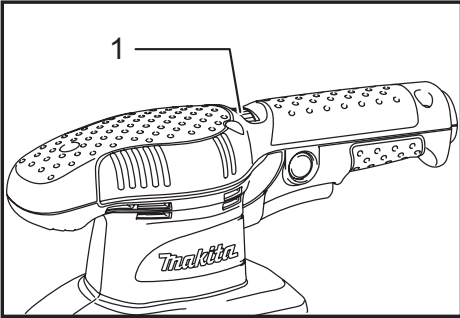

Fig.2

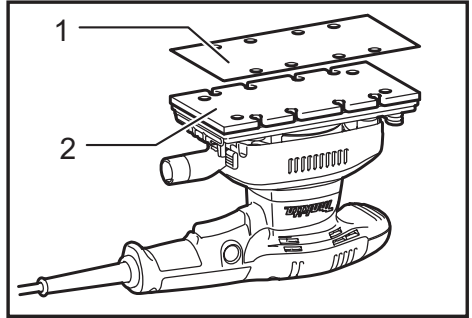

Fig.6

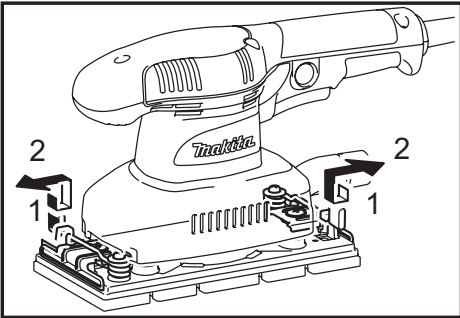

Fig.3

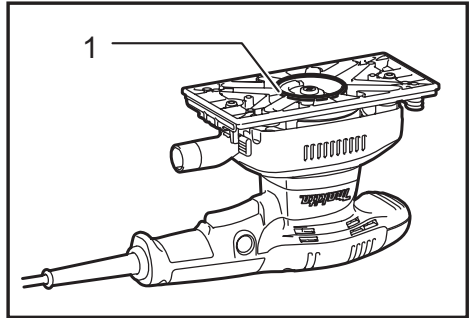

Fig.7

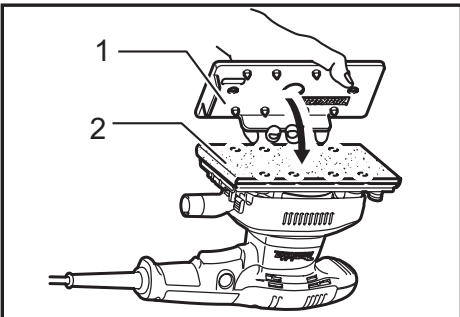

Fig.4

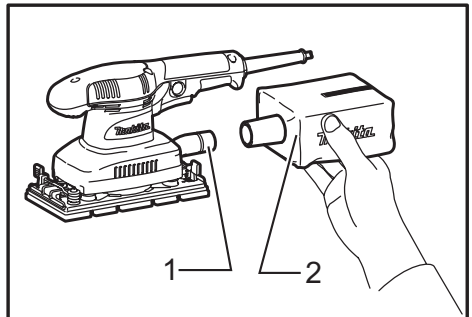

Fig.8

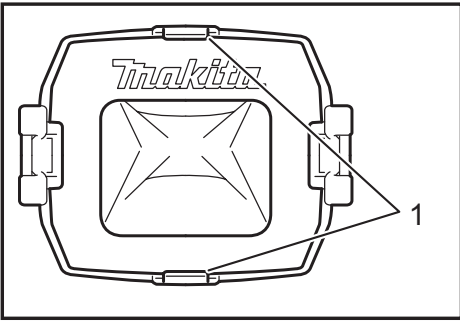

Fig.9

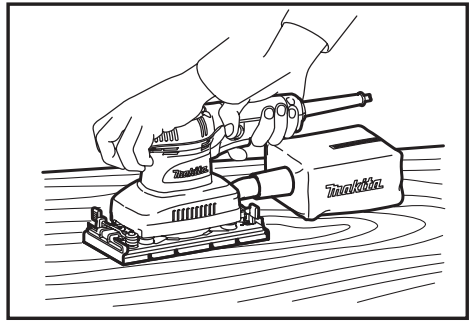

Fig.13

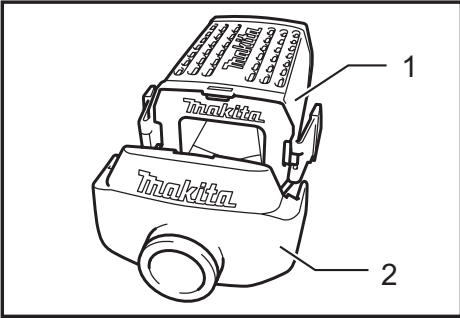

Fig.10

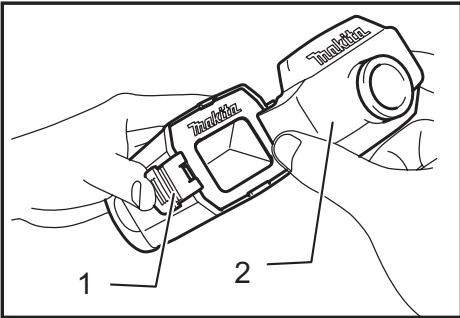

Fig.11

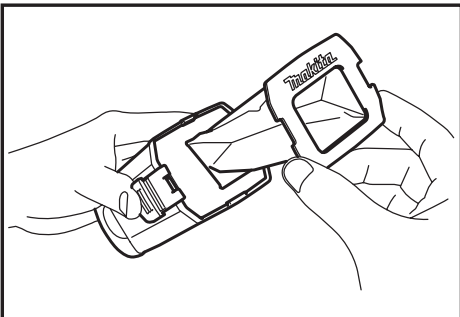

Fig.12

SPECIFICATIONS

Model	BO3710	BO3711
Pad size	93 mm x 185 mm	
Abrasive paper size	93 mm x 228 mm	
Orbits per minute (min ⁻¹)	11,000	4,000 - 11,000
Overall length	253 mm	
Net weight	1.6 kg	
Safety class	⊠/II	

- Due to our continuing program of research and development, the specifications herein are subject to change without notice.
- Specifications may differ from country to country.
- Weight according to EPTA-Procedure 01/2014

Intended use

The tool is intended for the sanding of large surface of wood, plastic and metal materials as well as painted surfaces.

Power supply

The tool should be connected only to a power supply of the same voltage as indicated on the nameplate, and can only be operated on single-phase AC supply. They are double-insulated in accordance with European Standard and can, therefore, also be used from sockets without earth wire.

Noise

The typical A-weighted noise level determined according to EN62841:

Sound pressure level (L_{pA}) : 72 dB (A)

Uncertainty (K) : 3 dB (A)

The noise level under working may exceed 80 dB (A).

NOTE: The declared noise emission value(s) has been measured in accordance with a standard test method and may be used for comparing one tool with another.

NOTE: The declared noise emission value(s) may also be used in a preliminary assessment of exposure.

⚠ WARNING: Wear ear protection.

⚠ WARNING: The noise emission during actual use of the power tool can differ from the declared value(s) depending on the ways in which the tool is used especially what kind of workpiece is processed.

⚠ WARNING: Be sure to identify safety measures to protect the operator that are based on an estimation of exposure in the actual conditions of use (taking account of all parts of the operating cycle such as the times when the tool is switched off and when it is running idle in addition to the trigger time).

Vibration

The vibration total value (tri-axial vector sum) determined according to EN62841:

Work mode : sanding metal plate

Vibration emission (a_h) : 3.5 m/s²

Uncertainty (K) : 1.5 m/s²

NOTE: The declared vibration total value(s) has been measured in accordance with a standard test method and may be used for comparing one tool with another.

NOTE: The declared vibration total value(s) may also be used in a preliminary assessment of exposure.

⚠ WARNING: The vibration emission during actual use of the power tool can differ from the declared value(s) depending on the ways in which the tool is used especially what kind of workpiece is processed.

⚠ WARNING: Be sure to identify safety measures to protect the operator that are based on an estimation of exposure in the actual conditions of use (taking account of all parts of the operating cycle such as the times when the tool is switched off and when it is running idle in addition to the trigger time).

EC Declaration of Conformity

For European countries only

The EC declaration of conformity is included as Annex A to this instruction manual.

General power tool safety warnings

⚠ WARNING: Read all safety warnings, instructions, illustrations and specifications provided with this power tool. Failure to follow all instructions listed below may result in electric shock, fire and/or serious injury.

Save all warnings and instructions for future reference.

The term "power tool" in the warnings refers to your mains-operated (corded) power tool or battery-operated (cordless) power tool.

SANDER SAFETY WARNINGS

1. Always use safety glasses or goggles. Ordinary eye or sun glasses are NOT safety glasses.
2. Hold the tool firmly.
3. Do not leave the tool running. Operate the tool only when hand-held.
4. This tool has not been waterproofed, so do not use water on the workpiece surface.
5. Ventilate your work area adequately when you perform sanding operations.
6. Some material contains chemicals which may be toxic. Take caution to prevent dust inhalation and skin contact. Follow material supplier safety data.

7. Use of this tool to sand some products, paints and wood could expose user to dust containing hazardous substances. Use appropriate respiratory protection.
8. Be sure that there are no cracks or breakage on the pad before use. Cracks or breakage may cause a personal injury.

SAVE THESE INSTRUCTIONS.

⚠WARNING: DO NOT let comfort or familiarity with product (gained from repeated use) replace strict adherence to safety rules for the subject product. MISUSE or failure to follow the safety rules stated in this instruction manual may cause serious personal injury.

FUNCTIONAL DESCRIPTION

⚠CAUTION:

- Always be sure that the tool is switched off and unplugged before adjusting or checking function on the tool.

Switch action

► **Fig.1:** 1. Lock button 2. Switch trigger

⚠CAUTION:

- Before plugging in the tool, always check to see that the switch trigger actuates properly and returns to the "OFF" position when released.

To start the tool, simply pull the switch trigger. Release the switch trigger to stop.

For continuous operation, pull the switch trigger and then push in the lock button.

To stop the tool from the locked position, pull the switch trigger fully, then release it.

Speed adjusting dial

For BO3711 only

► **Fig.2:** 1. Speed adjusting dial

⚠CAUTION:

- If the tool is operated continuously at low speeds, the motor will get overloaded and heated up.
- The speed adjusting dial can be turned only as far as 5 and back to 1. Do not force it past 5 or 1, or the speed adjusting function may no longer work.

The tool speed can be infinitely adjusted between 4,000 and 11,000 orbits per minute by turning the speed adjusting dial, which is marked 1 to 5. Higher speed is obtained when the dial is turned in the direction of number 5, lower speed is obtained when it is turned in the direction of number 1. Adjust the desired tool speed for the kind of work.

ASSEMBLY

⚠CAUTION:

- Always be sure that the tool is switched off and unplugged before carrying out any work on the tool.

Installing or removing abrasive paper

For conventional type of abrasive paper with pre-punched holes (standard equipment):

► **Fig.3**

Press down the clamp lever (1 in the figure) and with the clamp lever pressed down slide it toward the tool (2 in the figure) and the clamping will be released.

Insert the paper end between a clamping and the pad aligning the holes in the paper with those in pad. Then return the clamp lever to the original position to secure it.

Release the other clamp lever by repeating the same procedure.

While pulling abrasive paper to maintain the proper tension, insert and secure the other end of abrasive paper between another clamping and the pad and return the clamp lever to the original position.

To remove the paper, release the clamping as stated above.

For conventional type of abrasive paper without pre-punched holes (available on the market):

► **Fig.4:** 1. Punch plate 2. Abrasive paper without pre-punched holes

Press down the clamp lever 1 and with the clamp lever pressed down slide it toward the tool 2 and the clamping will be released.

Insert the paper end between a clamping and the pad aligning the paper edges even and parallel with the sides of the base. Then return the clamp lever to the original position to secure it.

Release the other clamp lever by repeating the same procedure.

While pulling abrasive paper to maintain the proper tension, insert and secure the other end of abrasive paper between another clamping and the pad and return the paper clamp lever to the original position.

Place the punch plate (optional accessory) over the paper so that the guide of the punch plate is flush with the sides of the base. Then press the punch plate to make holes in the paper.

To remove the paper, release the clamping as stated above.

For hook-and-loop type of abrasive paper with pre-punched holes (optional accessory):

CAUTION:

- Always use hook-and-loop type of abrasive papers. Never use pressure-sensitive abrasive paper.

► Fig.5: 1. Screwdriver 2. Screw

Remove the pad for the conventional type of abrasive paper from the tool with a screwdriver. Install the pad for the hook-and-loop type of abrasive paper (optional accessory) on the tool. Tighten the screws firmly to secure the pad.

► Fig.6: 1. Abrasive paper 2. Pad

Remove all dirt or foreign matter from the pad. Attach the paper to the pad, aligning the holes in the paper with those in the pad.

► Fig.7: 1. O-ring

CAUTION:

- When removing the pad, O ring may come out of the tool. When this occurs, return the O ring to the original position and then install the pad.

Dust bag (optional accessory)

► Fig.8: 1. Dust spout 2. Dust bag

Attach the dust bag onto the dust spout. The dust spout is tapered. When attaching the dust bag, push it onto the dust spout firmly as far as it will go to prevent it from coming off during operation.

For the best results, empty the dust bag when it becomes approximately half full, tapping it lightly to remove as much dust as possible.

Installing filter (Optional accessory)

► Fig.9: 1. Holding tab

Make sure that the logo on the cardboard lip and the logo on the dust box are on the same side, then install the filter by fitting the cardboard lip in the groove of each holding tab.

► Fig.10: 1. Dust box 2. Dust nozzle

Make sure that the logo on the cardboard lip and the logo on the dust nozzle are on the same side, then install the dust nozzle on the dust box. Removing dust box and filter.

► Fig.11: 1. Latch 2. Dust nozzle

Remove the dust nozzle by pushing the two latches.

► Fig.12

Remove the filter first by pinching the logo side of its cardboard lip, then by pulling the cardboard lip downwards to move it out of the holding tab of the dust box.

OPERATION

Sanding operation

► Fig.13

CAUTION:

- Never run the tool without the abrasive paper. You may seriously damage the pad.
- Never force the tool. Excessive pressure may decrease the sanding efficiency, damage the abrasive paper or shorten tool life.

Hold the tool firmly. Turn the tool on and wait until it attains full speed. Then gently place the tool on the workpiece surface. Keep the pad flush with the workpiece and apply slight pressure on the tool.

MAINTENANCE

CAUTION:

- Always be sure that the tool is switched off and unplugged before attempting to perform inspection or maintenance.

NOTICE:

- Never use gasoline, benzine, thinner, alcohol or the like. Discoloration, deformation or cracks may result.

To maintain product SAFETY and RELIABILITY, repairs, carbon brush inspection and replacement, any other maintenance or adjustment should be performed by Makita Authorized Service Centers, always using Makita replacement parts.

OPTIONAL ACCESSORIES

CAUTION:

- These accessories or attachments are recommended for use with your Makita tool specified in this manual. The use of any other accessories or attachments might present a risk of injury to persons. Only use accessory or attachment for its stated purpose.

If you need any assistance for more details regarding these accessories, ask your local Makita Service Center.

- Abrasive paper (with pre-punched holes)
- Hook-and-loop type of abrasive paper
- Punch plate
- Backing pad (For use with hook-and-loop type of abrasive paper)
- Backing pad (For use with conventional type of abrasive paper)
- Dust bag
- Dust box
- Filter
- Hose

NOTE:

- Some items in the list may be included in the tool package as standard accessories. They may differ from country to country.

ТЕХНІЧНІ ХАРАКТЕРИСТИКИ

Модель	BO3710	BO3711
Розмір підкладки	93 мм x 185 мм	
Розмір наждачного паперу	93 мм x 228 мм	
Обертів за хвилину (min. ⁻¹)	11000	4000 - 11000
Загальна довжина	253 мм	
Чиста вага	1,6 кг	
Клас безпеки	II/III	

- Оскільки наша програма наукових досліджень і розробок триває безперервно, наведені тут технічні характеристики можуть бути змінені без попередження.
- У різних країнах технічні характеристики можуть бути різними.
- Маса відповідно до EPTA-Procedure 01/2014

Призначення

Інструмент призначено для завершального шліфування великих поверхонь деревини, пластмаси та металу а також викрашених поверхонь.

Джерело живлення

Інструмент можна підключати лише до джерела струму, що має напругу, зазначену в таблиці з заводськими характеристиками, і він може працювати лише від однофазного джерела перемінного струму. Інструмент має подвійну ізоляцію згідно з європейським стандартом і, отже, може підключатися до розеток без клеми заземлення.

Шум

Рівень шуму за шкалою А у типовому виконанні, визначений відповідно до EN62841:

Рівень звукового тиску (L_{pA}): 72 дБ (А)

Похибка (К): 3 дБ (А)

Рівень шуму під час роботи може перевищувати 80 дБ (А).

ПРИМІТКА: Заявлене значення шуму було виміряно відповідно до стандартних методів тестування й може використовуватися для порівняння одного інструмента з іншим.

ПРИМІТКА: Заявлене значення шуму може також використовуватися для попереднього оцінювання впливу.

▲ПОПЕРЕДЖЕННЯ: Користуйтеся засобами захисту органів слуху.

▲ПОПЕРЕДЖЕННЯ: Залежно від умов використання рівень шуму під час фактичної роботи електроінструмента може відрізнятися від заявленого значення вібрації; особливо сильно на це впливає тип деталі, що оброблюється.

▲ПОПЕРЕДЖЕННЯ: Забезпечте належні запобіжні заходи для захисту оператора, що відповідатимуть умовам використання інструмента (слід брати до уваги всі складові робочого циклу, як-от час, коли інструмент вимкнено та коли він починає працювати на холостому ході під час запуску).

Вібрація

Загальна величина вібрації (сума трьох векторів) визначена згідно з EN62841:

Режим роботи: шліфування сталевого листа

Вібрація (a_h): 3,5 м/с²

Похибка (К): 1,5 м/с²

ПРИМІТКА: Заявлене загальне значення вібрації було виміряно відповідно до стандартних методів тестування й може використовуватися для порівняння одного інструмента з іншим.

ПРИМІТКА: Заявлене загальне значення вібрації може також використовуватися для попереднього оцінювання впливу.

▲ПОПЕРЕДЖЕННЯ: Залежно від умов використання вібрація під час фактичної роботи електроінструмента може відрізнятися від заявленого значення вібрації; особливо сильно на це впливає тип деталі, що оброблюється.

▲ПОПЕРЕДЖЕННЯ: Забезпечте належні запобіжні заходи для захисту оператора, що відповідатимуть умовам використання інструмента (слід брати до уваги всі складові робочого циклу, як-от час, коли інструмент вимкнено та коли він починає працювати на холостому ході під час запуску).

Декларація про відповідність стандартам ЄС

Тільки для країн Європи

Декларацію про відповідність стандартам ЄС наведено в Додатку А до цієї інструкції з експлуатації.

Загальні застереження щодо техніки безпеки при роботі з електроінструментами

⚠ ПОПЕРЕДЖЕННЯ: Уважно ознайомтеся з усіма попередженнями про дотримання правил техніки безпеки, інструкціями, ілюстраціями та технічними характеристиками, що стосуються цього електроінструмента. Невиконання будь-яких інструкцій, перелічених нижче, може призвести до ураження електричним струмом, пожежі та/або тяжких травм.

Збережіть усі інструкції з техніки безпеки та експлуатації на майбутнє.

Термін «електроінструмент», зазначений у інструкції з техніки безпеки, стосується електроінструмента, який функціонує від електромережі (електроінструмент з кабелем живлення), або електроінструмента з живленням від батареї (безпроводний електроінструмент).

ПОПЕРЕДЖЕННЯ ПРО НЕОБХІДНУ ОБЕРЕЖНІСТЬ ПІД ЧАС РОБОТИ ЗІ ШЛІФУВАЛЬНОЮ МАШИНОЮ

1. Слід завжди одягати захисні окуляри або лінзи. Звичайні окуляри або темні окуляри для захисту від сонця НЕ Є захисними окулярами.
2. Міцно тримайте інструмент.
3. Не залишайте інструмент працюючим. Працюйте з інструментом тільки тоді, коли тримаєте його в руках.
4. Цей інструмент не має гідроізоляції, тому не слід додавати води на поверхню деталі.
5. Під час шліфування обов'язково провітруйте приміщення.
6. Деякі матеріали мають у своєму складі токсичні хімічні речовини. Будьте уважні, щоб запобігти вдихання пилу та контактів зі шкірою. Дотримуйтеся правил техніки безпеки виробника матеріалу.
7. Під час шліфування цим інструментом деяких виробів, фарб та деревини можуть утворюватися небезпечні речовини з пилом. Слід користуватися відповідними засобами захисту органів подиху.
8. Перед початком роботи перевірте, щоб підкладка не була тріснутою або пошкодженою. Тріщини або полонки можуть призвести до поранення.

ЗБЕРІГАЙТЕ ЦІ ВКАЗІВКИ.

⚠ ПОПЕРЕДЖЕННЯ: НІКОЛИ НЕ СЛІД втрачати пильності та розслаблюватися під час користування виробом (що трапляється при частому використанні); слід завжди строго дотримуватися правил безпеки під час використання цього пристрою. **НЕНАЛЕЖНЕ ВИКОРИСТАННЯ** або недотримання правил безпеки, викладених в цьому документі, може призвести до серйозних травм.

ІНСТРУКЦІЯ З ВИКОРИСТАННЯ

⚠ ОБЕРЕЖНО:

- Перед регулюванням та перевіркою справності інструменту, переконайтеся в тому, що він вимкнений та відключений від мережі.

Дія вимикача

► Рис.1: 1. Фіксатор 2. Курковий вмикач

⚠ ОБЕРЕЖНО:

- Перед вмиканням інструменту у мережу обов'язково перевірте, чи кнопка вимикача нормально спрацьовує і після відпускання повертається в положення "вимкнено".

Щоб включити інструмент, просто натисніть кнопку вимикача. Щоб зупинити - відпустіть кнопку вимикача.

Для довготривалої роботи натисніть кнопку вимикача, після чого натисніть кнопку фіксатора.

Щоб зупинити інструмент із зафіксованим вимикачем, натисніть кнопку вимикача до кінця і відпустіть її.

Коліщатко регулювання швидкості

Тільки для ВО3711

► Рис.2: 1. Коліщатко регулювання швидкості

⚠ ОБЕРЕЖНО:

- Якщо інструмент протягом тривалого часу безперервно експлуатується на низькій швидкості, мотор перевантажується та перегрівається.
- Коліщатко регулювання швидкості можна повертати тільки від 1 до 5 та назад. Не намагайтесь повернути його силою за межу 1 або 5, бо це може зламати диск регулювання.

Швидкість інструмента можна регулювати від 4 000 до 11 000 обертів за хвилину, повернувши диск регулювання швидкості зі шкалою від 1 до 5. Більшу швидкість можна налаштувати, повернувши диск у напрямку цифри 5; меншу - повернувши його до цифри 1. Відрегулюйте необхідну швидкість, що відповідає типу робіт.

КОМПЛЕКТУВАННЯ

⚠ ОБЕРЕЖНО:

- Перед тим, як щось встановлювати на інструмент, переконайтеся в тому, що він вимкнений та відключений від мережі.

Встановлення або зняття наждачного паперу

Для стандартного наждачного паперу з отворами (стандартне обладнання):

► Рис.3

Натисніть важіль затиску (1 на малюнку) та, утримуючи його в такому положенні, пересуньте уздовж інструмента (2 на малюнку), і затиск буде відпущено. Вставте кінець паперу між затиском і підкладкою, сумістивши отвори в папері із отворами на підкладці. Потім поверніть важіль затиску в початкове положення, для того щоб його закріпити. Відпустіть інший важіль затиску таким самим чином. Під час пересування наждачного паперу для збереження належного натягу вставте та закріпіть інший край наждачного паперу між іншим затиском та підкладкою й поверніть важіль затиску в початкове положення. Щоб витягти папір, відпустіть затиск, як описано вище.

Для наждачного паперу без отворів стандартного типу (продається на ринку):

► Рис.4: 1. Штамп 2. Наждачний папір без отворів

Натисніть важіль затиску 1 та, утримуючи його в такому положенні, пересуньте уздовж інструмента 2, і затиск буде вивільнено. Вставте кінець паперу в затиск, вирівнявши край паперу та виставивши їх паралельно сторонам основи. Потім поверніть важіль затиску в початкове положення, для того щоб його закріпити. Відпустіть інший важіль затиску таким самим чином. Під час пересування наждачного паперу для збереження належного натягу вставте та закріпіть інший край наждачного паперу між іншим затиском та підкладкою та поверніть важіль затиску в початкове положення. Розмістіть перфорований лист (додаткова приналежність) на папір таким чином, щоб напрямна перфорованого листа була на одному рівні зі сторонами основи. Потім натисніть на перфорований лист для виконання отворів у папері. Щоб витягти папір, відпустіть затиск, як описано вище.

Для стандартного наждачного паперу з клейкою основою та липучкою й отворами (додаткова приналежність):

▲ **ОБЕРЕЖНО:**

- Слід завжди використовувати стандартний наждачний папір із клейкою основою та липучкою. Заборонено використовувати наждачний папір, що руйнується під дією тиску.

► Рис.5: 1. Викрутка 2. Гвинт

Зніміть з інструмента підкладку для стандартного наждачного паперу за допомогою викрутки. Встановіть на інструмент підкладку для наждачного паперу з клейкою основою та липучкою й отворами (додаткова приналежність). Міцно затягніть гвинти, щоб закріпити підкладку.

► Рис.6: 1. Наждачний папір 2. Підкладка

Усуньте весь бруд або сторонні матеріали з підкладки. Закріпіть папір на підкладці, сумістивши отвори на папері з отворами на підкладці.

► Рис.7: 1. Кільцеве ущільнення

▲ **ОБЕРЕЖНО:**

- Під час зняття підкладки ущільнювальне кільце може знятися з інструмента. Якщо це трапиться, поверніть ущільнювальне кільце в початкове положення та встановіть підкладку.

Мішок для пилу (додаткова приналежність)

► Рис.8: 1. Штуцер для пилу 2. Мішок для пилу

Прикріпіть мішок для пилу до штуцера для пилу. Штуцер для пилу звужений на кінці. Встановлюючи мішок для пилу, його слід до упору насунути на штуцер для пилу, щоб запобігти його спаданню під час роботи. Для отримання найліпших результатів слід спорожнювати мішок для пилу, коли він заповнюється наполовину, злегка постукавши його, щоб видалити якомога більше пилу.

Встановлення фільтра (додаткова приналежність)

► Рис.9: 1. Фіксатор

Логотип на картонній рамці й логотип на контейнері для пилу повинні бути на одному боці. Встановіть фільтр, вставляючи картонну рамку в паз на кожному з фіксаторів.

► Рис.10: 1. Контейнер для пилу 2. Штуцер для пилу

Логотип на картонній рамці й логотип на штуцері для пилу повинні бути на одному боці. Встановіть штуцер для пилу на контейнер для пилу. Виймання контейнера для пилу і фільтра.

► Рис.11: 1. Засувка 2. Штуцер для пилу

Витягніть штуцер для пилу натискаючи на два фіксатори. ► Рис.12

Вийміть фільтр, спочатку стискаючи сторону логотипа на його картонній рамці, а потім тягнучи картонну рамку донизу, так щоб витягти її з фіксатора контейнера для пилу.

ЗАСТОСУВАННЯ

Операція зі шліфування

► Рис.13

▲ **ОБЕРЕЖНО:**

- Заборонено запускати інструмент без наждачного паперу. Це може серйозно пошкодити підкладку.
- Не прикладайте силу до інструмента. Надмірний тиск може знизити ефективність зачистки, пошкодити наждачний папір або зменшити термін служби інструмента.

Інструмент слід тримати міцно. Увімкніть інструмент та заждіть, доки він набере повної швидкості. Потім обережно поставте інструмент на поверхню деталі. Підкладку слід утримувати урівень з деталлю та злегка натискати на інструмент.

ТЕХНІЧНЕ ОБСЛУГОВУВАННЯ

⚠ ОБЕРЕЖНО:

- Перед тим, як оглянути інструмент, або виконати ремонт, переконайтеся, що він вимкнений та відключений від мережі.

ПРИМІТКА:

- Ніколи не використовуйте газолін, бензин, розріджувач, спирт та подібні речовини. Їх використання може призвести до зміни кольору, деформації та появи тріщин.

Для того, щоб підтримувати БЕЗПЕКУ та НАДІЙНІСТЬ, ремонт, огляд та заміну вугільних щіток, будь-яке інше технічне обслуговування або регулювання мають виконувати уповноважені центри обслуговування "Макіта", де використовуються лише стандартні запчастини "Макіта".

ДОДАТКОВЕ ПРИЛАДДЯ

⚠ ОБЕРЕЖНО:

- Це оснащення або приладдя рекомендовано для використання з інструментами "Макіта", що описані в інструкції з експлуатації. Використання якогось іншого оснащення або приладдя може спричинити травмування. Оснащення або приладдя слід використовувати лише за призначенням.

У разі необхідності, отримати допомогу в більш детальному ознайомленні з оснащенням звертайтеся до місцевого Сервісного центру "Макіта".

- Наждачний папір (із отворами)
- Стандартний наждачний папір з клейкою основою та липучкою
- Перфорований лист
- Підкладка (під наждачний папір з клейкою основою та липучкою)
- Підкладка (під стандартний наждачний папір з клейкою основою та липучкою)
- Мішок для пилу
- Контейнер для пилу
- Фільтр
- Шланг

ПРИМІТКА:

- Деякі елементи списку можуть входити до комплекту інструмента як стандартне приладдя. Вони можуть відрізнятися залежно від країни.

SPECYFIKACJE

Model	BO3710	BO3711
Rozmiar podkładki	93 mm x 185 mm	
Rozmiar papieru ściernego	93 mm x 228 mm	
Liczba oscylacji na minutę (min ⁻¹)	11 000	4 000 - 11 000
Długość całkowita	253 mm	
Ciężar netto	1,6 kg	
Klasa bezpieczeństwa	⊠/II	

- W związku ze stale prowadzonym przez naszą firmę programem badawczo-rozwojowym niniejsze dane mogą ulec zmianom bez wcześniejszego powiadomienia.
- Dane techniczne mogą różnić się w zależności od kraju.
- Ciężar podany zgodnie z procedurą EPTA 01/2014

Przeznaczenie

Opisywane narzędzie jest przeznaczone do szlifowania dużych powierzchni materiałów z drewna, tworzywa sztucznego i metalu, jak również do szlifowania powierzchni malowanych.

Zasilanie

Elektronarzędzie może być podłączane jedynie do zasilania o takim samym napięciu jakie określa tabliczka znamionowa i może być uruchamiane wyłącznikiem przy zasilaniu jednofazowym prądem zmiennym. Przewody są podwójnie izolowane zgodnie z Normami Europejskimi i dlatego mogą być podłączone do gniazdek bez przewodu uziemiającego.

Hałas

Typowy równoważny poziom dźwięku A określony w oparciu o EN62841:

Poziom ciśnienia akustycznego (L_{pA}): 72 dB (A)
Niepewność (K): 3 dB (A)

Poziom hałasu podczas pracy może przekraczać 80 dB (A).

WSKAZÓWKA: Deklarowana wartość emisji hałasu została zmierzona zgodnie ze standardową metodą testową i można ją wykorzystać do porównywania narzędzi.

WSKAZÓWKA: Deklarowaną wartość emisji hałasu można także wykorzystać we wstępnej ocenie narażenia.

⚠️ OSTRZEŻENIE: Nosić ochronniki słuchu.

⚠️ OSTRZEŻENIE: Poziom hałas wytwarzany podczas rzeczywistego użytkowania elektronarzędzia może się różnić od wartości deklarowanej w zależności od sposobu użytkowania narzędzia, a w szczególności od rodzaju obrabianego elementu.

⚠️ OSTRZEŻENIE: W oparciu o szacowane narażenie w rzeczywistych warunkach użytkowania należy określić środki bezpieczeństwa w celu zapewnienia ochrony operatora (uwzględniając wszystkie elementy cyklu działania, tj. czas, kiedy narzędzie jest wyłączone i kiedy pracuje na biegu jałowym, a także czas, kiedy jest włączone).

Drgania

Całkowita wartość poziomu drgań (suma wektorów w 3 osiach) określona zgodnie z normą EN62841:

Tryb pracy: szlifowanie metalowych płyt
Emisja drgań (a_{hv}): 3,5 m/s²
Niepewność (K): 1,5 m/s²

WSKAZÓWKA: Deklarowana wartość poziomu drgań została zmierzona zgodnie ze standardową metodą testową i można ją wykorzystać do porównywania narzędzi.

WSKAZÓWKA: Deklarowaną wartość poziomu drgań można także wykorzystać we wstępnej ocenie narażenia.

⚠️ OSTRZEŻENIE: Drgania wytwarzane podczas rzeczywistego użytkowania elektronarzędzia mogą się różnić od wartości deklarowanej w zależności od sposobu użytkowania narzędzia, a w szczególności od rodzaju obrabianego elementu.

⚠️ OSTRZEŻENIE: W oparciu o szacowane narażenie w rzeczywistych warunkach użytkowania należy określić środki bezpieczeństwa w celu zapewnienia ochrony operatora (uwzględniając wszystkie elementy cyklu działania, tj. czas, kiedy narzędzie jest wyłączone i kiedy pracuje na biegu jałowym, a także czas, kiedy jest włączone).

Deklaracja zgodności WE

Dotyczy tylko krajów europejskich

Deklaracja zgodności WE jest dołączona jako załącznik A do niniejszej instrukcji obsługi.

Ogólne zasady bezpiecznej eksploatacji elektronarzędzi

⚠️ OSTRZEŻENIE: Należy zapoznać się z ostrzeżeniami dotyczącymi bezpieczeństwa, instrukcjami, ilustracjami i danymi technicznymi dołączonymi do tego elektronarzędzia. Niezastosowanie się do podanych poniżej instrukcji może prowadzić do porażenia prądem, pożaru i/lub poważnych obrażeń ciała.

Wszystkie ostrzeżenia i instrukcje należy zachować do wykorzystania w przyszłości.

Pojęcie „elektonarzędzie”, występujące w wymienionych tu ostrzeżeniach, odnosi się do elektronarzędzia zasilanego z sieci elektrycznej (z przewodem zasilającym) lub do elektronarzędzia akumulatorowego (bez przewodu zasilającego).

OSTRZEŻENIE DOTYCZĄCE BEZPIECZEŃSTWA

1. Należy zawsze używać okularów ochronnych lub gogli. Zwykle okulary bądź okulary przeciwsłoneczne NIE są okularami ochronnymi.
2. Trzymać narzędzie w sposób niezawodny.
3. Nie pozostawiać załączonego elektronarzędzia. Można uruchomić elektronarzędzie tylko wtedy, gdy jest trzymane w rękach.
4. Opisywane narzędzie nie jest wodoszczelne, więc do szlifowania powierzchni nie wolno używać wody.
5. Podczas szlifowania w miejscu pracy należy zapewnić odpowiednią wentylację.
6. Niektóre materiały zawierają substancje chemiczne, które mogą być toksyczne. Unikać wdychania i kontaktu ze skórą. Przestrzegać przepisów bezpieczeństwa podanych przez dostawcę materiałów.
7. Szlifowanie niektórych materiałów, farb i drewna przy użyciu tego narzędzia może narazić użytkownika na działanie pyłu zawierającego substancje niebezpieczne. Używać odpowiedniej ochrony dróg oddechowych.
8. Przed przystąpieniem do pracy sprawdzić, czy podkładka nie jest popękana. Pęknięcia grożą obrażeniami ciała.

ZACHOWAĆ INSTRUKCJE.

⚠️ OSTRZEŻENIE: NIE WOLNO pozwolić, aby wygoda lub rutyna (nabyta w wyniku wielokrotnego używania narzędzia) zastąpiły ściśle przestrzeganie zasad bezpieczeństwa obsługi. NIEWŁAŚCIWE UŻYTKOWANIE narzędzia lub niestosowanie się do zasad bezpieczeństwa podanych w niniejszej instrukcji obsługi może prowadzić do poważnych obrażeń ciała.

OPIS DZIAŁANIA

⚠️ PRZESTROGA:

- Przed rozpoczęciem regulacji i sprawdzania działania elektronarzędzia, należy upewnić się, czy jest ono wyłączone i nie podłączone do sieci.

Włączanie

- **Rys.1:** 1. Przycisk blokujący 2. Spust przełącznika

⚠️ PRZESTROGA:

- Przed podłączeniem elektronarzędzia do sieci zawsze sprawdzać czy spust włącznika działa poprawnie i wraca do pozycji "OFF" po zwolnieniu.

W celu uruchomienia elektronarzędzia należy nacisnąć na spust przełącznika. Zwolnić spust przełącznika, aby wyłączyć elektronarzędzie.

Dla uruchomienia trybu pracy ciągłej, nacisnąć spust przełącznika, a następnie wcisnąć przycisk blokujący. Do zatrzymania elektronarzędzia pracującego w trybie ciągłym, należy nacisnąć spust przełącznika do oporu, a następnie zwolnić go.

Pokrętko regulacji prędkości

Tylko dla modelu BO3711

- **Rys.2:** 1. Pokrętko regulacji prędkości

⚠️ PRZESTROGA:

- Jeżeli narzędzie będzie używane nieprzerwanie przez dłuższy okres czasu przy małych prędkościach, wówczas dojdzie do przeciążenia i przegrzania silnika.
- Pokrętko regulacji prędkości można maksymalnie obrócić do pozycji 5 i z powrotem do pozycji 1. Nie wolno próbować obrócić go na siłę poza pozycję 5 lub 1, gdyż funkcja regulacji prędkości może przestać działać.

Prędkość urządzenia może być regulowana bezstopniowo między 4,000 a 11 000 oscylacji na minutę za pomocą pokrętła regulacyjnego z symbolami od 1 do 5. Większą prędkość uzyskuje się obracając pokrętko w kierunku pozycji 5, a mniejszą - obracając pokrętko w kierunku pozycji 1. Zależność ilości oscylacji na minutę od pozycji ustawionej na pokrętle podano w tabeli.

MONTAŻ

⚠️ PRZESTROGA:

- Przed wykonywaniem jakichkolwiek czynności na elektronarzędziu należy upewnić się, czy jest ono wyłączone i nie podłączone do sieci.

Zakładanie lub zdejmowanie papieru ściernego

Konwencjonalny typ papieru ściernego z otworami (wyposażenie standardowe)

► Rys.3

Wciśnij dźwignię zaciskową (1 na ilustracji), po czym przesuń ją w tej pozycji ku narzędziu (2 na ilustracji) - Zacisk zostanie zwolniony.

Wsuń papier pomiędzy zacisk a podkładkę, wyrównując otwory papieru i podkładki. Przywróć dźwignię zaciskową do pierwotnej pozycji, aby zablokować papier. Zwolnij drugą dźwignię zaciskową, powtarzając tę samą procedurę.

Pociągając papier ścierny, aby zachować prawidłowe napięcie, wsuń i zablokuj drugi koniec papieru ściernego pomiędzy drugim zaciskiem i podkładką, po czym przywróć dźwignię zaciskową do pierwotnej pozycji. Aby wyjąć papier, zwolnij zacisk tak, jak opisano powyżej.

Konwencjonalny typ papieru ściernego bez otworów (dostępny na rynku)

► Rys.4: 1. Płytką dziurkacza 2. Papier ścierny bez otworów

Wciśnij dźwignię zaciskową 1, po czym przesunąć ją w tej pozycji ku narzędziu 2 - Urządzenie mocujące zostanie zwolnione.

Wsuń koniec papieru pomiędzy zacisk a podkładkę, dbając o prawidłowe wyrównanie krawędzi papieru z bokami podstawy. Przywróć dźwignię zaciskową do pierwotnej pozycji, aby zablokować papier. Zwolnij drugą dźwignię zaciskową, powtarzając tę samą procedurę.

Pociągając papier ścierny, aby zachować prawidłowe napięcie, wsuń i zablokuj drugi koniec papieru ściernego pomiędzy drugim zaciskiem i podkładką, po czym przywróć dźwignię zaciskową do pierwotnej pozycji. Po wyrównaniu prowadnicy płytki dziurkacza (wyposażenie opcjonalne) z bokami podstawy nałóż płytkę na papier ścierny. Naciśnięcie płytki dziurkacza spowoduje perforację papieru ściernego.

Aby wyjąć papier, zwolnij zacisk tak, jak opisano powyżej.

Konwencjonalny typ papieru ściernego z otworami (osprzęt dodatkowy):

▲PRZESTROGA:

- Zawsze używaj papieru ściernego z zaczepem i pętlą. Nie używaj nigdy papieru ściernego wrażliwego na nacisk.

► Rys.5: 1. Śrubokręt 2. Wkręt

Zdejmij z narzędzia podkładkę do konwencjonalnego typu papieru ściernego przy pomocy śrubokręta. Zainstaluj na narzędziu podkładkę do papieru ściernego z zaczepem i pętlą (osprzęt dodatkowy). Dokręć śruby, aby zamocować podkładkę.

► Rys.6: 1. Papier ścierny 2. Podkładka

Usuń z podkładki zanieczyszczenia i ciała obce. Zamocuj papier na podkładce, wyrównując otwory papieru i podkładki.

► Rys.7: 1. Pierścień O

▲PRZESTROGA:

- Podczas zdejmowania podkładki z narzędzia może wypaść pierścień „o-ring”. W takim przypadku należy założyć pierścień „o-ring” na miejsce, po czym zainstalować podkładkę.

Worek na pył (wyposażenie dodatkowe)

► Rys.8: 1. Dysza na pył 2. Worek na pył

Przymocuj worek do dyszy. Dysza ma kształt stożka. Zakładając worek naciągnij go mocno na końcówkę kanału tak daleko, jak się da, aby nie zsunął się w czasie pracy.

Worek najlepiej opróżniać, gdy jest wypełniony do połowy. Należy wówczas postukać go lekko, aby usunąć jak najwięcej zebranego pyłu.

Montaż filtra (osprzęt dodatkowy)

► Rys.9: 1. Element mocujący

Upewnij się, że napisy „Makita” na kartonowym kołnierzu i na pudełku na pył są po tej samej stronie, a następnie zamontuj filtr wkładając kartonowy kołnierz do rowków w elementach mocujących.

► Rys.10: 1. Pojemnik na zebrany pył 2. Dysza odpylania

Upewnij się, że napisy „Makita” na kartonowym kołnierzu i na dyszy są po tej samej stronie, a następnie zamontuj dyszę na pudełku na pył. Usuwanie pudełka na pył i papierowego filtra pyłu.

► Rys.11: 1. Zatrząsk 2. Dysza odpylania

Zdejmij dyszę naciskając obydwa zatrząski.

► Rys.12

Wyjmij filtr ściskając najpierw kartonowy kołnierz od strony napisu „Makita”, a następnie pociągnij kołnierz do dołu, aby wysunąć go z elementu mocującego.

DZIAŁANIE

Szlifowanie

► Rys.13

▲PRZESTROGA:

- Nie wolno uruchamiać narzędzia bez założonego papieru ściernego. Można w ten sposób poważnie uszkodzić podkładkę.
- Nie wolno używać nadmiernej siły. Zbyt duży nacisk może przyczynić się do obniżenia wydajności szlifowania, zniszczenia papieru ściernego i/lub obniżenia trwałości narzędzia.

Narzędzie trzymać mocno i pewnie. Włączyć urządzenie i zapierać, aż osiągnie maksymalną prędkość. Następnie delikatnie postawić narzędzie na powierzchni obrabianego elementu. Trzymać podkładkę wyrównaną z obrabianym elementem i lekko dociskać narzędzie.

KONSERWACJA

PRZESTROGA:

- Przed wykonywaniem kontroli i konserwacji należy się zawsze upewnić, czy elektronarzędzie jest wyłączone i nie podłączone do sieci.

UWAGA!

- Nie wolno używać benzyny, benzenu, rozpuszczalnika, alkoholu itp. Substancje takie mogą spowodować odbarwienia, odkształcenia lub pęknięcia.

Dla zachowania BEZPIECZEŃSTWA i NIEZAWODNOŚCI wyrobu, naprawy, wymiana szczotek węglowych oraz inne prace konserwacyjne i regulacyjne powinny być wykonywane przez Autoryzowane Centra Serwisowe Makita, wyłącznie przy użyciu części zamiennych Makita.

AKCESORIA OPCJONALNE

PRZESTROGA:

- Zaleca się stosowanie wymienionych akcesoriów i dodatków razem z elektronarzędziem Makita opisanym w niniejszej instrukcji. Stosowanie jakichkolwiek innych akcesoriów i dodatków może stanowić ryzyko uszkodzenia ciała. Stosować akcesoria i dodatki w celach wyłącznie zgodnych z ich przeznaczeniem.

W razie potrzeby, wszelkiej pomocy i szczegółowych informacji na temat niniejszych akcesoriów udziela Państwu lokalne Centra Serwisowe Makita.

- Papier ścierny (z otworami)
- Papier ścierny z zaczepem i pętlą
- Płytką dziurkacza
- Tarcza mocująca (dla typu papieru ściernego z zaczepem i pętlą)
- Tarcza mocująca (dla konwencjonalnego typu papieru ściernego)
- Worek na pył
- Pojemnik na zebrany pył
- Filtr
- Wąż

WSKAZÓWKA:

- Niektóre pozycje znajdujące się na liście mogą być dołączone do pakietu narzędziowego jako akcesoria standardowe. Mogą to być różne pozycje, w zależności od kraju.

SPECIFICAȚII

Model	BO3710	BO3711
Dimensiunea tălpii	93 mm x 185 mm	
Dimensiunea hârtiei abrazive	93 mm x 228 mm	
Rotații pe minut (min ⁻¹)	11.000	4.000 - 11.000
Lungime totală	253 mm	
Greutate netă	1,6 kg	
Clasa de siguranță	Ⓜ/II	

- Datorită programului nostru continuu de cercetare și dezvoltare, specificațiile pot fi modificate fără a notificare prealabilă.
- Specificațiile pot varia în funcție de țară.
- Greutatea este specificată conform procedurii EPTA 01/2014

Destinația de utilizare

Mașina este destinată șlefuirii suprafețelor mari de lemn, plastic și metal precum și a suprafețelor vopsite.

Sursă de alimentare

Mașina se va alimenta de la o sursă de curent alternativ monofazat, cu tensiunea egală cu cea indicată pe plăcuța de identificare a mașinii. Având dublă izolație, conform cu Standardele Europene, se poate conecta la o priză de curent fără contacte de împământare.

Zgomot

Nivelul de zgomot normal ponderat A determinat în conformitate cu EN62841:

Nivel de presiune acustică (L_{pA}): 72 dB (A)

Marjă de eroare (K): 3 dB (A)

Nivelul de zgomot în timpul funcționării poate depăși 80 dB (A).

NOTĂ: Valoarea (valorile) totală(e) a (ale) emisiilor de zgomot declarate a(u) fost măsurată(e) în conformitate cu o metodă de test standard și poate (pot) fi utilizată(e) pentru compararea unei unelte cu alta.

NOTĂ: Valoarea (valorile) totală(e) a (ale) emisiilor de zgomot declarate poate (pot) fi, de asemenea, utilizată(e) într-o evaluare preliminară a expunerii.

⚠️ AVERTIZARE: Purtați echipament de protecție pentru urechi.

⚠️ AVERTIZARE: Emisiile de zgomot în timpul utilizării efective a unelei electrice poate diferi de valoarea (valorile) nivelului declarat, în funcție de modul în care unealta este utilizată, în special ce fel de piesă este prelucrată.

⚠️ AVERTIZARE: Asigurați-vă că identificați măsurile de siguranță pentru a proteja operatorul, acestea fiind bazate pe o estimare a expunerii în condiții reale de utilizare (luând în considerare toate părțile ciclului de operare, precum timpii în care unealta a fost oprită, sau a funcționat în gol, pe lângă timpul de declanșare).

Vibrații

Valoarea totală a vibrațiilor (suma vectorilor tri-axiali) determinată conform EN62841:

Mod de funcționare: șlefuire placă metalică

Emisie de vibrații (a_{hv}): 3,5 m/s²

Marjă de eroare (K): 1,5 m/s²

NOTĂ: Valoarea (valorile) totală(e) a (ale) nivelului de vibrații declarat a (au) fost măsurată(e) în conformitate cu o metodă de test standard și poate (pot) fi utilizată(e) pentru compararea unei unelte cu alta.

NOTĂ: Valoarea (valorile) totală(e) a (ale) nivelului de vibrații declarat poate (pot) fi, de asemenea, utilizată(e) într-o evaluare preliminară a expunerii.

⚠️ AVERTIZARE: Nivelul de vibrații în timpul utilizării efective a unelei electrice poate diferi de valoarea (valorile) nivelului declarat, în funcție de modul în care unealta este utilizată, în special ce fel de piesă este prelucrată.

⚠️ AVERTIZARE: Asigurați-vă că identificați măsurile de siguranță pentru a proteja operatorul, acestea fiind bazate pe o estimare a expunerii în condiții reale de utilizare (luând în considerare toate părțile ciclului de operare, precum timpii în care unealta a fost oprită, sau a funcționat în gol, pe lângă timpul de declanșare).

Declarație de conformitate CE

Numai pentru țările europene

Declarația de conformitate CE este inclusă ca Anexa A în acest manual de instrucțiuni.

Avertismente generale de siguranță pentru mașinile electrice

⚠️ AVERTIZARE: Citiți toate avertismentele privind siguranța, instrucțiunile, ilustrațiile și specificațiile furnizate cu această sculă electrică. Nerespectarea integrală a instrucțiunilor de mai jos poate cauza electrocutări, incendii și/sau vătămări corporale grave.

Păstrați toate avertismentele și instrucțiunile pentru consultări ulterioare.

Termenul „mașină electrică” din avertizări se referă la mașinile dumneavoastră electrice acționate de la rețea (prin cablu) sau cu acumulator (fără cablu).

AVERTISMENTE DE SECURITATE ȘLEFUITOR

1. Folosiți întotdeauna viziere sau ochelari de protecție. Ochelarii obișnuiți sau ochelarii de soare NU sunt ochelari de protecție.
2. Țineți bine mașina.
3. Nu lăsați mașina în funcțiune. Folosiți mașina numai când o țineți cu mâinile.
4. Această mașină nu este etanșă la apă, prin urmare nu folosiți apă pe suprafața piesei de prelucrat.
5. Ventilați corespunzător spațiul de lucru atunci când executați operații de șlefuire.
6. Unele materiale conțin substanțe chimice care pot fi toxice. Aveți grijă să nu inhalați praful și evitați contactul cu pielea. Respectați instrucțiunile de siguranță ale furnizorului.
7. Folosirea acestei mașini pentru șlefuirea anumitor produse, vopsele și tipuri de lemn poate expune utilizatorul la substanțe periculoase. Folosiți protecție respiratorie adecvată.
8. Asigurați-vă că nu există fisuri sau rupturi pe taler înainte de utilizare. Fisurile sau rupturile pot provoca vătămări corporale.

PĂSTRAȚI ACESTE INSTRUCȚIUNI.

⚠️ AVERTIZARE: NU permiteți comodității și familiarizării cu produsul (obținute prin utilizare repetată) să înlocuiască respectarea strictă a normelor de securitate pentru acest produs. FOLOSIREA INCORECTĂ sau nerespectarea normelor de securitate din acest manual de instrucțiuni poate provoca vătămări corporale grave.

DESCRIERE FUNCȚIONALĂ

⚠️ ATENȚIE:

- Asigurați-vă că ați oprit mașina și că ați debransat-o de la rețea înainte de a o regla sau de a verifica starea sa de funcționare.

Acționarea întrerupătorului

- Fig.1: 1. Buton de blocare 2. Declanșator întrerupător

⚠️ ATENȚIE:

- Înainte de a brânșa mașina la rețea, verificați dacă trăgaciul întrerupătorului funcționează corect și dacă revine la poziția "OFF" (oprit) atunci când este eliberat.

Pentru a porni mașina, trebuie doar să acționați întrerupătorul. Eliberați întrerupătorul pentru a opri mașina. Pentru o funcționare continuă, apăsați întrerupătorul și butonul de blocare.

Pentru a opri mașina din poziția blocată, acționați la maxim întrerupătorul, apoi eliberați-l.

Rondelă de reglare a vitezei

Numai pentru BO3711

- Fig.2: 1. Rondelă de reglare a vitezei

⚠️ ATENȚIE:

- Dacă mașina este operată continuu la viteze mici, motorul va fi suprasolicitat și se va încălzi.
- Rondela de reglare a vitezei poate fi rotită numai până la poziția 5 și înapoi la poziția 1. Nu forțați rondela peste pozițiile 5 sau 1, deoarece funcția de reglare a vitezei se poate defecta.

Turația mașinii poate fi reglată continuu, între 4.000 și 11.000 rotații pe minut, prin rotirea rondelii de reglare a turației, care este marcată cu 1 până la 5. Turațiile mai mari se obțin prin rotirea rondelii în direcția numărului 1, iar cele mai mici prin rotirea ei în direcția numărului 5. Reglați turația dorită a mașinii pentru tipul de lucrare.

MONTARE

⚠️ ATENȚIE:

- Asigurați-vă că ați oprit mașina și că ați deconectat-o de la rețea înainte de a efectua vreo intervenție asupra mașinii.

Montarea sau demontarea hârtiei abrazive

Pentru hârtie abrazivă convențională cu găuri perforate (echipament standard):

► Fig.3

Împingeți în jos pârghia de strângere (1 în figură) și, ținând-o apăsată, glisați-o spre mașină (2 în figură), iar cleva va fi eliberată.

Introduceți capătul hârtiei între clemă și talpă, aliniind perforațiile hârtiei cu cele de pe talpă. Apoi reduceți pârghia de strângere în poziția inițială pentru a o fixa. Eliberați cealaltă pârghie de strângere prin repetarea aceleiași proceduri.

Trăgând hârtia abrazivă pentru a menține întinderea corectă, introduceți și fixați celălalt capăt al acesteia între o altă clemă și talpă și reduceți pârghia de strângere în poziția inițială.

Pentru a scoate hârtia, eliberați cleva conform celor de mai sus.

Pentru hârtie abrazivă convențională fără găuri perforate (disponibilă în comerț):

► Fig.4: 1. Placă de perforare 2. Hârtie abrazivă fără găuri perforate

Împingeți în jos pârghia de strângere 1 și cu aceasta apăsată în jos glisați-o spre mașină 2, iar cleva va fi eliberată. Introduceți capătul hârtiei între o clemă și talpă, aliniind marginile hârtiei uniform și paralel cu laturile tălpii. Apoi reduceți pârghia de strângere în poziția inițială pentru a o fixa. Eliberați cealaltă pârghie de strângere prin repetarea aceleiași proceduri.

Trăgând hârtia abrazivă pentru a menține întinderea corectă, introduceți și fixați celălalt capăt al acesteia între o altă clemă și talpă și reduceți pârghia de strângere în poziția inițială.

Așezați placa de perforare (accesoriu opțional) peste hârtie, astfel încât ghidajul plăcii de perforare să fie aliniat cu laturile tălpii. Apoi apăsați placa de perforare pentru a perfora hârtia.

Pentru a scoate hârtia, eliberați cleva conform celor de mai sus.

Pentru hârtie abrazivă de tip arici cu găuri perforate (accesoriu opțional):

⚠ATENȚIE:

- Folosiți întotdeauna hârtie abrazivă de tip arici. Nu folosiți niciodată hârtie abrazivă sensibilă la presare.

► Fig.5: 1. Șurubelniță 2. Șurub

Demontați talpa pentru hârtie abrazivă convențională de pe mașină cu o șurubelniță. Instalați talpa pentru hârtie abrazivă de tip arici (accesoriu opțional) pe mașină.

► Fig.6: 1. Hârtie abrazivă 2. Taler

Îndepărtați toate impuritățile și materiile străine de pe talpă. Atașați hârtia la talpă, aliniind perforațiile hârtiei cu cele de pe talpă.

► Fig.7: 1. Garnitură inelară

⚠ATENȚIE:

- La scoaterea tălpii, garnitura inelară poate ieși din mașină. Dacă se întâmplă acest lucru, reduceți garnitura inelară în poziția inițială și instalați apoi talpa.

Sac de praf (accesoriu opțional)

► Fig.8: 1. Duză de evacuare a prafului 2. Sac de praf

Atașați sacul de praf pe duza de evacuare a prafului. Duza de evacuare a prafului este conică. Când atașați sacul de praf, împingeți-l ferm pe duza de evacuare a prafului, până la capăt, pentru a preveni desprinderea acestuia în timpul utilizării.

Pentru rezultate optime, golii sacul de praf atunci când se umple până la circa jumătate din capacitate, aplicându-i lovituri ușoare pentru a elimina cât mai mult praf posibil.

Instalarea filtrului (accesoriu opțional)

► Fig.9: 1. Aripioară de reținere

Asigurați-vă că emblema de pe protuberanța plăcii de fixare și emblema de pe cutia de praf sunt pe aceeași parte, apoi instalați filtrul prin introducerea protuberanței plăcii de fixare în canalura fiecărei aripioare de reținere.

► Fig.10: 1. Cutie de praf 2. Duză de praf

Asigurați-vă că emblema de pe protuberanța plăcii de fixare și emblema de pe duza de praf sunt pe aceeași parte, apoi montați duza de praf pe cutia de praf. Scoaterea cutiei de praf și a filtrului.

► Fig.11: 1. Zăvor 2. Duza de praf

Scoateți duza de praf apăsând cele două zăvoare.

► Fig.12

Scoateți mai întâi filtrul prin plierea părții cu emblema pe protuberanța de pe partea sa a plăcii de fixare, apoi trăgând în jos protuberanța plăcii de fixare pentru a o scoate din aripioara de reținere a cutiei de praf.

FUNȚIONARE

Operația de șlefuire

► Fig.13

⚠ATENȚIE:

- Nu folosiți niciodată mașina fără hârtie abrazivă. Puteți avaria serios talerul.
- Nu forțați niciodată mașina. O presare excesivă poate reduce eficiența șlefuirii, poate deteriora hârtia abrazivă sau scurta durata de exploatare a mașinii.

Țineți mașina ferm. Porniți mașina și așteptați să atingă viteza maximă. Apoi așezați cu grijă mașina pe suprafața piesei de prelucrat. Mențineți talerul orizontal pe piesa de prelucrat și aplicați o ușoară presiune asupra mașinii.

ÎNȚREȚINERE

⚠️ ATENȚIE:

- Asigurați-vă că ați oprit mașina și că ați debransat-o de la rețea înainte de a efectua operațiuni de verificare sau întreținere.

NOTĂ:

- Nu utilizați niciodată gazolină, benzină, diluant, alcool sau alte substanțe asemănătoare. În caz contrar, pot rezulta decolorări, deformări sau fisuri.

Pentru a menține SIGURANȚA și FIABILITATEA mașinii, reparațiile, schimbarea și verificarea periilor de carbon, precum și orice alte operațiuni de întreținere sau reglare trebuie să fie efectuate numai la Centrele de service autorizat Makita, folosindu-se piese de schimb Makita.

ACCESORII OPȚIONALE

⚠️ ATENȚIE:

- Folosiți accesoriile sau piesele auxiliare recomandate pentru mașina dumneavoastră în acest manual. Utilizarea oricăror alte accesorii sau piese auxiliare poate cauza vătămări. Folosiți accesoriile pentru operațiunea pentru care au fost concepute.

Dacă aveți nevoie de asistență sau de mai multe detalii referitoare la aceste accesorii, adresați-vă centrului local de service Makita.

- Hârtie abrazivă (cu găuri perforate)
- Hârtie abrazivă de tip arici
- Placă de perforare
- Placă suport (pentru utilizare cu hârtie abrazivă de tip arici)
- Placă suport (pentru utilizare cu hârtie abrazivă convențională)
- Sac de praf
- Cutie de praf
- Filtru
- Furtun

NOTĂ:

- Unele articole din listă pot fi incluse ca accesorii standard în ambalajul de scule. Acestea pot diferi în funcție de țară.

TECHNISCHE DATEN

Modell	BO3710	BO3711
Schleiftellergröße	93 mm x 185 mm	
Schleifpapiergröße	93 mm x 228 mm	
Umdrehungen pro Minute (min ⁻¹)	11.000	4.000 - 11.000
Gesamtlänge	253 mm	
Netto-Gewicht	1,6 kg	
Sicherheitsklasse	□/II	

- Wir behalten uns vor, Änderungen der technischen Daten im Zuge der Entwicklung und des technischen Fortschritts ohne vorherige Ankündigung vorzunehmen.
- Die technischen Daten können von Land zu Land unterschiedlich sein.
- Gewicht nach EPTA-Verfahren 01/2014

Verwendungszweck

Das Werkzeug wurde für das Schleifen großer Flächen aus Holz, Kunststoff und Metall sowie lackierter Flächen entwickelt.

Speisung

Das Werkzeug darf nur an eine entsprechende Quelle mit der gleichen Spannung angeschlossen werden, wie sie auf dem Typenschild aufgeführt wird, und es kann nur mit Einphasen-Wechselstrom arbeiten. Es besitzt in Übereinstimmung mit den europäischen Normen eine Zweifach-Isolierung, aufgrund dessen kann es aus Steckdosen ohne Erdungsleiter gespeist werden.

Geräusch

Die typischen A-bewerteten Geräuschpegel, bestimmt gemäß EN62841:

Schalldruckpegel (L_{pA}): 72 dB (A)

Abweichung (K): 3 dB (A)

Unter Arbeitsbedingungen kann der Schalldruckpegel 80 dB (A) überschreiten.

HINWEIS: Der (Die) angegebene(n)

Schallemissionswert(e) wurde(n) im Einklang mit der Standardprüfmethode gemessen und kann (können) für den Vergleich zwischen Werkzeugen herangezogen werden.

HINWEIS: Der (Die) angegebene(n)

Schallemissionswert(e) kann (können) auch für eine Vorbewertung des Gefährdungsgrads verwendet werden.

⚠️ WARNUNG: Einen Gehörschutz tragen.

⚠️ WARNUNG: Die Schallemission während der tatsächlichen Benutzung des Elektrowerkzeugs kann je nach der Benutzungsweise des Werkzeugs, und speziell je nach der Art des bearbeiteten Werkstücks, von dem (den) angegebenen Wert(en) abweichen.

⚠️ WARNUNG: Identifizieren Sie Sicherheitsmaßnahmen zum Schutz des Benutzers anhand einer Schätzung des Gefährdungsgrads unter den tatsächlichen Benutzungsbedingungen (unter Berücksichtigung aller Phasen des Arbeitszyklus, wie z. B. Ausschalt- und Leerlaufzeiten des Werkzeugs zusätzlich zur Betriebszeit).

Schwingung

Schwingungsgesamtwerte (Vektorsumme dreier Achsen) nach EN62841:

Arbeitsmodus: Schleifen einer Metallplatte

Schwingungsbelastung (a_w): 3,5 m/s²

Abweichung (K): 1,5 m/s²

HINWEIS: Der (Die) angegebene(n) Vibrationsgesamtwert(e) wurde(n) im Einklang mit der Standardprüfmethode gemessen und kann (können) für den Vergleich zwischen Werkzeugen herangezogen werden.

HINWEIS: Der (Die) angegebene(n) Vibrationsgesamtwert(e) kann (können) auch für eine Vorbewertung des Gefährdungsgrads verwendet werden.

⚠️ WARNUNG: Die Vibrationsemission während der tatsächlichen Benutzung des Elektrowerkzeugs kann je nach der Benutzungsweise des Werkzeugs, und speziell je nach der Art des bearbeiteten Werkstücks, von dem (den) angegebenen Emissionswert(en) abweichen.

⚠️ WARNUNG: Identifizieren Sie Sicherheitsmaßnahmen zum Schutz des Benutzers anhand einer Schätzung des Gefährdungsgrads unter den tatsächlichen Benutzungsbedingungen (unter Berücksichtigung aller Phasen des Arbeitszyklus, wie z. B. Ausschalt- und Leerlaufzeiten des Werkzeugs zusätzlich zur Betriebszeit).

EG-Konformitätserklärung

Nur für europäische Länder

Die EG-Konformitätserklärung ist als Anhang A in dieser Bedienungsanleitung enthalten.

Allgemeine Sicherheitswarnungen für Elektrowerkzeuge

⚠️ WARNUNG: Lesen Sie alle mit diesem Elektrowerkzeug gelieferten Sicherheitswarnungen, Anweisungen, Abbildungen und technischen Daten durch. Eine Missachtung der unten aufgeführten Anweisungen kann zu einem elektrischen Schlag, Brand und/oder schweren Verletzungen führen.

Bewahren Sie alle Warnungen und Anweisungen für spätere Bezugnahme auf.

Der Ausdruck „Elektrowerkzeug“ in den Warnhinweisen bezieht sich auf Ihr mit Netzstrom (mit Kabel) oder Akku (ohne Kabel) betriebenes Elektrowerkzeug.

SICHERHEITSHINWEISE FÜR DAS SCHLEIFEN

1. Tragen Sie immer Sicherheitsgläser oder Schutzbrillen. Bei gewöhnlichen Brillen und Sonnenbrillen handelt es sich NICHT um Sicherheitsgläser.
2. Halten Sie das Werkzeug fest in der Hand.
3. Lassen Sie das Werkzeug nicht unbeaufsichtigt laufen. Arbeiten Sie nur mit ihm, wenn Sie es in der Hand halten.
4. Dieses Werkzeug ist nicht zum Nass-Schleiff geeignet. Verwenden Sie daher kein Wasser auf der Werkstückoberfläche.
5. Beim Schleifbetrieb muss auf eine ausreichende Belüftung des Arbeitsplatzes geachtet werden.
6. Manche Materialien enthalten Chemikalien, die giftig sein können. Geben Sie Acht, dass Sie diese nicht einatmen oder berühren. Lesen Sie die Material-Sicherheitsblätter des Lieferanten.
7. Bei manchen Produkten, Lackierungen und Holzverarbeitungen kann der Benutzer beim Schleifen Staub ausgesetzt werden, der Gefahrstoffe enthält. Tragen Sie stets einen ausreichenden Atemschutz.
8. Überprüfen Sie den Schleifteller vor der Verwendung sorgfältig auf Risse oder sonstige Beschädigungen. Risse oder Beschädigungen bergen die Gefahr von Verletzungen.

BEWAHREN SIE DIESE ANWEISUNGEN AUF.

⚠️ WARNUNG: Lassen Sie sich NIE durch Bequemlichkeit oder (aus fortwährendem Gebrauch gewonnener) Vertrautheit mit dem Werkzeug dazu verleiten, die Sicherheitsregeln für das Werkzeug zu missachten. Bei MISSBRÄUCHLICHER Verwendung des Werkzeugs oder Missachtung der in diesem Handbuch enthaltenen Sicherheitshinweise kann es zu schweren Verletzungen kommen.

FUNKTIONSBESCHREIBUNG

⚠️ VORSICHT:

- Überzeugen Sie sich immer vor dem Einstellen des Werkzeugs oder der Kontrolle seiner Funktion, dass es abgeschaltet und der Stecker aus der Dose gezogen ist.

Einschalten

► **Abb.1:** 1. Blockierungstaste 2. Griffschalter

⚠️ VORSICHT:

- Achten Sie vor dem Einstecken des Netzsteckers des Werkzeugs in die Steckdose darauf, dass sich der Ein/Aus-Schalter korrekt bedienen lässt und beim Loslassen in die Position "OFF" (AUS) zurückkehrt.

Wenn Sie das Werkzeug eingangsetzen wollen, muss nur der Schalter gedrückt werden. Wenn Sie das Werkzeug abschalten wollen, lassen Sie den Schalter los.

Wenn Sie kontinuierlich arbeiten wollen, drücken Sie den Schalter und dann die Blockierungstaste. Wenn Sie das Werkzeug aus dem Blockierungsbetrieb abschalten wollen, drücken Sie fest den Schalter und lassen ihn dann los.

Geschwindigkeitstellrad

Nur für BO3711

► **Abb.2:** 1. Geschwindigkeitsstellrad

⚠️ VORSICHT:

- Wenn das Werkzeug dauerhaft bei niedriger Geschwindigkeit betrieben wird, wird der Motor überlastet und überhitzt.
- Das Drehzahl-Einstellrad lässt sich nur bis 5 und zurück auf 1 drehen. Wird es gewaltsam über 5 oder 1 hinaus gedreht, lässt sich die Drehzahl möglicherweise nicht mehr einstellen.

Die Werkzeug-Drehzahl lässt sich stufenlos zwischen 4.000 U/min und 11.000 U/min ändern; drehen Sie dazu das Drehzahl-Stellrad auf eine Nummer von 1 bis 5. Wenn das Stellrad in Richtung 5 gedreht wird, wird die Drehzahl erhöht. Niedrigere Drehzahlen werden erreicht, wenn das Stellrad in Richtung 1 gedreht wird. Stellen Sie die gewünschte Werkzeug-Drehzahl entsprechend der Art der Arbeit ein.

MONTAGE

⚠️ VORSICHT:

- Ehe Sie am Werkzeug irgendwelche Arbeiten beginnen, überzeugen Sie sich immer vorher, dass es abgeschaltet und der Stecker aus der Dose gezogen ist.

Montage und Demontage des Schleifpapiers

Für herkömmliches Schleifpapier mit vorgestanzten Löchern (Standardausstattung):

► Abb.3

Drücken Sie den Klemmhebel nach unten (1 in der Abbildung) und schieben Sie den nach unten gedrückten Klemmhebel in Richtung Werkzeug (2 in der Abbildung) und die Klemme wird gelöst.

Legen Sie das Papierende zwischen eine Klemme und den Teller, wobei Sie die Löcher im Papier an denen im Teller ausrichten. Stellen Sie dann den Klemmhebel zurück in die Ausgangsposition und sichern Sie so das Papier.

Lösen Sie den anderen Klemmhebel anhand der gleichen Vorgehensweise.

Legen Sie das andere Ende des Schleifpapiers zwischen die andere Klemme und den Teller ein, sichern Sie das Schleifpapier und bringen Sie den Klemmhebel wieder in die Ursprungsposition und ziehen Sie gleichzeitig das Schleifpapier für eine ordnungsgemäße Spannung straff.

Lösen Sie zum Entfernen des Papiers die Klemme, wie oben beschrieben.

Für herkömmliches Schleifpapier mit vorgestanzten Löchern (auf dem Markt erhältlich):

► Abb.4: 1. Lochungsplatte 2. Schleifpapier ohne vorgestanzte Löcher

Drücken Sie den Klemmhebel 1 nach unten und schieben Sie den nach unten gedrückten Klemmhebel in Richtung Werkzeug 2 und die Klemme wird gelöst.

Legen Sie das Papierende zwischen eine Klemme und den Teller, wobei Sie die Papierkanten gerade und parallel mit den Seiten des Gleitschuhs ausrichten. Stellen Sie dann den Klemmhebel zurück in die Ausgangsposition und sichern Sie so das Papier. Lösen Sie den anderen Klemmhebel anhand der gleichen Vorgehensweise.

Legen Sie das andere Ende des Schleifpapiers zwischen die andere Klemme und den Teller ein, sichern Sie das Schleifpapier und bringen Sie den Klemmhebel wieder in die Ursprungsposition und ziehen Sie gleichzeitig das Schleifpapier für eine ordnungsgemäße Spannung straff.

Setzen Sie die Lochungsplatte (Sonderzubehör) so auf das Schleifpapier, dass die Führung der Lochungsplatte bündig zu den Seitenkanten des des Gleitschuhs ist.

Drücken Sie dann die Lochungsplatte an, um Löcher in das Papier zu stanzen.

Lösen Sie zum Entfernen des Papiers die Klemme, wie oben beschrieben.

Für Klettverschluss-Schleifpapier mit vorgestanzten Löchern (optionales Zubehör):

▲ VORSICHT:

- Verwenden Sie immer Klettverschluss-Schleifpapier. Verwenden Sie nie druckempfindliches Schleifpapier.

► Abb.5: 1. Schraubendreher 2. Schraube

Entfernen Sie den Teller für herkömmliches Schleifpapier mit einem Schraubendreher vom Werkzeug. Bringen Sie den Teller für Klettverschluss-Schleifpapier (optionales Zubehör) am Werkzeug an. Ziehen Sie die Schrauben zur Sicherung des Tellers fest an.

► Abb.6: 1. Schleifpapier 2. Schleifteller

Entfernen Sie Schmutz und Fremdpartikel vom Teller. Bringen Sie das Papier am Teller an, wobei Sie die Löcher im Papier an denen im Teller ausrichten.

► Abb.7: 1. O-Ring

▲ VORSICHT:

- Beim Entfernen des Tellers kann der O-Ring aus dem Werkzeug heraustreten. Bringen Sie in diesem Fall den O-Ring wieder in die ursprüngliche Position und befestigen Sie anschließend den Teller.

Staubbeutel (Sonderzubehör)

► Abb.8: 1. Absaugstutzen 2. Staubbeutel

Bringen Sie den Staubbeutel am Absaugstutzen an. Der Absaugstutzen verjüngt sich. Drücken Sie den Staubbeutel beim Anschließen bis zum Anschlag auf den Absaugstutzen, damit er sich während des Betriebs nicht löst.

Um beste Ergebnisse zu erzielen, sollten Sie den Staubbeutel entleeren, wenn er etwa halb voll ist, wobei durch leichtes Abklopfen möglichst viel Staub gelöst werden sollte.

Anbringen des Filters (Sonderzubehör)

► Abb.9: 1. Haltetasche

Überprüfen Sie, dass das Logo an der Kartonplatte und das Logo am Staubbeutel auf der gleichen Seite sind, bringen Sie dann den Filter an, indem Sie die Kartonplattenlasche in die Kerbe jeder Haltetasche einpassen.

► Abb.10: 1. Staubbox 2. Absaugstutzen

Überprüfen Sie, dass das Logo an der Kartonplatte und das Logo an der Staubdüse auf der gleichen Seite sind, setzen Sie dann die Staubdüse in den Staubbeutel ein. Entfernen des Staubbeutels und des Filters.

► Abb.11: 1. Riegel 2. Absaugstutzen

Entfernen Sie die Staubdüse, indem Sie die zwei Riegel drücken.

► Abb.12

Entfernen Sie zuerst den Filter, indem Sie die Logoseite der Kartonplattenlasche drücken, und dann die Kartonlasche nach unten ziehen, um den Staubbeutel aus den Haltetaschen herauszunehmen.

ARBEIT

Schleifbetrieb

► Abb.13

⚠ VORSICHT:

- Betreiben Sie das Werkzeug niemals ohne Schleifpapier. Anderenfalls kann der Schleifteller schwer beschädigt werden.
- Verwenden Sie das Werkzeug niemals mit Gewalt. Übermäßiger Druck kann zu einer verminderten Schleifleistung, Beschädigung des Schleifpapiers und einer Verkürzung der Lebensdauer des Werkzeugs führen.

Halten Sie das Werkzeug mit festem Griff. Schalten Sie das Werkzeug ein und warten Sie, bis es die volle Drehzahl erreicht hat. Setzen Sie dann das Werkzeug vorsichtig auf die Werkstück-Oberfläche. Halten Sie den Teller flach auf dem Werkstück und üben Sie leichten Druck auf das Werkzeug aus.

- Schleifteller (für Klettverschluss-Schleifpapier)
- Schleifteller (für herkömmliches Schleifpapier)
- Staubbeutel
- Staubbox
- Filter
- Schlauch

HINWEIS:

- Einige der in der Liste aufgeführten Elemente sind dem Werkzeugpaket als Standardzubehör beigelegt. Diese können in den einzelnen Ländern voneinander abweichen.

WARTUNG

⚠ VORSICHT:

- Bevor Sie mit der Kontrolle oder Wartung des Werkzeugs beginnen, überzeugen Sie sich immer, dass es ausgeschaltet und der Stecker aus der Steckdose herausgezogen ist.

HINWEIS:

- Verwenden Sie zum Reinigen niemals Kraftstoffe, Benzin, Verdünnern, Alkohol oder ähnliches. Dies kann zu Verfärbungen, Verformungen oder Rissen führen.

Zur Aufrechterhaltung der SICHERHEIT und ZUVERLÄSSIGKEIT des Produkts müssen die Reparaturen, die Kontrolle und der Wechsel der Kohlen sowie alle Wartungen und Einstellungen von den autorisierten Servicestellen der Firma Makita und unter Verwendung der Ersatzteile von Makita durchgeführt werden.

SONDERZUBEHÖR

⚠ VORSICHT:

- Für Ihr Werkzeug Makita, das in dieser Anleitung beschrieben ist, empfehlen wir folgende Zubehörteile und Aufsätze zu verwenden. Bei der Verwendung anderer Zubehörteile oder Aufsätze kann die Verletzungsgefahr für Personen drohen. Die Zubehörteile und Aufsätze dürfen nur für ihre festgelegten Zwecke verwendet werden.

Wenn Sie nähere Informationen bezüglich dieses Zubehörs benötigen, wenden Sie sich bitte an Ihre örtliche Servicestelle der Firma Makita.

- Schleifpapier (mit vorgestanzten Löchern)
- Klettverschluss-Schleifpapier
- Lochungsplatte

RÉSZLETES LEÍRÁS

Modell	BO3710	BO3711
Talp mérete	93 mm x 185 mm	
Csiszolópapír mérete	93 mm x 228 mm	
Körforgás percenként (min ⁻¹)	11 000	4000 - 11 000
Teljes hossz	253 mm	
Tiszta tömeg	1,6 kg	
Biztonsági osztály	II/III	

- Folyamatos kutató- és fejlesztőprogramunk eredményeként az itt felsorolt tulajdonságok figyelmeztetés nélkül megváltozhatnak.
- A tulajdonságok országról országra különbözhetnek.
- Súly, az EPTA 01/2014 eljárás szerint

Rendeltetésszerű használat

A szerszám nagyfelületű faanyagok, műanyagok és fémek, valamint festett felületek csiszolására használható.

Tápegység

A szerszám csak a névtáblán feltüntetett feszültségű, egyfázisú váltakozófeszültségű hálózathoz csatlakoztatható. A szerszám az európai szabványok szerinti kettős szigeteléssel van ellátva, így táplálható földelővezeték nélküli csatlakozóaljzatból is.

Zaj

A tipikus A-súlyozású zajszint, az EN62841 szerint meghatározva:

Hangnyomásszint (L_{pA}): 72 dB (A)

Tűrés (K): 3 dB (A)

A zajszint a munkavégzés során meghaladhatja a 80 dB (A) értéket.

MEGJEGYZÉS: A zajkibocsátás értéke a szabványos vizsgálati eljárásnak megfelelően lett mérve, és segítségével az elektromos kéziszerszámok összehasonlíthatók egymással.

MEGJEGYZÉS: A zajkibocsátás értékének segítségével előzetesen megbecsülhető a rezgésnek való kitettség mértéke.

▲ FIGYELMEZTETÉS: Viseljen fülvédőt!

▲ FIGYELMEZTETÉS: A szerszám zajkibocsátása egy adott alkalmazásnál eltérhet a megadott értéktől a használat módjától, különösen a feldolgozott munkadarab fajtájától függően.

▲ FIGYELMEZTETÉS: Határozza meg a kezelő védelmét szolgáló munkavédelmi lépéseket, melyek az adott munkafeltételek melletti vibrációs hatás becsült mértékén alapulnak (figyelembe véve a munkaciklus elemeit, mint például a gép leállításának és üresjáratának mennyiségét az elindítások száma mellett).

Vibráció

A vibráció teljes értéke (háromtengelyű vektorösszeg) EN62841 szerint meghatározva:

Működési mód: fémlemez csiszolása

Rezgéskibocsátás (a_h): 3,5 m/s²

Tűrés (K): 1,5 m/s²

MEGJEGYZÉS: A rezgés teljes értéke a szabványos vizsgálati eljárásnak megfelelően lett mérve, és segítségével az elektromos kéziszerszámok összehasonlíthatók egymással.

MEGJEGYZÉS: A rezgés teljes értékének segítségével előzetesen megbecsülhető a rezgésnek való kitettség mértéke.

▲ FIGYELMEZTETÉS: A szerszám rezgéskibocsátása egy adott alkalmazásnál eltérhet a megadott értéktől a használat módjától, különösen a feldolgozott munkadarab fajtájától függően.

▲ FIGYELMEZTETÉS: Határozza meg a kezelő védelmét szolgáló munkavédelmi lépéseket, melyek az adott munkafeltételek melletti vibrációs hatás becsült mértékén alapulnak (figyelembe véve a munkaciklus elemeit, mint például a gép leállításának és üresjáratának mennyiségét az elindítások száma mellett).

EK Megfelelőségi nyilatkozat

Csak európai országokra vonatkozóan

Az EK-megfelelőségi nyilatkozat az útmutató „A” mellékletében található.

A szerszámgepekre vonatkozó általános biztonsági figyelmeztetések

▲ FIGYELMEZTETÉS: Olvassa el a szerszámgéphez mellékelt összes biztonsági figyelmeztetést, utasítást, illusztrációt és a műszaki adatokat. A következőkben leírt utasítások figyelmen kívül hagyása elektromos áramütést, tüzet és/vagy súlyos sérülést eredményezhet.

Őrizzen meg minden figyelmeztetést és utasítást a későbbi tájékozódás érdekében.

A figyelmeztetéseken szereplő "szerszámgép" kifejezés az Ön hálózatról (vezetékes) vagy akkumulátorról (vezeték nélküli) működtetett szerszámgépére vonatkozik.

BIZTONSÁGI FIGYELMEZTETÉSEK A CSISZOLÓRA VONATKOZÓAN

1. Mindig viseljen védőszemüveget vagy szemvédőt. A normál szemüvegek vagy a napszemüvegek NEM védőszemüvegek.
2. Tartsa a szerszámot szilárdan.
3. Ne hagyja a szerszámot bekapcsolva. Csak kézben tartva használja a szerszámot.
4. Ez a szerszám nem vízálló, ezért ne használjon vizet a munkadarab felületén.
5. Megfelelően szellőztesse a munkaterületet ha csiszolási munkát végez.
6. Némelyik anyag mérgező vegyületet tartalmazhat. Gondoskodjon a por belélegzése elleni és érintés elleni védelemről. Kövesse az anyag szállítójának biztonsági utasításait.
7. Ezen szerszámmal bizonyos termékeket, festékeket és fát csiszolva a felhasználó veszélyes vegyületeket tartalmazó por hatásának teheti ki magát. Használjon megfelelő légzésvédőt.
8. A használat előtt győződjön meg róla, hogy nincsenek repedések vagy törés a betétben. A repedések vagy a törés személyi sérülést okozhat.

ŐRIZZE MEG EZEKET AZ UTASÍTÁSOKAT.

▲ FIGYELMEZTETÉS: NE HAGYJA, hogy a kényelem vagy a termék (többszöri használatból adódó) mind alaposabb ismerete váltsa fel az adott termékre vonatkozó biztonsági előírások szigorú betartását. A HELYTELEN HASZNÁLAT és a használati útmutatóban szereplő biztonsági előírások megszegése súlyos személyi sérülésekhez vezethet.

MŰKÖDÉSI LEÍRÁS

▲ VIGYÁZAT:

- Mindig bizonyosodjon meg a szerszám kikapcsolás és a hálózathoz nem csatlakoztatott állapotáról mielőtt ellenőrizi vagy beállítja azt.

A kapcsoló használata

► **Ábra1:** 1. Zárgomb 2. Kioldókapcsoló

▲ VIGYÁZAT:

- A szerszám hálózatra csatlakoztatása előtt mindig ellenőrizze hogy a kapcsoló kioldógombja megfelelően mozog és visszatér a kikapcsolt (OFF) állapotba elengedése után.

A szerszám elindításához egyszerűen nyomja meg a kapcsolót. A megállításhoz engedje el a kapcsolót. Folyamatos üzemhez nyomja meg a kapcsolót majd nyomja be a zárgombot.

A szerszám megállításához zárt kapcsolónál teljesen nyomja le majd engedje el a kapcsolót.

Sebességszabályozó tárcsa

Csak BO3711 típus

► **Ábra2:** 1. Sebességszabályozó tárcsa

▲ VIGYÁZAT:

- Ha a szerszámot folyamatosan kis sebességen üzemeltetik, akkor a motor túlterhelődik és felmelegszik.
- A sebességszabályozó tárcsa csak a 5 számig fordítható el, visszafelé pedig az 1-ig. Ne erőltesse azt a 5 vagy 1 jelzéseken túl, mert a sebességszabályozó funkció nem fog tovább működni.

A szerszám sebessége fokozatmentesen állítható 4000 és 11 000 percenkénti körözésszám között a sebességszabályozó tárcsa elforgatásával, amelyen 1-től 5-ig vannak jelölések. Nagyobb lesz a sebesség, ha a tárcsát az 5 szám irányába forgatja; kisebb lesz a sebesség, ha azt az 1 szám irányába forgatja. A szerszám sebességét a megmunkálás típusának megfelelően állítsa be.

ÖSSZESZERELÉS

▲ VIGYÁZAT:

- Mindig bizonyosodjon meg a szerszám kikapcsolás és a hálózathoz nem csatlakoztatott állapotáról mielőtt bármilyen munkálatot végezne rajta.

A csiszolópapír felhelyezése és eltávolítása

Az előre perforált, hagyományos típusú csiszolópapír esetében (standard eszköz):

► Ábra3

Nyomja le a szorítókart (1. elem az ábrán) és a lenyomott kart csúsztassa a szerszám (2. elem az ábrán) irányába, hogy kioldja a szorítókenyelt.

Illessze a papír szélét a kenyel és a talp közé, a papírban levő furatokat a csiszolótalp furataihoz igazítva. Ezután állítsa vissza a kart eredeti helyzetébe a rögzítéshez.

A fent leírt eljárást megismételve oldja ki a másik szorítókart. A papírt folyamatosan húzva (hogy megfelelően feszes legyen), helyezze be és rögzítse a csiszolópapír másik végét a másik kenyel és a talp közé, majd állítsa vissza a kart eredeti helyzetébe.

A papír eltávolításához oldja ki a kart a fent leírt módon.

A nem előreperforált, hagyományos típusú csiszolópapír esetében (kereskedelemben kapható):

► Ábra4: 1. Perforáló lemez 2. Csiszolópapír előre perforált lyukak nélkül

Nyomja le az 1. szorítókart és a lenyomott kart csúsztassa a 2. szerszám irányába a szorítókenyel kioldásához.

Illessze a papír végét a kenyel és a talp közé, a papír széleit egyenesre és a talp oldalával párhuzamosra igazítva. Ezután állítsa vissza a kart eredeti helyzetébe a rögzítéshez.

A fent leírt eljárást megismételve oldja ki a másik szorítókart. A papírt folyamatosan húzva (hogy megfelelően feszes legyen), helyezze be és rögzítse a csiszolópapír másik végét a másik kenyel és a talp közé, majd állítsa vissza a szorítókart eredeti helyzetébe.

Helyezze a perforáló lemezt (opcionális kiegészítő) a papírra úgy, hogy a lemez vézetőele egy síkba kerüljön az alapzat oldalával. Ezután nyomja le a perforáló lemezt a furatok elkészítéséhez a papírban.

A papír eltávolításához oldja ki a kart a fent leírt módon.

Az előre perforált, tépőzárás csiszolópapír esetében (opcionális kiegészítő):

▲ VIGYÁZAT:

- Mindig tépőzárás csiszolópapírokat használjon. Soha ne használjon nyomásérzékeny csiszolópapírokat.

► Ábra5: 1. Csavarhúzó 2. Csavar

Távolítsa el a hagyományos csiszolópapírhoz való csiszolótalpat a szerszámról egy csavarhúzóval. Rakja fel a tépőzárás csiszolópapírhoz való csiszolótalpat (opcionális kiegészítő) a szerszámra. Húzza meg a csavarokat a talp rögzítéséhez.

► Ábra6: 1. Csiszolópapír 2. Talp

Távolítsa el a szennyeződéseket és az idegen anyagokat a talpról. Helyezze a papírt a talpra, a papír furatait a csiszolótalp furataihoz igazítva.

► Ábra7: 1. O-gyűrű

▲ VIGYÁZAT:

- A talp eltávolításakor az O-gyűrű kieshet a szerszámból. Ebben az esetben előbb helyezze vissza a gyűrűt és csak azután szerelje vissza a talpat.

Porzsák (opcionális kiegészítő)

► Ábra8: 1. Pornyílás 2. Porzsák

Illessze a porzsákot a pornyílásra. A pornyílás kúpos. A porzsák csatlakoztatásakor nyomja rá erősen a pornyílásra amennyire csak lehet, nehogy működés közben leessen.

A legjobb eredmény érdekében ürítse ki a porzsákot amint az nagyjából félig telt, megütögetve az oldalát, hogy minél több por kerüljön ki belőle.

A szűrő (opcionális kiegészítő) felhelyezése

► Ábra9: 1. Tartófül

Ügyeljen rá, hogy a logó a kerton peremén és a porzsákon ugyanazon az oldalon legyen, majd helyezze be a szűrőt úgy, hogy a kerton pereme illeszkedjen a tartófülek bevágásaiba.

► Ábra10: 1. Porgyűjtő 2. Porkifűvő

Ügyeljen rá, hogy a logó a kerton peremén és a porkifűvőn ugyanazon az oldalon legyen, majd szerelje a porkifűvőt a porgyűjtőre. A porgyűjtő és a szűrő eltávolítása.

► Ábra11: 1. Rugós retesz 2. Porkifűvő

A két rugós reteszt benyomva vegye le a porkifűvőt.

► Ábra12

Távolítsa el a szűrőt úgy, hogy előbb megfogja a papírlemez peremét a logó oldalán, majd lefelé húzza a peremet, hogy kiakadjon a porgyűjtő tartófüléből.

ÜZEMELTETÉS

Csiszolás

► Ábra13

▲ VIGYÁZAT:

- A szerszámot soha ne működtesse csiszolópapír nélkül. Nagymértékben károsodhat a talp.
- Soha ne erőltesse a szerszámot. A túlzott nyomás csökkentheti a csiszolási hatásfokot, károsítja a csiszolópapírt vagy csökkenti a szerszám élettartamát.

Erősen fogja a szerszámot. Kapcsolja be a szerszámot és várja meg, amíg eléri a teljes sebességét. Ezután óvatosan helyezze a szerszámot a munkadarab felületére. Tartsa a talpat a munkadarabbal egy szintben és kissé nyomja le a szerszámot.

KARBANTARTÁS

VIGYÁZAT:

- Mindig bizonyosodjék meg arról hogy a szerszám kikapcsolt és a hálózatra nem csatlakoztatott állapotban van mielőtt a vizsgálatához vagy karbantartásához kezdene.

MEGJEGYZÉS:

- Soha ne használjon gázolajt, benzint, higítót, alkoholt vagy hasonló anyagokat. Ezek elszíneződést, alakvesztést vagy repedést okozhatnak.

A termék BIZTONSÁGÁNAK és MEGBÍZHATÓSÁGÁNAK fenntartásához, a javításokat, a szénkefék ellenőrzését és cseréjét, bármilyen egyéb karbantartást vagy besabályozást a Makita Autorizált Szervizközpontoknak kell végrehajtniuk, mindig Makita pótalkatrészek használatával.

OPCIONÁLIS KIEGÉSZÍTŐK

VIGYÁZAT:

- Ezek a tartozékok vagy kellékek ajánlottak az Önnek ebben a kézikönyvben leírt Makita szerszámához. Bármely más tartozék vagy kellék használata személyes veszélyt vagy sérülést jelenthet. A tartozékot vagy kelleket használja csupán annak kifejezett rendeltetésére.

Ha bármilyen segítségre vagy további információkra van szüksége ezekkel a tartozékokkal kapcsolatban, keresse fel a helyi Makita Szervizközpontot.

- Csiszolópapír (előre perforált)
- Tépőzárás csiszolópapír
- Perforáló lemez
- Alátétalp (tépőzárás csiszolópapírhoz való)
- Alátétalp (hagyományos csiszolópapírhoz való)
- Porzsák
- Porgyűjtő
- Szűrő
- Gégecső

MEGJEGYZÉS:

- A listán felsorolt néhány kiegészítő megtalálható az eszköz csomagolásában standard kiegészítőként. Ezek országonként eltérőek lehetnek.

TECHNICKÉ ÚDAJE

Model	BO3710	BO3711
Veľkosť podložky	93 mm x 185 mm	
Veľkosť brúsneho papiera	93 mm x 228 mm	
Otáčky za minútu (min ⁻¹)	11000	4000 - 11000
Celková dĺžka	253 mm	
Hmotnosť netto	1,6 kg	
Trieda bezpečnosti	Ⓜ/II	

- Vzhľadom na neustály výskum a vývoj podliehajú technické údaje uvedené v tomto dokumente zmenám bez upozornenia.
- Technické údaje sa môžu pre rôzne krajiny líšiť.
- Hmotnosť podľa postupu EPTA 01/2014

Určené použitie

Tento nástroj je určený na pieskovanie veľkých povrchov dreva, plastu a kovových materiálov, ako aj natretých povrchov.

Napájanie

Nástroj sa môže pripojiť len k odpovedajúcemu zdroju s napätím rovnakým, aké je uvedené na typovom štítku, a môže pracovať len s jednofázovým striedavým napätím. V súlade s európskymi normami má dvojitú izoláciu a môže byť preto napájaný zo zásuviek bez uzemňovacieho vodiča.

Hluk

Typická hladina akustického tlaku pri záťaži A určená podľa EN62841:

Hladina akustického tlaku (L_{pA}): 72 dB (A)

Odchýlka (K) : 3 dB (A)

Úroveň hluku pri práci môže prekročiť 80 dB (A).

POZNÁMKA: Deklarovaná hodnota emisií hluku bola meraná podľa štandardnej skúšobnej metódy a môže sa použiť na porovnanie jedného nástroja s druhým.

POZNÁMKA: Deklarovaná hodnota emisií hluku sa môže použiť aj na predbežné posúdenie vystavenia ich účinkom.

VAROVANIE: Používajte ochranu sluchu.

VAROVANIE: Emisie hluku sa môžu počas skutočného používania elektrického nástroja odlišovať od deklarovanej hodnoty, a to v závislosti od spôsobov používania náradia a najmä typu spracúvaného obrobku.

VAROVANIE: Nezabudnite označiť bezpečnostné opatrenia s cieľom chrániť obsluhu, a to tie, ktoré sa zakladajú na odhade vystavenia účinkom v rámci reálnych podmienok používania (berúc do úvahy všetky súčasti prevádzkového cyklu, ako sú doby, kedy je nástroj vypnutý a kedy beží bez zaťaženia, ako dodatok k dobe zapnutia).

Vibrácie

Celková hodnota vibrácií (trojosový vektorový súčet) určená podľa normy EN62841:

Pracovný režim: brúsenie kovovej dosky

Emisie vibrácií (a_h): 3,5 m/s²

Odchýlka (K): 1,5 m/s²

POZNÁMKA: Deklarovaná celková hodnota vibrácií bola meraná podľa štandardnej skúšobnej metódy a môže sa použiť na porovnanie jedného nástroja s druhým.

POZNÁMKA: Deklarovaná celková hodnota vibrácií sa môže použiť aj na predbežné posúdenie vystavenia ich účinkom.

VAROVANIE: Emisie vibrácií sa môžu počas skutočného používania elektrického nástroja odlišovať od deklarovanej hodnoty, a to v závislosti od spôsobov používania náradia a najmä typu spracúvaného obrobku.

VAROVANIE: Nezabudnite označiť bezpečnostné opatrenia s cieľom chrániť obsluhu, a to tie, ktoré sa zakladajú na odhade vystavenia účinkom v rámci reálnych podmienok používania (berúc do úvahy všetky súčasti prevádzkového cyklu, ako sú doby, kedy je nástroj vypnutý a kedy beží bez zaťaženia, ako dodatok k dobe zapnutia).

Vyhlasenie o zhode ES

Len pre krajiny Európy

Vyhlasenie o zhode ES sa nachádza v prílohe A tohto návodu na obsluhu.

Všeobecné bezpečnostné predpisy pre elektrické nástroje

VAROVANIE: Preštudujte si všetky bezpečnostné varovania, pokyny, vyobrazenia a technické špecifikácie určené pre tento elektrický nástroj. Pri nedodržaní všetkých nižšie uvedených pokynov môže dôjsť k úrazu elektrickým prúdom, požiaru alebo vážnemu zraneniu.

Všetky výstrahy a pokyny si odložte pre prípad potreby v budúcnosti.

Pojem „elektrický nástroj“ sa vo výstrahách vzťahuje na elektricky napájané elektrické nástroje (s káblom) alebo batériou napájané elektrické nástroje (bez kábla).

BEZPEČNOSTNÉ VÝSTRAHY PRE BRÚSKU

1. **Vždy používajte ochranné okuliare alebo bezpečnostné okuliare.** Obyčajné optické alebo slnečné okuliare NIE sú ochranné okuliare.
2. **Držte nástroj pevne.**
3. **Nenechávajte nástroj bežať bez dozoru.** Pracujte s ním, len keď ho držíte v rukách.
4. **Tento nástroj nie je odolný voči vode, takže nepoužívajte vodu na povrchu obrobku.**

5. Keď vykonávate leštenie, pracovné miesto primerane vetrajte.
6. Niektoré materiály obsahujú chemikálie, ktoré môžu byť jedovaté. Dávajte pozor, abyste ich nevdychovali alebo sa ich nedotýkali. Prečítajte si bezpečnostné materiálové listy dodávateľa.
7. Pri použití tohto nástroja na leštenie môžu niektoré produkty, nátery a drevo uvoľňovať na užívateľa prach obsahujúci nebezpečné látky. Používajte primeranú ochranu dýchania.
8. Pred použitím skontrolujte, či na podložke nie sú žiadne praskliny alebo zlomy. Praskliny alebo zlomy môžu spôsobiť poranenie osôb.

TIETO POKYNY USCHOVAJTE.

VAROVANIE: NIKDY nepripustíte, aby pohodlie a dobrá znalosť výrobku (získané opakovaným používaním) nahradili presné dodržiavanie bezpečnostných pravidiel pre náradie. **NESPRAVNE POUŽÍVANIE** alebo **nedodržiavanie bezpečnostných pokynov uvedených v tomto návode na obsluhu môže spôsobiť vážne poranenia osôb.**

POPIS FUNKCIE

POZOR:

- Pred nastavením nástroja alebo kontrolou jeho funkcie sa vždy presvedčte, že je vypnutý a vytiahnutý zo zásuvky.

Zapínanie

► **Obr.1:** 1. Blokovacie tlačidlo 2. Spínač

POZOR:

- Pred pripojením nástroja do zásuvky vždy skontrolujte, či spúšť funguje správne a po uvoľnení sa vracia do vypnutej polohy.

Ak chcete nástroj spustiť, stačí stlačiť jeho spúšť. Ak chcete nástroj vypnúť, uvoľnite spúšť.

Ak chcete pracovať nepretržite, stlačte spúšť a potom stlačte blokovacie tlačidlo.

Ak chcete nástroj vypnúť zo zablokovanej polohy, stlačte spúšť naplno a potom ju pusťte.

Otočný ovládač rýchlosti

Len pre B03711

► **Obr.2:** 1. Otočný ovládač rýchlosti

POZOR:

- Ak je nástroj v nepretržitej prevádzke pri nízkych rýchlostiach, motor bude preťažený a prehriaty.
- Otočný ovládač rýchlosti je možné otočiť len po číslicu 5 a potom naspäť po číslicu 1. Nepokúšajte sa prejsť za číslicu 5 alebo číslicu 1, pretože otočný ovládač rýchlosti už nemusi fungovať.

Otáčky môžete definitívne nastaviť medzi 4000 a 11 000 ot./min otáčaním nastavovacieho gombíka otáčok, ktoré je označené od 1 do 5. Vyššie otáčky dosiahnete vtedy, ak gombík otočíte v smere čísla 5, naopak nižšie otáčky dosiahnete otočením gombíka smerom k číslu 1. Nastavte požadované otáčky nástroja pre druh práce.

MONTÁŽ

POZOR:

- Než začnete na nástroji robiť akékoľvek práce, vždy sa predtým presvedčte, že je vypnutý a vytiahnutý zo zásuvky.

Montáž a demontáž brúsneho papiera

Konvenčný typ brúsneho papiera s predierovanými otvormi (štandardné vybavenie):

► **Obr.3**

Stlačte smerom nadol upínaciu páčku (1 na obrázku) a pri zatlačenej upínacej páčke posuňte v smere k náradiu (2 na obrázku), čím dôjde k uvoľneniu kľučovacieho obvodu.

Vložte koniec papiera medzi kľučovací obvod a podložku a zarovnajte otvory na papieri s otvormi na podložke. Potom otočte upínaciu páčku do pôvodnej polohy, čím dôjde k zaisteniu.

Uvoľnite druhú upínaciu páčku, a to rovnakým postupom.

Pri ťahaní papiera s cieľom zachovať správne napnutie, zasuňte a zaistíte druhý koniec brúsneho papiera medzi ďalší kľučovací obvod a podložku a vráťte upínaciu páčku do pôvodnej polohy.

Pokiaľ chcete papier uvoľniť, páčku uvoľnite podľa hore uvedeného postupu.

Konvenčný typ brúsneho papiera bez predierovaných otvorov (dostupné na trhu):

► **Obr.4:** 1. Dierovacia doska 2. Brúsny papier bez predierovaných otvorov

Stlačte upínaciu páčku 1 a pri zatlačenej upínacej páčke posuňte smerom k náradiu 2, čím dôjde k uvoľneniu upínacej páčky.

Koniec papiera vložte medzi kľučovací obvod a podložku, pričom zarovnajte okraje papiera tak aby boli zarovno a rovnobežne s bokmi základne. Potom otočte upínaciu páčku do pôvodnej polohy, čím dôjde k zaisteniu.

Uvoľnite druhú upínaciu páčku, a to rovnakým postupom.

Pri ťahaní papiera s cieľom zachovať správne napnutie, zasuňte a zaistíte druhý koniec brúsneho papiera medzi ďalší kľučovací obvod a podložku a vráťte upínaciu páčku papiera do pôvodnej polohy.

Na papier umiestnite dierovaciu dosku (voliteľné príslušenstvo) tak, aby vodiaci prvok dierovacej dosky bol zarovno s bokmi základne. Potom stlačte dierovaciu dosku a urobte v papieri otvory.

Pokiaľ chcete papier uvoľniť, páčku uvoľnite podľa hore uvedeného postupu.

Typ brúsneho papiera a háčikom a očkom s predierovanými otvormi (voliteľné príslušenstvo):

▲ POZOR:

- Vždy používajte typ brúsneho papiera s háčikom a očkom. Nikdy nepoužívajte brúsny papier citlivý na tlak.

► Obr.5: 1. Skrutkovač 2. Skrutka

Pomocou skrutkovača odstráňte z nástroja podložku pre konvenčný typ brúsneho papiera. Na nástroj namontujte podložku pre typ brúsneho papiera a háčikom a očkom (voliteľné príslušenstvo). Pevne pritiahnite skrutky na zaistenie podložky.

► Obr.6: 1. Brúsny papier 2. Podložka

Z podložky odstráňte všetky znečistené a cudzie predmety. Papier pripojte k podložke tak, aby diery papiera boli zarovno s dierami podložky.

► Obr.7: 1. O-krúžok

▲ POZOR:

- Pri uvoľňovaní podložky môže tesniaci O krúžok vypadnúť z náradia. Pokiaľ k tomu dôjde, vráťte tesniaci O krúžok do jeho pôvodnej polohy a nainštalujte podložku.

Vrecko na prach (voliteľné príslušenstvo)

► Obr.8: 1. Výpusť prachu 2. Vrecko na prach

Vrecko na prach nasadíte na výpusť prachu. Výpusť prachu je kuželovitý. Pri pripieňovaní vrečka na prach ho čo najviac zatlačte na výpusť prachu, aby nedochádzalo unikaniu prachu počas prevádzky.

Najlepšie výsledky dosiahnete, keď vyprázdните vrecko, keď sa naplní približne na polovicu, jemne ho vyklepte, aby sa odstránilo čo najviac prachu.

Inštalácia filtra (voliteľné príslušenstvo)

► Obr.9: 1. Prítlačné uško

Dbajte na to, aby logo na okraji kartónovej plochy a logo na prachovej schránke boli na rovnakej strane, potom nainštalujte filter vsadením okraja kartónovej plochy do drážky každého prítlačného uška.

► Obr.10: 1. Schránka na prach 2. Otvor na prach

Dbajte na to, aby logo na okraji kartónovej plochy a logo na prachovej tryske boli na rovnakej strane, potom nainštalujte prachovú trysku. Demontáž prachovej schránky a filtra.

► Obr.11: 1. Západka 2. Otvor na prach

Otvor na prach odstráňte stlačením dvoch západiek.

► Obr.12

Papierový filter odstráňte tak, že najskôr stlačíte stranu s logom okraja jeho kartónovej plochy, potom potiahnete okraj kartónovej plochy nadol, čím ho vyberiete z prítlačného uška prachovej schránky.

PRÁCA

Leštenie

► Obr.13

▲ POZOR:

- Nikdy nespúšťajte nástroj bez brúsneho papiera. Môžete veľmi vážne poškodiť podložku.
- Nikdy nevyvíjajte silu na nástroj. Nadmerný tlak môže znížiť účinnosť brúsenia, poškodiť brúsny papier alebo skrátiť životnosť nástroja.

Nástroj držte pevne. Zapnite nástroj a počkajte, až kým nedosiahne plnú rýchlosť. Potom jemne umiestnite nástroj na povrch obročku. Dbajte, aby bola podložka v jednej rovine s obročkom a aplikujte na nástroj jemný tlak.

ÚDRŽBA

▲ POZOR:

- Než začnete robiť kontrolu alebo údržbu nástroja, vždy se presvedčte, že je vypnutý a vytiahnutý zo zásuvky.

UPOZORNENIE:

- Nepoužívajte benzín, riedidlo, alkohol ani nič podobné. Mohlo by to spôsobiť zmenu farby, deformácie alebo praskliny. Kvôli zachovaniu BEZPEČNOSTI a SPOLAHLIVOSTI výrobku musia byť opravy, kontrola a výmena uhlíkov a akákoľvek ďalšia údržba či nastavovanie robené autorizovanými servisnými strediskami firmy Makita a s použitím náhradných dielov Makita.

VOLITELNÉ PRÍSLUŠENSTVO

▲ POZOR:

- Pre váš nástroj Makita, opísaný v tomto návode, doporučujeme používať toto príslušenstvo a nástavce. Pri použití iného príslušenstva či nástavcov môže hrozíť nebezpečenstvo zranenia osôb. Príslušenstvo a nástavce sa môžu používať len na účely pre ne stanovené.

Ak potrebujete bližšie informácie týkajúce sa tohoto príslušenstva, obráťte sa na vaše miestne servisné stredisko firmy Makita.

- Brúsny papier (s predierovanými otvormi)
- Brúsny papier s háčikom a očkom
- Dierovacia doska
- Oporná podložka (pre typ brúsneho papiera s háčikom a očkom)
- Oporná podložka (pre konvenčný typ brúsneho papiera)
- Vrecko na prach
- Prachová schránka
- Filter
- Hadica

POZNÁMKA:

- Niektoré položky zo zoznamu môžu byť súčasťou balenia náradia vo forme štandardného príslušenstva. Rozsah týchto položiek môže byť v každej krajine odlišný.

TECHNICKÉ ÚDAJE

Model	BO3710	BO3711
Rozměry podložky	93 mm x 185 mm	
Rozměry brusného papíru	93 mm x 228 mm	
Počet oběhů za minutu (min ⁻¹)	11 000	4 000 - 11 000
Celková délka	253 mm	
Hmotnost netto	1,6 kg	
Třída bezpečnosti	II/III	

- Vzhledem k neustálému výzkumu a vývoji podléhají zde uvedené specifikace změnám bez upozornění.
- Specifikace se mohou pro různé země lišit.
- Hmotnost podle EPTA-Procedure 01/2014

Určení nástroje

Nástroj je určen k velkoplošnému broušení dřeva, plastů a kovových materiálů a dále povrchů opatřených nátěrem.

Napájení

Nástroj lze připojit pouze k odpovídajícímu zdroji s napětím stejným, jaké je uvedeno na typovém štítku, a může pracovat pouze s jednofázovým střídavým napětím. V souladu s evropskými normami má dvojitou izolaci a může být proto napájen ze zásuvek bez zemního vodiče.

Hlučnost

Typická vážená hladina hluku (A) určená podle normy EN62841:

Hladina akustického tlaku (L_{PA}): 72 dB (A)

Nejistota (K): 3 dB (A)

Hladina hluku při práci může překročit hodnotu 80 dB (A).

POZNÁMKA: Celková(é) hodnota(y) emisí hluku byla(y) změřena(y) v souladu se standardní zkušební metodou a dá se použít k porovnání nářadí mezi sebou.

POZNÁMKA: Hodnotu(y) deklarovaných emisí hluku lze také použít k předběžnému posouzení míry expozice vibracím.

VAROVÁNÍ: Použijte ochranu sluchu.

VAROVÁNÍ: Emise hluku se při používání elektrického nářadí ve skutečnosti mohou od deklarované(y) hodnot(y) lišit v závislosti na způsobech použití nářadí.

VAROVÁNÍ: Nezapomeňte stanovit bezpečnostní opatření na ochranu obsluhy podle odhadu expozice ve skutečných podmínkách použití. (Vezměte přitom v úvahu všechny části provozního cyklu, tj. kromě doby zátěže například doby, kdy je nářadí vypnuté a kdy běží naprázdno.)

Vibrace

Celková hodnota vibrací (vektorový součet tří os) určená podle normy EN62841:

Pracovní režim: brusná kovová deska

Emise vibrací (a_v): 3,5 m/s²

Nejistota (K): 1,5 m/s²

POZNÁMKA: Celková(é) hodnota(y) deklarovaných vibrací byla(y) změřena(y) v souladu se standardní zkušební metodou a dá se použít k porovnání nářadí mezi sebou.

POZNÁMKA: Celkovou(é) hodnotu(y) deklarovaných vibrací lze také použít k předběžnému posouzení míry expozice vibracím.

VAROVÁNÍ: Emise vibrací se při používání elektrického nářadí ve skutečnosti mohou od deklarované(y) hodnot(y) lišit v závislosti na způsobech použití nářadí.

VAROVÁNÍ: Nezapomeňte stanovit bezpečnostní opatření na ochranu obsluhy podle odhadu expozice ve skutečných podmínkách použití. (Vezměte přitom v úvahu všechny části provozního cyklu, tj. kromě doby zátěže například doby, kdy je nářadí vypnuté a kdy běží naprázdno.)

Prohlášení ES o shodě

Pouze pro evropské země

Prohlášení ES o shodě je obsaženo v Příloze A tohoto návodu k obsluze.

Obecná bezpečnostní upozornění k elektrickému nářadí

VAROVÁNÍ: Přečtěte si všechny bezpečnostní výstrahy i pokyny a prohlédněte si ilustrace a specifikace dodané k tomuto elektrickému nářadí. Nedodržení všech níže uvedených pokynů může vést k úrazu elektrickým proudem, požáru či vážnému zranění.

Všechna upozornění a pokyny si uschovejte pro budoucí potřebu.

Pojem „elektrické nářadí“ v upozorněních označuje elektrické nářadí, které se zapojuje do elektrické sítě, nebo elektrické nářadí využívající akumulátory.

BEZPEČNOSTNÍ UPOZORNĚNÍ K VIBRAČNÍ BRUSCE

1. **Vždy používejte ochranné brýle.** Běžné dioptrické brýle nebo sluneční brýle NEJSOU ochranné brýle.
2. **Držte nástroj pevně.**
3. **Nenechávejte nástroj běžet bez dozoru. Pracujte s ním, jen když jej držíte v ruce.**
4. **Tento nástroj není vodotěsný. Proto na povrchu dílu nepoužívejte vodu.**
5. **Při broušení zajistěte odpovídající odvětrávání pracoviště.**

6. Některé materiály obsahují chemikálie, které mohou být jedovaté. Dávejte pozor, abyste je nevdechovali nebo se jich nedotýkali. Přečtěte si bezpečnostní materiálové listy dodavatele.
7. Při používání tohoto nástroje k broušení některých výrobků, nátěrů a dřeva může být uživatel vystaven prachu obsahujícímu nebezpečné látky. Používejte odpovídající ochranu dýchacího ústrojí.
8. Před použitím se přesvědčte, zda na se podložce nevyskytují trhliny či praskliny. Trhliny nebo praskliny mohou způsobit poranění.

TYTO POKYNY USCHOVEJTE.

VAROVÁNÍ: NEDOVOLTE, aby pohodlnost nebo pocit znalosti výrobku (získaný na základě opakovaného používání) vedly k zanedbání dodržování bezpečnostních pravidel platných pro tento výrobek. **NESPRÁVNÉ POUŽÍVÁNÍ** nebo nedodržení bezpečnostních pravidel uvedených v tomto návodu k obsluze může způsobit vážné zranění.

POPIS FUNKCE

UPOZORNĚNÍ:

- Před nastavováním nástroje nebo kontrolou jeho funkce se vždy přesvědčte, že je vypnutý a vytažený ze zásuvky.

Zapínání

► Obr.1: 1. Blokovací tlačítko 2. Spínač

UPOZORNĚNÍ:

- Před připojením nástroje do zásuvky vždy zkontrolujte, zda spoušť funguje správně a po uvolnění se vrací do vypnuté polohy.

Chcete-li nástroj spustit, stačí stisknout jeho spoušť. Chcete-li nástroj vypnout, uvolněte spoušť. Chcete-li pracovat nepřetržitě, stiskněte spoušť a potom stiskněte blokovací tlačítko. Chcete-li nástroj vypnout ze zablokované polohy, stiskněte spoušť naplno a pak ji pusťte.

Otočný volič rychlosti

Platí pouze pro model BO3711

► Obr.2: 1. Otočný volič otáček

UPOZORNĚNÍ:

- Je-li nástroj provozován nepřetržitě při nízkých otáčkách, dojde k přetížení a přehřátí motoru.
- Otočným voličem otáček lze otáčet pouze do polohy 5 a zpět do polohy 1. Voličem neotáčejte silou za polohu 5 nebo 1. Mohlo by dojít k poruše funkce regulace otáček.

Otáčky nářadí lze plynule regulovat přesunutím otočného voliče otáček na požadované nastavení od 1 do 5, a to v rozmezí od 4 000 do 11 000 ot./min. Vyšších otáček docílíte otočením směrem k číslu 5 a nižších otočením směrem k číslu 1. Otáčky nastavujte podle druhu prováděné práce.

MONTÁŽ

UPOZORNĚNÍ:

- Než začnete na nástroji provádět jakékoliv práce, vždy se předtím přesvědčte, že je vypnutý a vytažený ze zásuvky.

Instalace a demontáž brusného papíru

Běžný typ brusného papíru s předem vyděrovanými otvory (standardní vybavení):

► Obr.3

Zatlačte na upínací páčku směrem dolů (č. 1 na obrázku), stlačenou upínací páčku posuňte směrem k nářadí (č. 2 na obrázku) a spona se uvolní. Mezi sponu a podložku vložte konec brusného papíru a vyrovnejte otvory v papíru s otvory v podložce. Potom vraťte upínací páčku do původní polohy a papír zajistěte. Opakováním stejného postupu uvolněte druhou upínací páčku.

Tahem za brusný papír upravte správné napnutí a přitom vložte a zajistěte druhý konec brusného papíru mezi druhou sponou a podložkou. Upínací páčku pak vraťte do původní polohy.

Chcete-li papír vyjmout, povolte sponu podle výše uvedeného postupu.

Běžný typ brusného papíru bez předem vyděrovaných otvorů (k dispozici na trhu):

► Obr.4: 1. Děrovací deska 2. Brusný papír bez předem vyděrovaných otvorů

Zatlačte na upínací páčku 1 směrem dolů, stlačenou upínací páčku posuňte směrem k nářadí 2 a spona se uvolní.

Mezi sponu a podložku vložte konec papíru a vyrovnejte jeho okraje rovnooběžně a souměrně se stranami základny. Potom vraťte upínací páčku do původní polohy a papír zajistěte.

Opakováním stejného postupu uvolněte druhou upínací páčku.

Tahem za brusný papír upravte správné napnutí a přitom vložte a zajistěte druhý konec brusného papíru mezi druhou sponou a podložkou. Upínací páčku papíru pak vraťte do původní polohy.

Na papír umístěte děrovací desku (volitelné příslušenství) tak, aby vodítko desky lícovalo s boky základny. Zatlačením na děrovací desku pak vyrazte v papíru otvory.

Chcete-li papír vyjmout, povolte sponu podle výše uvedeného postupu.

Brusný papír se suchým zipem s předem vyděrovanými otvory (volitelné příslušenství):

⚠ UPOZORNĚNÍ:

- Vždy používejte brusné papíry se suchým zipem. Nikdy nepoužívejte brusný papír citlivý na tlak.

► Obr.5: 1. Šroubovák 2. Šroub

Šroubovákem demontujte z nástroje podložku pro běžný typ brusného papíru. Nainstalujte na nástroj podložku pro brusný papír se suchým zipem (volitelné příslušenství). Pevným dotažením šroubu podložku zajistěte.

► Obr.6: 1. Brusný papír 2. Podložka

Odstraňte z podložky veškeré nečistoty a cizí materiály. Umístěte papír na podložku a vyrovnejte otvory v papíru s otvory v podložce.

► Obr.7: 1. Těsnicí kroužek

⚠ UPOZORNĚNÍ:

- Při snímání podložky může z nářadí vypadnout O-kroužek. Jestliže k tomu dojde, vraťte O-kroužek do původní polohy a pak nasaďte podložku.

Vak na prach (volitelné příslušenství)

► Obr.8: 1. Prachová hubice 2. Vak na prach

Připevněte vak na prach na prachovou hubici. Prachová hubice má kuželový tvar. Při připojování vaku na prach jej nasuňte co nejdále na prachovou hubici, aby se zabránilo jeho odpojení v průběhu práce. Nejlepších výsledků dosáhnete, pokud vak na prach vysypete, jakmile je přibližně z poloviny plný. Při vysypávání na vak mírně klepějte, aby se odstranilo co nejvíce materiálu.

Instalace filtru (volitelné příslušenství)

► Obr.9: 1. Jazyček

Ujistěte se, zda je logo na kartónovém okraji na stejné straně jako logo na prachové nádobě a pak filtr nainstalujte uchycením kartónového okraje v drážce na každém přídržném jazyčku.

► Obr.10: 1. Prachová nádoba 2. Prachová hubice

Ujistěte se, zda je logo na kartónovém okraji na stejné straně jako logo na prachové nádobě a pak prachovou hubici nainstalujte na prachovou nádobu. Sejmутí prachové nádoby a filtru.

► Obr.11: 1. Uzávěr 2. Prachová hubice

Sundejte prachovou hubici zatlačením na dva uzávěry.

► Obr.12

Při vytažování filtru stiskněte nejprve kartónový okraj na straně s logem a pak filtr vytáhněte z jazyčku prachové nádoby zatažením za kartónový okraj směrem dolů.

PRÁCE

Broušení

► Obr.13

⚠ UPOZORNĚNÍ:

- Nástroj nikdy nepoužívejte bez brusného papíru. V opačném případě může dojít k vážnému poškození podložky.
- Nikdy na nástroj nevyvíjejte příliš velkou sílu. Přílišný tlak může vést ke snížení účinnosti broušení, poškození brusného papíru nebo zkrácení životnosti nástroje.

Uchopte pevně nástroj. Zapněte nástroj a počkejte, dokud nedosáhne plné rychlosti. Poté opatrně přiložte nástroj k povrchu zpracovávaného dílu. Udržujte podložku zarovnanou s dílem a vyvíjejte na nástroj mírný tlak.

ÚDRŽBA

⚠ UPOZORNĚNÍ:

- Než začnete provádět kontrolu nebo údržbu nástroje, vždy se přesvědčte, že je vypnutý a vytažený ze zásuvky.

POZNÁMKA:

- Nikdy nepoužívejte benzín, benzen, ředidlo, alkohol či podobné prostředky. Mohlo by tak dojít ke změnám barvy, deformacím či vzniku prasklin. Kvůli zachování BEZPEČNOSTI a SPOLEHLIVOSTI výrobku musí být opravy, kontrola a výměna uhlíků a veškerá další údržba či seřizování prováděny autorizovanými servisními středisky firmy Makita a s použitím náhradních dílů Makita.

VOLITELNÉ PŘÍSLUŠENSTVÍ

⚠ UPOZORNĚNÍ:

- Pro váš nástroj Makita, popsany v tomto návodu, doporučujeme používat toto příslušenství a nástavce. Při použití jiného příslušenství či nástavců může hrozit nebezpečí zranění osob. Příslušenství a nástavce lze používat pouze pro jejich stanovené účely.

Potřebujete-li bližší informace ohledně tohoto příslušenství, obraťte se na vaše místní servisní středisko firmy Makita.

- Brusný papír (s předem vyděrovanými otvory)
- Brusný papír se suchým zipem
- Děrovací deska
- Opěrná podložka (pro brusný papír se suchým zipem)
- Opěrná podložka (pro brusný papír obvyklého typu)
- Vak na prach
- Prachová nádoba
- Filtr
- Hadice

POZNÁMKA:

- Některé položky seznamu mohou být k zařazení přibaleny jako standardní příslušenství. Přibalené příslušenství se může v různých zemích lišit.

Makita Europe N.V. Jan-Baptist Vinkstraat 2,
3070 Kortenberg, Belgium

Makita Corporation 3-11-8, Sumiyoshi-cho,
Anjo, Aichi 446-8502 Japan

www.makita.com

884911E978
EN, UK, PL, RO,
DE, HU, SK, CS
20190624