

RU

Руководство пользователя 2

USER MANUAL

Морозильник

ZFG06400WA

ZANUSSI

Оглавление

Оглавление _____	2
Важные указания по технике безопасности _____	2
Описание прибора _____	3
Советы _____	4
Чистка и уход _____	5

Возможные неисправности _____	6
Инструкции по установке _____	7
Перевешивание дверцы _____	7
Подключение к электросети _____	8

Право на изменения сохраняется



Важные указания по технике безопасности

Данные предостережения приведены в интересах безопасности. Убедитесь, что Вы полностью поняли их перед установкой или эксплуатацией данного изделия. Ваша безопасность имеет первоочередное значение. Поэтому, если содержание данных предупреждений вызвало у Вас какие-то сомнения, обращайтесь в авторизованный сервисный центр

Установка

Прибор имеет большой вес. Будьте осторожны при его перемещении. По соображениям безопасности не пытайтесь менять технические характеристики или конструкцию этого изделия. Обязательно удостоверьтесь в том, что прибор не стоит на сетевом шнуре. Если сетевой шнур поврежден, его необходимо заменить на оригинальный кабель, предоставленный сервисным центром, набрав номер 1800, предоставленный в гарантийном разделе данной инструкции. Все электромонтажные работы, необходимые для установки прибора, должны выполняться квалифицированным электриком или сертифицированным специалистом. Доступ к нагревающимся элементам прибора должен быть закрыт. Задняя стенка прибора по возможности должна быть обращена к стене, между стеной и задней стенкой прибора должно быть необходимое для вентиляции расстояние, предусмотренное инструкцией по установке. После установки не включайте прибор как минимум два часа, чтобы дать хладагенту отстояться.



Внимание! Не перекрывайте вентиляционные отверстия в корпусе прибора или в мебели, в которую он встроен.



Внимание! Не используйте механические устройства или любые другие средства, кроме рекомендованных производителем, для ускорения процесса размораживания.



Внимание! Не допускайте повреждения контура холодильника.



Внимание! Если сетевой кабель поврежден, то, чтобы избежать риска поражения электрическим током, он должен быть заменен изготовителем или специалистом авторизованного сервисного центра.



Внимание! Не используйте внутри отсеков для хранения пищевых продуктов электрические приборы, если они не рекомендованы производителем.



Внимание! Будьте осторожны при обращении с прибором во избежание возгорания, так как хладагент и изолирующий газ горючи. Вышедшие из употребления и старые холодильники должны быть утилизированы соответствующими службами.



Внимание! Не выбрасывайте вышедшие из употребления и старые холодильники с обычными бытовыми отходами во избежание загрязнения окружающей среды. Благодарим за взаимовыгодные.

Защита от детей

Маленьким детям нельзя позволять трогать ручки управления или играть с прибором.

При эксплуатации

Данный прибор предназначен только для домашнего использования, а именно только для хранения съедобных пищевых продуктов. Замороженные продукты после их размораживания нельзя замораживать повторно. Не помещайте газированные напитки в морозильную камеру. Употребление фруктового мороженого на палочке непосредственно после извлечения из морозильной камеры может привести к холодовым травмам. Не вынимайте и не трогайте предметы из морозильного отделения мокрыми или влажными руками – это может привести к появлению на руках ссадин или холодовых травм. Соблюдайте рекомендации производителя по хранению. См. соответствующие инструкции.

Чистка и уход

Перед выполнением каких-либо операций по чистке или уходу за прибором всегда вынимайте вилку сетевого шнура из розетки. Не используйте острые инструменты для удаления инея или льда. См. указания по разморозке.

Сервис

Техобслуживание этого изделия должен выполнять только квалифицированный специалист сервисной службы; при этом должны использоваться только оригинальные запасные части. Ни при каких обстоятельствах не пытайтесь отремонтировать прибор самостоятельно. Ремонт, выполненный некомпетентным лицом, может привести к получению травм или к серьезным повреждениям прибора. Обратитесь в местный авторизованный

Описание прибора

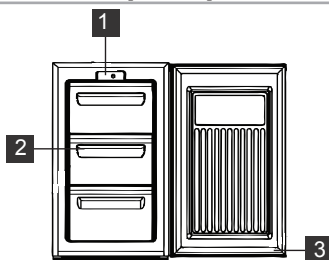

- 1 Блок управления
- 2 Корзины для хранения
- 3 Дверца

Блок управления

Эксплуатация прибора

Данный прибор предназначен только для домашнего использования, а именно, только для хранения съедобных пищевых продуктов.

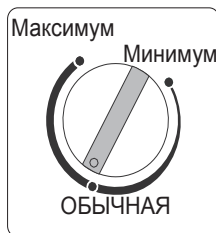

Данный прибор предназначен для работы при окружающей температуре (температуре воздуха) не ниже 16°C и не выше 38°C. В случае

 сервисный центр.

Пожалуйста, внимательно прочтите данную инструкцию перед использованием и сохраните ее для дальнейшего использования.

Пожалуйста, внимательно прочтите данную инструкцию перед использованием и сохраните ее для дальнейшего использования.

Важно! Перед подключением холодильника, **ПОЖАЛУЙСТА, ПРОВЕРЬТЕ НАЛИЧИЕ ЛЮБЫХ ПОВРЕЖДЕНИЙ ИЛИ ОТМЕТИН.** Если вы обнаружили на вашем холодильнике повреждения или отметины, в течение 7 дней обратитесь для возмещения по гарантии производителя. Это не нарушает ваши потребительские права.

нарушения температурного режима (то есть, при температуре холоднее или теплее) прибор не будет работать корректно. В случае, если окружающая температура будет повышена в течение продолжительного периода времени, температура в морозильной камере поднимется выше -18°C и продукты могут испортиться.

Перед эксплуатацией

Снимите все страховочные ленты. Вымойте внутренние поверхности прибора теплой водой с добавлением соды (5 мл соды на 0,5 литра воды). Не используйте мыло или другие моющие вещества, так как может остаться запах. Насухо вытрите прибор.

Пуск прибора

1. После установки прибора следует подождать 2 часа.
2. Подключите прибор к электросети и включите его.
3. Установите ручку термостата на нужную температуру. Среднего значения обычно достаточно для нормальной работы (см. Регулятор температуры).
4. Дайте прибору проработать 4 часа для установления требуемой температуры, прежде чем помещать в него продукты.

Регулятор температуры

Регулятор температуры, расположенный на контрольной панели, регулирует температуру морозильной камеры.

- Позиция "Min" - Холодно.
- Позиция "Normal" - Холоднее. Обычно установлен на данной позиции.
- Позиция "Max" - Очень холодно.

На температуру влияют:

- Температура в помещении.
- Частота открывания дверцы.
- Количество хранимых продуктов.
- Расположения прибора.

Для определения правильного температурного режима все вышеперечисленные факторы должны быть учтены, также может потребоваться попробовать разные настройки. Маленьким детям нельзя позволять трогать ручки управления или играть с прибором.

Морозильная камера

Значок  означает, что продукты в морозильной камере хранятся при температуре -18°C (-0.4°F) или ниже, что позволяет хранить замороженные продукты длительное время и замораживать свежие продукты. Температура в морозильной камере контролируется автоматически регулятором температуры, расположенным на контрольной панели. Из-за различных установок, методов эксплуатации и погодных условий может потребоваться корректировка температурного режима. Лучше всего оценить необходимость такой корректировки после измерения температуры замороженных продуктов с помощью термометра. Необходимо быстро оценить показания термометра, так как после извлечения температура быстро поднимется.

Замораживание свежих продуктов

Поместите свежие продукты на верхнюю полку морозильной камеры. Возможно, для этого понадобится переложить продукты. В процессе заморозки температура замораживаемых продуктов должна снижаться быстро

Советы

Нормальные рабочие звуки

Слабые журчащие или булькающие звуки могут слышаться, когда хладагент проходит по спиральям или трубкам задней панели, к охлаждающей панели/испарителю или фиксированным полкам морозильника.

для образования как можно более маленьких кристаллов льда, чтобы не повредить структуру продуктов. Если заморозка проходит медленно, формируются крупные кристаллы льда, что негативно сказывается на качестве размороженных продуктов в дальнейшем.

Хранение замороженных продуктов

Данный прибор имеет следующий полезный объем: 68 литров. Это стандартное измерение, реальная вместимость зависит от плотности загрузки и размеров продуктов. Фасованные продукты промышленной заморозки должны храниться согласно указаниям производителя в морозильном отделении, помеченном 4 звездочками, и должны быть помещены в морозильную камеру как можно быстрее после покупки. Продукты могут храниться в морозильной камере длительное время, обычно до 3 месяцев, однако время хранения может различаться, так что важно следовать рекомендациям на упаковке продуктов промышленной заморозки. Не помещайте в морозильное отделение газированные напитки, т.к. они создают внутри емкости давление, которое может привести к тому, что она лопнет и повредит прибор. Не употребляйте кубики льда и фруктовый лед на палочке сразу после извлечения из морозильной камеры, это может привести к холодовым травмам. Соблюдайте рекомендации производителя по хранению.

Рекомендации

Любые открытые упаковки замороженных продуктов должны быть повторно упакованы в герметичную упаковку для предотвращения поверхностного испарения, которое приводит к высыханию и холодовым травмам. Замороженные продукты, которые были разморожены, должны быть немедленно использованы или выброшены. Кроме того, если продукты не были приготовлены и даты на упаковках не проверялись, они могут быть пригодны к употреблению, однако запах и текстура могут измениться.

Когда компрессор включен, хладагент прокачивается по кругу, и при этом слышны жужжание и пульсация, исходящие от компрессора. Термостат контролирует компрессор, и термостат включается и выключается.

Хранение продуктов

Немедленно по прибытии домой поместите замороженные продукты в морозильник. Старайтесь свести время между покупкой охлажденных продуктов и помещением их в холодильник к минимуму. Постарайтесь не размещать продукты слишком близко, обеспечьте циркуляцию воздуха между ними. Не храните еду незакрытой. Убедитесь, что продукты, помещенные в морозильник, подписаны и датированы, для того, чтобы они были употреблены в лучшем качестве. Убирайте подозрительные продукты из морозильника и мойте его, см. Чистка и уход.

Советы по экономии энергии

Не устанавливайте прибор вблизи источников тепла, таких, как плита, посудомоечная машина или обогреватель. Поместите прибор в прохладном, хорошо проветриваемом месте, и убедитесь, что вентиляционные отверстия не перекрыты.

Чтобы избежать ненужного обледенения камеры, упаковывайте все продукты в герметичные пакеты перед тем, как класть их в морозильник. Дайте горячей пище остыть до комнатной температуры.

Остывшие продукты, которые необходимо заморозить, сначала положите в холодильник и только после этого в морозильную камеру. Размораживайте замороженные продукты в холодильной камере. Это обеспечит щадящий режим размораживания и позволит оптимально использовать холодильник.

Постарайтесь не держать дверцу открытой долго, попадание теплого воздуха внутрь увеличивает потребление электроэнергии.

Чистка и уход

Перед выполнением каких-либо операций по чистке или техническому обслуживанию прибора следует ОТКЛЮЧИТЬ его от сети электропитания

Очистка внутренних частей

Вымойте внутренние поверхности прибора теплой водой с добавлением соды (5 мл соды на 0,5 литра воды). Ополосните чистой водой и вытрите насухо. Не используйте моющие средства, абразивные и сильно ароматизированные чистящие средства, воск для полировки и чистящие средства, содержащие отбеливатель или спирт.

Убедитесь, что ничего не мешает полному закрытию дверцы.

Рекомендуется периодически мыть морозильник.

В случае сбоя в подаче электропитания

Если произошел сбой в подаче электропитания, держите дверцу закрытой. Если температура в морозильнике повысилась, не замораживайте продукты повторно, не проверив их состояния.

Следующие рекомендации могут быть полезны:

- Мороженое: выбросите, если растаяло.
- Фрукты и овощи: если стали мягкими, приготовьте и употребите.
- Хлеб и кексы: могут быть повторно заморожены без опасений.
- Морепродукты: поместите в холодильник и употребите как можно скорее.
- Полуфабрикаты: такие, например, как запеканка, поместите в холодильник и употребите как можно скорее.
- Большие куски мяса: могут быть заморожены повторно, если в них сохранились кристаллы льда.
- Небольшие куски: должны быть приготовлены, затем могут быть повторно заморожены уже как готовые блюда.
- Курица: должна быть приготовлена и затем повторно заморожена.

Очистка наружных поверхностей

Вымойте наружную поверхность теплой водой с мылом. Не применяйте абразивные чистящие средства. Нижняя сторона прибора имеет острые края, будьте осторожны при мытье. Один-два раза в год очищайте компрессор на задней стенке прибора от пыли щеткой или пылесосом, так как накопление пыли негативно влияет на производительность прибора и увеличивает потребление электроэнергии. Для разморозки морозильника:

1. Оберните все продукты газетами или одеялами.
2. Отключите прибор и выньте штепсель из розетки.
3. Откройте дверцу морозильника.
4. Поместите подходящий контейнер для сбора оттаявшей воды.
5. После разморозки вымойте и вытрите внутренние поверхности.
6. Включите прибор и поместите замороженные продукты обратно.

Разморозка может быть ускорена путем помещения в морозильник мисок с горячей (не кипящей) водой и соскребания льда подходящими пластиковыми предметами.

Если температура замороженных продуктов в процессе разморозки повысится, время их хранения может сократиться.

Если прибор не используется

Если прибор не используется в течение продолжительного периода времени, отключите его от электросети, выньте все продукты и вымойте прибор, оставив дверь приоткрытой во избежание появления неприятного запаха.

Возможные неисправности

ПРЕЖДЕ, чем обратиться в сервисный центр, ознакомьтесь со следующими примерами:

Признак	Способ устранения
Прибор не работает	<p>В розетке отсутствует напряжение.</p> <p>Проверьте, не произошло ли отключения электроэнергии, включив верхний свет.</p> <p>Проверьте, не перегорел ли сетевой предохранитель.</p>
Температура в морозильнике слишком высокая.	<p>Проверьте, установлен ли термостат на правильный режим между 16°C и 32 °C.</p> <p>Переставьте прибор, если необходимо.</p> <p>Дверцу только что открывали?</p> <p>В этом случае дайте давлению выровняться через пару минут.</p> <p>Постоянно работает компрессор.</p> <p>Большое количество продуктов недавно было помещено в камеру/дверца часто открывается.</p>
Намерзает много льда.	<p>Убедитесь, что дверца не остается открытой.</p> <p>Проверьте, не мешает ли что-нибудь закрытию дверцы.</p> <p>Уплотнение дверцы чистое и не повреждено?</p> <p>Производилась ли рекомендованная периодическая разморозка?</p>
Шум	<p>См. Нормальные рабочие звуки. Если после вышеперечисленного неисправность не устранена, обратитесь в Сервисный центр. Если прибор находится на гарантии, убедитесь, что вышеперечисленные проверки были произведены, так как инженер возьмет оплату за услуги, если поломка не механическая или электрическая. Обратите, пожалуйста, внимание, что для обращения в сервисный центр, если прибор на гарантии, необходимо подтверждение покупки.</p> <p>Проверьте, что термостат установлен на корректное значение согласно окружающей температуре.</p> <p>Проверьте, что окружающая температура находится в пределах допустимого.</p> <p>Постоянно работает компрессор.</p> <p>Установите термостат на корректную температуру.</p>

Инструкции по установке

По соображениям безопасности не пытайтесь менять технические характеристики или конструкцию этого изделия.

Требования к установке

Для обеспечения корректной работы прибор не следует размещать там, где температура опускается ниже 16°C или поднимается выше 38°C. Избегайте следующих мест: необогреваемая кухня, флигель, оранжерея, гараж. Для корректной работы прибор должен быть установлен:

- В сухой атмосфере
- Вдали от прямых солнечных лучей.
- Вдали от источников высокой температуры (не рядом с плитой или другими источниками тепла).

Загруженный продуктами прибор является тяжелым, поэтому должен быть установлен на прочном твердом полу.

Требования к вентиляции

Аккуратно подтолкните на место до тех пор, пока решетка вентиляции верхней панели не

Перевешивание дверцы

Можно изменить сторону, в которую открывается дверца, с правой стороны (заводская регулировка) на левую, если этого требует место установки

Внимание!

При смене стороны открытия дверцы прибор должен быть отключен от сети. Прежде всего, выньте вилку из розетки

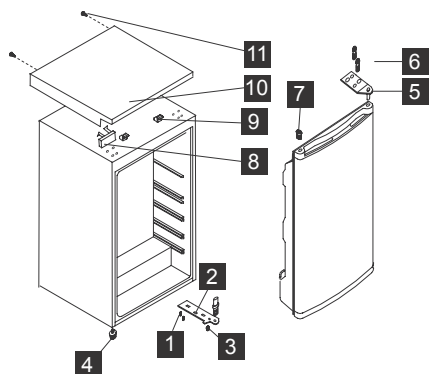

коснется стены. Необходимо оставить зазор в 50 мм над прибором. Если невозможно оставить зазор над прибором, оставить свободное пространство в 25 мм с обеих сторон.

Обязательно удостоверьтесь в том, что прибор не стоит на сетевом шнуре. Доступ к нагревающимся элементам прибора должен быть закрыт. Задняя стенка прибора по возможности должна быть обращена к стене, между стеной и задней стенкой прибора должно быть необходимое для вентиляции расстояние. Выравнивание по высоте. Прибор должен быть выровнен. Раскачивание: Убедитесь, что прибор стоит прямо и обе ножки плотно стоят на полу, так что прибор выровнен. Выровняйте положение, подкрутив передние ножки (при помощи пальцев или подходящего гаечного ключа). Прибор имеет большой вес. Будьте осторожны при его перемещении.

- 1 Винт
- 2 Нижняя петля
- 3 Верхняя петля
- 4 Регулируемая нижняя ножка
- 5 Регулируемая верхняя ножка
- 6 Болт
- 7 Затычка
- 8 Декоративная заглушка
- 9 Блок верхней крышки
- 10 Верхняя панель
- 11 Шуруп

1. Выкрутите шурупы (11).
2. Держа дверцу открытой, поднимите верхнюю панель, толкните ее вперед (10) и снимите ее с блока (9), затем уберите заглушку (8).
3. Выкрутите два болта (6), на которых держится верхняя петля (5) с правой верхней стороны.
4. Аккуратно снимите дверцу и поместите ее на мягкую поверхность, чтобы избежать царапин.

5. Выньте затычку (7) и вставьте в отверстие на правой стороне. Убедитесь, что затычка плотно вошла в отверстие.
6. Выкрутите два болта (6), на которых держится нижняя петля (2) с правой стороны.
7. Выкрутите закручивающуюся переднюю ножку (4) и переместите ее на правую сторону, как показано на соседнем рисунке.
8. Установите дверь в новом положении, убедившись, что штифт входит во втулку на нижней части рамы (отверстия).
9. Закрепите верхнюю петлю (5), снятую ранее на шаге 3, с левой стороны. Убедитесь, что штифт входит во втулку в верхней части рамы (отверстия).
10. Свободно закрепите нижнюю левую петлю (2) и не затягивайте болты до тех пор, пока не выровняете закрытую дверь.
11. Вставьте затычку (7) в отверстия с правой стороны.
12. Установите декоративную заглушку (8) справа на верхней панели.
13. Держа дверь открытой, поднимите верхнюю крышку и потяните назад (10), чтобы зацепить
14. блок (9).
15. После сборки верхней панели закройте дверь, зафиксируйте верхнюю крышку (10) при помощи шурупов (11).

Подключение к электросети

Перед включением прибора в сеть удостоверьтесь, что напряжение и частота, указанные в табличке с техническими данными, соответствуют параметрам вашей домашней электрической сети. Прибор необходимо заземлить. Для этого вилка сетевого кабеля имеет специальный контакт заземления. Если розетка электрической сети не заземлена,

выполните отдельное заземление прибора в соответствии с действующими нормами, поручив эту операцию квалифицированному электрику. Изготовитель снимает с себя всякую ответственность в случае несоблюдения вышеуказанных правил техники безопасности. Данное изделие соответствует директивам ЕЭС.



www.zanussi.com/shop



156957020-B-342011